

Научно-образовательный электронный журнал

ОБРАЗОВАНИЕ И НАУКА В XXI ВЕКЕ

**Выпуск №22 (том 6)
(январь, 2022)**



Международный научно-образовательный
электронный журнал
«ОБРАЗОВАНИЕ И НАУКА В XXI ВЕКЕ»

УДК 37

ББК 94

**Международный научно-образовательный электронный журнал
«ОБРАЗОВАНИЕ И НАУКА В XXI ВЕКЕ». Выпуск №22 (том 6) (январь,
2022). Дата выхода в свет: 31.01.2022.**

Сборник содержит научные статьи отечественных и зарубежных авторов по экономическим, техническим, философским, юридическим и другим наукам.

Миссия научно-образовательного электронного журнала «ОБРАЗОВАНИЕ И НАУКА В XXI ВЕКЕ» состоит в поддержке интереса читателей к оригинальным исследованиям и инновационным подходам в различных тематических направлениях, которые способствуют распространению лучшей отечественной и зарубежной практики в интернет пространстве.

Целевая аудитория журнала охватывает работников сферы образования (воспитателей, педагогов, учителей, руководителей кружков) и школьников, интересующихся вопросами, освещаемыми в журнале.

Материалы публикуются в авторской редакции. За соблюдение законов об интеллектуальной собственности и за содержание статей ответственность несут авторы статей. Мнение редакции может не совпадать с мнением авторов статей. При использовании и заимствовании материалов ссылка на издание обязательна.

© ООО «МОЯ ПРОФЕССИОНАЛЬНАЯ КАРЬЕРА»

© Коллектив авторов

РЕДАКЦИОННАЯ КОЛЛЕГИЯ:

Пестерев С.В. – гл. редактор, отв. за выпуск

Батурин Сергей Петрович	кандидат исторических наук, доцент
Боброва Людмила Владимировна	кандидат технических наук, доцент
Богданова Татьяна Владимировна	кандидат филологических наук, доцент
Демьянова Людмила Михайловна	кандидат медицинских наук, доцент
Еремеева Людмила Эмировна	кандидат технических наук, доцент
Засядько Константин Иванович	доктор медицинских наук, профессор
Колесников Олег Михайлович	кандидат физико-математических наук, доцент
Коробейникова Екатерина Викторовна	кандидат экономических наук, доцент
Ланцева Татьяна Георгиевна	кандидат экономических наук, доцент
Нобель Артем Робертович	кандидат юридических наук, доцент
Ноздрина Наталья Александровна	кандидат педагогических наук, доцент
Павлов Евгений Владимирович	кандидат исторических наук, доцент
Петрова Юлия Валентиновна	кандидат биологических наук, доцент
Попов Сергей Викторович	доктор юридических наук, профессор
Табашникова Ольга Львовна	кандидат экономических наук, доцент
Тюрин Александр Николаевич	кандидат географических наук, доцент
Усубалиева Айнура Абдыжапаровна	кандидат социологических наук, доцент
Фаттахова Ольга Михайловна	кандидат технических наук, доцент

СОДЕРЖАНИЕ

Название научной статьи, ФИО авторов	Номер страницы
ДОПОЛНИТЕЛЬНОЕ ОБРАЗОВАНИЕ	
ЯЛПИЗ ТАРКИБИДАГИ АЙРИМ БИОЛОГИК ФАОЛ БИРИКМАЛАР ВА УЛАРНИНГ АҲАМИЯТИ Маъмурова Мохларой Маъруфжон қизи, Содикова Мохинур Абдужалил кызы	25
МАЪНАВИЙ ТАРБИЯНИ АМАЛГА ОШИРИШДА ҚАДРИЯТЛАРНИНГ ЎРНИ Реймова Салтанат Танатаровна	30
БОШЛАНҒИЧ СИНФ ЎҚУВЧИЛАРНИНГ ДИҚҚАТИНИ РИВОЖЛАНТИРИШ Худайбергенова Айгул Исаковна	33
ПИЩЕВАЯ И БИОЛОГИЧЕСКАЯ ЦЕННОСТЬ НАЦИОНАЛЬНЫХ ЛЕПЕШЕК С ИСПОЛЬЗОВАНИЕМ РАСТИТЕЛЬНЫХ ЭКСТРАКТОВ Давлятова Мавлюда Бахтиёровна, Рашидова Гуласал Нодировна	36
BOBUR IJODIDA HARBIY VA SHE'RIY SAN'AT Dilshodbek O'ktamov	49
MATEMATIKA DARSLARINI O'QITISHDA INTERFAOL USULLARDAN FOYDALANISH Rasulova Dilshodaxon Erkinovna	55
INGLIZ VA O'ZBEK NUTQINING QIYOSIY TAXLILI Shahnoza Matyakubova Ilxambek qizi	61
NAVOIY ASARLARIDAGI KOMIL INSON G'OYASI Axmedova Gulbahor Bahodirovna	67
METHODS OF DEVELOPMENT OF METROLOGY IN UZBEKISTAN ON THE BASIS OF WORLD EXPERIENCE Yakhshiyeva Nigina Akrom kizi, Khalikov Ramazan Abdikhamid ugli	73
MAKTABGACHA YOSHDAGI BOLALARDA NUTQ MADANIYATINI SHAKLLANTIRISHNING PEDAGOGIK MUAMMOLARI Meyliyeva Nafosat	81
ENG KUCHLI VA ENG TA'SIRCHAN QUROLIMIZ — BU MA'NAVIYATDIR Abdulazizov Abdumajid Abdukarimovich	88
NAVOIY ASARLARIDA AYOLLAR TIMSOLI Rustamova Xursonoy Mexmonboyevna	94

PRAGMATIKA TUSHUNCHASI VA UNING TARJIMADAGI O'RNI Jasur Sariyev	99
BOJXONA SIYOSATINI YURITISH – DAVLAT XIZMATINING MUHIM TURI SIFATIDA Sherqulov Orifjon	104
ВАЖНОСТЬ КРИТИЧЕСКОГО МЫШЛЕНИЯ В ЖИЗНИ И ПУТИ ЕГО РАЗВИТИЯ Улашева Дилором Шербековна, Бадалова Севиля Ахматовна	116
НЕОПРЕДЕЛЕННО-ЛИЧНЫЕ ПРЕДЛОЖЕНИЯ В БАСНЯХ КРЫЛОВА Аминова Рохила Хамидовна, Мусулманова Мунира Фарход кизи	122
TEACHING ENGLISH IN EARLY CHILDHOOD EDUCATION Сувонова Мадина Одилбек кизи	129
TEACHING CHILDREN Sanakulova Nozima	136
МИКРОБИОЦЕНОЗ АРТИФИЦИРОВАННОГО ВЛАГАЛИЩА Фаттоева Малика Рахмоновна	144
ЯВЛЕНИЯ КОМОРБИДНОСТИ У БЕРЕМЕННЫХ С ПИЕЛОНЕФРИТОМ Шопулотова Зарина Абдумуминовна, Худоярова Дилдора Рахимовна, Ганиева Азиза Бурхонбой кизи, Солиева Зилола	149
ZAMONAVIY ETNIK-SIYOSIY ZIDDIYATLARNING O'ZIGA XOS JIHATLARI Ibrohimov Behruz Akmal o'g'li	156
ЎЗБЕКИСТОНДА ИҚТИСОДИЙ ЎСИШ Тошпўлатов Шерзод Хайдаркулович	167
O'ZBEK MENTALITETI SHAKLLANISHIDAGI TABIIY OMILLAR VA UNING PSIXOLOGIK XUSUSIYATLARI Avezmetova Maxsuda, Raximova Azzatjon	170
USING INTERACTIVE METHODS IN TEACHING ENGLISH Azimkulova Madina Jumaboy qizi	174
RUS TILINI VA TIL O'RGANISHNING MUAMMOLARI VA ULARNING YECHIMLARI Davlatboyeva Marjona Oybek qizi	178
HAYOTDAGI MAQSAD INSONNI QADR-QIMMATI, BAXTI VA KELAJAGI POYDEVORIDIR Jahongirova Maftuna Baxtiyor qizi	184
THE BASIC DEFENSE DOCTRINE OF THE REPUBLIC OF UZBEKISTAN Khudayberdiev Sherali Shavkat ugli	187

OKSIDLANISH-QAYTARILISH METODIDA QO'LLANILADIGAN INDIKATORLAR Matmuratov Shavkat Atamuratovich, Nilufar Nurullayeva Bekpo'lat qizi	192
BOSHLANG'ICH SINFLARDA DIQQATNI KORREKSIYALASH VA O'ZLASHTIRMASLIKNING OLDINI OLISH Odamova O'g'iljon	196
MILLATLARARO TOTUVLIK VA DINIY BAG'RIKENGLIK O'ZBEK XALQINING YUKSAK QADRIYATIDI Qodirova Shahlo Ilhomjon qizi	200
MEHRIBONLIK UYLARI TARBIYALANUVCHILARINI TARBIYALASHDA PEDAGOGIK-PSIXOLOGIK JIHATLAR Samandarova Og'iljon Yoqubboy qizi, Jumanazarov Lutfulla Odilbek o'g'li	203
AXBOROTNI IZLASH VA MA'LUMOT TIZIMLARI, MA'LUMOTLAR BAZASI VA BANKI. SISTEMAVIY TAHLILI ASOSLARI Saparova Guljanat Yerbayevna, Hamidova Dilshoda Ergashboyevna	209
MATEMATIKA FANINI O'QITISHDA AKTNING O'RNI Saparova Guljanat, Normuhammadova Shahnoza	212
THE ROLE OF EDITING TO BECOME A FREELANCE WRITER Yakhshibaeva Nargiza Abduvaxob qizi	216
THE ROLE OF SOCIAL WORKERS IN THE DIAGNOSIS AND REGULATION OF HEAVY CLASS OF EDUCATION IN SCHOOL Ermatova G.N., Latipova N.M.	220
MILLIY MANFAATLARNI AXBOROT HUYUMLARI VA OMMAVIY MADANIYAT TA'SIRIDAN HIMOYALASHDA AXBOROT SIYOSATINI KUCHAYTIRISH MASALALARI Navro'zova Dilkusho	224
АРАБЛАР ВА ТУРКІЙЛАР ЎРТАСИДАГИ МАДАНИЙ МУЛОҚОТНИНГ БИРИНЧИ КЎПРИГИ Бухарбаев Ёқуб Мамасолиевич	229
МАКТАБЛАРДА ПСИХОЛОГИК ТАДҚИҚОТ МЕТОДЛАРИНИ ТАНЛАШ ВА ДИАГНОЗНИНГ АҲАМИЯТИ Исмоилова Асилпашша Рожабовна	236
ЛИНГВОСТИЛИСТИЧЕСКИЕ ОСОБЕННОСТИ ИНТЕРНЕТ КОММУНИКАЦИИ Сарыбаева Р.	243
ХОРАЗМ ВИЛОЯТИ ТАБИЙ СУВ ХАВЗАЛАРИНИНГ МОРФОМЕТРИК ХОЛАТИНИ КУЗАТИШ Жуманиёзова Шахноза Ишонкулиевна, Камилжанова Севинч Хамидбек кизи	248

К ВОПРОСУ МОДЕЛИРОВАНИЯ ГРАНИЧНЫХ УСЛОВИЙ ПРИ РАСЧЕТЕ СЛОЖНОНЕСИММЕТРИЧНЫХ РЕЖИМОВ ПО КОМПЛЕКСНЫМ СХЕМАМ ЗАМЕЩЕНИЯ Хамидов Улуғбек Алижон угли, Атабаев Алляяр Максетбаевич	252
СОВРЕМЕННОЕ СОСТОЯНИЕ, ПРОБЛЕМЫ И ТЕНДЕНЦИИ ДОРОЖНОЙ РАЗМЕТКИ Хакимов Равшан Муминович, Айрапетов Дмитрий Алексеевич, Омонкулов Тимур Дониёр углы	257
VOYAGA YETMAGANLAR ORASIDA OTA-ONALAR BILAN KELISHA OLMASLIK MUAMMOSINI OLDINI OLISH Utepbergenova Nazligul	263
ТРАНСФОРМАЦИЯ ЭНЕРГЕТИЧЕСКИХ СИСТЕМ Таджибаев Алишер Абдурахим угли, Нурмухамедова Гузал Талатовна	269
РАСПРЕДЕЛЁННАЯ ЭЛЕКТРОЭНЕРГЕТИКА УЗБЕКИСТАНА И ВОЗОБНОВЛЯЕМЫЕ ИСТОЧНИКИ ЭНЕРГИИ Хурсанов Фазлиддин Рустам угли, Кодиров Алишер Урайимович	274
ИССЛЕДОВАНИЕ СУЩЕСТВУЮЩИХ СИСТЕМ УПРАВЛЕНИЯ ЛИНИЙ НЕПРЕРЫВНОГО ЛИТЬЯ И ПРОКАТА МЕДНОЙ КАТАНКИ Чимбердиев Жахонгир Абдирахимович, Уринов Бекжон Жовли угли	279
TASVIRIY SAN'AT DARSLARIDA O'QUVCHILARNING IJODIY KO'NIKMALARINI RIVOJLANTIRISH Yelmuratov Tursinbek Tilegen uli	284
TOG'AY MUROD QISSALARIDA MIF VA AFSONALAR TALQINI Urazova Ozoda Tursinbayevna	288
МАКТАБГАЧА YOSHDAGI BOLALARNI XALQ PEDOGOGIKASI ASOSIDA TARBIYALASHNI ASOSLARI Vohidova O'g'ilxon Sobirjonovna	291
WORKS ON FIQH OF ABUL BAROKAT NASAFIY Sodiqova Fotimakhon Makhmud qizi	295
ABDULLA ORIPOV IJODIDA AYOL VA ONA OBRAZLAR TALQINI Safarov Xurshid	300
THE PRINCIPLE OF TOLERANCE - IN THE LIGHT OF THE YOUTH OF THE XXI CENTURY Yuldasheva Muqaddam Sharifjanovna	304
XIVA TARIXI VA RIVOJLANISHIDA TURIZMNING AHAMIYATI Yusupova Ozoda Birodar qizi	308

<p>СОВРЕМЕННЫЕ МЕТОДЫ УПРАВЛЕНИЯ ВОДНЫМИ РЕСУРСАМИ ИРРИГАЦИОННЫХ СИСТЕМ Айдарова Айсулу Бакитовна</p>	312
<p>ОБЗОР И АНАЛИЗ УСЛОВИЙ ЭКСПЛУАТАЦИИ ТРАНСПОРТНЫХ СРЕДСТВ ДЛЯ ПЕРЕВОЗКИ СКОРОПОРТЯЩИХСЯ ГРУЗОВ В УСЛОВИЯХ РЕСПУБЛИКИ УЗБЕКИСТАН Абдуллаев Бахром Актамович, Мадримова Райхон Аллабергановна</p>	320
<p>ДЕПОЗИТНАЯ ПОЛИТИКА В КОММЕРЧЕСКИХ БАНКАХ Айимбетов Абрам Даулетбаевич</p>	325
<p>БИО-МОРФОЛОГИЧЕСКИЕ ОСОБЕННОСТИ СОЛЯНКИ РИХТЕРА (SALSOLA RICHTERI KAR.) В УСЛОВИЯХ КАРАКАЛПАКСТАНА Калбаева Сарыгул</p>	328
<p>РАСЧЕТ ОДНОСВОДЧАТЫХ СТАНЦИЙ МЕТРОПОЛИТЕНА Мирзахид Хамитович Миралимов, Шахбоз Улугбекович Нормуродов</p>	335
<p>МЕТОД ПРИМЕНЕНИЯ ВЕКТОРОВ В ПЛАНИМЕТРИЧЕСКИХ ЗАДАЧАХ И ИХ СТЕРЕОМЕТРИЧЕСКИХ АНАЛОГОВ Сейтмуратов Саламат Тажимуратович</p>	339
<p>ИЗУЧЕНИЕ ИМЕНИ СУЩЕСТВИТЕЛЬНОГО В НАЧАЛЬНОЙ ШКОЛЕ Азатбаева Наргиза Адилбаевна</p>	344
<p>ХАРАКТЕРИСТИКИ ЭЛЕКТРОМЕХАНИЧЕСКИХ СИСТЕМ С ЭЛЕКТРОМАГНИТНЫМИ ВИБРОВОЗБУДИТЕЛЯМИ Отакулов Ферузбек Бегмамат угли, Якубов Дониёр Исакжанович</p>	350
<p>УЧЕБНО-МЕТОДИЧЕСКИЙ ПРОЦЕСС ПОДГОТОВКИ СПЕЦИАЛИСТОВ В ОБЛАСТИ ПРИКЛАДНОГО ИСКУССТВА Мавлуда Фаттилоевна Олимова</p>	355
<p>QORAQALPOQSTON AMALIY SAN'ATINING RIVOJLANISH TARIXINI TA'LIM TIZIMIDA YANADA CHUQURROQ SINGDIRISH Aytjanov Rasul Alisherovich, Erimbetova Sharofat Yusupboyevna</p>	360
<p>ЭФФЕКТИВНОСТЬ ИСПОЛЬЗОВАНИЯ ЯЗЫКА ПРОГРАММИРОВАНИЯ PYTHON ПРИ ВЫПОЛНЕНИИ МАТЕМАТИЧЕСКИХ ЗАНЯТИЙ Холиқова Азиза Райимберди қизи, Очилова Сожида Райимберди қизи</p>	364
<p>KONSTITUTSIYA – HUQUQIY DAVLATNING ISHONCHLI KAFOLATI Namrayeva Ozoda</p>	369

BERDOQ SHOYIR ASARLARIDA QO‘LLANILGAN METAFORALAR Jiyemuratova Jamila Rustem qizi	373
YOUNG PEOPLE INFORMATION ATTACK AND IDEOLOGY THREAT PROTECTION PROBLEMS Mamadiyeva Mexrinsa Muxammadali qizi	377
SOCIAL ISSUES OF ENSURING TRAFFIC SAFETY Usmanova Makhira Nuraliyavna, Rakhmanov Bakhtiyor Barnoyevich, Radjapova Planet Sotiboldievna	382
SEPARATION OF COPPER POWDER FROM COPPER- CONTAINING SOLUTIONS Aripova Mastura Xikmatovna, Shamatov Sirojiddin Abdujalil o‘g‘li, O‘razboyeva Shaxzoda Nodirjon qizi	388
O‘ZBEKISTON SHAROITIDA BOSHLANG‘ICH SINF O‘QUVCHILARINI TIMSS XALQARO BAHOLASH DASTURIGA TAYYORLASH Ibragimova Nilufar Yusupovna, Allamurodova Nasiba Urazaliyevna	399
ONA TILI FANIN O‘QITISHDA “SAVOL-JAVOB” METODINAN FOYDALANISH Sultanova Ulmeken Polat qizi	405
PROSPECTS FOR FURTHER DEVELOPMENT OF THE E-GOVERNMENT SYSTEM IN THE ACTIVITIES OF LOCAL EXECUTIVE AUTHORITIES Yoqubov Muhammadali Gofurjon ogli	408
PROSPECTS FOR THE DEVELOPMENT OF PRESSCHOOL EDUCATION IN THE REPUBLIC OF UZBEKISTAN Davranova Gulbakhor Numondjonovna, Samadova Aziza	413
BOSHLANG‘ICH SINF O‘QUVCHILARINI INNOVATSION TEXNOLOGIYALAR VOSITASIDA MUSTAQIL FIKRLASHGA O‘RGATISHNING MAZMUN VA VOSITALARI Qayumova Odina	420
BIOLOGIK TA‘LIMDA INNOVATSION TA‘LIM TEXNOLOGIYALARINING O‘RNI Rashidova E'tibor Zokir qizi	424
METHODOLOGY OF TEACHING RUSSIAN LANGUAGE IN SCHOOLS Umarova Nargiza	427
MODERN METHODS OF TEACHING FOREIGN LANGUAGES Kadyrova Zebo	430
PARASITES FOUND IN PLANTS Kaypova Diana, Abdurahmanov Sherali Alisher ogli	433
THE VIRTUES OF IDEOLOGY UNDER THE YOUTH OF UZBEKISTAN Tadjibayeva Hilola Abdujabbarovna	436

YOUNG PEOPLE AGAINST IDEOLOGICAL THREATS PEDAGOGICAL PSYCHOLOGICAL METHODS OF EDUCATION Turayeva Odina Nematullayeva	441
ONA TILI DARSLARIDA O'QUVCHILARNING KREATIV FIKRLASHINI SHAKLLANTIRISH YO'LLARI Andaqulova Dilorom Jabbarovna	446
TA'LIM TIZIMINI ISLOH QILISHDA PEDAGOG MAHORATI VA YANGI METODLARNING ALOHIDA TUTGAN O'RNI VA HISSASI Asqarov Temurbek Berdaxovich	450
ХУЖАЙРАНИНГ ХАЁТИЙ ФАОЛИЯТИ Azimov Sherzodbek Gulamjonovich	455
ОПТИМИЗАЦИЯ ЛОГИСТИЧЕСКОГО ПРОЦЕССА ПРИ ПЕРЕВОЗКЕ ГРУЗОВ Б.Б.Фиёсидинов	459
SOCIAL CONSEQUENCES OF TRAFFIC ACCIDENTS AND PROPOSALS FOR ITS PREVENTION Rakhmanov Bakhtiyor Barnoyevich, Tursunov Nadir Hamroyevich, Orunov Dilshod Alimardon O'g'li	464
FRAZEOLOGIK IBORALAR Xaitova A'loxon Ilyosbek qizi	467
TA'LIMDA SIFAT- SAMARADORLIGINI OSHIRISHDA INGLIZ TILI FANI O'QITUVCHINING MAHORATI Yakubova Gullola Sharobiddinovna	473
ЎФИТЛАШНИНГ ФИЗИОЛОГИК АСОСЛАРИ Ашурова Мавлудахон	476
INTELLEKTUAL BOSHQARUV TIZIMLARINI ROBOTOTEXNIKA YO'NALISHIDA QO'LLASH ISTIQBOLLARI Ahatova Muxlisa Bahodirovna	482
TURKIY ARUZSHUNOSLIK TARIXI XUSUSIDA O'rinboyeva Nazokat Zuxriddin qizi	488
TEACHING METHODS FOR SCHOOL CHILDREN Mirzaeva Shaxnoza Kodirjonovna, Samatova Xurshida Rustamovna	490
G'AZNACHILIKNING VUJUDGA KELISH TARIXI Mullajonov Oybek	496
INGLIZ TILIDA "SAMI-MODALS" DEB ATALUVCHI SO'ZLAR HAQIDA Sirojiddinova Dilraxon Baxtiyor qizi	500
MA'NAVIYATNI ANGLASH – O'ZLIGIMIZNI ANGLASHDIR Rahmonova Xurshida Ortiq qizi	506
XALQARO MOLIYAVIY INSTITUTLAR VA O'ZBEKISTON Safarov Bekzod Ulug'bekovich	509

CUSTOMER RELATIONSHIP MANAGEMENT (CRM) NIMA? U QANDAY ISHLAYDI? Yuldashv Umidjon	514
BOSHLANG'ICH SINFLARDA INGLIZ TILI LEKSIK BOYLIGI VA UNING METODIK TIPOLOGIYASI Yuldasheva Shaxnoza Ilhomovna	516
ИЗУЧЕНИЕ МУЗЫКАЛЬНОГО ИСКУССТВА ОСКАРА ПИТЕРСОНА Мустафаева Алиме	519
ФОРМЫ РАБОТЫ НА УРОКАХ ЭТНОСОЛЬФЕДЖИО Мустафаева Эльмаз Шакировна	525
THE ROLE OF TEACHING LITERATURE TO YOUNG LEARNERS Karimova Kamola	532
ODAM PAPILLOMA VIRUSI GENOMINING TUZILISHI: E6 VA E7 ONKOPROTEINLARI. O'ZBEKISTONDA ODAM PAPILLOMAVIRUSI BILAN ZARARLANISH KO'RSATKICHLARI Erjigitova Xulkar Shuxrat-qizi	535
ALISHER NAVOIYNING "MANTIQ UT-TAYR"GA BO'LGAN MEHRI VA "LISSON UT-TAYR"HAQIDA PEDAGOGIK QARASHLAR Yakubova Tursunbibi Tairovna	544
ИНФОРМАЦИЯ О СТУПИЦКОЙ ДЕТАЛИ И ЕЕ ОСНОВНЫХ ХАРАКТЕРИСТИКАХ Хасанов Камолиддин Акмал угли, Тураев Илхом Абзаир угли	548
TEACHING ENGLISH TO YOUNG LEARNERS Mannanova Maftuna Fazliddin qizi	552
ORGANIZING COMMUNICATIVE LANGUAGE TEACHING AT THE ENGLISH LESSONS Mamadaliyeva Burayma Sobitaliyevna	556
ADJECTIVES Axunova Zarrina Rahmatovna, Otajonova Barno Sobirjonovna	560
BAYNALMINAL SO`ZLARNING TARJIMA MUAMMOLARI (INGLIZ, RUS, O`ZBEK TILLARI MISOLIDA) Maxamatxo'jaeva Go'zal Ulugbek qizi	562
"BOBURNOMA"DA ONOMASTIK SINONIMIYA, ALLONIM HAMDA POLIONIMIYA HODISASI Feruz Rajabov Umarqulovich	566
BOLALARDA PNEVMONIYANING KECHISHI Azimjonova Shahzoda, Raximova Muattarxon	571
BOLALARDAGI AGRESSIYA HOLATLARI Bobojonova Feruza Shuxrat qizi	577

DEVELOPING COMPETENCE OF STUDENTS BY USING AUTHENTIC MATERIALS IN TEACHING ENGLISH Mamadaliyeva Burayma Sobitaliyevna	580
MALINA MORFOLOGIYASI VA UNING BIOLOGIK XUSUSIYATLARI G'oibova Sevara Ayubovna	584
JISMONIY TARBIYA O'QITUVCHILARI UCHUN INTERFAOL METODLAR ASOSIDA DARSLARNI TASHKILLASHDA USLUBIY TAVSIYALAR Ibragimov Doniyor Olloyor o'g'li, Yunusov Ruslon	588
KARTOSHKANI AHAMIYATI BIOLOGIK XUSUSIYATLARI KASALLIK VA ZARAKUNANDALARI, RESPUBLIKAMIZDA KARTOSHKKA YETISHTIRISH TEXNOLOGIYALARI Raxmonova G, Maxmudova SH, Ergashev K, Olimova G., Abduraximova M.	592
FAXRIY AKADEMIK SHIRIN MURODOVNING MEMORCHILIK DIZAYNIGA OID GRAFIKA ASARLARI VA ULARNING GEOMETRIK TAHLILI Kimsanova(Yusufjonova) Muxlisaxon Ma'murjon qizi	600
KIMYO FANIDA LABORATORIYA ISHLARINING BAJARILISHI HAQIDA USLUBIY TAVSIYALAR Kamolova Dilorom Nuritdinovna	604
KO'KRAK BEZI SARATONI ANIQLASH SULLARI,BELGILARI, PAYDO BO'LISHI SABABLARI, DAVOLASH Turdimatova Shaxnozaxon	609
LOGIC AND PROPOSITION Kuchkarova Kamila Mirojiddinovna	614
PARALIMPIADA O'YINLARI VA ULARNING TASNIFLANISHI Ibotov Qobiljon Nurilla o'g'li, Hamzayeva Zilola Shoniyoz qizi	617
TEXNOLOGIYALAR ASRIDA MEHMONXONA XO'JALIGI XIZMATLARINI RAQAMLASHTIRISHNING O'ZIGA XOS XUSUSIYATLARI Qudratov Samat Sharofboy o'gli	624
MOVAROUNNAHRDA ARABLARNING SOLIQ TURLARI VA BOSHQARUV SIYOSATI Ergashev Odilbek, Ergashev Ozodbek	630
O'ZBEKISTONNING TIJORAT BANKLARIDA ICHKI AUDITNI O'TKAZISH JARAYONINI TAKOMILLASHTIRISH Toshtemirova Muhlixa Davronbek qizi	634
O'QUVCHILARNING NUTQ NUQSONLARINING KELIB CHIQUISH SABABLARI VA TURLARI. BOSHLANG'ICH SINFLARDA LOGOPED MASHG'ULOTLARI Karatayeva Aydin Alisherovna	640

ONOMASTIK BIRLIKLARNING MATN TARKIBIDAGI O'RNI Sunnatova G.E.	644
THE ROLE OF TEACHER-STUDENT AND STUDENT-STUDENT TALK IN TEACHING TARGET LANGUAGE Mamadaliyeva Burayma Sabitaliyevna	648
TOG'AY MUROD HIKOYALARIDA INSON TASVIRI Qodirova Dilnoza Alisher qizi	652
BUYUK IPAK YO'LI – MULOQOT VA HAMKORLIK YO'LI Sultonov Abdulaziz Jamshid o'g'li, Sattorov Firdavs Ulug'bek o'g'li	657
O'ZBEKISTONDA YETISHTIRILADIGAN UZUM NAVLARI Dexqonov O, Rahmonova G, Olimova G., Xoljo'rayeva M.	662
VATAN TARAQQIYOTIGA MENING HISSAM Kenjayeva Gulsevar Hasan qizi	668
DARSLARDA ZAMONAVIY AXBOROT TEKNOLOGIYALARIDAN FOYDALANISH Xusanov Davronjon Ma'rufjonovich	671
AҲАМОНИЙЛАР ДАВРИДА ЎРТА ОСИЁ Холбойева Феруза, Маматалийева Моҳидил, Бобараҳматова Дилшода, Абдийева Одина	675
БОЙСУН ФОЛЬКЛОР ЭТНОГРАФИК ХАЛҚ АНСАМБЛИ Холмирзаева Сайёра Шукуровна	680
ЛИНГВОТАЪЛИМШУНОСЛИККА ОИД ТЕРМИНЛАРДА ИЖТИМОИЙ-МАДАНИЙ ҚАРАШЛАРГА ХОС ХУСУСИЯТЛАРНИНГ ИФОДАЛАНИШИ Базаров Ихтиёр	684
ИНСТРУКЦИЯ ПО ОКАЗАНИЮ ПЕРВОЙ ПОМОЩИ Атажанова Насибaxon Нумановна, Джакбарова Мухаррам Шавкатовна	693
SKRIPKA ASBOVIGA BOSHLANG'ICH SINFLARDA DETASHE, LEGATO, STAKATTO SHTRIXLARI USTIDA ISHLASH Aliyeva Gulbahor Yusupovna	696
АЖДОД ТИЛИ, АВЛОД ТИЛИ — ДАВЛАТ ТИЛИ Мамедова Наргиза Зираддиновна	700
ОЛИЙ ТАЪЛИМ МУАССАСАЛАРИДА «ЭЛЕКТРОЛИЗ» МАВЗУСИНИ ЎҚИТИШДА CASE STUDY ИНТЕРФАОЛ МЕТОДИНИ ҚЎЛЛАШ М.А.Юлдашева	705
INNOVATION O'QITISH METODLARINING NAZARIY VA AMALIY ASOSLARI Sattarova Nargiza	713

YAQQOL TASVIRLARNI GRAFIK DASTURLAR ASOSIDA QURISH ORQALI TALABALARNING FAZOVIY TASAVVURINI RIVOJLANTIRISH Egamova Nodiraxon Abduvohid qizi	719
QO'Y SUTI TARKIBINING OZIQLANISHIGA VA YIL FASLLARIGA QARAB O'ZGARISHI Bozorov B.M., Mahliyo Turdimurodova Azamatovna	723
KICHIK BIZNES VA TADBIRKORLIK FAOLIYATINI TASHKIL ETISHDA MARKETINGNING ROLI Axmedova Nodira Rustambekovna	725
USING DIFFERENT TECHNIQUES IN FOREIGN LANGUAGE TEACHING Gulruh Tursunbayeva Mukhametovna, Gulnoza Otajonova Satimboyevna	729
ИЗУЧЕНИЕ НЕКОТОРЫХ ТЕРМИЧЕСКИХ ХАРАКТЕРИСТИК ПОЛИКАПРОАМИДА Хайдаров А.А.	732
ОСОБЕННОСТИ ОБУЧЕНИЯ ПИСЬМУ В МЛАДШИХ КЛАССАХ А.Б. Аширбекова	737
BOSHLANG'ICH SINFLAR O'QITUVCHILARI UCHUN DARSLARNI TASHKILLASHDA ZAMONAVIY METODLAR ASOSIDA TASHKILLASHDA METODIK TAVSIYALAR Jalolova Gulnoza Atamirzayevna	745
BOSHLANG'ICH SINFLARDA MAQOL, TOPISHMOQ VA TEZ AYTISHLARNING O'ZIGA XOS FOYDALI TOMONLARI HAQIDA USLUBIY TAVSIYALAR Soliyeva Mashxura G'ofurovna	749
ЁШЛАРНИ ВАТАНПАРВАРЛИК РУҲИДА ТАРБИЯЛАШ Солиев Бахтиёр Каримович	753
ASTER KOSMIK SURATINING KANALLAR KOMBINATSIYASI ORQALI MINERAL INDEKSLARINI HISOBLASH (MOLGUZAR TOG'LARI MISOLIDA) Asadov Akmal Ruzimurodovich, Ochilov Shoxrux X.	761
METHODOLOGY FOR CONDUCTING LABORATORY WORK IN PHYSICS Abduraxmonov Elbek Usmanovich, Yaxshiyev G'ayrat Erkinovich	770
TOPICS OF FRONTAL LABORATORY IN PHYSICS Sayidov Asqarjon Hayitnazarovich, Rajabov Mirabbos Mustaqimovich	775
RAHBAR PSIXOLOGIYASI Maxmudov Sardor Shuxratjonovich, Egamova Nafisa Zafarjonovna	780
THE IMPORTANCE OF SOLAR DEVICES Ramazonova Fotima Yorboyevna	787

DETERMINATION OF SELECTIVE RADIATION CHARACTERISTICS OF MATERIALS To'rayev Mardonjon Farmonovich	794
THE ROLE OF PROBLEM SOLVING IN THE ASSIMILATION OF PHYSICS Absalyamova Ilmira Ildarovna, Ochilova Ozoda Odilovna, Ashirbayeva Almagul Kurbanbekovna	799
THE VALUE OF WORKSHOPS AND SOLVING PROBLEMS IN PHYSICS IN TEACHING THE SUBJECT Absalyamova Ilmira Ildarovna, Raxmatullaeva Moxira Fayzullaevna, Nazirov Kamoliddin Xusnitdinovich	805
ANDA JONIM QOLDI MENING. VATAN SOG`INCHI-BOBUR TIMSOLIDA Mahmudova Dilafruz Sultannazirovna	810
O`ZBEKISTON HUDUDIDAGI ILK DAVLATLAR BIRLASHMASI Safarova Manzura, Ermamatova Kamola, Chodiyorov Abror	815
ADABIYOT DARSLARIDA VERBAL VA NOVERBAL USULLARDAN FOYDALANISH Hosilbekova Gulfiya Sayfullayevna	819
YOSHLAR TADBIRKORLIGI UCHUN YANGI IMKONIYATLAR Hamzayeva Mashhura Ziyodulla qizi, Qurasheva Aziza Yarash qizi	823
PERSPEKTIVA O`QUV FANI MAZMUNINI OPTIKA FANI MAZMUNIGA O`XSHATIB TALQIN ETISH TAJRIBASINING ILMIY ASOSLARI Jo'rayeva Sayyoraxon Sharifbek qizi	827
THE MAIN DIFFERENCES BETWEEN – PHRASAL VERBS AND PREPOSITIONAL VERBS Usmonova Ruxsora Ilyos qizi	831
BOSHLANG'ICH SINFLARDA OT SO'Z TURKUMINI O'RGANISH METODIKASI Norbekova Uroltosh Jumayevna, Mamatqulova Sanobar	841
YARIM MUNTAZAM KO`PYOQLIKLARNI GRAFIK MODELLASHTIRISH Qutbiddinov Hikmatillo Qudratillo o'g'li	847
ДОДЕКАФОНИЯ - ЗАМОНАВИЙ КОМПОЗИТОРЛИК ТЕХНИКАСИ Турғунбоева Мадинахон Эркинбой қизи	851
КОМПЬЮТЕРНЫЕ ТЕРМИНЫ НА НЕМЕЦКОМ ЯЗЫКЕ Юлдашева Вохида, Бердымуродов Адхам Мусурмонович	857
YUKSAK HARBIY INTIZOM VA JANGOVAR SHAYLIKKA ERISHISH YO`LLARI Achilov Vadim Elmuradovich	860

XORIJIY TILLARNI O'QITISHDA INNOVATSION TEKNOLOGIYALAR QO'LLASH USULLARI Azizov Shuxrat Shodmonovich	867
QO'SHINLAR TIZIMIDAGI KO'CHMA TA'MIRLASH USTAXONASINING VOSITALARI Sarimsokov Shoyat Mutallibjonovich	871
МЕТОДИКА ФОРМИРОВАНИЯ КОМПЕТЕНЦИЙ С ИСПОЛЬЗОВАНИЕМ ЭЛЕКТРОННЫХ ОБРАЗОВАТЕЛЬНЫХ РЕСУРСОВ Бойполвонов Барот Джонкобулович	881
HAMSHIRA DEONTOLOGIYASI Yusupova Anora	887
БОЛАНИНГ ПСИХОМОТОР РИВОЖЛАНИШИ ВА УЛАРНИНГ ХУСУСИЯТЛАРИ Карабаева Фируза Ходжибаевна	895
BOSHLANG'ICH SINIF O'QUVCHILARI BILAN DIKTANT VA UNING TURLARI BILAN FOYDALANISH UCHUN USLUBIY TAVSIYALAR Turg'unova Rahima Sativoldiyevna, Soliyeva Maxporaxon G'aniboyevna	899
PROFESSIONAL TA'LIM VA AKADEMIK LITSEYLARDA TA'LIM VA TARBIYA JARAYONINI TASHKIL ETISH Sariyeva Sarvinoz	903
HOKIMIYATNING BO'LINISH PRINSIPI VA UNING DAVLAT VA JAMIYAT HAYOTIDAGI O'RNI Xamzayev Sanjarbek Mansurjon o'g'li	906
TEMIR TANQISLIK ANEMIYASI BO'LGAN BOLALARDA TEMIRDAN TAYYORLANGAN PREPARATLARNI QO'LLASH SAMARADORLIGI Babadjanova Shoira Agzamovna, Qurbonova Zumrad Chutbaevna, Toshev Jalol Hakim ugli	911
DODEKAEDR VA UNING TARKIBIDAGI OLTIN MUTANOSIBLIK LAR ASOSIDA KOMPYUTER GRAFIKASIDA ORIGINAL ME'MORIY KOMPOZITSIYALAR LOYIHALASH Rahmatullaev Sohob Sodiqovich	915
MUSIQA VA SHE'RLAR ORQALI ESTETIK TARBIYALASH METODIKASI Umida Karimova	919
DARSLARNI ZAMONAVIY INTERFAOL METODLAR ASOSIDA TASHKILLASH YUZASIDAN BOSHLANG'ICH SINIF O'QITUVCHILARIGA USLUBIY TAVSIYALAR Turg'unova Mavluda Husanboy qizi, Tursunova Hafiza Anvarovna	925

BOLANING NUTQINI RIVOJLANTIRISHDA O‘YIN MASHG‘ULOTLARINING AHAMIYATI Z.Azizova, D.A.Mamadaliyeva, N.Mirzaikromova	930
БОЛАЛАР НУТҚИНИ ЎСТИРИШНИНГ МУҲИМ ЖИҲАТЛАРИ З.Бозорова, З.Абдураззақова	935
INTELLEKTUAL SALOHİYATLI AVLOD TARBIYASIDA KITOBXONLIKNING AHAMIYATI Sh.Turdiyeva	941
ATMOSFERADA AZON QATLAMINI YEMIRILISHI OQIBATLARINI EKOLOGİYAGA TA‘SIRI Boboqulova Manzura Ishmuhamadovna	945
АНАЛИЗ ПРОИЗВЕДЕНИЯ В.С ХАНДАМЯНА "ДИПТИХ" Муҳиддинова Гульзира	950
РЕСПУБЛИКАМИЗ ХУДУДИДА САНОАТ ЧИҚИНДИЛАРИДАН ОЛИНАДИГАН ТЎЛҒАЗУВЧИ ҚОРИШМАЛАРНИНГ ТАРКИБИ ВА ХОССАЛАРИ Газиёв У.А., Раҳимов Ш.Т., Раззақова Г.Н., Нусратов Ж.Х.	957
О‘ЗБЕКИСТОНДА ДИНИЙ БАГ‘РИКЕНГЛИК ТАМОЙИЛИ ТАРАҚҚИЙОТИ ТАРИХИДАН Yo‘ldashaliev Temurbek Ziyodbek o‘g‘li, Yo‘ldashalieva Sevinchxon Ziyodbek qizi	962
AJDODLAR O‘GITI — BOY MADANIY MEROS F.Azizova, Sh.Karimqulova, Z.Botirova	967
OYBEKNING «NAVOIY» ROMANIDA O‘Z QATLAM LEKSIKASINING QO‘LLANILISHI Usmonova Umida, Rajabova Dildora	972
“BOBURNOMA”DA ONOMASTIK NOMLAR HAQIDA AYRIM MULHAZALAR Sherboyeva Nodira, Imomova Gulnora	979
ЎЗБЕК ТИЛИДА БОҒЛОВЧИЛАРНИНГ ТАРИХИЙ ТАРАҚҚИЁТИ Усмонов Аслам Каршибоевич, Усмонова Умида Бахтияровна	983
ТА‘ЛИМНИНГ SERMAHSUL QIRRALARI Salomova Malika Usmonjonovna	991
ADABIYOT DARSLARIDA INTERFAOL USULLARDAN FOYDALANISH Hojiakbarova Odinaxon Ergashovna	995
ISLOM HUQUQI, VUJUDGA KELISHI VA RIVOJLANISHI O‘narboyev Shoxzamon Dilshodjon o‘g‘li	999
PSIXOLOGIK BILIMLARNING KASB OLAMIDA TUTGAN ORNI Abdullayeva Arofatxon, Tólginqinboyeva Mahliyoxon	1003

ZAHIRIDDIN MUHAMMAD BOBUR SIYMOSIDA KOMIL INSON TALQINI Ehsonova Madinaxon, Kenjayeva Vasilaxon	1008
ТАРИХ ФАНИНИ ЎРГАНИШДА ТАРИХИЙ МАНБАШУНОСЛИК ФАНИНИНГ АҲАМИЯТИ ВА УНИНГ ПРЕДМЕТИ Мусаев Иброхим Рахимович	1013
ШАХС НАЗАРИЯЛАРИ ВА ПСИХОЛОГИК АМАЛИЁТ Чиналиева Муштарийбегим Маъмуржон кизи	1024
НАПРАВЛЕНИЯ СОВЕРШЕНСТВОВАНИЯ ИНВЕСТИЦИОННОЙ ДЕЯТЕЛЬНОСТИ СТРАХОВЫХ КОМПАНИЙ Закирходжаева Ш.А.	1030
BOSHLANG'ICH SINFLARDA QO'LLANILADIGAN DIDAKTIK O'YINLAR MAZMUNI METOD VA VOSITALARI Abdullayeva Mohidilxon Adihamovna	1036
ARTICLE IN MEMORY OF ISLAM KARIMOV Abdiyeva Orzigul G'anijonovna	1039
МАТЕМАТИКА DARSIDAN INTERFAOL METODLARDAN FOYDALANISH Arabova Madinaxon Qodirovna	1041
COMPLIMENT AS A FORM OF SPEECH ACT Nizamova Khilola Bokhodir kizi, Saparova Kunduz Otaboyevna	1046
MTT RAHBARI FAOLIYATIDA UCHRAYDIGAN PEDAGOGIK MUAMMOLAR VA ULARNI BARTARAF ETISHNING PSIXOLOGIK YO'LLARI Dilnoza Bekmuradova Pirimovna	1051
YOSH TAEKVANDUCHILARNI SPORTDA TANLAB OLISH VA "SPORTGA YO'NALTIRILGANLIK" TUSHUNCHALARI MUSOBAQALARGA TAYYORLASHNING NAZARIY XAMDA PSIXOLOGIK JIHATLARI Aminova Farangiz Jasurovna	1058
BOSHLANG'ICH SINFLARDA O'QITUVCHISINING TARBIYACHILIK FAOLIYATI Baratova Nasiba Turopovna	1066
SHARQ MUTAFAKKIRLARI MEROSIDA O'QITUVCHI TARBIYACHILIK FAOLIYATINI TASHKIL ETISH MASALALARINING YORITILISHI Baratova Nasiba Turopovna	1071
O'QUVCHILAR MA'NAVIYATINI SHAKLLANTIRISHDA OILANING O'RNI Ochilov Og'abek Narzullayevich	1077

XALQ OG'ZAKI IJODI –VATANPARVARLIK TARBIYASINI SHAKLLANTIRISHDA MUHIM MANBA Ochilov Og'abek Narzullayevich	1083
FIZIK KATTALIKLAR VA ULARNING TURLARI Xasanov Azamatjon Adhamjonovich	1089
TEKNOLOGIYA FANIDA ILMIY TADQIQOT METODLAR Xojimatova Maxabbatxon Xoldarovna	1093
ИЗУЧЕНИЕ ИМЕНИ СУЩЕСТВИТЕЛЬНОГО В НАЧАЛЬНОЙ ШКОЛЕ Мавлуда Юсупова Обиджонова	1097
BOSHLANG'ICH SINFLARDA O'QITILAYOTGAN BOLALAR ADABIYOTINING MILLIY DASTURDAGI TALQINI Muslimaxon Xamdamova Egamberdiyevna	1100
O'ZBEKISTON RESPUBLIKASIDA FUQAROLIK JAMIYATI NAZORATINING SHAKLLANISHI Abdujabborova Saodat	1104
BOSHLANG'ICH SINFLARDA MATEMATIKA DARSLARIDA MASALALARNI MODELLASHTIRISH TARTIB VA USULLARI Abduvaliyeva Muslimaxon Shavkatjon qizi	1109
AVTOTRANSPORT VOSITALARI HAYDOVCHILARINI TAYORLASH VA O'QITISH METODIKASINING ZAMONAVIY USLUBLARI Ro'ziboyev Dostonbek O'ktamjon o'g'li	1111
VODOROD XLORID Haydarova Nafisa	1114
UGLEVODLAR, LIPIDLAR, OQSILLAR, NUKLEIN KISLOTALARNING TUZILISHI VA VAZIFALARI Haydarova Navruza	1125
INNOVATIVE SOLUTIONS TO THE PROBLEMS OF FOREIGN LANGUAGE PRONUNCIATION IN GRADES 1-4 To'ychiyeva Nodira, Tojiqulova Maxfirat	1133
JISMONIY TARBIYA VA SPORT DARSLARIDA ZAMONAVIY PEDAGOGIK TEKNOLOGIYALARDAN FOYDALANISHNING JIHATLARI Davronov Nuftillo	1138
KIYIKO'T O'SIMLIGINING DORIVORLIGI Omonov Mamatqobil Ismoilovich, Akmuradova Ayna Guvanchovna	1142
BOSHLANG'ICH SINFLARDA ESTETIK TARBIYANI RIVOJLANTIRISHDA O'QUVCHILARDA VATANPARVARLIK TUYG'USINI SHAKLLANTIRISH Toshtemirova Maftuna Karimovna	1146
TARJIMA VA UNING PRAGMATIK MUAMMOLARI Kuchkarova Kamila Mirojiddinovna, Axunova Zarrina Raxmatovna, Otajonova Barno Sobirjonovna	1149

“QISASI RABG’UZIY” ASARINING O’RGANILISH TARIXI Urinova Sitorabonu Baxtiyerovna	1153
MA’MURIY JAZO VA UNING TURLARI Rahimova Umidaxon	1158
MUSIQA VA SHE’RLAR ORQALI ESTETIK TARBIYALASH METODIKASI Umida Karimova	1169
ZAMONAVIY TA’LIM TIZIMIDA INGLIZ TILINI O’RGANISHNING MUHIM JIHATLARI Usmonov Xurshid Narzullayevich	1175
TA’LIM BERISHNING PSIXOLOGIK USLUBLARI Xolmuratova Mahbuba Maxmudovna	1179
YOSHLAR HAYOTIDA VIRTUALLASHUV SABABLARI VA OMILLARI Yorbekova Mohidil, Yorbekova Ulug`bek qizi	1183
IDIOSYNCRASIES OF CREATING REGARD FOR GROWN-UPS IN UNDERSTUDIES Esemuratova Turganbike Aytmuratovna	1190
SUVLARNI TOZALASHDA ISHLATILADIGAN ION ALMASHINUV SMOLALARI O`tkirov Zafar Moxoriddin o`g`li	1195
УРОКИ МАТЕМАТИКИ И ПРЕПОДАВАНИЕ В НАЧАЛЬНОЙ ШКОЛЕ РАЗНЫЕ ФОРМЫ Саидова Диловар Сайдуллаевна	1198
ТЕРМИНОЛОГИЯ - ОСОБЫЙ ПЛАСТ НАУЧНОГО СТИЛЯ Холдорова Гулжахон Шавкатжон кизи	1202
ТЕРМИЗИЙ АЛЛОМАЛАР МЕРОСИ-БОЙ МАЪНАВИЙ ХАЗИНАМИЗДИР! Ахатова Фируза Файзуллаевна	1207
РАЗВИТИЕ ВНИМАНИЯ МЛАДШИХ ШКОЛЬНИКОВ В УЧЕБНОЙ ДЕЯТЕЛЬНОСТИ Уракова Елена Игоревна	1214
A VITAMINI — XUSUSIYATLARI, ISHLATILISHI, SAQLOVCHI MAHSULOTLAR Mamadaliyeva Mahbuba, Alijonova Dilrabo, Obidjonova Havasxon	1218
YANGI O’ZBEKISTON MA’RIFATLI JAMIYATINI YARATISHDA YOSHLARNING O’RNI Bo’riyeva Iroda Ergash qizi, Jumayeva Nigora Mardonaqul qizi	1222
SPORTNING INSON SALOMATLIGIGA TA’SIRI VA AHOLINI OMMAVIY SPORTGA JALB QILISH Tajibaeva Kizjibek Maratovna	1224

QONDA GEMOGLOBINNI OSHIRISH USULLARI, QONNI KO'PAYTIRISH UCHUN MAHSULOTLAR, TAVSIYALAR Rahmonova Musharraf Alisherovna, Asqarova Tursunoy Maripjon qizi, Yuldasheva Xurshidabonu Abdusalom qizi	1227
PSYCH DIAGNOSTICS AND PSYCH CORRECTION OF LANGUAGE AND SPEECH FORMATION IN PSYCHOLINGUISTICS Ruziyeva Nigora Sapar qizi	1230
SALMONELLYOZ — ALOMATLARI, ASORATLARI, TASHXISLASH, DAVOLASH VA OLDINI OLISH To'xtasinova Stora Inomjonovna Toshpo'latova Dilnoza Musajonovna Po'latova Dilafruz Ravshanbek qizi	1234
SPORT TIBBIYOTI: U NIMANI O'RGANADI, TARIXI, QO'LLANILISHI, METODIKASI Shokirov Avazbek Sotvoldiyevich, Imomov Toxirjon A'zamovich, Ismoilova Zarnigor Sharifjon qizi	1239
ВОПРОСЫ ПОВЫШЕНИЯ ЗАНЯТОСТИ, БЛАГОСОСТОЯНИЯ, КАЧЕСТВА И УРОВНЯ ЖИЗНИ НАСЕЛЕНИЯ РЕСПУБЛИКИ УЗБЕКИСТАН В УСЛОВИЯХ ИННОВАЦИОННОЙ И ЦИФРОВОЙ ЭКОНОМИКИ Рустамова Шахзода	1242
ХИМИЯТЕРАПИЯНИНГ АСОСИЙ ПРИНЦИПЛАРИ Солиева Бибимариям Позилжон кизи, Мадаминова Дилафруз Илхомжановна	1247
ОЦЕНКА ОСТАТОЧНОГО РЕСУРСА ГЛАВНЫХ РАМ МАНЕВРОВЫХ ТЕПЛОВЗОВ СЕРИИ ТЭМ2 Юсуфов А.М., Кодиров Н.С.	1255
HOFIZ TANISH AL-BUXORIYNING "ABDULLANOMA" ASARINING YARATILISHI VA O'RGANILISH TARIXI Burxonov Lazizjon Salimjon o'g'li	1260
BIOLOGIYAGA OID TERMINLARNING INGLIZ TILIDA IFODALANISHI Ibragimova, Shokirova Nafisaxon Mukhitdinovna	1263
BOSHLANG'ICH SINFLARNI O'QITISHDA INNOVATSION YONDASHUVLAR To'ychiyeva Gulfida Muhiddin qizi	1267
INGLIZ TILI VA TARIX DARSLARIDA AMERIKA TARIXIGA OID BO'LGAN TARIXIY VOQEALARDAN FOYDALANISH Normatova Nilufarkhon, Yuldasheva Gulmiraxon Muhammadorifovna	1274
INNOVATSION ASRDA ILM OLISH YO'NALISHLARI Xusamboyeva Dilnoza Rustambek qizi	1278

XORIJYIY MAMLAKATLAR ARMIYALARINING ZAMONAVIY QUROLI MOJAROLARIDA QUROL-ASLAHALARNI QO'LLASH TAJRIBASI Jamolov Azizjon Axmatovich	1282
KOMPYUTER VA AXBOROT TEXNOLOGIYALARINING TA'LIMDA TUTGAN O'RNI Surayyo G'afur qizi Karimova, Madina Adurazzoq qizi Usmonova	1286
MAKTABGACHA YOSHDAGI BOLALARNING IJTIMOYILASHUVIDA OILA VA MAKTABGACHA TA'LIM TASHKILOTI HAMKORLIGINING O'RNI Shakarova Nilufar Zuvaydullayevna	1292
BIZNING MAQSAD – YUKSAK MA'NAVIYATLI, INTELLEKTUAL SALOHİYATGA EGA BO'LGAN SERJANTLARNI TAYYORLASH Komilov Xayotillo Omatilloevich	1298
O'ZBEKISTON RESPUBLIKASIDA TURIZM SOHASINI QO'LLAB-QUVVATLASHGA OID IQTISODIY MEKANIZMLARNING SAMARADORLIGINI BAHOLASH Axmedov O'tkirjon Alavitdin o'g'li	1303
QUTURISH KASALLIGI — BELGILARI, XUSUSIYATLARI, TASHXIS, DAVOLASH VA OLDINI OLISH Dadaboyeva Gulchiroy, Xudoynazarova Unsinoy, Shokirova Mahina	1307
МАХМУДА АЛЬ-КАШГАРИ — УЧЕНЬИ-ЭНЦИКЛОПЕДИСТ Сатимова Раънохон Хабибуллаевна	1311
SHAXS NAZARIYALARINING PSIXOLOGIK TAHLILI Muminova Farangiz	1318
ERNST BEGMATOV HAYOT YO'LI VA IJODIY FAOLIYATI Sobirova Gulshana Faxriddinovna	1321
SHARQ MUTAFAKKIRLARINING QARASHLARIDA KOMIL INSON TARBIYASI Turdaliyeva Surayyo Mamadali qizi	1325
TILSHUNOSLIKNING AMALIY VA NAZARIY TURLARI Xalikova Nargiza Mavlonovna	1329
MAHALLIY BYUDJETLARNING IJTIMOYIY SOHA XARAJATLARIDAN OQILONA FOYDALANISHINI TAKOMILLASHTIRISH YO'LLARI Xolov Nizomjon Muxiddinovich, Anvarova Lobar Sherzod qizi, O'rayev Ozod Qahhor o'g'li	1334
НЕФТ ВА ГАЗ ҚАЗИБ ЧИҚАРИШ САҲАСИДАГИ ИШЧИЛАРИДАН АНКЕТА САВОЛЛАРИГА ЖАВОБ ОЛИШ НАТИЖАЛАРИНИНГ ТАХЛИЛИ Мансурова М.А., Чориева ММ., Султонова Ф.У.	1339
МУЗЫКА В ЭПОХУ АМИРА ТЕМУРА Арипов Хуршид Қобилович	1346

THE USE OF INNOVATIVE TECHNOLOGIES IN RUSSIAN LANGUAGE ASSIGNMENTS IN ELEMENTARY SCHOOL Jengisbaeva Nurjanat Jetes qizi	1351
KVADRAT FUNKSIYA HAQIDA TUSHUNCHA Sherbekova Sevara Abduxakimovna	1355
ДЕЙСТВИЕ ВЛАГИ НА ЭЛЕКТРОИЗОЛЯЦИОННЫЕ ЧАСТИ ЭЛЕКТРИЧЕСКИХ МАШИН ЛОКОМОТИВОВ Жамилов Ш.Ф., Юсуфов А.М., Кодиров Н.С.	1361
METHODS FOR ASSESSING THE RESIDUAL LIFE OF THE BEARING STRUCTURES OF LOCOMOTIVES Yusufov A.M., Erkinov B.X., Kodirov N.S.	1366
СОВРЕМЕННЫЕ МЕТОДЫ ДИАГНОСТИРОВАНИЯ АСИНХРОННЫХ ТЯГОВЫХ ЭЛЕКТРОДВИГАТЕЛЕЙ ЭЛЕКТРОВОЗОВ Азимов С.М., Жамилов Ш.Ф., Сафаров Ў.И.	1370
ONA TILI DARSLARIDA MUSTAQIL ISHLARNI TASHKIL ETISH Abdukarimova Nigora Turg'unboyevna	1379
VOLEYBOLNING HOZIRGI KUNGACHA RIVOJLANGAN DAVRI Aliqulov Ikrom	1382
AXBOROT TEXNOLOGIYALARI SOHASIDAGI TELEKOMMUNIKATSIYA YO'NALISHIDAGI ISLOHOTLAR Oteпова Madina Axmedalieva	1387
BOG'DORCHILIK UCHUN UNIVERSAL PLATFORMALI MASHINANING DARAXTLARGA SHAKL BERISH QURILMASI TADQIQOTI, XALQARO QURILMALARNI TADQIQ QILISH VA INTELLEKTUAL MULK OBEKTI SIFATIDA MUHOFAZALASH Sharipov Shokir Xolboy o'g'li	1390
O'ZBEKISTONDA SANOAT RIVOJIGA SSSRNING TURLI TA'SIR VA OMILLARI Botirova Nargiza Zoxidjonovna	1395
PSIXOLOGIYANI O'QITISHNING SAMARADORLIGINI OSHIRISH YO'LLAR VA VOSITALARI Boymo'minova Maxliyo Baxodir qizi	1398
CREATIVE METHODS FOR PRIMARY SCHOOL STUDENTS IN TEACHINGS FOREIGN LANGUAGES Eshchanov Zokir Shonazarovich	1403
ERKIN A'ZAM HIKOYALARIDA LEKSIK-SEMANTIK HODISALAR ("BIZNING TOG'A") Erbo'tayeva Nozanin O'tkirovna	1407

INFORMATIKA DARSLARIDA O'YIN TEXNOLOGIYALARIDAN FOYDALANISHNING SAMARALARI Avezova Farida G'ayratovna	1413
MUHANDISLIK GEOMETRIYASI VA GRAFIKASIGA OID O'QUV ADABIYOTLARNI KOMPYUTERDA ILLYUSTRATSIYALASH ASOSLARI Mavlonov Javlonbek Oqiljonovich	1417
RUSSIAN AS A FOREIGN LANGUAGE: FEATURES OF THE ORGANIZATION OF TEACHING Ismoilova Ruqiyatbonu Shuxrat qizi	1423
HYDRAULIC BRAKE SYSTEM & PNEVM ATTIC BRAKE SYSTEM Boydadaev Murodjon Boydada ugli, Mamasodikov Oybek Turdali ugli, Oribjonov Valixon Oribxon ugli	1429
TRANSLATION CARTOONS AND THE IMPACT OF CARTOONS ON CHILD UPBRINGING Suyunova D.S.	1435
SHE'RIY TARJIMA – TARJIMONNING CHINAKAM IJOD NAMUNASI Yangiboyeva Sevara Absoat qizi	1439
КИЧИК ВА ЎРТА УЗУМЧИЛИК ФЕРМЕР ХЎЖАЛИКЛАРИГА МЎЛЖАЛЛАНГАН МАЙИЗ САРАЛАШ ҚУРИЛМАСИНИНГ ИШЛАШИ ВА АСОСИЙ ПАРАМЕТРЛАРИ Юлдашев Д.С., Темиров И.Х., Умирзақов Ш.А.,	1442
THREATS TO INFORMATION SECURITY, IMPACT ON EDUCATIONAL PROCESSES IN THE AGE OF GLOBALIZATION Kurbanova Fotima Muzaffar qizi	1446
QUR'ONI KARIMDA KELGAN HAYVONLAR NOMI BILAN BOG'LIQ QISSALAR Kubayeva Nargiza Zokir qizi	1450
QUR'ONI KARIMDA HAYVONLARNING ZIKR QILINISHI Kubayeva Nargiza	1456
YURAK TUZILISHI VA UNING KASALLIKLARI Abdurahmonova Dilfuza Rasulovna	1461
ҚОРАҚАЛПОҒИСТОН ШАРОИТИДА ҒЎЗАНИНГ Ғ1–Ғ3 ДУРАГАЙЛАРИДА БИР ЎСИМЛИК МАҲСУЛДОРЛИГИНИНГ ИРСИЙЛАНИШИ Узакова Алтынай Женисбай қызы, Айтжанов Бахытжан Узақбаевич	1466
SUDYALAR ODOB-AXLOQ KODEKSI Qilichev Nosirbek Jasur o'g'li	1470
MTTLARNING TURLI YOSH GURUHLARIDA BOLALARGA NOAN'ANAVIY RASM CHIZISH TURLARI YORDAMIDA IJODIY ISHLAR BAJARISHGA O'RGATISH Aminova Gulnoza Nasritdinovna	1476

ДОПОЛНИТЕЛЬНОЕ ОБРАЗОВАНИЕ

ФИО авторов: *Маъмурова Мохларой Маъруфжон қизи*

Преподаватель, Андижанский государственный университет

Содикова Мохинур Абдужалил кызы.

Преподаватель, Ташкентский фармацевтический институт

Название публикации: «ЯЛПИЗ ТАРКИБИДАГИ АЙРИМ БИОЛОГИК ФАОЛ БИРИКМАЛАР ВА УЛАРНИНГ АҲАМИЯТИ»

УДК 665.527.654

НЕКОТОРЫЕ БИОЛОГИЧЕСКИ АКТИВНЫЕ СОЕДИНЕНИЯ МЯТЫ И ИХ ЗНАЧЕНИЕ SOME BIOLOGICALLY ACTIVE COMPOUNDS OF MINT AND THEIR SIGNIFICANCE

Аннотация

Мақолада ялпиз ўсимлиги (Mentha piperita L.) ўсимлиги таркибига кирувчи айрим биологик фаол бирикмалар ва уларнинг тиббиётдаги аҳамияти тўғрисида қисқача маълумотлар келтирилган.

Аннотация

В статье кратко описываются некоторые биологически активные соединения, входящие в состав растения мяты (Mentha piperita L.), и их значение в медицине.

Annotation

The article briefly describes some biologically active compounds that are part of the mint plant (Mentha piperita L.), and their significance in medicine.

Таянч сўз ва иборалар: *ялпиз, биологик фаол бирикмалар, ментол, геспердин, рутин*

Ключевые слова и выражения: *мята, биологически активные соединения, ментол, геспердин, рутин*

Keywords and expressions: mint, biologically active compounds, menthol, hesperidin, rutin.

Бугунги кунда дунёнинг аксарият мамлакатлари аҳоли саломатлигини сақлашда замонавий тиббиёт билан бир қаторда халқ табобати усуллари ҳам кенг қўламда фойдаланиш оммалашиб бормоқда. Ушбу соҳада мамлакатимизда ҳам ҳукумат томонидан қатор чора тадбирлар амалга оширилмоқда.

Жумладан, давлатимиз раҳбарининг 2018 йил 12 октябрдаги «Ўзбекистон Республикасида халқ табобати соҳасини тартибга солиш чора-тадбирлари тўғрисида»ги қарори мазкур соҳада тўпланган тажрибалардан унумли фойдаланиш ва амалиётга кенг жорий қилишга қаратилгани ушбу соҳанинг ривожланишида муҳим туртки ҳисобланади [1].

Бунга мисол қилиб 2018 йил 30 октябрда мустақил Ўзбекистонимизда яна бир янги фан “Халқ табобати” тиббиёт фанлари тизимида 14.00.41 шифри билан Ўзбекистон Республикаси Вазирлар Маҳкамаси ҳузуридаги Олий аттестация комиссияси раёсатининг хатига мувофиқ, янги фан сифатида рўйхатга олиншини келтириш мумкин [2]. Ушбу ихтисослик асосида ташкил этилган илмий кенгашларда тиббиёт, фармацевтика ва кимё фанлари бўйича илмий даражалар бериш кўзда тутилган.

Бугунги кунда замонавий тиббиёт ва шунингдек, халқ табобатида ялпиз препаратлари ва улар асосида тайёрланадиган дамламалар меъда-ичак оғриқларида, қорин дам бўлганда, кўнгил айниб, қусиш вақтида, холецистит, ўт-тош касаллиги ва гепатит каби касалликларни даволашда қўлланилади. Шунингдек, ушбу ўсимлик асосидаги дори воситалари юқори нафас органларининг яллиғланиш касалликлари - ларингит, трахеит, бронхит каби касалликларда яхши самара беради. Ялпиз препаратлари капиллярлар қон томирларда қон айланишини ва ичак ҳаракатларини, ошқозон ости беши ишини кучайтиради, ўт ҳайдовчи ва сийдик ажралишини кучайтирувчи воситалардан бири ҳисобланади [3].

Ялпиз кўплаб доривор ўсимликлар қатори қадимдан маълум бўлган ўсимлик вакиллари билан бирдир. Буюк табиб ва аллома Абу Али ибн Сино қатор

хасталикларни даволашда ялпиздан фойдаланган. Жумладан, табиб ялпиз билан аъзоларни сафродан тозалашда, ичаклардан гижжани хайдашда, ичак оғриқларини қолдиришда, иштаҳа очишда ва қусишга қарши омил сифатида қўллаган.

Ялпиз ўсимлигининг юқорида келтирилган дориворлик хусусиятлари унинг таркибида кўплаб биологик фаол бирикмаларнинг вакиллари мавжудлиги билан изоҳланади[4].

Дори воситалари ялпиз барглари, инфузиялар, тўловлар, ялпиз мойи, хушбўй ялпиз суви, дамламаси, мураккаб препаратлар (Валидол, Сорвалол, Зеленин томчилари, Валосордин), ментол, брикетлар, ялпиз таблеткалари ва бошқалар.

Ялпиз ялпиз қадимдан гален препаратлари, инфузиялар ва дамламалар шаклида ишлатилган.

Ялпиз дамламаси (Тинстура Ментхае пиперитае) 25 мл томчи идишларда мавжуд. У алкохол (90% алкохол) ялпиз баргларининг дамламасидан ва тенг миқдорда ялпиз мойидан иборат. Ички дозада 10-15 томчи билан оғриқ қолдирувчи восита сифатида ишлатилади, шунингдек, таъмини яхшилаш учун идишларга, тишлар учун еликсираларга ва бошқаларга қўшилади.

Ялпиз мойи - ялпизнинг таъми бор, хидли, рангсиз ёки оч сариқ рангли, 50% ментолни ўз ичига олган суюқликдир. Тиш куқунлари, пасталар ва оғиз ювиш воситалари таркибига киритилган[2].

Ялпиз таблеткалари таркибида ялпиз мойи 0,0025 г, шакар 0,5 г бўлиб, у кўнгил айнаши, қусиш, ичак қрампларини даволашда тил остига 1-2 таблеткадан ташланади.

Ялпиз барглари таркибида ментол, барги эфир мойларида ментон, ментил ацетат, пинен, лимонен, синеол, пулуегон, ясон ва бошқа моноциклик терпенлар мавжуд. Инфлорессенсе эфир мойининг асосий таркибий қисмлари кетон л-ментон, л-ментол ва ментофурандир. Баргларда флавоноидлар, урсолик ва олеанолик кислоталар, каротин, ҳесперидин, бетаин, стероллар топилган. Азуленлар, полифеноллар, антосиянинлар ва лейкоантинлар ажратилган.

Ўсимлик таркибида эфир мойлари, ошловчи моддалар, гесперидин, аскорбин кислотаси, хлороген, рутин, бетаин, аргинин, нейтрал сапонинлар, ментол, ментон, пинен, фландрен, цинеол, каротин, глюкоза, рамноза, фитостеринлар каби кўплаб биологик фаол бирикмалар учрайди [3].

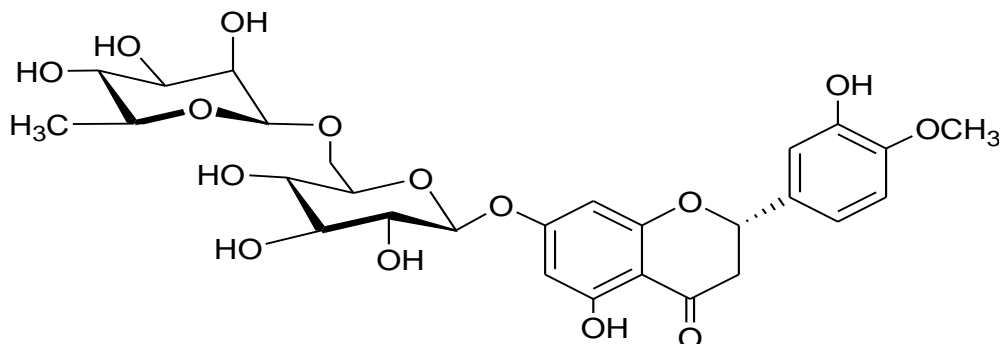

Гесперидин

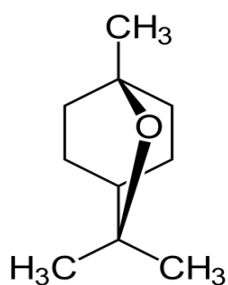

Цинеол

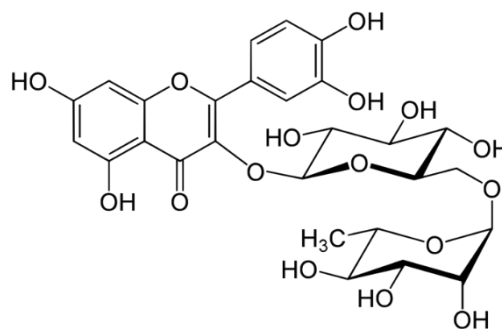

Рутин

Ялпиз мойнинг кимёвий таркиби жуда ҳам биологик фаол бирикмаларга бой бўлиб, унинг таркибида органик моддалар аралашмасидан иборат бўлиб, таркибига барча тўйинган ва тўйинмаган бирикмалар, алифатик, циклик ва ароматик углеводородлар, терпенлар, спиртлар, ёғ кислоталар, феноллар, мураккаб эфирлар, альдегидлар, кетонлар, лактонлар ва таркибида азот ҳамда олтингугурт бўлган бошқа органик бирикмалар киради (1-жадвал) [4].

Ментолнинг хусусиятларидан бири, уни терида суркалганда терида совишга ўхшаш жараён кузатилади. Ундан бош оғриганида тинчлантирувчи восита сифатида фойдаланиш мумкин. Шунингдек, ментолнинг антисептиклик хусусияти ҳам мавжуд бўлиб, бурун ва томоқ шиллик пардларининг яллиғланишида самарали фойда беради [1,2,8].

Бугунги кунда фармацевтика ва тиббиёт соҳасида ментол ва унинг ҳосилалари асосида кўплаб дори препаратлари самарали қўлланилиб келинмоқда

(2-жадвал). Жумладан, юрак, қон-томир ва айрим жигар билан боғлиқ касалликларини даволашда ялпиз ўсимлигининг шифобахшлик хусусиятларини юқори эканлигидан далолат беради.

Маълумки, ўсимликларнинг кимёвий таркиби унинг ёши, вегетацияси, ўсаётган минтақаси, иқлими ва бошқа кўплаб омилларга боғлиқ. Шуларни инобатга олган ҳолда минтақамизда ўсаётган ялпиз турлари таркибидаги биологик фаол бирикмаларни ўрганиш ва улар асосида замонавий тиббиёт ва халқ табобатида касалликларни даволашда қўллаш учун озик-овқат қўшилмаларини яратиш ҳамда уларни амалиётга жорий этиш долзарб вазифалардан биридир.

Фойдаланилган адабиётлар

1. Bakkali F va boshqalar. Efir moylarining biologik ta'siri - sharh. *Oziq-ovqat kimyoviy toksikol.* 2008; **46**
2. Edris AE. Efir moylari va ularning individual uchuvchan tarkibiy qismlarining farmatsevtik va terapevtik potentsiallari: sharh. *Phytother Res.* 2007; **21**
3. Bardaweel SK va boshqalar. Xrizantema koronarum efir moyi bilan bog'liq bo'lgan in vitro antiproliferativ, antimikrobiyal, antioksidant va asetilkolinesteraza inhibitsiyonu faoliyati bo'yicha tadqiqotlar. Evidga asoslangan komplement *Alternativ Med.* 2015; 2015:
4. Bardaweel S, Hudaib M, Tawaha K. Evkaliptning olti turidan efir moylarining antibakterial, antifungal va saratonga qarshi faolligini baholash. *J Essent Oil Bear o'simliklari.* 2014 yil; **17**
5. Bardaweel SK, Tawaha KA, Hudaib MM. Anthemis Palestina efir moyining antioksidant, antimikrobiyal va antiproliferativ faoliyati. *BMC Complement Altern Med.* 2014 yil; **14** (1): 297. doi: 10.1186/1472-6882-14-297. [[PMC bepul maqola](#)] [[PubMed](#)] [[CrossRef](#)] [[Google Scholar](#)]

ФИО автора: *Реймова Салтанат Танатаровна* –

ўзбек тили фани ўқитувчиси Караузак тумани 2-сонли мактаби

Название публикации: «МАЪНАВИЙ ТАРБИЯНИ АМАЛГА ОШИРИШДА ҚАДРИЯТЛАРНИНГ ЎРНИ»

Ҳар бир халқнинг урф-одати, қадриятлари мавжудки, ана шу халқнинг маънавий омили бўлиб хизмат қилади. Жумланидан, ўзининг бой тарихига эга бўлган халқимизнинг ҳам ўзига хос урф-одати, қадриятлари миллий менталитети доирасида шаклланган бўлиб, асрлар давомида маънавий қадрият сифатида авлоддан-авлодга ўтиб келади. Буни биз оилада мавжуд бўлган тарбиявий кўринишларда кузатишимиз мумкин. Бугунги кунимизда ҳам ўзининг янгича кўринишларида намоён бўлмоқда.

“... Келажак бугундан бошланади. Ҳозир тарбия масаласига эътибор берилмаса, келажак бой берилади. Тарбиядан ҳеч нарсани аямаймиз. Маънавий ва ахлоқий покланиш иймон, инсоф, диёнат, ор-номус, меҳр-оқибат ва шу каби чинакам инсоний фазилятлар ўз-ўзидан келмайди. Ҳаммасининг замирида тарбия ётади”- деб таъкидлайди Президентимиз Ш.М.Мирзиёев. Бугунги ёшларни бузғунчи ғоялардан ҳимоялаш ана шу тарбиянинг марказий муаммосига айланади.[1;54-б] Бу борада ота-боболаримиздан бизга тарбиявий мерос бўлиб келган урф-одатларимиз, қадриятларимизни ўрнини алоҳида таъкидлаш зарурдир [2].

Шарқона миллий қадриятларимиздан бири фарзандларнинг ота-онага меҳрибон бўлиши, уларнинг барча айтган гапларини сўзсиз бажаришдир. Ҳаётда шундай инсонлар ҳам учраб турадики, фарзандларини кечаю-кундуз меҳнат қилиб боқиб, вояга етказиб, уйли-жойли қилишадую, вақти келса ноқобил фарзандлар ота-онани боқишга қурби етмай қоладилар. Бу эса оилада маънавий муҳитни оилада яхши йўлга қўйилмаганлигини, фарзандда ёшлигидан билим олиб ҳунар ўрганишга, меҳнат қилиб ўзини, оиласини, бола-чақасини боқиб, фарзанднинг ота-онага, қариндош уруғларига нисбатан бўладиган ҳурмат-иззат каби инсонийлик туйғулари шакллантирилмаганлигидан далолат беради. Қандай

бўлмасин фарзанд тарбиясида урф-одатлар, миллий қадриятларга амал қилган ҳолда тарбиявий ёндошиш тақазо этилади.

Халқимизда “Экканигни ўрасан” деган нақл бор. Ота-она тарбия жараёнида фарзандлари қалбига қандай уруғ эккан бўлса, кейинчалик аччиқ ёки чучук меваларни ўзлари татишади.

Ота-она, фарзандлар ўртасидаги ишонч, ҳурматга асосланган муносабатлар – оила мустаҳкамлигининг яна бир кўринишидир. Оилада маънавий тарбияни кучайтиришда отанинг ўрни бекиёсдир. Ўзбек оилаларида отага бўлган ҳурмат кўр-кўрона сиғиниш эмас, балки унинг обрў-эътиборини қадрлаш, унга ишониш ва суянишдир. Донишманд оталаргина фарзандларини билим, кўникма ва малакалар билан қуроллантира олади ва ҳаётдаги барча оғирликларни ақл-идрок, сабр-чидам, ғаёрат ва матонат билан енгиб ўтишга учрайди, чиниқтиради. Қобил фарзандлар ота изидан боради. Отанинг дўстларини, қадрдонларини ҳурмат қилади, укаларини тарбиялайди, қариндош-уруғларига меҳрли, оқибатли бўлади. Албатта, буларнинг ҳаммаси кўпни кўрган, ақли оталарнинг меҳр ва муҳаббат билан фарзанд қалбига жойланган маънавият нуридан дарак беради. [3;22-24 б]

Шарқона тарбияда оталар қаттиққўллик, тўғрисиизлик, ҳалоллик, мардлик, ботирлик каби фазилатларни фарзандлар қалбида шакллантиришган. Масалан, ота уйининг тўрида қалин кўрпачада ўтирган, фарзандлар бирор узоқ сафарга кетишмоқчи ёки бирор ишни қилишмоқчи бўлса, аввало отанинг маслаҳати ва ризолигини олишган. Ота ўтирган уйнинг томига чиқишмаган, ота ўтирган уйга руҳсатсиз киришмаган, отадан олдин гапиришни, отанинг олдида ёнбошлаб ётишни одобсизлик деб билишган, ҳаттоки отадан олдин овқатга қўл узатишмаган. Ота оиланинг ҳар бир ижтимоий жабҳасида ҳал қилувчи ролни ўйнаган. Фарзанд тарбиялашда ота ҳам она ҳам бирдек талабчан бўлиши керак. Она фарзандлари олдида умр йўлдошини қадрлаши, ҳурматини, иззатини ўз ўрнига қўйиши, оилада соғлом муҳитни юзага келишига ҳамда фарзандларни маънавий жиҳатдан етук бўлиб ўсишларига сабабчи бўлади.

Фарзанднинг бурчи ва масъулияти масаласи миллий урф-одатларимизда, кадриятларимизда, диний анъаналарда бўлганидек, давлат томонидан қабул қилинган қонунларда ҳам ўз ифодасини топган.

Хулоса сифатида шуни айтиш мумкинки, оиладаги маънавий муҳитни шакллантиришда, фарзандлар тарбиясида баркамолликка эришишда аجدодлардан қолган буюк меросни яъни, урф-одатларни, анъана ва кадриятларимизни қанчалик оилада, фарзандлар онгига сингдирсак ёш авлодни ҳар томонлама комил инсон бўлиб етишишига замин яратган бўламиз. Бугунги кунимизнинг, давлат сиёсатидаги бу борадаги асосий вазифалардан, деб тушунмоқликни тақозо этади. Зеро, бугуннинг талабига жавоб берадиган авлодни тарбиялаш барчамизнинг зиммамизга юксак масъулият юклайди.

Фойдаланилган адабиётлар:

1. Мирзиёев Ш.М. Нияти улуғ халқнинг – иши ҳам улуғ, ҳаёти ёруғ ва келажаги фаровон бўлади. Ўзбекистон-2019.
2. Салиева З.Т. Ўқувчи-ёшларда маънавий маданиятни шакллантиришнинг айрим методологик масалалари. // «Современное образование (Ўзбекистан) журналы, 2016.
3. «Узлуксиз маънавий тарбия концепциясини тасдиқлаш ва уни амалга ошириш чора-тадбирлари тўғрисида» Ўзбекистон Республикаси Вазирлар Маҳкамасининг 2019 йил 31-декабрьда 1059 сонли қарори.

ФИО автора: *Худайбергенова Айгул Исаковна*- амалиётчи психолог, Шуманой тумани, 19 сонли мактаб

Название публикации: «БОШЛАНҒИЧ СИНФ ЎҚУВЧИЛАРНИНГ ДИҚҚАТИНИ РИВОЖЛАНТИРИШ»

Бошланғич синфларда ихтиёрий, барқарор диққатни шакллантириш, ўқувчиларда билимларни ўзлаштириш, ўқишга қизиқиш, ижтимоий муаммоларга нисбатан креатив ёндошишни такомиллаштириш, бошланғич синф ўқувчиларида диққатни таълим жараёнида ривожлантириш, диққатнинг ва ўзлаштиришга чамбарчас боғлиқлигининг психологик жиҳатларини таъминлаш ҳамда турли ёш даврларида когнитив жараёнларни ривожлантиришга алоҳида аҳамият қаратилмоқда.

Республикамизда бошланғич таълим соҳаси узлуксиз таълим тизимининг бирламчи бўғини ҳисобланиб, у ҳар томонлама соғлом ва руҳан етук бола шахсини тайёрлашда ғоят муҳим аҳамият касб этади. Кичик мактаб ёшидаги ўқувчиларда диққатни ривожлантиришнинг психологик хусусиятлари бўйича таълим тизимида олиб борилаётган ишларга янада эҳтиёж кўплиги аниқланди.

Кичик мактаб ёшидаги ўқувчиларда диққатни ривожлантириш долзарб аҳамиятга эга. Чунки кичик мактаб ёшидаги ўқувчиларда диққатни ривожлантириш, уларда билимларни ўзлаштиришнинг, кўникма ва малакаларини шакллантиришда ўқитувчини, психологни вазифаси муҳим бўлиб ҳисобланади. Бошланғич синф ўқувчиларида диққатнинг барқарорлиги, тақсимланиши, кўчувчанлиги каби хусусиятларида ёш фарқлари нотекис ривожланиш қонуниятига бўйсунуши натижаларни дифференциаллаштириш асосида аниқлангандир.

Кичик мактаб ёшидаги ўқувчиларда диққатнинг тақсимланиш хусусияти қиз болаларда кучли ривожланганлиги, диққатнинг барқарорлиги ва кўчувчанлиги ўғил болаларда қизларга нисбатан кучли даражада намоён бўлиши эмпирик тадқиқотлар асосида аниқланган, ўқувчиларда диққатнинг

шаклланиши ўқитувчининг ўқувчига муносабати каби объектив омилга ҳамда шахснинг индивидуал психологик хусусиятларидан бири ҳисобланган темпераментига, ўқув мотивацияси каби субъектив омилларга боғлиқлиги корреляцион таҳлиллар асосида аниқланган. Ўқувчиларда диққатнинг тақсимланиш хусусияти қиз болаларда кучли ривожланганлиги, диққатнинг барқарорлиги ва кўчувчанлиги ўғил болаларда қизларга нисбатан кучли даражада намоён бўлиши эмпирик тадқиқотлар асосида аниқланган. Мазкур эмпирик кўрсаткичлардан ўқув жараёнида фойдаланиш натижасида бўлғуси педагог-психолог ва амалиётчи психологларга дифференциал психологияни ўқитишда услубий таъминот такомиллаштирилган ҳамда назария ва амалиёт узвийлиги кучайтирилган, ўқувчиларда диққатнинг шаклланиши ўқитувчининг ўқувчига муносабати каби объектив омилга ҳамда шахснинг индивидуал психологик хусусиятларидан бири ҳисобланган темпераментига, ўқув мотивацияси каби субъектив омилларга боғлиқлиги корреляцион таҳлиллар асосида аниқланган. Ўқувчининг диққатини ижтимоий-психологик жиҳатдан ўрганиш, объектив тавсифлаш имкониятлари ошириш, ўқувчиларда диққатни ривожлантирувчи коррекцион дастур тузилган дастурий таклифларнинг амалиётга жорий этилиши натижасида психолог кадрларнинг ўқувчиларга психологик хизмат кўрсатиш, уларда билиш жараёнларининг асоси ҳисобланмиш диққатни шакллантириш учун зарур илмий-амалий ҳамда услубий тайёргарлиги такомиллаштирилган.

Замонавий психологияда тажрибалар умумлаштирилган, илмий тадқиқотнинг методологик асослари белгиланган, шунингдек, диққат муаммосининг узок хориж олимлари томонидан тадқиқ этилиши масалага доир қарашлари ёритилган. Когнитив психологияда ҳозирги кунгача турли тадқиқотчилар томонидан диққатни тавсифловчи ва тушунтирадиган кўп сонли моделлар (назариялар) атрофлича қиёсий таҳлил этилаган.

Ўқувчиларда диққат ривожланишининг ёш ва жинс фарқлари, диққатни ривожланганлик даражаси, кичик мактаб ёшидаги ўқувчиларда диққатнинг ривожланишини аниқлаш бўйича олиб борилган эмпирик

тадқиқот натижаларининг арофлича тахлили келтирилган. Ўқувчиларда диққатни ривожлаништирувчи коррекцион-ривожлантирувчи дастур мазмуни баён этилган. Коррекцион-ривожлантирувчи дастурини тузишда психокоррекция ва психологиянинг бир нечта тамойил ва йўналишларини асос қилиб олингани боис дастур ўзига хос мантиқий изчилликни ўзида намоён этади.

Фойдаланилган адабиёт

1. Айзенберг Б.И. Распределение внимания в мыслительной деятельности учащихся массовой и вспомогательной школы. Автореф.... к. пс. н. - М., 1986. - 16 с.

ФИО авторов: *Давлятова Мавлюда Бахтиёровна*, Бухарский инженерно-технологический институт, старший преподаватель кафедры «Метрология и стандартизация»

Рашидова Гуласал Нодировна, Бухарский инженерно-технологический институт, студентка кафедры ««Метрология и стандартизация»»

Название публикации: «ПИЩЕВАЯ И БИОЛОГИЧЕСКАЯ ЦЕННОСТЬ НАЦИОНАЛЬНЫХ ЛЕПЕШЕК С ИСПОЛЬЗОВАНИЕМ РАСТИТЕЛЬНЫХ ЭКСТРАКТОВ»

Введение. Проблема пищевой и биологической ценности продуктов питания, в том числе хлебобулочных изделий, показывает целесообразность улучшения их химического состава, устранения дефицита отдельных компонентов, обогащения полноценными белками, витаминами, минеральными веществами и пищевыми волокнами [1-3]. Эффективным путём решения данной проблемы является использование в качестве добавок высокобелковых продуктов растительного происхождения, в частности, получаемых экстракцией наземных частей отдельных видов нетрадиционных видов растений [4-6].

Перспективным направлением дальнейшего развития пищевой промышленности является разработка новых высококачественных отечественных продуктов питания, которые отвечают физиологическим требованиям конкретных групп населения и обладают лечебно-профилактическим действием.

В связи с тем, что национальные хлебобулочные изделия в Узбекистане являются доступными, традиционными, повседневными продуктами питания, повышение их качества и пищевой ценности, разработка изделий профилактической направленности, функциональных и обогащенных, способствуют реализации современной концепции здорового питания.

Совершенствование рецептур хлебобулочных изделий с использованием региональных растительных ингредиентов представляет большой теоретический и практический интерес и создает предпосылки к расширению ассортимента, повышению качества, пищевой и биологической ценности готового продукта.

Значительный вклад в разработку научных основ производства хлебобулочных изделий профилактического назначения внесли отечественные и зарубежные ученые [7-9]. Анализ и оценка существующих исследований свидетельствуют о том, что наиболее целесообразным и эффективным с физиологической, технологической и экономической точек зрения способом

расширения ассортимента хлебобулочных изделий, повышения витаминной и минеральной ценности, является обогащение их растительными ингредиентами, которые представляют собой натуральный, сбалансированный источник витаминов, пищевых волокон, макро и микроэлементов.

В качестве обогащающих растительных ингредиентов перспективным является использование местных сырьевых ресурсов, обладающих доступностью, экологической чистотой и широким распространением в регионе.

Поэтому исследования по совершенствованию технологии и процесса производства национальных лепешек обогащённых экстрактами нетрадиционных растений позволяющими получить новые сорта качественных изделий повышенной пищевой и биологической ценности, являются актуальными.

Решение этих проблем возможна путём применения новой технологии переработки и использования экстрактов растений.

Цель работы направлена на изучение пищевой и биологической ценности отдельных видов национальных лепешек с использованием растительных экстрактов, полученных переработкой нетрадиционных растений.

Объектами исследования являлись растительные экстракты семян «Унаби» (зизифус), «Каролина» (kaspiyskaya) и порошки кунжута [10-11], а также национальные узбекские лепешки (табл. 1) [12-13].

Таблица 1

Рецептура узбекских лепешек

Сырье	Расход сырья				
	Кашгарские нон	Оби нон	Пулати нон	Лочира нон	Уй нон
Мука пшеничная, кг	95	95	95	95	95
Растительные экстракты					
Унаби	5	5			
Каролина			5	5	5
Дрожжи прессованные, кг	1,5	1,5	1,5	1,5	1,5
Соль, кг	1,5	1,5	1,5	1,5	1,5
Масла хлопковые на смазку листов и разделку, кг	0,15	0,15	0,15	0,15	0,15
Сливки, кг	-	-	1,0	-	-
Мак на посыпку, кг	-	0,38	-	-	-
Итого	103,15	103,45	104,15	103,15	103,15

Национальные узбекские лепешки приготовились с использованием различных образцов пшеничной муки (табл. 2).

Таблица 2

Характеристика использованной пшеничной муки

Образец	Сорт муки	Влажность	Кислотность, Град.	Газообразующая способность, См ²	Содержание клейковины, %	Свойства сырой клейковины, ИД К Неж.ед. прие
1	1	12,0	3,0	1438	30,2	64
2	1	13,4	3,2,8	1450	30,6	70
3	2	11,8	3,4	1437	26	70
4	в/с	13,4	2,6	1454	28,8	75
5	в/с	13,2	2,8	1460	28,0	80

Методы исследования. Качество, физико – химическая характеристика сырья и готовой продукции анализировались и оценивались современным и методами физико- химического исследования [14].

Пробы применявшейся муки пшеничной анализировали по следующим показателям: влажность, кислотность, газообразующая способность, «сила» муки.

Содержание влаги в муке определяли по ГОСТ 944-88.

Кислотность муки определяли по ГОСТ 27493-87.

Газообразующую способность муки определяли на приборе Яго-Островского и выражали в см³ СО₂, выделяющегося за 5 часов брожения теста [14].

«Силу» муки оценивали по содержанию и свойствам клейковины.

Содержание сырой клейковины в муке определяли стандартным методом [14].

Физические свойства клейковины определяли по её способности оказывать сопротивление деформирующей нагрузке сжатия (Н), по растяжимости над линейкой [14].

Автолитическую активность определяли по содержанию водорастворимых веществ. Образовавшихся при прогревании водно-мучной болтушки с помощью рефрактометра по ГОСТ 27495-87.

Дрожжи прессованные оценивали согласно ГОСТ 171-81 по времени подъема теста и органолептическим показателям (цвет, вкус, запах, консистенции). Соль, сахар, маргарин, растительное масло, яичный меланж и другие виды дополнительного сырья оценивали органолептически.

Оценка качества готовых изделий. Осуществлялись следующим образом: пробы изделий, выпеченные в лабораторных и производственных

условиях, анализировали после выпечки по органолептическим и физико-химическим показателям.

Органолептическая оценка включала определение внешнего вида изделий, цвета и характера корки, структуры и пористости и эластичности мякиша, вкуса и запаха.

Определение массы готовых изделий производили согласно ГОСТ 5667-65.

Удельный объём ($\text{см}^3/\text{г}$) получали как частной от деления измеренного объёма изделий на их массу.

Содержание влаги в готовых изделиях определяли по ГОСТ 2194-75.

Кислотность мякиша определяли по ГОСТ 5670-51 и выражали в градусах кислотности.

Массовую долю общей золы определяли по методике ГОСТ 5901-87 и выражали в процентах.

О степени свежести изделий через 12-24 ч хранения судили по изменению структурно- механических свойств мякиша [14].

Расчёт химического состава и энергетической ценности изделий производили по методике, описанной в работе.

Результаты и обсуждение. Пищевая ценность национальных лепешек определяется, их калорийностью, усвояемостью и содержанием в них дополнительных факторов питания: витаминов, минеральных веществ и незаменимых аминокислот.

Целесообразность применения растительных экстрактов для повышения пищевой и биологической ценности изделий подтверждена результатами исследований, которые приведены в табл. 3 - 4 .

Таблица 3

Характеристика лепешек узбекских простых

Показатель	Кашгарский нон, кг		Оби нон, кг				Пулати нон, кг		Лочира нон, кг		уй нон, кг	
	0,2	0,4	0,2	0,4	0,2	0,4	0,2	0,4	0,2	0,4	0,2	
Внешний вид: поверхность	Узорчатая, густо посыпана кунжутом, с незначительным утолщением края, не мятая		Гладкая, с небольшим утолщением края, край утолщенной части лепешки наколот чекичем в виде узора по всей окружности лепешки. В центре накалывается чекичем один раз, не мятая				Узорчатая, с утолщенными обрывистыми или ребристыми краями, не мятая		Гладкая, с утолщенными краями. Середина наколота в 3-х местах, не мятая		Гладкая, с небольшим утолщением края, край утолщенной части лепешки наколот чекичем	
Форма и размер, см	Круглая без притисков, без темных вздутий						Круглая или фигурная без темных пятен		Круглая, без притисков и темных вздутий			
Диаметр наружный	16–17	20–21	18–19	22–23	16–17		21–22	14–16	18–20	16–17	18–20	15–16
Диаметр внутренний			14–15	19–20								
Толщина середины	1,5–2,0	1,0–1,5	0,8–1,0	1,0–1,2	1,0	1,5	1,5	2,0			1,0	
Толщина края	3,0–3,5	2,0–2,5	1,5–2,0	2,0–2,5	2,5	3,0	3,0	3,0			2,5–3,0	
	3,0–3,5	2,5–3,0										
Окраска	Равномерная, от желтой до светло-коричневой, не на поверхности допускаются незначительные пятна						Бледная, не подгорелая, без загрязненности корок, светло-коричневого цвета					
Состояние мякиша:	Хорошо пропеченный, без закала											
Пропеченность												
Промес	Без комочков и следов непромеса											
Пористость	Равномерная, мелкопористая											
Свежесть	Свежий, нечёрстванный, не крошковатый											
Вкус и запах	Свойственные данному виду лепешек с луковой отдушкой и вкусом		Свойственные данному виду лепешек				без посторонних привкусов и запаха					
Влажность мякиша, % не более	40	42	30	32	39	39	33	35	40	40		35
Кислотность, град, не более	3,0	3,0	2,5	2,5	3,0	3,0	3,0	3,0	3,0	3,0		3,0
Содержание жира в пересчёте нас.в., %	2,2	2,2	2,0	2,0	–	–	2,0	2,0	–	–		7,0
Содержание сахара в пересчёте нас.в., %	–	–	–	–	–	–	4,0	1,0	–	–		–

**Характеристика и показатели качества лепешек оби нон узбекских
простых**

Показатель	Оби нон, кг			Пулати нон, кг
	0,2	0,3	0,4	0,2
Внешний вид: поверхность	Гладкая, глянцевая с посыпкой, без надрывов, трещин и темных вздутий, с углублениями в виде узора			Узорчатая, со слегка утолщенными краями. Середина наколота, по краям узор и проколки в пяти местах
Форма и размер, см	Правильная, круглая, без происков, середина в виде углубления, не мятая			Круглая, без происков, не мятая
Диаметр	15–17	18–20	22–24	20–21
Диаметр углубления	8–9	9–10	12–13	1,0–1,2
Толщина середины	1,0	1,0	1,0	
Толщина края	2,5–3,0	3,0–3,5	3,0–3,5	3,0–3,2
Окраска	От желтой до светло–коричневой, не бледная, не подгорелая, без загрязненности корок. Нижняя корка светло–коричневая с небольшими менее интенсивными по окраске участками			Равномерная, с блеском верхней корки, золотисто-желтая, не бледная, не подгорелая, без загрязнённости корок
Состояние мякиша: Пропеченность	Хорошо пропеченный, без закала			
Промесс	Хорошо пропечённый, не влажный и не липкий на ощупь			
Пористость	Без комочков и следов непромеса			
Эластичность	Хорошо развитый, мелкопористый			
Свежесть	Эластичный, после легкого надавливания пальцами мякиш должен иметь первоначальную форму			
Вкус и запах	Свежий, не чёрствый, не крошкаватый, без привкусов и запаха			
Влажность, % не более	42	42	43	32
Кислотность, град, не более	3,0	3,5	3,5	3,0

В табл.5 приведён химический состав и пищевая ценность национальной лепешки обогащенной растительным экстрактом .

Таблица 5

Химический состав и пищевая ценность национальных лепешек

Наименование показателей	Значение показателей	
	Оби нон	Уй нон
Содержание, г/100гр		
липидов	3,6	3,5
белков	7,33	8,04
углеводов	47,12	51,49
Содержание минеральных веществ, мг/100 г:		
Калий	126	144
кальций	20,4	22,5
фосфор	82,16	91,65
натрий	394	395
магний	30,63	35,56
железо	1,5	1,64
В ₁	0,16	0,18
В ₂	0,05	0,06
В ₃	отсутствует	0,7
В ₆	0,10	0,13
С	отсутствует	1,7
РР	1,54	1,90
Е	1,90	3,6
Энергетическая ценность, 100 г	251	270

Из данных табл.5 следует, что содержание белка в лепешке «Оби нон» с добавлением растительного экстракта увеличивается. Оптимальное количество внесения растительного экстракта (5%) даёт увеличение белка в лепешке на 9,7%.

В табл.6 дано расчетная пищевая ценность национальной лепешки «Оби нон». В табл.6 приведены расчётные данные, позволяющие оценить способность лепешки «Оби нон» нормализовать пищевую ценность.

Таблица 6

Расчет пищевая ценность изделия

Пищевые продукты	Суточная потребность
Белки, г	85
Жиры, г	102
Усвояемые углеводы, г	382
в том числе моно- и дисахариды	50... 100
Неусвояемые углеводы, г	30...50
Минеральные вещества, мг:	
кальций	800
фосфор	1200
калий	2500...5000
магний	400
железо	14
Витамины, мг:	
тиамин (В ₁)	1,7
рибофлавин (В ₂)	2,0
ниацин (РР)	19,0
Калорийность, ккал	2775

При учёте пищевой ценности лепешки необходимо учитывать не только общее содержание в нём белка, но также и его качественный состав, т.е. содержание в белке незаменимых аминокислот. Показателем качества пищевого белка, отражающим степень соответствия его аминокислотного состава потребностям организма в аминокислотах для синтеза белка, является биологическая ценность.

Анализ биологической ценности лепешки показывает, что в отношении аминокислотного состава лепешка «оби нон» имеет существенный дефицит по трём важнейшим незаменимым аминокислотам – лизину, треонину и

триптофану. Поэтому при оценке аминокислотной полноценности достаточно учитывать три незаменимые аминокислоты: лизин, триптофан и треонин.

Из приведённых в табл. 7 данных видно, что при потреблении лепешки «оби нон» организм получает около 753 мг лизина или 18,8% средней потребности в незаменимой аминокислоте лизин, 319 мг триптофана или 36% средней потребности в незаменимой аминокислоте триптофан и около 851 мг треонина или 34% средней потребности в этой незаменимой аминокислоте.

Таблица 7

**Норма физиологически ценных ингредиентов при потреблении лепешек
«Оби нон»**

Основные пищевые вещества	Суточная потребность	Содержание в лепешке «Оби нон»	Обеспечение суточной потребности, % от нормы
Жиры, г	83	11,9	14,3
Белки, г	75	28,14	37,5
Аминокислоты, мг	4000	725,5	18,8
лизин			
Триптофан	1000	318,5	31,9
Треонин	2500	850,5	34,0
Витамины:			
В ₁ , мг	1,5	0,63	42,0
В ₂ , мг	1,8	0,21	11,7
В ₃ , мг	10	2,45	2,45
В ₆ , мг	2,0	0,46	23,0
С, мг	70	5,95	8,5
РР, мг	20	6,65	33,25
Е, мг	30	12,6	42,0
Минеральные вещества, мг			
железо	14	5,74	41,0
магний	400	124,46	31,1
кальций	1000	78,75	7,9
фосфор	1000	320,8	32,1
натрий	2400	1382,5	57,6
калий	3500	504	14,4

Экспериментально доказана возможность улучшения состава лепешки по минеральным веществам и витаминам благодаря введению в рецептуру растительных экстрактов.

Обогащенная растительным экстрактом лепешка «Оби нон» играет существенную роль в покрытии в белке, наиболее важных аминокислотах и многих физиологически ценных ингредиентах на 8,0 – 57,6% и её можно позиционировать как пищевой продукт повышенной пищевой и биологической ценности.

Вывод. Замена части пшеничной муки растительными экстрактами в рецептуре узбекских лепешек обеспечивает улучшение пищевой и биологической ценности изделий. Наиболее лучшие результаты достигаются при внесении 5 % растительных экстрактов от массы исходной муки.

ЛИТЕРАТУРА

1. Л.Я.Ауэрман, Технология хлебопекарного производства Л.Я. Ауэрман; под общей ред. Л.И. Пучковой: учебник. - Изд. 9 перераб. и доп. - СПб.: Профессия, 2003. - 316 с.
2. Р.Р. Еникеев, А.В.Зимичев, А.Г.Кашаев Пищевая промышленность. 2009. №8. С. 47 - 49 с.
3. Г.В.Ковров, Создание новых продуктов повышенной пищевой и биологической ценности Г.В. Ковров Пищевая промышленность. - 1998 №12. - С. 43.
4. В.Е.Боряев, Товароведение дикорастущих плодов, ягод илекарственного сырья В.Е. Боряев. - М.: Экономика, 1991. - 204 с.
5. Н.А.Лесникова, Нетрадиционное сырье хлебопекарного производства Н.А. Лесникова, Л.Ю. Лаврова Кондитерское и хлебопекарное производство. - 2011. № 11. С. 37 - 38.
6. Нечаев А.П. Пищевая химия А.П. Нечаев, С.Е. Траубенберг, А.А. Кочеткова и др. Под ред. А.П. Нечаева - Издание 3-е, испр. - СПб.: ГИОРД, 2004. - 640 с.
7. Ш.Ш. Сагдуллаев, А.И. Глушченкова, Н.Г. Юлдашева, М.Б. ДавлятоваЛипиды жмыха кунжута Доклад академии наук республики Узбекистан 2017.42-44с.
8. A.I.Glushenkova, Sh.Sh.Sagdullaev, M.B.Davlyatova, Oil cake of sesamium Acad.S.YU.Yunusov institute of the chemistry of plant Substances AS RUz «12 th International Symposium on the Chemistry of Natural Compounds», September 7-8, 2017, p.202.
9. Рецептура на узбекские лепешки. Ташкент, 1988, 48 с.
10. Г.Г.Дубцова Производства национальных хлебных изделий. Агропромиздат, Москва, 1991, 164 с.
11. Л.И.Пучкова, Лабораторный практикум по технологии хлебопекарного производства. 4-е изд., перераб. и доп. - СПб.: ГИОРД, 2004. - 264 с.
12. С.И.Елисеева, Контроль качества сырья, полуфабрикатов и готовой продукции на хлебозаводах С.И. Елисеева - М.: Агропромиздат, 1987. - 192 с.
13. Руководство по методам контроля и безопасности биологически

активных добавок к пище М.: Федеральный центр госсанэпиднадзора Минздрава России, 2004. - 240 с.

14. Товароведение и экспертиза товаров [Электронный ресурс]. - Режим доступа: <http://www.znaytovar.ru> ги Дата обращения: 10.01.2013.

REFERENCES

1. L. Ya. Auerman, Technology of bakery production L. Ya. Auerman; under the General ed. L. I. Puchkova: textbook. - Ed. 9 pererab. and add. - SPb.: Profession, 2003. - 316 p.
2. R. R. Enikeev, A.V. Zimichev, A. G. Kashaev Food industry. 2009. No. 8. P. 47 - 49 p.
3. G. V. Kovrov, Creation of new products of increased food and biological value G. V. Kovrov Food industry. -1998 No. 12. - P. 43.
4. V. E. Boryaev, commodity science of wild fruits, berries of medicinal raw materials V. E. Boryaev, Moscow: Ekonomika, 1991, 204 p.
5. N. A. Lesnikova, non-Traditional raw materials of bakery production N. A. Lesnikova, L. Yu. Lavrova Confectionery and bakery production. - 2011. no. 11. Pp. 37-38.
6. Nechaev A. P. Food chemistry A. P. Nechaev, S. E. Traubenberg, A. A. Kochetkova, etc. Edited by A. P. Nechaev-3rd Edition, ISPR. - SPb.: GIORД, 2004. - 640 p.
7. 10. sh. sh. Sagdullaev, A. I. glushenkova, N. G. Yuldasheva, M. B. Davletova Lipids of sesame oil cake Report of the Academy of Sciences of the Republic of Uzbekistan 2017.42-44C.
8. A.I.Glushenkova, Sh.Sh.Sagdullaev,M.B.Davlyatova, Oil cake of sesamium Acad.S.YU.Yunusov institute of the chemistry of plant Substances AS RUz «12 th International Symposium on the Chemistry of Natural Compounds», September 7-8, 2017, p.202.
9. Recipe for Uzbek flatbreads. Tashkent, 1988, 48 p.
10. G. G. dubtsov Production of national bread products. Agropromizdat, Moscow, 1991, 164 p.
11. L. I. Puchkova, Laboratory workshop on bakery production technology. 4th ed., reprint. and add. - SPb.: GIORД, 2004. - 264 p.
12. S. I. Eliseeva, quality Control of raw materials, semi-finished products and finished products at bakeries S. I. Eliseeva-M.: Agropromizdat, 1987. - 192 p.
13. Guide to methods of control and safety of biologically active additives to food Moscow: Federal center of Gossanepidnador of the Ministry of health of Russia, 2004, 240 p.

14. Commodity science and expertise of goods [Electronic resource]. - Access mode:<http://www.znaytovar.ru.ru> date of application: 10.01.2013.

Пищевая и биологическая ценность национальных лепешек с использованием растительных экстрактов

Ключевые слова

узбекские лепешки, растительные экстракты, качественные показатели, физико-химическая характеристика, пищевая и биологическая ценность.

Реферат. Исследования по совершенствованию технологии и процесса производства национальных лепешек обогащённых экстрактами нетрадиционных растений позволяющими получить новые сорта качественных изделий повышенной пищевой и биологической ценности.

Содержание белка в лепешке «Оби нон» с добавлением растительного экстракта увеличивается. Оптимальное количество внесения растительного экстракта (5%) даёт увеличение белка в лепешке на 9,7 %.

По биологической ценности лепешки показывает, что в отношении аминокислотного состава лепешка «оби нон» имеет существенный дефицит по трём важнейшим незаменимым аминокислотам – лизину, треонину и триптофану. Поэтому при оценке аминокислотной полноценности достаточно учитывать три незаменимые аминокислоты: лизин, триптофан и треотин.

Доказана возможность улучшения состава лепешки по минеральным веществам и витаминам благодаря введению в рецептуру растительных экстрактов.

Замена части пшеничной муки растительными экстрактами в рецептуре узбекских лепешек обеспечивает улучшение пищевой и биологической ценности изделий. Наиболее лучшие результаты достигаются при внесении 5 % растительных экстрактов от массы исходной муки.

Nutritional and biological value of national flatbreads using plant extracts

Key words

Uzbek tortillas, plant extracts, quality indicators, physical and chemical characteristics, nutritional and biological value.

Abstract. Research on improving the technology and process of production of national cakes enriched with extracts of non-traditional plants that allow you to get new varieties of high-quality products of increased nutritional and biological value.

The protein content of the "Obi non" flatbread with the addition of vegetable extract increases. The optimal amount of plant extract application (5%) gives an increase in protein in the tortilla by 9.7 %.

According to the biological value of the tortilla shows that in relation to the amino acid composition of the tortilla "Obi non" has a significant deficit in three important essential amino acids – lysine, threonine and tryptophan. Therefore, when evaluating the amino acid adequacy, it is sufficient to consider three essential amino acids: lysine, tryptophan and treatin.

The possibility of improving the composition of the flatbread for minerals and vitamins due to the introduction of plant extracts into the recipe has been proved. Replacing part of wheat flour with plant extracts in the recipe of Uzbek tortillas provides an improvement in the nutritional and biological value of products. The best results are achieved when adding 5 % of plant extracts from the mass of the original flour.

ФИО автора: *Dilshodbek O'ktamov*

O'zbekiston Respublikasi Jamoat Xavfsizligi Universiteti kursanti

Название публикации: «BOBUR IJODIDA HARBIY VA SHE'RIY SAN'AT»

Annotatsiya. Ushbu maqolada o'zbek mumtoz adabiyotining yirik vakili, buyuk shoir, tarixchi, geograf, davlat arbobi, iste'dodli sarkarda, boburiylar sulolasi asoschisi, temuriy shahzoda Zahiriddin Muhammad Boburning hayoti va ijodi, shu jumladan, harbiy va she'riy san'atga murojaat qilingan.

Kalit so'zlar: Bobur ijodi, "Mubayyin" asari, ruboiy, harbiy yurishlar.

O'zbek mumtoz adabiyotida ham shoh, ham shoir sifatida tarix zarvaraqlaridan o'rin olgan buyuk zotlardan biri, shubhasiz, Zahiriddin Muhammad Boburdir. Mirzo Bobur dunyoni hayratga solgan yirik davlat va madaniyat arbobi, mohir sarkarda, donishmand tarixchi, zakovatli olim va tarjimonidir. Ayni paytda u adabiyotimizning Navoiydan keyingi zabardast vakili hisoblanadi. Bobomiz Zahiriddin Muhammad Bobur nomi bilan har qancha faxrlansak arziydi. O'zbek xalqining dovrug'ini dunyoga taratgan ulug' ajdodlarimizdan biri o'laroq, ul zot bizni tariximizni qadrlashga, kelajakka buyuk ishonch bilan qarashga o'rgatadi.

Bobur 1483-yil 14-fevralda Farg'ona viloyatining poytaxti Andijonda tug'ilgan. Boburning otasi – Umarshayx Mirzo Farg'ona viloyati hokimi, onasi – Qutlug' Nigorxonim Mo'g'uliston xoni va Toshkent hokimi Yunusxonning qizi edi. Boburning onasi o'qimishli va oqila ayol bo'lib, Boburga hokimiyatni boshqarish isharida faol ko'mak bergan, harbiy yurishlarida unga hamrohlik qilgan.

Boburning yoshligi Andijonda o'tgan. Bobur barcha temuriy shahzodalar kabi maxsus tarbiyachilar, yirik fozilu ulamolar ustozligida harbiy ta'lim, fiqh ilmi, arab va fors tillarini o'rganadi, ko'plab tarixiy va adabiy asarlarni mutolaa qiladi, ilm-fanga, she'riyatga qiziq boshlaydi. Dovyurakligi va jasurligi uchun u yoshligidan "Bobur" ("sher") laqabini oladi. Bobur otasi yo'lidan borib, mashhur sufiy — Xoja Ahrorga ixlos qo'yadi va uning tariqati ruhida voyaga yetadi, umrining oxiriga qadar shu e'tiqodga sodiq qoladi. Keyinchalik, «Boburnoma» asarida Bobur Xoja Ahror ruhi bir necha bor uni muqarrar halokatdan, xastalik va chorasizliqdan xalos etganini, eng og'ir sharoitlarda rahnamolik qilganligini ta'kidlaydi. Otasi Axsida bevaqt, 39 yoshida fojiali halok bo'lgach, oilaning katta farzandi, 12 yoshli Bobur valiahd sifatida taxtga o'tiradi.

Movarounnahr 15-asr oxirida o'zaro nizolashayotgan temuriy shahzodalar yoki mulkdor zodagonlar boshchilik qilib turgan, deyarli mustaqil bo'lib olgan ko'pdan-ko'p viloyatlarga parchalanib ketgan edi. Movarounnahr taxti uchun kurash avjga chiqqan, turli siyosiy fitnalar uyushtirilmoqda edi. Buning ustiga Umarshayx Mirzoga tobe bir necha bek va hokimlar yosh hukmdorga (Boburga) bo'ysunishdan bosh tortadilar. Ularning ayrimlari Boburning ukalarini yoqlasa, ba'zilar mustaqillik da'vosini qiladi, yana birlari raqib, boshqalari amaki, tog'alariga qo'shilib, uni jismonan yo'qotish payiga tushadi. O'z amakisi va tog'asi bo'lmish Sulton Ahmad Mirzo bilan Sulton Mahmudxon xurujlarini daf qilgan Bobur hukmronligining dastlabki 2—3 yilida mavqeini mustahkamlash, bek va amaldorlar bilan o'zaro munosabatni yaxshilash, qo'shinni tartibga keltirish, davlat ishlarida intizom o'rnatish kabi muhim chora-tadbirlarni amalga oshiradi.

Boburning dastlabki siyosiy maqsadi Amir Temur poytaxti, va geografik jihatdan muhim bo'lgan Samarqandni egallash va Movarounnahrda markazlashgan kuchli davlatni saqlash, mustahkamlash hamda Amir Temur saltanatini qayta tiklashdan iborat edi. Bu paytda, qisqa muddat ichida Samarqand taxtiga uchinchi hukmdor kelgan edi. Sulton Ahmad Mirzo vafoti (1494 yil iyul) dan keyin taxtga o'tirgan Sulton Mahmud Mirzo Samarqandda davlatni 5—6 oydan ortiq idora etmadi — qisqa muddatli kasallikdan so'ng 43 yoshida vafot etdi. Uning o'rniga Buxoroda hokim bo'lgan o'g'li Boysung'ur o'tiradi. 1495—96 yillarda Bobur Samarqandga ikki marta muvaffaqiyatsiz yurish qiladi. 1497 - yil kuzida u Samarqand atrofidagi bir qancha joylarni va 7 oylik qamaldan so'ng Samarqandni egallaydi, Boysung'ur Qunduzga qochadi. Shahar qamal tufayli nihoyatda og'ir kunlarni boshidan kechirmoqda edi. Hatto yekkulik don ham toppish mushkul edi. Bobur qo'shinni ta'minlashda kata qiyinchiliklarga duch keldi. Navkarlaridan ayrimlari Andijon va Axxi tomon qochib ketadilar. Buning ustiga Andijonda qolgan ayrim beklar Boburdan yuz o'girib, uning ukasi Jahongir Mirzo tarafiga o'tadilar. Andijondan ko'ngli notinch bo'lgan va iqtisodiy qiyinchiliklarga uchragan, ayni zamonda og'ir xastalikni boshidan kechirgan Bobur Samarqandni yuz kun idora etgandan so'ng, uni tark etishga qaror kiladi. Ammo Xo'jandga yetganda Andijon ham qo'ldan ketib, muxoliflar ixtiyoriga o'tganini eshitadi. Boburning Toshkent hokimi, tog'asi Mahmudxon ko'magida Andijonni qayta egallashga urinishi natija bermaydi.

Bu muvaffaqiyatsizlik Bobur qo'shiniga salbiy ta'sir etib, ko'pchilik bek, navkarlar (700—800 kishi) Boburni tark etadi. O'ziga sodiq kishilar (200—300) bilan qolgan Bobur ma'lum muddat Xo'jandda turgach, Toshkentga — Mahmudxon huzuriga kelib, Andijonni qaytarib olish rejasini tuza boshlaydi. Ma'lum muddat o'tgach, Bobur Xo'jandga qaytadi, ko'p o'tmay, Marg'ilonni qo'lga kiritadi hamda Andijonni egallash tadbirlarini ko'radi.

Nihoyat, 2 yildan soʻng (1498 yil iyun) uni qayta qoʻlga kiritadi. Bobur ukasi Jahongir Mirzo bilan sulh tuzib, uning ixtiyorida «Xoʻjand suvining Aysi tarafi viloyatlarini...» qoldiradi, Andijon tarafi viloyatlarini oʻz tasarrufiga oladi.

Bobur 200—300 navkari bilan Hisor togʻlari orqali Afgʻonistonga oʻtadi va u yerdagi ichki nizolardan foydalanib Gʻazni va Kobulni egallaydi. Bobur Kobulni egallagach, mustaqil davlat tuzishga jadal kirishadi, qoʻshinni tartibga keltiradi, qattiq ichki intizom oʻrnatadi. Kobulga, umuman Afgʻonistonga Bobur oʻz yurti kabi qaradi, qurilish, obodonlashtirish, kasbu hunar va qishloq xoʻjaligini rivojlantirish ishlarini boshlab yuboradi. «Bogʻi Shahrora», «Bogʻi Jahonoro», «Oʻrtabogʻ», «Bogʻi vafo» va «Bogʻi Bobur» kabi oromgohlar tashkil etdi. Shahar ichidagi Bolo Hisor qalʼasini oʻz qarorgohiga aylantirib, uni qayta taʼmirlatdi, yangi imoratlar qurdirdi va oilasi bilan shu qalʼada yashadi. Uning Humoyun, Gulbadanbegim, Komron va Hindol ismli farzandlari shu yerda tugʻiladi. 1506- yil bahorda vafot etgan Qutlugʻ Nigorxonim Mirzo Ulugʻbek shu yerda bunyod ettirgan «Bogʻi Navroʻziy»ga dafn etiladi.

1521-yil Hindistonga yurishlari davrida Bobur „Mubayyin“ asarini yaratdi. Masnaviy tarzida yozilgan, islom huquqshunosligi va shariat aqidalariga bagʻishlangan bu asarda Movarounnahr va Hindistonga oid oʻsha davr ijtimoiy-iqtisodiy hayoti boʻyicha qiziqarli maʼlumotlar ham jamlangan. Valiahd Humoyun va Komron Mirzolarga dasturulamal sifatida moʻljallangan „Mubayyin“da, ayni zamonda, namoz, zakot va haj ziyorati toʻgʻrisida ham sharʼiy mezonlar bayon qilingan. Shu yillarda Bobur Sharq sheʼriyatining asosiy masalalaridan biri aruz vazni, uning nazariyasi va amaliyotiga oid ilmiy risolasini yakunlaydi. Bobur nomini dunyoga mashhur qilgan shoh asari „Boburnoma“ ustidagi ijodiy ishini 1518—1519-yillarda boshlagan.

Boburning yuqorida keltirilgan asarlaridan tashqari, „Xatti Boburiy“, shuningdek musiqa sanʼati va harb ishlariga maxsus bagʻishlangan qator risolalari ham boʻlgan. Ammo keying ikki asar matni hanuz topilgan emas. „Xatti Boburiy“da muallif arab alifbosini tahrir etib, yozuvni soddalashtirish va osonlashtirish maqsadida uni turkiy til va talaffuz mezonlariga moslashtirgan.

Bobur - lirik sanʼatkor. Turli–tuman sheʼriy sanʼatlardan badiiylikka erishishda, tasvirning real va jonli boʻlishini taʼminlashda ustalik bilan keng foydalangan. U inson qalbidagi hayajon va quvonchlari, iztirob va orzularini butun koʻlami va nozikliklari bilan his etadi, ayniqsa, moʻjaz badiiy lavhalar,

jonli sanalar yaratishda shoir kata mahorat namoyish qiladi. Umuman olganda, she'rda g'oyaviy butunlikka erishishni Bobur badiiylikning asosiy shartlaridan biri deb hisoblagan. "Bobur ruboiylari, degan edi Oybek, -uning poeziyasining cho'qqisidir. Umar Xayyomning ruboiylari kabi uning ruboiylari ham falsafiy fikrlarga boy, shaklan mukammaldir".

Masalan, ruboiylarning birida uchrashuvga bora olmagan oshiqning ma'shuqa oldida o'zini oqlash sahnasi nihoyatda go'zal, esda qolarlik; oshiq kela olmaganligining sabablarini ham ma'shuqaga cheksiz muhabbati, uning ishqida o'rtanishi bilan izohlaydi, o'z gunohsizligiga "mantiqiy dalillar" keltiradi:

Hajringda butun ko'ngulda qayg'u erdi,

Vaslingga yetishmadim jihat bu erdi:

Ohim tutuni birla ko'zumning yoshidin

Yo'l bolchiq edi, kecha qorong'u erdi.

Zahiriddin Muhammad Bobur she'riyatida badiiy san'atlar shu qadar o'rinli va chiroyli qo'llanganki, she'rlarining ta'sirchanligini oshirishga katta hissa qo'shgan.

Kopdin berikim yoru diyorim yo'qtur,

Bir lahzayu bir nafas qarorim yo'qtur.

Keldim bu sori o'z ixtiyorim birla,

Lekin borurimda ixtiyorim yo'qtur.

Bu ruboiyning g'oyaviy negizida ayriliq, hijron tuyg'usi yotadi, unda ijtimoiy rang quyuk, ya'ni yor bilan barobar diyor qayg'usi asosiy planda talqin etilgan.

Mumtoz poetikada nido degan san'at bor. Agar shoir o'zining sub'yektiv fikr-u tuyg'ularini insonga, tabiatdagi biror narsa yoki predmetga murojaat qilish yo'li bilan ifoda etsa, o'sha nido san'atini amalda qo'llagan bo'ladi. Bobur bu san'atni ruboiylarida ko'p qo'llagan. Masalan, shoir ba'zi she'rlarida o'z kechinmalarini "bodi sabo", "yel", "subh", "ko'ngil" kabilarga to'g'ridan-to'g'ri murojaat qilish orqali tasvirlab :

Ey bodi sabo, ayla Xurosong'a guzar,

Mendin degil ul yori parishong'a xabar.

Necha safar o'z ko'nglung uchun qilg'aysen,

Endi bizning uchun ayla bu yong'a safar.

Bobur bu she'ri ni yozishda nido san'atini qo'llagan, ya'ni she'ri ni "Ey bodi sabo" degan xitob so'zlari bilan boshlagan. Bu bilan shoir badiiy tasvir vositalaridan hayotiy real kechinmalar tasviri uchun foydalangan.



Darhaqiqat, Zahiriddin Muhammad Bobur qoldirgan ilmiy- adabiy meros o'rganilar ekan, Bobur bilim doirasining nihoyatda kengligi ,o'zigacha mavjud bo'lgan va o'z zamonasidagi boy ilmiy- adabiy merosini naqadar chuqur bilganligi kishini hayratda qoldiradi. Uning she'riy va nasriy asarlari har jihatdan yetukligi hamda badiiy-ilmiy ijod tarixida o'ziga xos mavqega ega bo'lganligi bilan ajralib turadi. Xususan, Boburning harbiy yurishlarda ko'rsatgan jasorati hozirgi yosh avlod tajribalarini oshirishda ko'mak beradi.

Foydalanilgan adabiyotlar ro'yxati:

1. Vohidov R., Eshonqulov H. O'zbek mumtoz adabiyoti tarixi. -Toshkent: Yangi asr, 2006.

2. O`zbek adabiyoti tarixi. 5 tomlik. 3-tom. - T.: Fan, 1978.
3. Valixo`jaev B., Tohirov Q. O`zbek adabiyoti tarixi. XVI asr. – Sam.: SamDU nashri, 2002.
4. Abdug`afurov A. Bobur she`riyati. Bobur. Devon. –T.: Fan, 1994, 3-14 –betlar.
5. Adizova I. O`zbek mumtoz adabiyoti tarixi. (XVI-XIXasr I yarmi) -Toshkent, Fan, 2006. .
6. Zahiriddin Muhammad Bobur. Devon. -T.: Fan, 1994.

ФИО автора: *Rasulova Dilshodaxon Erkinovna*

Qo'qon shahar kasb-hunar maktabi o'qituvchisi

(Farg'ona, Qo'qon)

Название публикации: «МАТЕМАТИКА ДАРSLARINI O'QITISHDA INTERFAOL USULLARDAN FOYDALANISH»

Annotatsiya: maqolada matematika darslarida interfaol usullardan foydalanish va afzalliklari va ulardan foydalanish usullari.

Kalit so'z: maktab, ta'lim-tarbiya, o'qituvchi, metod, interfaol, didaktika, klaster. aqliy hujum, bumerang, galereya, zig-zag, zinama-zina, muzyorar, rotastiya, yumaloqlangan.

Bugungi kunda bir qator rivojlangan mamlakatlarda ta'lim-tarbiya jarayonining samaradorligini kafolatlovchi zamonaviy pedagogik texnologiyalarni qo'llash borasida katta tajriba asoslarini tashkil etuvchi metodlar interfaol metodlar nomi bilan yuritilmoqda. Interfaol ta'lim metodlari hozirda eng ko'p tarqalgan va barcha turdagi ta'lim muassasalarida keng qo'llanayotgan metodlardan hisoblanadi. Shu bilan birga, interfaol ta'lim metodlarining turlari ko'p bo'lib, ta'lim tarbiya jarayonining deyarlik hamma vazifalarini amalga oshirish maqsadlari uchun moslari hozirda mavjud. Amaliyotda ulardan muayyan maqsadlar uchun moslarini ajratib tegishlicha qo'llash mumkin. Bu holat hozirda interfaol ta'lim metodlarini ma'lum maqsadlarni amalga oshirish uchun to'g'ri tanlash muammosini keltirib chiqargan.

Buning uchun dars jarayoni oqilona tashkil qilinishi, ta'lim beruvchi tomonidan ta'lim oluvchilarning qiziqishini orttirib, ularning ta'lim jarayonida faolligimuttasil rag'batlantirib turilishi, o'quv materialini kichik kichik bo'laklarga bo'lib, ularning mazmunini ochishda aqliy hujum, kichik guruhlarda ishlash, bahs munozara, muammoli vaziyat, yo'naltiruvchi matn, loyiha, rolli o'yinlar kabi metodlarni qo'llash va ta'lim oluvchilarni amaliy mashqlarni mustaqil bajarishga undash talab etiladi.

Interfaol metod biror faoliyat yoki muammoni o'zaro muloqotda, o'zaro bahs-munozarada fikrlash asnosida, hamjixdtlik bilan hal etishdir. Bu usulning afzalligi

shundaki, butun faoliyat o'quvchi-talabani mustaqil fikrlashga o'rgatib, mustaqil hayotga tayyorlaydi. O'qitishning interfaol usullarini tanlashda ta'lim maqsadi, ta'lim oluvchilarning soni va imkoniyatlari, o'quv muassasasining o'quv-moddiy sharoiti, ta'limning davomiyligi, o'qituvchining pedagogik mahorati va boshqalar e'tiborga olinadi.

Interfaol metodlar deganda-ta'lim oluvchilarni faollashtiruvchi va mustaqil fikrlashga undovchi, ta'lim jarayonining markazida ta'lim oluvchi bo'lgan metodlar tushuniladi. Bu metodlar qo'llanilganda ta'lim beruvchi ta'lim oluvchini faol ishtirok etishga chorlaydi. Ta'lim oluvchi butun jarayon davomida ishtirok etadi. Ta'lim oluvchi markazda bo'lgan yondashuvning foydali jihatlari quyidagilarda namoyon bo'ladi: ta'lim samarasi yuqoriroq bo'lgan o'qish-o'rganish; ta'lim oluvchining yuqori darajada rag'batlantirilishi; ilgari orttirilgan bilimlarning ham e'tiborga olinishi; ta'lim jarayoni ta'lim oluvchining maqsad va ehtiyojlariga muvofiqlashtirilishi; ta'lim oluvchining tashabbuskorligi va mas'uliyatining qo'llab-quvvatlanishi; amalda bajarish orqali o'rganilishi; ikki taraflama fikr-mulohazalarga sharoit yaratilishi.

Shunday qilib, fanlarni o'qitish jarayonida interfaol metodlardan foydalanish o'ziga xos xususiyatga ega. Ta'lim amaliyotida foydalanilayotgan har bir interfaol metodni sinchiklab o'rganish va amalda qo'llash o'quvchi-talabalarning fikrlashini kengaytiradi hamda muammoning to'g'ri echimini topishlariga ijobiy ta'sir ko'rsatadi. O'quvchi-talabalarning ijodkorligini va faolligini oshiradi. Turli xil nazariy va amaliy muammolar interfaol metodlar orqali tahlil etilganda o'quvchi-talabalarning bilim, ko'nikma, malakalari kengayishi va chuqurlashishiga erishiladi.

Darslarni interfaol metodlarda tashkil etishning afzalliklari. O'qitish mazmunini yaxshi o'zlashtirishga olib keladi. O'z vaqtida o'quvchi-o'qituvchi o'quvchilar orasida ta'limiy aloqalar o'rnatiladi. O'qitish usullari ta'lim jarayonida turli xil ko'rinishlarda kechadi (yakka, juft, guruh, katta guruh). O'quv jarayoni o'qish ehtiyojini qondirish bilan yuqori motivatsiyaga ega bo'ladi.

O'zaro axborot berish, olish, qayta ishlash orqali o'quv materiali yaxshi esda qoladi. O'quv jarayonida o'quvchining o'zi o'ziga baho berishi, tanqidiy qarashi

rivojlanadi. O'quvchi uchun dars qiziqarli o'qitilayotgan predmet mazmuniga aylanadi. O'qish jarayoniga ijodiy yondashuv, ijobiy fikr namoyon bo'ladi. Har bir o'quvchining o'zi mustaqil fikr yurita olishiga, izlanishga, mushohada qilishga olib keladi. Interfaol usulda o'tilgan darslarda o'quvchi faqat ta'lim mazmunini o'zlashtiribgina qolmay, balki o'zining tanqidiy va mantiqiy fikrlarini ham rivojlantiradi. Xulosa shuki, bunday sharoitda o'qituvchi yuksak rivojlangan fikrlash qobiliyatiga, muammolar bo'yicha chuqur mushohada yuritishga, muammolarni o'z vaqtida echa oladigan qobiliyatga ega bo'lishi kerak. Interfaol metodlarda darsni tashkil etishda o'quvchi shaxsini rivojlantirish o'zi – o'ziga zamin yaratishdan boshlanishi kerak.

Yuqorida aytilganlardan interfaol ta'lim metodlarini tegishli tahlil qilish va shu asosda ularni tasniflash zarurati ma'lum bo'ladi. Quyida ushbu masala yuzasidan umumiy mulohazalarni keltiramiz. Bu metodlarni tasniflashda ularni interfaol metodlar, interfaol ta'lim strategiyalari, interfaol grafik organayzerlarga ajratish mumkin.

Hozirgi kunda eng ommaviy interfaol ta'lim metodlari quyidagilar sanaladi:

1. Interfaol metodlar: —Keys-stadi (yoki —o'quv keyslari), —Blist-so'rov, —Modellashtirish, —Ijodiy ishl, —Muammoli ta'lim va b.

2. Interfaol ta'lim strategiyalari. —Aqliy hujum, —Bumerang, —Galereya, —Zig-zag, —Zinama-zina, —Muzyorar, —Rotastiya, —Yumaloqlangan qor va k. interfaol ta'lim metodlari tarkibidan interfaol ta'lim strategiyalarini ajratishda guruh ishini tashkil qilishga yondashuv ma'lum ma'noda strategik yondashuvga qiyoslanishiga asoslaniladi. Aslida bu strategiyalar ham ko'proq jihatdan interfaol ta'lim metodlariga tegishli bo'lib, ularning orasida boshqa farqlar yo'q.

3. Interfaol grafik organayzerlar: —Baliq skeleti, —BBB, —Konseptual jadval, —Venn diagrammasil, —T-jadvall, —Insertl, —Klasterl, —Nima uchun?l, —Qanday?l va b.

Interfaol grafik organayzerlarni ajratishda bunday mashg'ulotlarda asosiy fikrlar turli grafik shakllarda yozma ko'rinishda ifodalanishiga asoslaniladi. Aslida bu grafik organayzerlar bilan ishlash ham ko'proq jihatdan interfaol ta'lim metodlariga tegishli bo'lib, ularning orasida boshqa farqlar yo'q.

Interfaol ta'lim metodlarini ko'pincha turli shakllardagi o'quv mashg'ulotlari texnologiyalari bilan bir vaqtda qo'llanmokda. Bu metodlarni qo'llash mashg'ulot ishtirokchilarining faolliklarini oshirib, ta'lim samaradorligini yaxshilashga xizmat qiladi. Shu munosabat bilan yuqoridagi tasnif bo'yicha hozirgi ayrim interfaol ta'lim metodlarining turli shakllardagi o'quv mashg'ulotlari texnologiyalari bilan qo'llash uchun qulayligi shartli ravishda keltirildi. Bu jadvaldagi ayrim interfaol ta'lim metodlarining turli shakllardagi o'quv mashg'ulotlari texnologiyalari bilan qo'llash uchun qulayligi bir muncha shartli va aslida muayyan o'quv mashg'ulotlari texnologiyalari bilan boshqa yana ko'p interfaol metodlarni aniq maqsadlar yo'lida qo'llash mumkin ekanligini alohida ta'kidlash zarur.

Eng jiddiy didaktik muammolardan biri ta'lim metodlarini tanlash nimalarga bog'liq, degan masaladir. Didaktikaga oid adabiyotlarda ta'lim metodlarini to'g'ri tanlash va ularni qo'llash samaradorligining turli omillar bilan bog'liqligi quyidagicha qayd qilinadi: birinchidan, o'quv mashg'ulotlarining didaktik maqsadlari va vazifalariga bog'liq; ikkinchidan, bayon qilinadigan materialning harakteriga bog'liq; uchinchidan, ta'lim oluvchilarning bilimi va rivojlanish darajasiga bog'liq; to'rtinchidan, o'quv jarayonida o'rganilayotgan fan asoslarining muayyan (hozirgi) davrdagi metodlariga bog'liq; beshinchidan, oliy o'quv yurti yoki kafedraning sharoitlariga bog'liq; oltinchidan, o'quv jarayonining moddiy-texnik ta'minoti bilan bog'liq; yettinchidan, o'qituvchining pedagogik mahorati, uning tayyorgarligi va o'quv jarayonini tashkil etish darajasi hamda o'qituvchining hozirgi zamon metodlari bo'yicha bilimlariga bog'liq.

Shunday qilib, oliy ta'lim muassasalaridagi kasbiy ta'lim jarayoni o'qitishning zamonaviy shakl va metodlariga muvofiq tashkil etiladigan ko'pqirrali yaxlit tizim doirasida amalga oshiriladi. Bunda har bir shakl o'z oldiga qo'ygan vazifalarni bajaradi, lekin shakl va metodlar to'plami yagona didaktik majmuani hosil qiladi. Bu didaktik majmuaning amalga oshirilishi esa, o'quv jarayonining psixologik-pedagogik qonuniyatlari bilan belgilanadi. Interfaol ta'lim metodlaridan na'munalar.

Boshlang'ich maktabda matematika ta'limi ta'limi o'quvchilarning mantiqiy fikrlash qobiliyatlarini shakllantirish va rivojlantirishga, o'z fikrlarini mustaqil bayon

qila olish, egallagan bilimlarini ijtimoiy faoliyatlariga qo'llash hamda ta'limning ikkinchi bosqichida o'qishni davom ettirish uchun matematik tayyorgarlikni ta'minlashga xizmat qiladi. Matematika bolalarda tafakkur, diqqat, xotira, ijodiy tafakkur etish va kuzatuvchanlikni rivojlantirishga xizmat qiladi. Shuningdek, matematika o'quvchining mantiqiy fikrlash malakalarini oshirishi, uning o'z fikrini aniq, to'g'ri va tushunarli bayon etishi uchun zamin hozirlaydi. O'qituvchining vazifasi – bolaga matematikani o'qitishda bu imkoniyatlardan samarali foydalana olishdir.

Darsda o'quvchilar faolligini oshiruvchi vositalardan biri –interfaol metodlardir. Bu uslublar maktab pedagogikasi uchun yangilik emas. Ulardan ilgari ham foydalanib kelingan. Qachonki bu metodlar samarali natija bera oladi? dars va mavzuning maqsadlari to'g'ri aniq tanlanganda; mavzuga mos metodlarni tanlay olinsa; bir metod butun dars davomini qamrab olmasdan, balki kichik daqiqalarni qamrab olsa; tanlangan metod o'quvchilarga yangi bir axborotlarni yetkazib bersa; O'qituvchi metodlarni yuqoridagi talablar asosida qo'llay olsa, o'quvchilarning dars materiallarini o'zlashtirish darjasi ancha yuqori bo'ladi.

Matematika darslarida Klaster va Charxpalak metodlarining qo'llanilishini tavsiya etamiz: "Klaster" metodi: Fikrlarning tarmoqlanishi – bu metod o'quvchilarni biron-bir mavzuni chuqur o'rganishlariga yordam berib, o'quvchilarni mavzuga ta'luqli tushuncha yoki aniq fikrni erkin va ochiq ravishda ketma-ketlik bilan uzviy bog'langan holda tarmoqlashga o'rgatadi. Bu metod biror mavzuni chuqurroq o'rganishdan avval o'quvchilarning fikrlash faoliyatini jadallashtirish hamda kengaytirish uchun xizmat qilishi mumkin. Shuningdek, o'tilgan mavzuni mustahkamlash, yaxshi o'zlashtirish, umumlashtirish hamda o'quvchilarni shu mavzu bo'yicha tasavvurlarini chizma shaklida ifodalashga undaydi.

“CHARXPALAK” interfaol metodi.

O'quvchilar guruhlariga bo'linib, ularga topshiriqlar yozilgan varaqa tarqatiladi. Ushbu metod orqali o'quvchilarni o'tilgan mavzularni yodga olish, mantiqan fikrlab, berilgan savollarga mustaqil ravishda to'g'ri javob berish va o'zini-o'zi baholashga o'rgatadi hamda qisqa vaqt ichida o'qituvchi tomonidan barcha o'quvchilarni egallagan bilimlarini baholashga qaratiladi. Ushbu metodni qo'llash jarayonida o'quvchilar o'z

fikrlarini mustaqil bayon etishga, guruh bo‘lib ishashga, boshqalar fikrini hurmat qilishga o‘rganadilar.

“Charxpalak interfaol usulida matematika darslarini qiziqarli tashkil etishimiz mumkin. O‘quvchilar jadval asosidagi so‘zlar, shakllarni tegishlisini belgilaydilar.

Foydalanilgan adabiyotlar.

“Interfaol ta’lim usullari” Sh.K Shayaqubov, R.X Ayupov Toshkent-2020

“Matematika o‘qitish metodikasi” S Alixonov Toshkent-2011

ФИО автора: *Shahnoza Matyakubova Ilxambek qizi*

Samarqand Davlat Tibbiyot Instituti Tibbiyotda Xorijiy til fani o'qituvchisi

Название публикации: «INGLIZ VA O'ZBEK NUTQINING QIYOSIY TAXLILI»

Annotatsiya: Ingliz va o'zbek tillarida so'zlarning yasalishi, til va nutq tushunchalarning mohiyati, ularning qòllanishi, òrganish metodikasi xususiyatlari.

Kalit sòz: sintaktik asos, aforizmlar, afiksatsiya qòllanilishi, kompozitsion usullar.

Kirish: Hozirgi davrda chet tilini o'rganish va o'qitish katta e'tibor kasb etmoqda. Bu, albatta bejiz emas. Bugungi kunda jahon ham jamiyatida munosib o'rin egallashga intilayotgan davlatimiz uchun chet tillarni mukammal bilishning naqadar muhimligi mubolag'a emas, zero xalqimiz o'zining buyuk kelajagi chet ellik sheriklar bilan o'zaro bog'liq ekanini juda yaxshi biladi....

Asosiy qism: O'zbekiston jamiyatining milliy xususiyatlariga asoslangan va insoniyat qadr qimmatiga mos keluvchi, chet tilini tezroq o'rganish metodini ishlab chiqishimiz kerak. Chet tillariga berilgan bunday katta e'tibor, ingliz tilini o'rganish va o'rgatishda yangi tadqiqotlarni ochilishiga sabab bo'lmoqda. Ma'lumki, so'z bu kishilar o'rtasidagi aloqani ta'minlab beruvchi quroldir. So'z rivojlanishi, ko'payishini o'rganadigan hodisalardan biri bu so'z yasalish hodisasi bo'lib, har qanday tilda ham tilning lug'ati va rivojlanishi uchun muhim obyekt bo'ladi. Ravon nutq – bu kishilarning muloqotini va o'zaro bir-birlarini tushunishlarini ta'minlovchi mazmunan keng yoyilgan fikrdir. Ravon nutqni fikrlar dunyosidan ajratib bo'lmaydi: ravon nutq bu fikrlar ravonligidir, unda bolaning mantiqiy fikrlash, o'zi qabul qilayotganlarini mulohaza qilish va ularni to'g'ri ifodalash qobiliyati aks etadi. Ravon nutqni shakllantirish, uning vazifasini o'zgartirish murakkablashib borayotgan bola faoliyati oqibati bo'lib, u bolaning atrofdagilar bilan muloqotga kirishish sharoiti, muloqot shakliga bog'liq bo'ladi. Maktabgacha yoshda u muloqot va ta'lim jarayonida shakllanadi. Ravon nutqning shakllanishi ilk yoshdan boshlab

asta-sekin ro'y beradi. Bolalar hayotining dastlabki yetti yilida atrofdagi kishilar bilan muloqot vositasi sifatida nutqning paydo bo'lishi va uni rivojlantirish jarayoniga alohida e'tibor qaratish zarur. Har bir kishi hayotida ravon nutq muhim ahamiyatga ega bo'lib, u uchta asosiy vazifani bajaradi: individuallararo, ichki individual va umuminsoniy. Til millatning noyob xazinasi bo'lib, doimo og'zaki va yozma holda, namoyon bo'lgan. Boy, yorqin, maroqli nutq so'zlayotgan kim bo'lishidan qat'i nazar, nuri hisoblanadi. Tilning olijanob imkoniyatlar nutq orqali nutq jarayonida ochiladi. Nutq bo'lmas ekan tilning cheksiz imkoniyatlari yuzaga chiqmay qolaveradi. So'z va g'azal sultoni A.Navoiy til va nutq munosabatlarini shunday izohlaydi. «Til shuncha sharafi bilan nutqning qurolidir. Agar nutq noma'qul bo'lib chiqsa tilning manfaatidir».

Demak, til qanchalik zo'r bo'lmasin, u nutq uchun qurol sifatida xizmat qilar ekan. Uning kuch, qudrati nutq jarayonida namoyon bo'lar ekan. *Agar til o'q bo'lsa, nutq kamondir.* O'qning qudrati, kamonning qudratiga ham bog'liq.

Ma'lumki til inson aqlining, faoliyatining eng oliy va asosiy vositasidir. Chunki insonni boshqa jonzotlardan ajralib turadigan ham til emasmi?! Shunday ekan, inson aqliy faoliyatining eng oliy mahsullari tafakkur mevalari til, nutq orqali ro'yobga chiqadi. Til tafakkur mahsulining hayotga tatbiq etilish vositasi bo'luvchi qudratli quroldir. Nutq vazifasi uning ontogenezdagi haqiqiy rivojlanish jarayoni bosqichini aks ettiradi, ularning har biri o'ziga xos xususiyatlarga egadir. Zamonaviy ingliz va o'zbek tillarida qo'shma so'zlar til lug'atini boyitishdagi samarali usul hisoblanadi va bu hodisani tilshunoslikning har bir bo'limi o'z nuqtai nazaridan alohida o'rganadi. Ilmiy izlanishlarda qo'shma so'zlar o'tmishdan buyon o'rganilib kelinayotgan bo'lsada, hanuzgacha o'z dolzarbligini yo'qotmagan. Chunki tilda har doim yangi so'zlar kirib keladi. Eskilari esa vaqti bilan o'z holatini yo'qotishi mumkin. Zamonaviy ingliz va o'zbek tillarida so'z yasash usullari mavjud bo'lib, ular turli xildir. Morfologik usul (asos + so'z yasovchi qo'shimcha) bo'yicha so'z yasovchi qo'shimcha qo'shilishidan yangi so'z yasaladi. Bu usul bilan sodda yasama so'zlar yasaladi. Semantik (ma'noviy) usulda bir turkumga xos so'z boshqa so'z turkumiga

ko'chib, yangi ma'no anglatadi. So'zlarni qisqartirish usuli faqat ot so'z turkumiga xos bo'lib, so'zlarni qisqartirish orqali yangi so'z yasaladi. Sintaktik usulda (asos+asos) qo'shma so'zlar hosil bo'ladi, ular bir necha mustaqil ma'noli morfemalarning qo'shilishidan yasaladi, bu odatda kompozitsion usul ham deyiladi. Ingliz tilida so'z yasalishining ikki turi ya'ni produktiv va produktiv bo'lmagan turini ko'rib chiqdik. Ular o'z ichki xususiyatlariga qarab yana bir qancha turlarga ham bo'linib ketadi. Produktiv usul bu hozirgi zamonaviy ingliz tilida ham so'z yasay oladigan usul hisoblanadi, ammo produktiv bo'lmagan usul bugungi kunda bunday xususiyatini yo'qotgan. Qiyoslanayotgan ikkinchi tilimizda so'z yasalishi eng muhim hodisa sanaladi.

O'zbek tilida so'z yasash haqida ilk manbalar Mahmud Qoshg'ariyning "Devoni Lug'oti-turk" asarida berilgan. Ushbu asarda so'z yasalishining aynan affiksatsiya usuliga doir mukammal ma'lumotlar berilgan. (A.Nurmatov, 2002, b. 46–47)

O'zbek tilida ham ingliz tilidagidek so'z yasash usullari mavjud bo'lib, ular o'zbek adabiy tilining lug'atini boyitishga yordam beradi.

1. Affiksatsiya usuli
2. Semantik usul
3. Semantik–leksik usul
4. So'zlarni qisqartirish usuli
5. Kompozitsion usul

Affiksatsiya usulida so'z yasash. Bunda biror–bir so'z turkumiga oid so'zga qo'shimcha qo'shish orqali yasaladi. Yuqorida ta'kidlaganimizdek, affiksatsiya usuli o'zbek tilshunosligida uzoq o'tmishdan buyon o'rganilib kelinayotgan usul hisoblanadi. Bugungi kunda o'zbek tilshunosligida affiksatsiya usuli eng mahsuldor usul sanaladi. Masalan: *gul–la*, *sport–chi*, *paxta–kor*, *ish–la*.

Semantik, ya'ni ma'no jihatiga ko'ra so'z yasash. Tilda mavjud bo'lgan so'zning ma'nosi o'zgarishi oqibatida yangi so'zning hosil bo'lishi. Odatda bu usulda so'z o'z

turkumini boshqa soʻz turkumiga oʻzgartiradi, ammo bu yerda maʼno katta ahamiyatga ega boʻladi. Yaʼni boshqa soʻz turkumiga koʻchish orqali yangi maʼno beradi. Qiyoslang: *yupqa* (belgi – sifat) – *yupqa* (taom nomi – ot).

Oʻzbek tilida soʻz yasash usullariga affiksatsiya– (asos + soʻz yasovchi qoʻshimcha) asosga soʻz yasovchi qoʻshimcha qoʻshilishidan yangi soʻz yasaladi, semantik usul– bunda bir turkumga xos soʻz boshqa soʻz turkumiga koʻchib, yangi maʼno anglatadi, semantik–leksik usul– bir vaqtlar soʻz birikmasi boʻlgan soʻzning qoʻshma soʻzga aylanib ketishi, soʻzlarni qisqartirish usuli, kompozitsion usullari kiradi.

Nutq odob-axloqi oʻzbek va ingliz tillariga xos boʻlgan universal til hodisasidir. Shu bilan birga, har bir tilda nutq nazokatining milliy oʻziga xosligini aks ettiruvchi soʻz va iboralarning oʻziga xos lugʻati mavjud.

Ingliz tili:

Oʻzbek tili:

Salomlashish

Nice to meet you

Siz bilan tanishganimdan xursandman

Taklif qilish

Would you like...?

Istaysizmi...?

Kechirim sorash

Excuse me

Meni kechirasiz

Iltimos qilish

Can you do me a favour?

Ijizat bering / Siz menga yordam bera olasizmi?

Bir-birlari bilan aloqa qilishda odamlar bu yoki boshqa maʼlumotni, u yoki bu maʼnoni uzatadilar, biror narsani yetkazadilar, nimanidir soʻrashadi va muayyan nutq harakatlarini bajaradilar. Biroq, maʼlumot almashishga kirishdan oldin, ovozli aloqaga kirish kerak va bu maʼlum qoidalarga muvofiq amalga oshiriladi. Biz ularni deyarli sezmaymiz, chunki ular tanishdir.

Nutqiy etiketlar qoidalari nutq odob-axloq qoidalari bilan tartibga solinadi - nutq tilida rivojlangan va aloqani oʻrnatish va saqlash holatlarida qoʻllaniladigan barqaror iboralar tizimi. Bu murojaat: Hurmatli / Dear Sir or Madame salomlar Good morning et cetera/ Xayrli tong va hakazo, hamdardlik va hamdardlik: accept my condolences, tasdiqlash va iltifot: you are absolutely right/ siz haqsiz, taklifnomalar, takliflar, soʻrovlar: I would like to invite you/ sizni taklif qilishga ruxsat bering, maslahatlar: I would like to recommend you/ sizga maslahat beraman va boshqa narsalar. Nutq odob axloqi suhbatdoshga doʻstona munosabatni bildiradigan, aloqa uchun qulay muhit yaratadigan barcha narsalarni oʻz ichiga oladi. Til vositalarining boy toʻplami nutqiy vaziyatga mos va adresat uchun qulay boʻlgan narsani tanlashga imkon beradi *siz* yoki *siz* muloqot shakli, samimiy, sodda yoki, aksincha, rasmiy suhbat ohangini oʻrnatish.

Xulosa: Umuman, oʻzbek tilidagi va ingliz tilidagi nutqiy ayrim leksik semantik guruhlarini bir-biri bilan solishtirish orqali va qiyosiy tadqiqi, ushbu tillardagi odob-axloqi qoidalarini va madaniyatini aks ettirish uchun katta ahamiyatga ega,

Foydalanilgan adabiyotlar

1. Karimov I.A. Barkamol avlod – Oʻzbekiston taraqqiyotining poydevori: Oʻzbekiston Respublikasi Oliy Majlisi IX sessiyasida soʻzlagan nutqi, 1997, 29-avgust // Barkamol avlod – Oʻzbekiston taraqqiyotining poydevori.–T.,1997, 4 b.
2. Karimov I.A. Oʻzbekiston buyuk kelajak sari.
–T.: Oʻzbekiston, 1998, 68 b.
3. Oʻzbekiston Respublikasining «Taʼlim toʻgʻrisida»gi Qonuni. // Barkamol avlod – Oʻzbekiston kelajagining poydevori. –T.: 1997, 20–29 b.
4. «Sogʻlom avlod davlat dasturi toʻgʻrisida»: Oʻzbekiston Respublikasi Vazirlar Mahkamasining Qarori, 2000-yil, 15-fevral // Xalq soʻzi. 2000, 16-fevral.

5. O‘zbekiston Respublikasining «Kadrlar tayyorlash milliy dasturi». // Barkamol avlod – O‘zbekiston taraqqiyotining poydevori. –T.: 1997, 46 b.
6. O‘zbekiston Respublikasining Prezidenti Sh.M. Mirziyoyevning “2017–2021-yillarda maktabgacha ta’lim tizimini yanada takomillashtirish chora-tadbirlari to‘g‘risida”gi Qarori. –T.: 2016 y., 29-dekabr.
7. “Mirjalilova S., To‘laganova R. Ta’lim jarayonida pedagogik texnologiyalar. Metodik tavsiyanoma. –T., 2008.
8. Ochilov M. O‘qitish usuli – pedagogik texnologiyalarning asosiy komponenti // Xalq ta’limi. 1999, №6, 32–35 b.
9. Подласый И.П. Педагогика. Новый курс. Учебник для студентов высш. учеб. заведения. В 2 кн. – М.: Владос,
10. Психология. // Под ред. Е. И. Рогова. Учебное пособие для студентов ВУЗов. –М.: Владос, 2005.
11. Safarova R. va boshqalar. Savod o‘rgatish darslari. –T.: Ma’naviyat, 2003.

ФИО автора: *Axmedova Gulbahor Bahodirovna*

Andijon mashinasozlik instituti akademik litseyi manaviyat va marifat ishlari bo'yicha direktor o'rinbosari, O'zbekiston

Название публикации: «NAVOIY ASARLARIDAGI KOMIL INSON G'OYASI»

Annotatsiya: Navoiy asarlaridagi estetik qarashlari va komil inson g'oyasi to'g'risida fikr yuritilgan. Uning asarlari faqatgina ezgulikka asoslanganligi ta'kidlangan. Bu orqali Navoiy asarlarining yoshlar tarbyasidagi o'rni beqiyosligini kuzatishimiz mumkin. Asarlarida inson, insoniylik belgilari, "odamiylar odamiysi", ya'ni bugunning tili bilan aytganda, komil shaxs haqida ko'pgina fikrlar uchraydi. Navoiy insonni ulug'laydi. Uning ko'ngli muqaddas ekanligini takror-takror ta'kidlaydi. Ayni paytda har bir kishi ezgu nom qoldirishi, umrini yaxshiliklar qilish bilan bezashi muhimligini uqtiradi. Shuning uchun bo'lsa kerak, yillar, asrlar o'tsada, bobokalonimizning ijodiga bo'lgan qiziqish tobora kuchayib borayotganligi ta'kidlab o'tilgan.

Kalit so'zlar: Odob, axloq, go'zal xulq, haqsevarlik, insonparvarlik, ezgu hislatlar, kamtarlik, estetik madaniyat, nafis san'at, go'zallik, komil inson.

Tilimizga muhabbat, uning beqiyos boyligi hamda buyuk ekanligini anglash kabi muqaddas tuyg'u bizning ongimizga va yuragimizga Navoiy asarlari bilan kirib kelgandir. Alisher Navoiy inson tafakkurini, aqlini va ilmiy bilimlarini yuksak qadrlab kelgan. U bilim va donishmandlik insonning bezagidir deb yozadi. Yaxshi hulqning asosi deb odobni aytadi hamda uning talqinida barcha insoniy hislatlarning bosh bo'g'ini deya tan oladi.

XV asr estetik tafakkuri taraqqiyoti Alisher Navoiy nomi bilan chambarchas bog'liqdir. Bir so'z bilan aytganda g'azal mulkining sultoni o'zbek adabiyotini jahon miqyosiga ko'targan va insoniyat madaniyati, estetikasi xazinasiga o'zining beqiyos hissasini qo'sha olgan buyuk davlat arbobidir.

Alisher Navoiy ijodini tubsiz ummonga o'xshatish mumkin. U zotning boy ma'naviy merosi shu qadar keng va salmoqligi, unda qayd etilgan mavzularda hayot hodisotlari, inson turmushi, ichki kechinmalari bilan bog'liq barcha jihatlar qalamga

olingan. Shoir o'quvchi e'tiborini eng muhim tushunchalarga qaratadi. Ularning har biriga alohida urg'u beradi: ko'ngil, iymon, saxovat, adab, qanoat, vafo, ishq, rostlik, ilm kabilar teran sharhlanadi. Asarlarida inson, insoniylik belgilari, "odamiylar odamiysi", ya'ni bugunning tili bilan aytganda, komil shaxs haqida ko'pgina fikrlar uchraydi.

Navoiy insonni ulug'laydi. Uning ko'ngli muqaddas ekanligini takror-takror ta'kidlaydi. Ayni paytda har bir kishi ezgu nom qoldirishi, umrini yaxshiliklar qilish bilan bezashi muhimligini uqtiradi. Shuning uchun bo'lsa kerak, yillar, asrlar o'tsada, bobokalonimizning ijodiga bo'lgan qiziqish tobora kuchayib bormoqda. Buyuk shoir, olim va davlat arbobi Alisher Navoiy bizga ulkan abadiy-badiiy xazina, go'zallik bilan boy meros qoldirdiki, bu meros hali to'la o'rganilgan emas.

Alisher Navoiy falsafiy hamda estetik qarashlari markazida komil inson tarbiyasi, insonning olam go'zalliklari orasidagi hayot kechirishi qanday bo'lmog'i kerak degan masalani ko'targan. Alisher Navoiyning "Mezon ul-avzon", "Majolis un-nafois" hamda "Mufrado" asarlarida estetik qarashlari yanada yorqin ifodasini topgan.

"Majolis un-nafois" asarida Alisher Navoiy 450 dan ortiq shoirlarning hayoti va ijodi haqida yozib, asarlari haqida hamda shu shoirlarning yutuq hamda kamchiliklari haqida ham yozganlar. Alisher Navoiy badiiy so'z san'atining, estetik hamda hissiyruhiy quvvat bera olishini alohida takidlaganlar.

Alisher Navoiy kamtarlik, himmatlilik, xushmomilalilik, saxiylik hamda har bir san'atkor va shoirlarning estetik madaniyatiga alohida o'rin ajratadi va shu sifatlarni ulug'laydi. U yashagan Hirotda hunarmandchilik, savdo-sotiq, ilm-fan, san'at, me'morchilik kabi hunarlar keng rivoj topgan.

Bu davrda Navoiy yoshlarni har tomondan qo'llab quvvatlab kelgan. Odobli insonni barcha insonlardan yaxshi deya takidlaydi.

Eng asosiysi odobli insonni mansabdor kishilardan go'zalroq va badavlat odamlardan hurmatliroqdir deydi. Alisher Navoiyning fikricha: go'zallik ko'ngilni ochadi, hunuklik hayotni o'ksitadi, yaxshi xulqli go'zal hamda jannat huridir, yomon tabiatli esa hunuk va do'zaxbon deydilar. Uning aytishicha rostgo'ylik nutqning eng yaxshi bezagi hisoblanadi.

Alisher Navoiy asarlarida bilim va donishmandlik insonning bezagidir deb yozadi. Bundan tashqari Alisher Navoiy ilm o'rganishga bo'lgan intilishni inson kamolotini boyitish uchun xizmat qiluvchi omil sifatida tariflaydi. Alisher Navoiyning asarlari mazmunida ilgari surilgan g'oyalar yordamida odamlarni bilimli hamda ma'rifatli bo'lishga chorlaydi. Mutafakkir ilm o'rganishni har bir odamning insoniy burchidir deydi.

U bilimli dono kishilar hamisha o'z xalqiga marifaati hamda mamlakat ravnaqi yo'lida faoliyat olib borishlariga chin ko'ngildan ishongan. U ilmni insonni hamda xalqni nodonlikdan, jaholatdan qutqaruvchi hamda shu yo'ldan olib chiquvchi umid sifatida ta'riflaydi.

Alisher Navoiy asarlarining har bir satrlarida so'z shunday go'zallik bilan durjavohirga aylantirilganki uni o'qigan inson undan ma'naviy ozuqa oladi. U estetikani nafis san'at darajasida qadrlagan va inson ma'naviy olami hamda kamoli uchun kalit vazifasini o'tashini takidlagan.

Alisher Navoiyning "Mahbub ul-qulub", "Majolis un-nafois" hamda "Mezon ul-avzon" asarlari XV-XVI asrlarda keltirilgan ma'lumotlar va musiqa nazariyasi haqidagi risolalar o'zbek estetikasi rivojiga katta ta'sir ko'rsata oldi.

Navoiy "Mahbub ul-qulub" asarida so'zga oro berib insonga rohat bag'ishlaydi.

U so'z gavhari oldida chin gavhar bir tomchi suv bo'lib qoladi deydi va odamlarni har doim rost gapirishga chorlaydi. Alisher Navoiy asarlari mazmunida har bir fikr amaliy jihatga ega bo'lib, mutafakkir ularni o'zining ulkan hayotiy tajribasiga tayangan holda keltirilgan.

Alisher Navoiyning deyarli barcha asarlarida uning qanday inson bo'lganligi, qanday ijod qilganligi, uning qarashlari haqida ma'lumot beriladi. Bu jihatdan ayniqsa, uning "Xazoyin ul-maoniy", "Xamsa", "Muhokamat ulla'g'atayn", "Vaqfiya", "Xamsat ul muttahayyirin", "Naoyim ul-muhabbat", "Munojot", "Arba'in hadis", "Siroj ulmuslimin" kabi asarlari muhim ahamiyat kasb etadi.

Mazkur asarlarda Alisher Navoiyning hayoti, ijodi, u yashagan davrdagi ijtimoiysiyosiy vaziyat, madaniy- ma'rifiy muhit, bazi asarlarining yozilishi haqida, obodonchiligi haqida, uning qilgan ishlari haqida, Xuroson davlatining muhrdori,

vaziri a'zami sifatida qilgan savobli ishlari, aholining kamoloti haqida, ustoz shogirtlar bilan munosabati singari muhim masalalar xususida bahs yuritiladi.

Alisher Navoiy yozgan asarlarida kishi ongiga haqiqat sirlari bilan oshno bo'lishi kerak, insonning maqsadi dunyoni ochiq va teran tafakkur bilan tanishidir, degan ezgu g'oyalarni ko'rishimiz mumkin. Bundan tashqari shoirning ongida ham shu fikr singib qolgandi. Alisher Navoiyni bu yo'ldagi qiyinchiliklar hech ham to'xtatmas edi.

Uning bu kabi maqsadlari Samarqandda yashaganida u yerdagi ijtimoiy-siyosiy, madaniy-ma'rifiy muhit tufayli yuzaga kelgan va uning ma'naviy kamolotida muhim ahamiyat kasb etadi. Navoiyning hikmatga boy she'riy merosi keng ko'lamliligi bilan ham ahamiyatlidir. Uning she'riyati haqsevarlik va insonparvarlik ta'limotida yuritilgan.

Bundan tashqari mana shunday qarashlarni ilgari surgan va o'zining san'ati bilan jilo bergan va sayqallagandir. Shoir yozgan har bir baytlarida inson uchun tarbiya vositasini o'tovchi omillar mavjuddir. Uning oshiqona g'azallari tarkibida ham tarbiya yotadi.

Alisher Navoiy bir so'z bilan aytganda o'z asarlarida ichki va tashqi go'zallik g'oyalarini ilgari surgan shoirdir. Navoiyning "Xamsa" sidagi bosh qahramonlar ana shunday ham tashqi ham ichki yani, komil go'zallik egalaridir. Alloma ham boshqa bir mutafakkirlar kabi insoniy go'zallik tushunchasini ichki go'zallikda, xulqiy go'zallikda ko'radi. Allomamiz o'z asarlarida so'zga alohida e'tibor beradi, uni ko'ngil qutisi ichidagi gavharga qiyoslaydi, hatto falak jismining joni ham deydi.

"Mezon ul-avzon" va "Majolis unnafois" asarlarida alloma ana shu mohiyati jihatidan qudratli va muqaddas bo'lgan so'zdan foydalanish san'ati haqida yozadi va fikr yuritadi. "Mezon ul-avzon" asari aruz nazariyasi sifatida diqqatga sazovardir bo'lgandir. "Majolis un-nafois" asari esa tengi kam tazkira hisoblanib estetikaga oiddir.

Alloma bu asarda shoirlar ijodiga to'xtalib o'tadi hamda ularning ijodi uchun harakterga ega bo'lgan misollar keltirib o'tadi. Bu xislat allomaning eng yaxshi sifatlaridan biri edi.

Alloma estetik idrok egasi bo'lishni, to'g'ri kelgan gapni vaznga solib, she'r deya atab, taqdim etuvchi ba'zi nazmbozlardan yuqori deb hisoblagan. Alisher Navoiyning fikricha, badiiy asar faqat go'zallikni tasvirlashi bilangina cheklanib qolishi kerak emas, balki, o'zi ham shaklan go'zal bo'lishi lozim deydilar.

Alloma so'z shakliga ikkinchi darajada qarashni qoralaydi. Hatto O'toiydek buyuk shoirning qofiyaga biroz e'tiborsizlik bilan yondashishini va e'tiborsiz munosabatda bo'lganini ham nazardan qochirmaydi, ochiqoydinlik bilan ammo ehtirom ila tanqid qilib o'tadi.

Navoiy ilm o'rganishga intilishni inson kamolotini ta'minlash uchun xizmat qiluvchi eng zarur fazilatlardan biri deb biladi. Ilmli insonni, xalqni nodonlikdan, jaholatdan qutqazuvchi omil sifatida ta'riflaydi. Asarlari mazmunida ilgari surilgan g'oyalar yordamida kishilarni ilmli va ma'rifatli bo'lishga undaydi. Mutafakkir ilm o'rganishni har bir kishining insoniy burchi deya e'tirof etadi.

Xulosa o'rnida shuni aytish mumkinki, Navoiy ijodini o'rganish kelajak avlod tarbiyasiga ijobiy ta'sir ko'rsatib, ma'naviy olamini boyitibgina qolmasdan, komil inson tarbiyasida muxim rol o'ynaydi. Zero ma'naviy yuksak, zamonaviy ilm-fanni egallagan, ajdodlarimizning boy ma'naviy merosiga sohib chiqqan avlodni hech qanday tashqi kuch, g'oya yoki mafkura aslo o'z ta'siriga tushira olmaydi. Bunday avlodni voyaga etkazgan xalqning istiqboli porloq, kelajagi buyuk bo'lishi shubxasizdir.

Tarbiya o'z navbatida oiladan boshlanar ekan, biz o'z farzandlarimizni baxti-saodatini, kamolini, iqbolini, buyuk inson bo'lib etishganligini va hayot abadiyligi avlodlar davomiyligini ta'minlaydigan ma'naviy qo'rg'oni bo'lmish o'z oilamizning mustahkamligini ko'rishni istar ekanmiz, demak oilada tarbiyalanuvchilarimizni har tomonlama sog'lom va barkamol etib tarbiyalashda tarbiyaning barcha turlariga e'tiborni kuchaytirish muhim ahamiyat kasb etadi.

FOYDALANILGAN ADABIYOTLAR:

1. U.Uvatov. Buyuk yurt allomalari. Uchinchi nashri. T.: "O'zbekiston", 2020 y.
2. A.Sher. Estetika. T.: "O'zbekiston", 2015 y.
3. A.Navoiy. Mukammal asarlar to'plami, 20-tomlik, 3-t, T.: "Fan", 1998 y.

4. R.Vohidov, H.Eshonqulov. O'zbek mumtoz adabiyoti tarixi. T.: 2006 y.
5. N.Jumaboyev. Sharq mutafakkirlarining ta'lim-tarbiya masalalaridagi axloqiy, estetik va ekologik qarashlari. Namangan davlat universiteti ilmiy axborotnomasi. 5-son. N.: 2019 y.

ФИО авторов: *Yakhshiyeva Nigina Akrom kizi*

Khalikov Ramazan Abdikhamid ugli

Karshi Institute of Engineering Economics

Students of the department majoring in metrology, standardization and product quality management

Название публикации: «METHODS OF DEVELOPMENT OF METROLOGY IN UZBEKISTAN ON THE BASIS OF WORLD EXPERIENCE»

Abstract: the article analyzes that history knows many revolutions throughout the existence of mankind. Currently, changes are taking place all over the world in various areas of public life, initiated by high-tech improvement in production technologies. This will lead the world to the Fourth Industrial Revolution, and according to many experts, it has already begun. fourth industrial revolution or "Industry 4.0" is a predictable change in all areas of public life, due to the current trend towards automation and information exchange in production technologies. Today we are in a state of application of cyber-physical systems, the fourth technological revolution, which is called Industry 4.0. Industry 4.0 is a concept supported primarily by the German government. But, in principle, such things are now working in the US and China. It came to an understanding that we must change the production model, abandon rigid, specific decision schemes, and move on to customizable hyper-productions that can work more accurately, faster, better and with greater economic effect.

Key words: metrology, industry 4.0, systems, measurements, industrial revolution.

State management of metrological activities is carried out by the National Agency for Metrology - the Uzbek Agency for Standardization, Metrology and Certification. To the authority of "Uzstandard" agency:

- Implementation of a unified state policy in the field of metrology, interregional and intersectoral coordination of metrological activities;
- establishing rules for the creation, approval, maintenance and maintenance of national standards and ensuring their international comparability;
- determine the general metrological requirements for measuring instruments, methods and results;
- implementation of state metrological inspection and control; adoption of normative documents on metrological issues, including normative documents in force in the whole territory of the Republic of Uzbekistan in cooperation with other state bodies of the state;
- training of scientific and engineering personnel in the field of metrology;
- Control over the observance of international agreements of the Republic of Uzbekistan in the field of metrology;
- participation in the activities of international organizations on metrology;
- Ensuring the functioning and development of the system of ensuring uniformity of measurements of the Republic of Uzbekistan and its harmonization with the international system of measurement and measurement systems of other countries;

To take measures to protect the rights of consumers, the health and safety of citizens, the environment and the interests of the state from the negative consequences of incorrect measurements.

The future of metrology cannot be imagined without smart and networked technologies, as it will play one of the most important roles in production management in the smart factories of the future. Metrology as a science that deals with the issues of measurements and their application, promotes the introduction of modern technological processes, the development of new types of products and the increase in the competitiveness of the industry as a whole. Let us dwell on certain aspects of metrology, since they directly have a significant impact on the development of science, industry, and, in particular, instrument making and mechanical engineering. If we talk about the main changes in metrology, then the following year awaits us. First of all, this is a revision of the International System of Units (SI), which will require a new

approach to understanding these quantities, their transfer, and meeting the needs of industry. The second aspect is the improvement of information technologies, which in a certain way affect industrial technologies, the development of modern sensor technologies, i.e. new sensors that will be used within the framework of the Industry 4.0 concept, the transition to which changes the scope of the provision of metrological services.

History knows many revolutions throughout the existence of mankind. Changes are currently taking place around the world regarding various spheres of public life, initiated by high-tech improvement of production technologies. This will lead the world to the Fourth Industrial Revolution, and according to many experts, it has already begun. The fourth industrial revolution, or "Industry 4.0" is a predictable change in all areas of public life, due to the current trend towards automation and information exchange in manufacturing technologies. This term was introduced by the President of the World Economic Forum - Klaus Schwab. In accordance with his vision, this is the concept that we are on the threshold of a new era, where the virtual world is merged with the physical through technology. This is the fourth global industrial era, coming since the first industrial revolution of the eighteenth century. These transformations are expected to be underpinned by technologies such as cyber-physical systems, the Internet of Things, artificial intelligence, robotics, cloud computing, 3D printing, and quantum computing. Of the many diverse and fascinating challenges facing modern society, the most important and impressive is the realization and formation of a new technological revolution, which involves at least the transformation of humanity. The world is standing at the origins of a revolution that will fundamentally change our lives, our work and our communication. In terms of scale, volume and complexity, this phenomenon, which can be considered the fourth industrial revolution, has no analogues in all previous human experience. The word "revolution" means a sudden and radical change. Revolutions have occurred in the course of the historical development of mankind, when new technologies and new ways of perceiving the world caused fundamental changes in economic systems and social structures. Since

history is used here as a frame of reference, the suddenness of such changes can take place over many years.

The first cardinal shift in the way of life of man - the transition from gathering to agriculture - occurred ten thousand years ago due to the domestication of animals. The agricultural revolution was built on the combination of the power of animals and people in order to ensure production, transportation and communication. Gradually, the efficiency of food production increased, stimulating population growth and ensuring the viability of large settlements. This eventually led to urbanization and the flourishing of cities. The agrarian revolution was followed by a series of industrial revolutions that began in the second half of the 18th century. They became milestones on the path from the use of muscle power to mechanical energy, which led to today's historical moment, when, in the process of the fourth industrial revolution, production develops at the expense of human cognitive activity. The first industrial revolution lasted from the 1760s to the 1840s. Its trigger was the construction of railways and the invention of the steam engine, which contributed to the development of mechanical production. The second industrial revolution, which began at the end of the 19th century and lasted until the beginning of the 20th century, led to the emergence of mass production thanks to the spread of electricity and the introduction of the assembly line. The third industrial revolution began in the 1960s. It is commonly referred to as the computer or digital revolution, as it was catalyzed by the development of semiconductors, the use of mainframe computers in the 1960s, personal computers in the 70s and 80s, and the Internet in the 1990s. Taking into account the various definitions and scientific arguments used to describe the first three industrial revolutions, we can say that today we are at the origins of the fourth industrial revolution. It started at the turn new millennium and builds on the digital revolution. Its main features are the "ubiquitous" and mobile Internet, miniature production devices (which are constantly getting cheaper), artificial intelligence and learning machines. In the coming years, it is necessary to create standards of units that will be based on fundamental physical constants. We will have to gradually, but rather quickly, move away from the artifacts that we use (kilogram), and move on to the creation of

standards related exclusively to fundamental physical effects. Further, this is the development of already fundamental metrology at the level of single photons, single atoms and single molecules, since this is required by new existing technologies. Some work in this direction is already underway, for example, in the field of flow metering, with the aim of creating flow meters that allow very accurate determination of the flow of liquids and gases based on single molecules. That is, in fact, there is a decrease in the level of uncertainty and an increase in more accurate measurement results that do not change.

If we talk about redefining the units of the SI system, then initially this process was prompted by the observation of an artifact - a platinum-iridium kilogram, since it was found that over the past 150 years its mass has changed by about 50 mg. This artifact is located in Sevres near Paris at the International Bureau of Weights and Measures. Perhaps, from the point of view of industrial metrology of yesterday, this does not look significant, but today we are dealing with nanometrology, with nanomeasurements, and in this aspect, this is a sensitive influence on the measurement results. We must move on to a more precise establishment of units of quantities that will be reproduced independently in different laboratories. In this situation, the new key positions in this system are that the fundamental physical constants are fixed. The definitions of the kilogram, ampere, kelvin, and mole will be refined because the ampere, kelvin, and mole are related to the new definition of the kilogram. The aspect of traceability is very important. We have a classic traceability mechanism from the International Bureau of Weights and Measures through national metrological institutes to industrial laboratories. In the future, it is possible to create measuring instruments of a very high level of accuracy, which can be widely used in industry and self-calibrate. This will significantly increase the accuracy of measurements, bring them closer to national metrological institutes and, to some extent, eliminate intermediate links in the process of transferring units of quantities from the International Bureau of Weights and Measures to the consumer. If we talk about a new look at the SI system, then it will be based on the Planck, Boltzmann, Avogadro constant, on the transition frequency, which is associated with the hyperfine splitting of the main cesium-133 atom into the

elementary electron charge and the spectral strength of the light flux. It follows from this that now a kilogram will not be the kilogram that we are used to. It will be based on the value of Planck's constant, which will now have to be fixed. The ampere will be determined on the basis of the numerical value of the elementary charge, because the traditional definition of the ampere, which is used to, in principle, is not technically feasible. Kelvin, remaining the unit of temperature, will rely solely on the Boltzmann constant. Today there are several innovative options for thermometers, one of them is the “noise thermometer”. The mole will be determined by a fixed value of Avogadro's number. The new SI system of units has seven basic units: ampere, kelvin, second, meter, kilogram, candela, and mole. They are already directly interconnected with the fundamental physical constants, and in practice the uncertainty of these fundamental constants is the technical possibility that can be achieved when forming units of quantities.

After the completion of the reform of the International System of Units SI, it is planned to launch the development of a new metric system of units. This is a grandiose stage in the development of metrology and the entire metrological community is looking forward to this event. Such a high level of accuracy will allow solving many problematic tasks in the field of metrology, which are currently being solved. This is due to the development of nanobioelectronics, nanoscale quantities, spectronics and nanomagnetism, terahertz metrology and three-dimensional nanometrology. Today we are in a state of application of cyber-physical systems, the fourth technological revolution, which is called Industry 4.0. Industry 4.0 is a concept supported primarily by the German government. But, in principle, such things are now working in the US and China. It came to an understanding that we must change the production model, abandon rigid, specific decision schemes, and move on to customizable hyper-productions that can work more accurately, faster, better and with greater economic effect. In this situation, metrology faces a number of tasks, which, according to experts, will be determined by eight main factors. The industrial Internet will play a dominant role, allowing all links to function in real time. For metrology, the most difficult technical task of carrying out a huge number of measurements in real time is being

implemented to make decisions based on these measurements about the state of the production process, about changing and refining parameters, taking into account all influencing factors, as well as product quality. This will require synchronization of all production links, because we will talk not only about vertical, but also about horizontal integration, and automatic integration is the topic of managing and modeling complex production processes. The world is developing remote telemetry, joint data processing, new sensor technologies, process modeling, the use of numerical algorithms that allow measurements to be taken directly at the right time and in the right place. In this situation, we must understand what will be the main directions for the development of industrial metrology. On the one hand, it is accuracy, reliability, flexibility and complexity. But behind this is a very serious work related to the digital integration of measuring systems, which use nanoscale and sensor technologies.

In short, each of these aspects is working online, getting a very large number of measurement results, digitizing them and making decisions based on these results. And, of course, we should talk about lowering the level of uncertainty, increasing the accuracy of measurements and making decisions about what level of uncertainty is acceptable when controlling certain aspects of the process. Decisions must be made taking into account measurement uncertainty, and tolerances must decrease at the level of measurement uncertainty. If we are talking about metrology for Industry 4.0, then we should talk about smart metrology, smart metrology, which must operate with large databases and work with neural network algorithms. In the time that has passed since the emergence of the term Industry 4.0, a large number of scientists have become interested in this concept, who have delved into the study of aspects of the new industry. It also attracted close attention of scientists from all over the world.

REFERENCES:

1. A Survey of Cyber-Physical Systems // Researchgate.net. [Electronic resource]. Accessmode:https://www.researchgate.net/publication/228934884_A_Survey_of_Cyber_Physical_Systems/ (Accessed 20.03.2018).

2. Schwab K. The fourth industrial revolution. / Klaus Schwab // Eksmo-Top Business Awards, 2016. 208 p.
3. INDUSTRIE 4.0 - smart production of the future (State Hi Tech Strategy 2020, Germany) // JSON.TV. [Electronic resource]. Access mode: http://json.tv/tech_trend_find/industrie-40-umnoe-proizvodstvo-buduschego-gosudarstvennaya-hi-tech-strategiya-2020-germaniya-20160227025801/ (date of access: 03/20/2018).
4. "Science. Technologies. Innovations". / // National Research University Higher School of Economics. [Electronic resource]. Access mode: [https://www.hse.ru/data/2017/10/31/1158648883/NIIO %202017.pdf/](https://www.hse.ru/data/2017/10/31/1158648883/NIIO_%202017.pdf/) (Accessed 03/21/2018).

ФИО автора: *Meʼliyeva Nafosat*

Nav.d.p.i. Ta'lim va tarbiya nazariyasi va metodikasi (maktabgacha ta'lim) 2-kurs magistranti

Название публикации: «МАКТАБГАЧА YOSHDAGI BOLALARDA NUTQ MADANIYATINI SHAKLLANTIRISHNING PEDAGOGIK MUAMMOLARI»

Аннотация: Maqolada maktabgacha yoshdagi bolalarda nutq madaniyatini shakllantirish, bolalarni nutq faoliyatini rivojlantirish masalalari to'g'risida fikr yuritilgan bo'lib, unda bolalarning muloqot qilishga ehtiyojmandligi, o'zga tillarni o'rgatish qoidalari, bolani shaxs sifatida shakllantirish haqida fikr – mulohazalar keltirilgan.

Калит so'zlari: nutq madaniyati, muloqot, lingvistika, sof lingvistika, zamonaviy lingvistika, emotsional munosabatlar, birgalikdagi faoliyat, tovushli munosabat, kommunikativ omil, intellekt

Аннотация: В статье обсуждается речевая культура в дошкольных учреждениях, развивать детскую речевую деятельность, правила преподавания детей других языков - комментарии.

Ключевые слова: речевая культура, связь, лингвистика, чистая лингвистика, современная лингвистика, оборудование, оборудование, коммуникативный фактор, интеграция

Annotation: The article discusses speech culture in preschools, to develop children's speech activities, the rules of teaching children other language - comments .

Keywords: Speech Culture, Communication, Linguistics, Pure Linguistics, Modern Linguistics, Equipment, Equipment, Communicative Factor, Intelligure

Inson biror – bir tushunchani xoh u maishiy bo'lsin, xoh ilmiy bo'lsin, uning so'z qobig'isiz yashashi qiyin. Shu tufayli biz o'z bilimlarimizni tilimizda qayd etishimiz, ularni boshqa odamlarga yetkazishimiz va til orqali yangi bilimlarga ega bo'lamiz. Insonning yana bir o'ziga xos xususiyati bu – boshqa odamlar bilan muloqotga ehtiyojmandligi sababli, dastlab til paydo bo'lgan. Muloqotga ehtiyojmandilik doimo tilni egallashga olib keladi. Bola so'zlashishni o'rgatishdan maqsad shuki, uning kattalar bilan birgalikdagi faoliyatida ishtirork

etishga to'g'ri keladi, buning uchun esa bolaning unga nimalar deyishayotganliklarini tushunishi va o'zi ham so'zlashishi lozim.

Bu o'rinda "tilning uchu bilan sifati" tajribani jamlash va sintez qilish-fikrga jamlash – muloqotni amalga oshirish haqida so'z yuritish mumkin. Tilni tadqiq qilish mustaqil, umumilmiy qiziqishdan tashqari ko'plab dolzarb amaliy vazifalarni hal etishda ulkan ahamiyatga egadir. Bularning ayrimlari bevosita tilning yuqorida sanab o'tilgan vazifalaridan kelib chiqadi – til yordamida insoniy tajribani aniqroq qayd etish, til yordamida ifoda etilgan madaniy me'yorlar insonning xulq – atvoriga yanada kuchliroq va mustahkamroq tartibga soluvchi ta'sir ko'rsatishi uchun kishilarning o'zaro muloqoti masalan, ijtimoiy munosabatlari sohasida yanada muvaffaqiyatli amalga oshirish uchun tilni tadqiq qilish zarur. Shunday qilib, til muammolarini tadqiq qilish bilan bevosita bog'liq bo'lgan boshqa amaliy vazifalar ham mavjud. Psixologiya, boshqruv nazariyasi, ijtimoiy fanlar sohasida ish olib borayotgan olimlar qator lingvistik vazifalarga duch keldilar.

Bola tashqi muhitga moddiy va ijtimoiy muhitga qanday moslash-moqda? Bu savollarga javob nafaqat predmetli harakatlarni, balki nutqning o'zini ham o'rganishni ko'zda tutadi.

Sof lingvistik vazifalar masalan , samolyot, kosmik kema va hokazo-lar bilan so'z orqali aloqa qilishni amalga oshirayotgan operator faoliyatini oqilona tashkil etish paytida yuzaga keladi. Shuningdek, nutqdagi buzilishlar- inson ahvolini baholashda til parametrlari yordam berishi mumkin bo'lgan holat emas. Ayrim vaziyatlarda ruhiy zo'riqish, siqilish paytida yaxshi tayyor-garlikdan o'tgan odamlarda fiziologik parametrlar bo'yicha ayrim nuqsonlar sezilmaydi, ammo ualrning nutqini mutaxassis bo'lmagan odam tushunishi qiyin. Faqat til mezonlarigina bunday holat yuz berishdan dalolat berishi mumkin. Yuqorida qayd etilganidek, til bevosita bilish jarayonlari bilan bog'liq bo'lib, bundan tashqari, tilning rivojlanish darajasi umumiy aqliy rivojlanish darajasiga bog'liq bo'ladi. Shuning uchun bola nutqini maxsus tadqiq qilish ruhiy rivojlanishdagi

nuqsonlarini yoki rivojlanishi sekinlashganini aniqlashda yordam berishi mumkin. Lingvistikaning an'anaviy – amaliy vazifasi xorijiy tillarni o'zlashtirishi bilan birga o'qitishga, o'rgatishga muhim ahamiyat kasb etadi. Zamonaviy lingvistika – bu nafaqat mavjud tillarni bayon qilish, balki tilga faoliyat sifatida yondoshish, orqali so'zlashayotgan odamni o'rganish hamdir.

Maktabgacha yoshdagi bolalarni nutq faoliyatini rivojlanishi murakkab ruhiy jarayon bo'lib, u faqat bolaning eshitgan nutqiga taqlid qilishidan iborat emas. Bu esa, bolalarda umuman muloqot faoliyatini rivojlantirish bo'lsa, birinchi navbatda, muloqotga ehtiyoj mavjudligi bilan bog'liqdir. Bola borliqning yangi tomonlariga yo'naltirilganligi: amaliy faoliyatdan olamni, so'ngra odamlarni, ularning munosabatlarini o'rganishga o'tishi yangi maqsadlarga xizmat qiluvchi yangi muloqot vositalari zaruratini keltirib chiqaradi. Bola leksikani kengaytirish, uning o'z kechinmalarini yanada keng va xilma – xil ifodalashni o'zlashtirishi uchun imkoniyat yaratadi.

Bola nutqini zamonaviy va to'laqonli rivojlantirish uchun atrofdagi odamlar bilan o'zaro hamkorlik qilish orqali bolaning muloqotga bo'lgan ehtiyoj tarkibini boyitish zarur. Bolalarning nutqni egallab olishlarining sababi ularning muloqot faoliyatlarining asosini ehtiyoj- motivatsiyasini tashkil qilishi, uning tarkibi o'zgarganligidadir. Bolalar bog'chasida verbal boshqarish jarayonida bolalarni nutqi sust shakllanadi. Demak, ushbu bosqichda bo'lgan davrning asosiy ahamiyati shundan iboratki, ularni nutqi ravon bo'lishida uning ichida navbatdagi bosqichi – faol nutq paydo bo'lishi bosqichiga o'tish uchun zarur bo'lgan sharoit vujudga keltiriladi. Bolaning faol nutqini o'zlash-tirishining ikkinchi bosqichida uchta asosiy jihat ajralib chiqadi. Ular qo'yidagilardir:

- emotsional munosabatlar;
- birgalikdagi faoliyat ya'ni hamkorlik, davomidagi munosabatlar;
- tovushli munosabatlar.

Kommunikativ omilning ko'rib chiqilayotgan har bir jihati u yoki bu darajada va o'z holicha bolalarning kommunikativ vazifani hal etishlariga, ya'ni nutqdan foydalanishlariga yordam beradi.

Nutqni rivojlantirishning uchunchi bosqichida – bolaning materiyasi leksika va grammatika bolaning muloqot vazifasini o'zlashtirgan holda katta-lar bilan muloqotga bo'lgan ehtiyojga va uning tarkibiga uzviy bog'liq bo'ladi. Bu bola nutqining yangi, yanada murakkab va keng qamrovli jihatlarini o'zlashtirishiga olib keladi.

Bolaning ruhan shakllanishida nutqning hal qiluvchi o'rinni egallashi uning turli bosqichlarda rivojlanishiga yordam beruvchi shart – sharoitlar va omillarning ahamiyatini yanada oshiradi. Bolalar nutqini rivojlantirishni rag'batlantiruvchi yoki uni sekinlashtiruvchi kuchlarni aniqlash ushbu jarayonda aniq maqsadni ko'zlagan holda pedagogik say – harakatlarni uyushtirish kalitidir.

Tilning fikrlash bilan mustahkam uzviy bog'liqligi kishlarning ishlab chiqarish faoliyati, fikr almashish va birgalikda harakat qilish zarurati tufayli yuz beradi. Garchi til va fikrlash bir – birisiz mavjud bo'la olmasada, ular aynan bir hodisaga taalluqli emas. Fikrlash – obyektiv borliq aksi, til esa – fikrni ifodalash, mustahkamlash va uni boshqa kishilarga yetkazish usuli hisoblanadi. So'z va tushuncha dialektik jihatidan o'zaro bir – biriga bog'liqdir.

Til bilan fikrlashning o'zaro uzviy bog'liqligi haqidagi qoida bolalarga ona tilini o'qitish tizimini ishlab chiqish, ta'lim va tarbiya ishlarining o'zaro bog'liqligi haqidagi talabni asoslash uchun hal qiluvchi ahamiyatga egadir. Intellekt, ya'ni tashqi dunyoni xotira, tasavvur, xayolot, fikrlash, shuningdek, nutq yordamida anglash qobiliyati – bu insonni hayvondan ajratib turuvchi muhim xususiyatlaridir. Intellekt, ham, nutq ham insonda ilk bolalik yoshida paydo bo'ladi u o'smir va yosh yigitga faqatgina uning organizmi rivojlanayotgani

uchun emas, balki ushbu odam nutqi o'zlashtirib olgan taqdirdagina jadal takomillashib boradi.¹

Agarda bolada atrofidagi kattalar beshikdalik chog'idan boshlab to'g'ri so'zlashga o'rgatsalar, bu holda bunday bola intellektual jihatdan normal rivojlanadi: unda tasavvur qilish, so'ngra fikrlash va hayol surish qobiliyati paydo bo'ladi; har bir yosh bosqichda bu qobiliyat takomillashib boradi. Bola intellektining rivojlantirish bilan bir vaqtda uning emotsional – irodasi ham takomillashib boradi. Bolaning hayoti kattalar turmush faoliyatiga uyg'unlashgan bo'ladi. Ayni paytda bolada unga ta'sir o'tkazish uchun biror – bir o'ziga xos insoniy vositaga ehtiyoj mavjud bo'lmaydi. Mazkur rivojlanishning asosiy genetik vazifasi - kichkintoylarda katta odam bilan muloqotga kirishish qobiliyati va vositalarini shakllantirishdan iboratdir. Maktabgacha yoshdagi tarbiyachining bolalarga o'z ona tilini o'rgata olish qobiliyati uning kasbiy tayyorgarligining muhim ko'rsatkichi hisoblanadi. Bolaga tabiat ato etgan barcha aqliy qobiliyatlar ona tilini o'zlashtirish, ayniqsa, uni maktabgacha yoshda o'rganib olishi tufayli yuzaga chiqadi hamda rivojlanadi.

Bolalarning ona tilida avloddan – avlodga o'tib kelayotgan xalq ma'naviy boyliklarini qanchalik meros qilib olishlari, tarbiyalanuvchilarning kelgusida o'z davrining ilmiy yutuqlarini o'zlashtira olishlari, ularning insoniyatning ilg'or she'riy va estetik ideallariga sodiqligi, ya'ni mustaqil O'zbekistonda demokratik jamiyatning to'laqonli quruvchilari bo'la olishlari tarbiyachiga bog'liqdir. Har bir xalqning, millatning tili uning nutqidagi boyliklari bilan o'lchanadi. Buyuk allomalar, donishmand va mutafakkirlar ham kishilar o'rtasidagi o'zaro aloqa quroli bo'lgan tilni boytishga, uning ohangi va talaffuzi qoidalariga katta e'tibor va hurmat bilan qarashgan.

Bolalar bog'chasida tarbiyalanayotgan bola o'rtoqlari bilan o'ynaydi, qo'lidan kelgancha mehnat qiladi. Bu jarayonda o'z harakatlariga baho berishga, fikrni

¹ F. R. Qodirova. R. M Qodirova "Bolalar nutqini rivojlantirish nazariyasi va metodikasi" 2006, 7- bet.

boshqalarga tushunarli qilib bayon eta olishga o'rganadi. Bola kuzatish va nutq orqali dunyoni, borliqni bilib oladi, tevarak – atrofdagi narsa va buyumlarning, voqea va hodisalarning nomini, sifatlari va belgilarini, xususiyatlarini, o'xshash va farqli tomonlarini aytishga o'rganadi.

Demak, bugungi kunda nutqqa bo'lgan bunday talab kishi ongi va tafakkuriga o'z ona tilisini yaxshi bilgani kabi boshqa tillarni ham yaxshi bilishi, uni o'rganishi maqsadida qo'yiladi. Bunday talablarni amalga oshirish ilk bor maktabgacha ta'lim tashkilotlaridan boshlanadi. Bolalarni o'z ona tilida so'zlashiga o'rgatishda ularga to'g'ri talaffuz qilish me'yorlarini bilib borishi, mashqlarni bajarishda har bir so'zning talaffuziga e'tibor berishi barcha mashg'ulotlarning asosiy maqsadi bo'lmog'i lozim. Har bir xalqning tili uning nutqidagi noyob boyliklari bilan qadrlanadi. Buyuk allommalarimiz ham kishilar o'rtasidagi o'zaro aloqa quroli bo'lgan tilni boyitishga, uning ohangi va talaffuz qoidalariga katta e'tibor va hurmat bilan qarashga o'rgatish muhim ahamiyatga egadir.

Tilimiz tarixiy o'zgaruvchan hodisadir. Har bir xalq, millat, elat va insonlar o'z tiliga egadir. Har bir xalqning tilida mazkur jamiyat tarixiy rivojlanish jarayoni, uning turmush sharoiti, ijtimoiy hayotdagi o'zgarishlari va yangilanishlari, ijtimoiy – mehnat faoliyatidagi yangi izlanishlari va erishgan natijalari o'zida aks etgan bo'lish kerak.

Tilning grammatik qurilishi gapda so'zlar va so'z birikmalarini o'zlashtirishga oid qonunlar hamda qoidalarning umumiyligi hisoblanadi. Grammatika yordamida gapdagi so'zlar joylashtiriladi va bir – birlari bilan o'zaro qo'shib bog'lanadi. So'zlar faqat gaplar orqaligina muloqot vositasiga aylanadi. Gapdan tashqarida har qanday so'z, xoh u ona tilidagi, xoh chet tilidagi so'z bo'lsin, muayyan ma'noga ega bo'lmaydi. Shuning uchun tilni o'rganishda uning Grammatik tuzilishini o'zlashtirish ulkan ahamiyat kasb etadi. Bolalarga ta'lim berishda grammatika va leksikaning zamonaviy me'yorlarini hisobga olish lozim.

Nutqni rivojlantirish metodikasi psixolingvistikaning asosiy qoidalari asosida quriladi. Uning “Til inson faoliyatining barcha sohalarida muloqot vositasi bo’lib, xizmat qiladi” degan qoidasi nutqning rivojlantirish metodikasi dasturilamali bo’lib xizmat qiladi. Shu bois, nutqni rivojlantirish metodikasi, tarbiyachini muloqot vositasi sifatida bolalar nutqini rivojlantirishga oid bilimlar bilan qurollantirishga qaratilgandir.

Foydalanilgan adabiyotlar:

1. F. R. Qodirova. R. M. Qodirova. Bolalar nutqini rivojlantirish nazariyasi va metodikasi. Toshkent- 2006y.
2. Q. Shodiyeva. Nutq o’stirish uslubiyoti. Nashriyot – manba ijodiy uyi. Toshken – 2008.

ФИО автора: *Abdulazizov Abdumajid Abdukarimovich*

Andijon mashinasozlik instituti akademik litseyi direktori, O`zbekiston

Название публикации: «ENG KUCHLI VA ENG TA`SIRCHAN QUROLIMIZ — BU MA`NAVIYATDIR»

Annotatsiya: O`zbek milliy tarbiyasi yetuk va komil insonni andoza qilib olgan. “Ommaviy madaniyat” esa insonni bilim, imon, insof, hayo hamda sadoqat kabi tuyg`ularga nisbatan loqayd va befarq shaxsga aylantirib qo`yadi.

Kalit so`zlar: Ma`naviyat, O`zbek milliy tarbiyasi, mustaqil vatan, “Ommaviy madaniyat”, milliy, tarix, madaniyat, o`zlikni anglash, irodali shaxs, yoshlar, vatanparvar

Bugungi globallashuv jarayoni hayotimizga shiddat bilan kirib kelayotgan, ayniqsa kelajak egalari bo`lgan yoshlarimiz ongini zaharlashga urinayotgan “ommaviy madaniyat” ta`siri turmushimizda anchayin sezila boshlagani ogohlikka chaqiruvchi holatdir. Zero, yoshlarimizning bugun qanday unib-o`sayotganliklari, qanday inson bo`layotganliklariga bog`liqligi rad etib bo`lmas haqiqatdir.

Yurtboshimiz Shavkat Mirziyoyev ta`kidlaganlaridek, eng kuchli va eng ta`sirchan qurolimiz — bu ma`naviyatdir. Ma`naviyatli inson — irodali, dunyoqarashi keng, tafakkuri boy va madaniyatli bo`ladi. Va aynan yuksak ma`naviyat “ommaviy madaniyat”ga, buzg`unchi va vayronkor g`oyalarga qarshi kuchli himoyadir.

Yurtimiz buyuk insonlar yurtidir. Biz ajdodlarimiz bilan qancha faxrlansak, iftixor etsak shuncha ozdir. Ammo kechagi kun xotira, bizga saboq bo`lsa, ertangi kun bizdan harakatni, umidlar va orzularning ro`yobini kutadi. Ajdodlarimiz kutgan istiqloq bizning davrimizga nasib bo`ldi.

Endi mamlakatimiz mustaqilligini mustahkamlash, uning qadriga yetish hamda bizdan keyingi avlodga obod va farovon, taraqqiyot yo`lidan ildam odim otib borayotgan mustaqil Vatanni qoldirish mas`uliyati chin insoniylik hamda vatanparvarlik burchidir.

Buning uchun eng avvalo yoshlarimiz ta`lim tarbiyasiga, dunyoqarashining shakllanishiga e`tibor berishimiz, turli xil yot g`oyalar ta`siriga tushib qolmasliklari va

“ommaviy madaniyat” qurboniga aylanmasliklari uchun mafkuraviy immunitetni shakllantirishimiz lozim.

O‘zbek milliy tarbiyasi yetuk va komil insonni andoza qilib olgan. “Ommaviy madaniyat” esa insonni bilim, imon, insof, hayo hamda sadoqat kabi tuyg‘ularga nisbatan loqayd va befarq shaxsga aylantirib qo‘yadi.

“Ommaviy madaniyat” qurboni bo‘lgan kishi vatanparvar, fidoyi, rostgo‘y, insofli bo‘lishi qiyin, chunki u erkin fikrlashi kerak. Mustaqil fikrlovchi odamlar ko‘p bo‘lsa, “ommaviy madaniyat”ning bozori kasod bo‘ladi. Shuning uchun ularga o‘rtamiyona, ergashuvchi omma kerak.

Yoshlar qiziquvchan, ishonuvchan, ergashuvchan, lekin katta kuchdir. Shu bois ham “ommaviy madaniyat” qurbonlari ko‘proq yoshlardir. “Ommaviy madaniyat” shaxsning didini o‘ldirib, millionlab odamlarni mustaqil fikrdan, shaxsiy munosabatdan, demak, o‘zligidan va qalbidan judo qiladi. Bu esa turli xil yot g‘oyalarni g‘arazli maqsadlar yo‘lida targ‘ib qilayotgan kuchlar uchun ayni muddao.

Demokratiya niqobidagi bunday tahdidlardan ogoh bo‘lish uchun esa o‘zlikni anglash hamda mohiyatini tushunish muhim ahamiyat kasb etadi.

Ayniqsa kasb-hunar kollejlari, akademik litsey o‘quvchilari va oliy o‘quv yurti talabalari o‘rtasida olib borilayotgan ma‘naviy-axloqiy tarbiya borasidagi ishlarning ahamiyati beqiyosdir. Shu sababdan ushbu qatlam o‘rtasida sog‘lom turmush tarzini, istiqlol g‘oyalarini targ‘ib etuvchi tadbir va loyihalar ko‘lamini yanada kengaytirish, ularning qalbiga kirib borish uchun zamon talabidagi innovatsion texnologiyalardan foydalanish davr talabidir.

Milliy tarix va madaniyatni bilish — o‘zlikni anglashning ostonasi. G‘ururi hamda iftixori bor odam bironvga bo‘yin egmaydigan, dadil odimlaydigan, irodali va ulkan ishlarga qodir orzu-havasli shaxs. Yoshlarimizni vatanparvar, chinakam buyuk inson etib tarbiyalash esa pedagoglardan g‘ayrat-shijoat, fidoiylik va ogohlikni talab qiladi.

XXI asrning katta muammolaridan biri “mafkuraviy tazyiq”dir. Uning yoshlarga yetkazayotgan ta’sirlari ko‘pgina davlatlar qatori mamlakatimizni ham chetlab o‘tmadi. Fan va texnika taraqqiy etgan ushbu asrda, ayniqsa, axborot texnologiyalari

aql bovar qilmaydigan darajada rivojlanib bormoqda. Shuning bilan birga “ommaviy madaniyat” zararlari ham kirib kela boshladi.

Avvalo madaniyat soʻzi haqidagi allomalar fikrini koʻzdan kechirsak. Qori Niyoziy ushbu soʻzning keng qamrovli tushuncha ekani haqida shunday deydi: “Madaniyat tarixi gʻoyat darajada murakkab boʻlib, uning hamma tomonlarini oʻz ichiga olgan kitob hech qaysi bir tilda yoʻq va boʻlishi ham mumkin emas”. Isʼhoqxon Ibrat esa madaniyatni oziqlantirib turuvchi omil yaxshi axloq ekanini taʼkidlaydi: Madaniyat jahondan osoyish, Xulq husni anga oroyish.

Madaniyat xaloyiqqa rohat, Koʻrmagay gʻammi hech soat. Eʼtibor bersak, bu tushunchaning negizi ezgulikdan iboratdir. Biroq, bugun tilimizda qoʻllanayotgan “ommaviy madaniyat” iborasi bu mazmuni inkor etayotgani rost. Yoshlar ongidagi gʻoyaviy boʻshliqdan foydalanib, chetdan kirib kelayotgan, biz uchun yot boʻlgan, maʼnaviy va axloqiy tuban illatlarni oʻz ichiga olgan bu “madaniyatlar” koʻplab falokatlarning ibtidosidir.

“Ommaviy madaniyat” degan ibora ostida biz tasavvurimizga ham sigʻdirolmaydigan koʻplab axloqiy buzuvchi gʻoyalari mavjud. Xususan, zoʻravonlik, individualizm, egotsentrizm gʻoyalarini tarqatish, ana shu axloqsizlik orqasidan boylik orttirish, boshqa xalqlarning qadim anʼana va qadriyatlari, turmush tarzining maʼnaviy negizlariga bepisandlik, ularni qoʻporishga qaratilgan xatarli tahdidlar ana shular jumlasidandir.

Ayniqsa, ayni paytda keng tarqalgan axloqsizlikni “madaniyat” deb atalishi, yoyinki, ming yillik maʼnaviy qadriyat va anʼanalarni bepisandlik bilan “eskilik sarqiti” deyilishi yoshlarning tarbiyasiga jiddiy xavf solmoqda. Ming yillik odob-axloq qonimizga singgan ezgu qadriyatlarni boshqa anʼanalar bilan almashtirish ongli insonga xos boʻlmagan odatdir.

Taniqli oʻzbek adibi Muso Toshmuhammad oʻgʻli Oybek shunday degan ekan: “Oʻzbek xalqi azaldan buyon madaniyat bulogʻining boshida boʻlgan”. Bugun yozuvchimiz A.Qodiriyning “Oʻtgan kunlar” asarida tasvirlagan oila, muhabbat, burch, hayo, iffat, maʼsuliyat, eʼtiqod, hurmat va mehr-oqibat kabi har bir millatdoshimiz uchun ibrat boʻla oladigan qadriyatlarning hayotdagi aksini toʻlaqonli

uchratishimiz qiyin ekanligiga ko'pchiligimiz guvoh bo'lib turibmiz. Buyuk yozuvchimiz ularni millatdoshlarimizning ongi va qalbiga singdirish, uni ommalashtirish uchun o'z jonini qurbon qilgan edi.

Uning millatimiz ma'naviyatini saqlab qolish yo'lidagi fidoiyligi hammani qolipga solish, yagona ma'naviyatni shakllantirishni maqsad qilgan, shu yo'l bilan sobiq ittifoqdagi barcha millat va elatlarning ma'naviyati o'rniga o'zga xalq ma'naviyatining hukmronligini ta'minlash yo'lida kamarbasta bo'lgan ma'naviy qashshoq siyosatchilar va shovinistlarni dahshatga solgan edi.

Masalan, millatimizda asrlar osha qon-qonimizga singib ketgan ota-onamizni ulug'lash, oila muqaddasligini himoya qilish, farzandning ota-ona oldidagi burchi, ularning gapiga quloq solish, qilinadigan katta ishlarni bamaslahat amalga oshirish, aka-ukalar opa va singillar, kelin, qayinota va qayinonalar o'rtasidagi o'zaro bog'liqlik, mehr-oqibat, ustoz va shogird hurmati kabi muaqaddas qadriyatlarni qayta tiklash milliy tarbiyamiz oldida turgan eng dolzarb vazifadir.

Ammo, bugun Yevropaga xos bo'lgan individualizm, ota-ona holidan xabar olmaslik, aka-uka va opa-singillar o'rtasidagi yaqinlikning bo'lmasligi va ularning bir-birlarini qo'llab-quvvatlamasliklar va boshqa bir qator holatlar millatimiz hayotiga kirib bormoqda.

Bunday salbiy jarayonlarning oldini olish uchun ham milliy tarbiyamizning bosh yo'nalishi globallashuv jarayonida sodir bo'layotgan ana shu salbiy holatlarni barataraf etish taraqqiyotimiz talabi hisoblanadi. Bu xususda O'zbekiston Respublikasi Prezidenti Sh.M.Mirziyoev: "Barchangizga ayon, hozirgi kunda dunyo miqyosida beshafqat raqobat, qarama-qarshilik va ziddiyatlar keskin tus olmoqda.

Diniy ekstremizm, terrorizm, giyohvandlik, odam savdosi, noqonuniy migratsiya, "ommaviy madaniyat" kabi xavf-xatarlar kuchayib, odamzod asrlar davomida amal qilib kelgan e'tiqodlar va oilaviy qadriyatlarga putur yetkazmoqda.

Mana shunday va boshqa ko'plab tahdidlar insoniyat hayotida jiddiy muammolarni keltirib chiqarayotgani ayni haqiqat va buni hech kim inkor eta olmaydi", degan edilar. Shu nuqtayi nazardan qaraganda biz uchun ommaviy madaniyat bu bir guruh boylikka o'ch odamlar tomonidan zamonaviy axborot

texnologiyalarining imkoniyatlaridan unumli foydalangan holda axloqiy buzuvchi, zo'rovonlik, o'z manfaatini o'zgalarga manfaatidan ustun qo'yish, "Men"ni ulug'lash kabilarni aks ettiruvchi har xil o'ta sayoz madaniyat asarlarini moddiy va ma'naviy hayot maydonlariga tashlab, ko'ngilocharlik bahonasida tijoratga asoslangan iste'molchilikni yo'lga qo'yib xalqlarni o'z milliy qadriyatlariga asoslangan madaniyatidan judo qilish evaziga katta daromad topishga qaratilgan aksilmadaniyatdir. Darhaqiqat, "ommaviy madaniyat" tahdidlarining inson ongiga salbiy ta'sirlari quyidagilardan iboratdir: "ommaviy madaniyat" inson ongini real hayotdan uzoqlashtiradi va soxta yaratilgan obrazlarga yo'naltiradi; aldovga oson ishonadigan shaxslarni paydo qiladi; insonni ishlab chiqaruvchiga emas, faqat iste'molchiga aylantiradi hamda insonni milliylikka borib taqaluvchi ildizlarini kesadi va ma'naviy jihatdan qashshoqlashtiradi. Afsuski, bugungi kunda ham jamiyatimizda "ommaviy madaniyat" niqobidagi mafkuraviy tahdidlarning yoshlarimiz ongiga ko'rsatayotgan salbiy ta'sirlarini kuzatishimiz mumkin, jumladan: bizga ma'lumki internet orqali yoshlarimiz ko'plab ijtimoiy tarmoqlardan ro'yxatdan o'tishgan. Oliy o'quv yurtlarining deyarli 90% talabalari internetning ijtimoiy tarmoqlaridan keng foydalanib kelishmoqda. Albatta, bu quvonarli holat, ammo hozirgi kunda yoshlarning 2 mln.dan ortiq qismi eng mashhur "Odnoklassniki.ru" deb nomlangan ijtimoiy tarmoqdan ro'yxatdan o'tganlar. Shuningdek, "V kontakte" ijtimoiy tarmog'ida 200 mingdan ortiq foydalanuvchilar mavjud. Amerika ijtimoiy tarmog'i xisoblangan Facebook tarmog'ida esa O'zbekiston yoshlari 130 mingdan oshib ketdi, ulardan 72% o'smirlar va yoshlardir. Ammo ushbu ijtimoiy tarmoqlarni yoshlar ma'naviy ongi uchun to'liq ijobiy ma'lumotlar beradi deya olmaymiz. Ayrim yoshlarimiz ushbu ijtimoiy tarmoqlardan o'z yaqinlari bilan uzoqni yaqin qiluvchi vosita sifatida foydalanishsa, ko'pchilik yoshlar zerikish natijasida axloqsizlikni targ'ib qiluvchi pornografik ma'lumotlar olishga, ma'naviy ongi va fikrlash doirasi axloqiy jihatdan past bo'lgan o'rtoqlar izlashga va ular bilan axloq chegaralaridan chetga chiqqan intim mavzularda suhbat qurishga harakat qiladilar. Shuningdek, "ommaviy madaniyat" targ'ibotchilari oilalarga, ayniqsa yosh oilalarga o'z ta'sirini ko'rsatmoqda. Ma'lumki, har bir millatning, har bir insonning ma'naviyati va o'ziga xos madaniyati

shakllanishida oilaning o'ri beqiyos. "Ommaviy madaniyat"ni o'ta mavhumlashtirib yubormasdan oddiygina usulda yoshlarimizga tushuntirib borilsa, har bir narsaga ko'r-ko'rona taqlid qilish emas, har qanday masalaga tanqidiy ruhda yondashish, yaxshiyomonning farqini bilish ko'nikmasini shakllantirishga erishish oson bo'ladi. Binobarin, O'zbekiston Respublikasi Prezidenti Sh.M.Mirziyoev ta'kidlaganlaridek, "Mafkura sohasida bo'shliq degan narsaning o'zi hech qachon bo'lmaydi. Chunki insonning qalbi, miyasi, ongu tafakkuri hech qachon axborot olishdan, fikrlashdan, ta'sirlanishdan to'xtamaydi. Demak, unga doimo ma'naviy oziq kerak. Agar shu oziqni o'zi yashayotgan muhitdan olmasa yoki bu muhit uni qoniqtirmasa, nima bo'ladi, aytinglar? Bunday oziqni u asta-sekin boshqa yoqdan izlaydi. Shunga yo'l bermasligimiz kerak. Mana gap nima haqida ketayapti!"

Shunday ekan biz o'z mafkuramizni turli xil yot g'oyalar uchun bo'shliqqa yo'l ochib bermasligimiz, aksincha ularga qarshi o'zimizda immunitet hosil qilishimiz shart.

FOYDALANILGAN ADABIYOTLAR.

1. O'zbekistonda inklyuziv ta'limning joriy etilishi. P.Q 4860.13.10.2020
2. "Ta'lim tog'risida"gi Qonun 02.07.1992 yil. Inklyuziv ta'limni rivojlantirish.
3. Pedagogika nazariyasi va tarixi Toshkent 2011. Inklyuziv ta'lim shakllari haqida 4. Inklyuziv ta'lim jarayonini tashkil etish 134 135 betlar.

ФИО автора: *Rustamova Xursonoy Mexmonboyevna*

Farg'ona viloyati Bag'dod tumani 35-IDUM

Ona tili va adabiyot fani o'qituvchisi

Название публикации: «NAVOIY ASARLARIDA AYOLLAR TIMSOLI»



Odamlarning ma'naviyatini yuksaltirmay turib ular yashaydigan jamiyatni yuksaltirish, ma'naviyatini sog'lomlashtirmay turib jamiyatning so'g'lomligini ta'minlash, fuqarolarda ezgu axloqiy fazilatlar shakllantirmay turib adolatli jamiyat qurish mumkin emas. Barcha yaxshi fazilatlar singari ma'naviyat ham har bir kishida yoshlikdan shakllantirilsa, uning tabiatiga aylanadi. Kelajakda ma'naviy yetuk insonga aylanadi. Bu natijaga erishish uchun esa yoshlarimiz qo'lga kitob berishimiz kerak. Kitob o'qigan inson esa hech qachon yomonlikni o'zgalarga ravo ko'rmaydi. Yoshlarimizga kitob tanlashlarida ko'proq mumtoz adabiyotimiz xazinasining bebaho durdonalariga murojaat qilishlarini maslahat bergan bo'lardik. Zero, mumtoz adabiyotimiz asrlar davomida avlodlarni tarbiyalab keldi, bundan buyon ham shunday ulug'vor vazifani ado etaveradi. Buyuk siymolarning mumtoz asarlarida millatning urf odatlari, dini, tarixi, madaniyati, adabiy an'analari va hatto muomala vositalari jihatlarini ko'rishimiz mumkin.

Ulug' zotlar asarlari hamisha inson tarbiyasida kata ahamiyat kasb etib kelgani azaldan ayon. Bobokalonimiz Hazrat Alisher Navoiy ham ana shunday buyuk ijodkorlardan biridir. Uning asarlari insonparvarlik, do'stlik, xalqlar do'stligi g'oyalari bilan sug'orilgan bo'lib, ularda haqiqiy sevgi, adolat kabi eng oliy insoniy xislatlar o'zining munosib ifodasini topgan. Insonni ulug'lash va sevgini tarannum etish Navoiy ijodining markazida turgan eng mavzulardan biridir. Alisher Navoiy ijodi teran bir

ummonning o'zginasidir, bu ummonga xalq hayotining turli jabhalaridan irmoqlar oqib kiradi, kata anhorlarga aylanib, yana xalqning o'ziga qaytadi. Ma'lumki ,Alisher Navoiyning adabiy merosi boy adabiy va ilmiy an'analar asosidayuzaga kelgan.Adabiyot taraqqiyotini, adibning mahoratini bir –biridan ajralgan holda an'analarsiz tasavvur etib bo'lmaydi. Navoiy ijodining yana bir muhim manbai xalq og'zaki ijodidir.

Yuqorida sanab o'tilgan jihatlarni biz Navoiyning "Xamsa" dostonida ko'rishimiz mumkin.Salaflari an'analarini davom ettirgan, turkiy tilda mukammal "Xamsa " yozgan ijodkor sifatida butun dunyo tan olgan shoirdir. Bejizga Erkin Vohidov:

Temur tig'i yetmagan joyni ,

Qalam bilan oldi Alisher - deya, satrlar bitmagan.

Navoiy "Xamsa"sini qancha o'rgansak ham kam. Adabiyotshunos olimlarimiz ham bu borada juda kata ilmiy izlanishlar olib borganlar . Men ushbu maqolamda Navoiy "Xamsa"dagi AYOLlar obraziga e'tibor qaratmoqchiman.Dostondagi ayol obrazlar Shirin, Mehinbonu,Layli, Diloromdir .Navoiy bu obrazlarni kuchli, g'ayratli, mehr-muhabbatga to'la va mustahkam irodali shaxs sifatida tasvirlaydi. Go'zalliklarini babbiiy jihatdan yuksak darajada tasvirlaydi."Farhod va Shirin" dostonida Farhodni es-hushidan ayrilishiga va yor vasli uchun hayotda hamma narsaga tayyor bo'lishiga o'tkinchi dunyoning hoyu havaslariga muhtalo bo'lmasligiga sabab bo'lgan obraz Shirindir.Shirin suratini xazinadagi ko'zgu orqali ko'rib qoladi va unga oshiq bo'ladi. Bu ishq ILOHIY ishq edi. Mana Navoiyning Shirin husniga bergan tavsifi:

Bori chobuksuvoru moh paykar,

Javohirdin berib paykarga zevar.

Jabinlar gul-gulu kipriklari xor,

Qabog'lar keng-kenu og'izlari tor.

Alarg'a shohu sarvar gul'uzore,



Demaykim gul'uzore shahsuvore.

Bo'lub ul xayl bir o'ylakim oy,

Bu ul xayl ichra mehri olam oroy.

Doston davomida biz Shirinning qat'iyatliligini, o'z sevgisi uchun kurashga tayyorligini ,oqilona qarorlar qabul qila olishini ko'rishimiz mumkin.To'g'ri Shirin asardagi ramziy obraz, ya'ni IYMON KO'ZGUSI. Dostondagi Mehinbonu Armaniston yurtini adolat bilan boshqargan malika sifatida gavdalanadi.Shirinning eng yaqin kishisi , dushmanlardan davlatini va Shirinni munosib himoya qila olgan matonatli ayol obrazidir.

“Xamsa”dagi uchinchi dostonda bir-biriga yetisha olmagan oshiqlar qismati tasvirlanadi. Layli—chin, samimiy sevgisi tahqirlangan obrazdir. Navoiy inson qadri poymol qilingan zamonda inson kamoloti,sadoqatini, mehr –muhabbatini ulug'laydi. Tahqirlangan, xo'rlangan inson sifatida poymol etilgan ayolning ahvolini ko'rsatadi. Layli obrazida ham Navoiyning ayolga nisbatan cheksiz ehtiromini ko'rishimiz mumkin. Layli go'zal, bilimdon, aqlli va farosatli tasvirlanishi bilan bir qatorda samimiy sevgi yo'lida jon fido qilgan obraz sifatida tasvirlangan:

Shamiyu ne sham ,chashmai nur,

Nureki yamon ko'z oldin dur

Naxliyu ne naxl, sarvi ozod,

Sarviyu ne sarv, rashki shamshod.

Oyiyu ne oy,badri tole,

Badriyu ne badr, mehri lome.

Shahd ikki labi, valerunabro'sh,

Badr ikki yuzi, vale qasabpo'sh.



“Xamsa”ning to’rtinchi dostoni “Sab’al sayyor” dostonining bosh qahramoni Bahromi Go’rning butun aql-hushuni yo’qotishiga sabab bo’lgan obraz bu-Xitoy mamlakatining go’zali Diloromdir. Navoiy Diloromning go’zal vasfini ming yilda ham ta’riflab bo’lmasligini yozadi. Shu sababdan ham shoh Bahrom Chin mamlakatining bir yillik hiroji evaziga Diloromni olib keladi. Diloromning Bahromga Bo’lgan pok sevgisi, vafodorligini quyidagi misralar orqali ko’rishimiz mumkin:

To bu kishvar hududig‘a yettuk,
Yoki bu shahr aro nuzul ettuk.
Gar yiroqsen yo’q ersa hamrohsen,
Bori bo’lg‘onishimdin ogohsen.
Bu shah Olinda muncha yolg‘onim,
Anga yuz iztirob solg‘onim.
Demagilkim ko’ngul havasi edi’
Ki valiyi ne’matim vafosi edi.



Dilorom obrazida biz yana Yaratgan tomonidan berilgan qobiliyatidir. U soz chalib qo’shiq kuylaganda osmonda uchib ketayotgan qushlar ham parvozini to’xtatib, bu kuydan bahra olishi juda chiroyli tasvirlangan. Bu bilan Navoiy ayollarning cheksiz salohiyat egalari ekanligiga ishora qilgan.

Xulosa qilib aytganda, Alisher Navoiy o’z asarlarida ayollar go’zalligini, eng nozik his-tuyg‘ularini, insoniyligini chin yurakdan madh etib, ularga bo’lgan cheksiz ehtiromini g‘oyat erkin ifodalagan. Kimlar qanday tarixiy sharoitda yashamasin, go’zallikning birinchi timsoli ayol bo’lgan. Navoiy asarlarida ayollarning jozibador qiyofalarini shunday chizganki, ularda ma’shuqa obrazi hayot, baxt va sevinchning timsoli bo’lib gavdalanadi.

Adabiyotlar ro’yhati.

1. Alisher Navoiyning “Xamsa” dostoni.

2. Alisher Navoiyning “Layli va Majnun” dostoni.
3. Alisher Navoiyning “Farhod va Shirin” dostoni.
4. Alisher Navoiyning “Sabbai sayyor” dostoni.

ФИО автора: *Jasur Sariyev*

O'zbekiston Milliy Universitetining 1- bosqich magistratura talabasi

ФИО научного руководителя: *Tuxliyeva G.S. (F.f.n. dotsent)*

Toshkent, O'zbekiston

Название публикации: «PRAGMATIKA TUSHUNCHASI VA UNING TARJIMADAGI O'RNI»

Annotatsiya: Mazkur ilmiy maqolada tilshunoslik fanining nisbatan yangi sohasi hisoblanadigan pragmatika tushunchasi va uning tarjima jarayonidagi egallagan o'rni va pragmatika tushunchasining dolzarblik darajasi chuqur o'rganiladi va tahlil qilinadi. Nazariy qarashlarni ilmiy tahlil etishga qaratilgan. Ilmiy tahlil davomida tarjima va pragmatika tushunchalari bilan tubdan tanishish, pragmatika tushunchasi haqida va uning maqsadi va vazifasi nimalardan iboratligi haqidagi dastlabki qarashlar borasida so'z yuritiladi. Shuningdek, tarjima pragmatikasining o'ziga xosligi, nutq jarayoni hamda asarlarning pragmatik xususiyatlarini o'rganish ushbu ishning asosiy nazariy ahamiyatini kasb etadi.

Tayanch so'zlar: tilshunoslik, pragmatika tushunchasi, nazariya, nutq jarayoni, tarjima nazariyasi.

THE CONCEPT OF PRAGMATICS AND ITS IMPORTANCE IN TRANSLATION

Jasur Sariyev

1st year master student of National University of Uzbekistan

Scientific adviser: DSc, professor **Tukhlieva G.S**

Tashkent, Uzbekistan

Annotation: This scientific article investigates and deeply analyzes the concept of pragmatics, which is a relatively new area of linguistics, its role in the translation process and the relevance of the concept of pragmatics. Focused on the scientific

analysis of theoretical views. In the course of scientific analysis, one thoroughly gets acquainted with the concepts of translation and pragmatics, discusses the concept of pragmatics and initial views on its purpose and functions. This article includes itself specificity of translation theory, speech process and studying the pragmatic features of the works.

Keywords: Linguistics, concept of pragmatics, theory, speaking process, the theory of translation.

Asrlar davomida shakllanib kelayotgan bir davrda, jamiyatda siyosiy tarixiy, ma'naviy va madaniy asarlarning o'rni beqiyosdir. Har bir tilshunos o'zining ilmiy izlanishlari davomida turli hil davlatlar va undagi madaniyat va boshqa barcha sohalarni tubdan isloh qiladi. Bu jarayonda tilshunos uchun eng muhim bo'lgan vosita bu lug'aviy bilimlarining yetarlilik darajasi, bir va undan ortiq chet tillarining grammatik bilim darajasining yetukligidir. Qaysi bir yo'nalish bo'lishidan qat'iy nazar, tilshunos ma'lum bir davlat yoki jamiyat hayotidagi o'zgarishlar, jarayonlar va islohotlarning ahamiyatini chuqur o'rganishi uchun fikrlash doirasining yuqori pog'onada ekanligi va tarjima nazariyasini tubdan o'rganilgani talab etiladi. Shuningdek "Tarjima" so'zining lug'aviy ma'nosiga to'xtaladigan bo'lsak, bu so'z fors tilidagi "tarzabon" so'zidan arab tiliga moslashib o'zgargan. Ya'ni "Tarzabon" chiroyli so'zlovchi, tili burro, notiq inson degan ma'nolarga ega. Arab tiliga moslashish jarayonida "Tarjumon" shaklida qabul qilingan va bu so'zdan "tarjima" yoki "tarjuma" so'zlari hosil bo'lgan. O'zbek olim va yozuvchilari bevosita bu tushunchaga "o'girish", "o'tkazish", "ag'darish", "qaytarish" kabi so'zlar ifodalab bergan. Dastlab, tarjima xalq orasida sharhlab berish, tushuntirish, uqtirish va bayon qilish ma'nolarida og'zaki va yozma nutq jarayonlarida qo'llanib kelingan. Bundan ko'rinib turibdiki tarjima jarayoni ma'lum bir tildan ikkinchi bir tilga o'zgartirgan holda aynan bir tilga o'zlashtirish hisoblanadi. Masalan, kinofilmlar jarayonini oladigan bo'lsak bu jarayon ham tomoshabin uchun yetarlicha ma'lumot berish uchun shubhasiz tarjima qilinadi, bunda o'z tilida rol ijro etgan ijrochining ya'ni aktrisaning nutqini bir necha tillarga o'girish ko'zda tutilgan. Tarjima tillarning rivoji uchun beminnat hissa qo'shuvchi

tabiiy jarayondir. Tilshunoslikda tarjimaning o'rnini beqiyosdir, serqirra va murakkab jarayon demakdir. Tarjima xalqlar va millatlar o'rtasidagi qardoshlik va do'stlik rishtalarini bog'lovchi buyuk ko'prikdir. Bejizga "Til bilgan e'l biladi" deb ta'kidlab otilmagan. Bunga bevosita misol qilib yana bir o'zbek maqolidan parcha havola etish lozim ya'nikim "Ish bilganga bir tanga – Til bilganga ming tanga" kabi oltinga teng havolalar millatimiz adabiyotiga ko'rk bag'ishlab kelmoqda. Nazariy jihatdan olib qaraydigan bolsak tarjima nazariyasi o'zining tarkibiy qismlari va turlariga ega. Tarjimaning lingvistik nazariyasi bu tarjima jarayonini tillararo transformatsiya sifatida ilmiy aks ettirish, ya'ni bir tildagi matnni ikkinchi bir tildagi matnga mjuqobil ravishda o'zgartirish, chuqurroq qilib tushuntirgandatarjimaning lingvistik nazariyasining asosiy vazifasi tarjima jarayonini modellashtirishdan iboratdir. Tarjima nazariyasining maqsadi – xorijiy til lisoniy vositalari asosida yaratilgan matnni o'z ona – tili materiallari asosida qayta ya'ni takror yaratishdan iboratdir. Nazariy bilimlarning yetarliligi esa tarjimon uchun idrok etish va tafakkur qilish jarayonlarini boyitib turadi. Asar yoki film tarjimasining natijasi puxta, to'g'ri, xatosiz va bekami-ko'st bo'lishi asosiy omillardir. Badiiy asarning kulminatsion nuqtalari va muammoli vaziyatlarini undagi tugunlarni yechib bera olgan holda, qilingan tarjima tinglovchi yoki kitobxon uchun to'laqonli zavqu shavq a'to eta oladi. Asar o'rganilayotgan tilda kerakli ifoda vositalari ya'ni so'z birikmalari, tizimlari va grammatik formalari o'z o'rnini topishi talab etiladi. Filologiya fanlari doktori Korney Chukovsky o'zining "Искусство перевода" asarida quyidagi rus maqolini epigraf qilib olgan "Tarjima huddi hotinga o'xshaydi: to'g'ri bo'lsa - chiroyli emas, chiroyli bo'lsa – to'g'ri emas". Bir qarashda kulgili ammo tarjima san'atining yaqqol ifodasini o'z ichiga olgan beqiyos millat ko'zguvidir. asarida Pragmatika tushunchasining tarjimadagi o'rnini ham bevosita tilning grammatik jihatlariga borib taqaladi. Pragmatika – yunoncha "Pragma" ya'ni xarakat so'zidan olingan bo'lib – nutq jarayonida belgilar va ularning ishtirokchilari o'rtasidagi o'zaro aloqalarni o'rganadigan semiotikaning asosiy bir bo'limi hisoblanadi. Pragmatikaga hozirgi kunda til a'zolarining ma'lum bir so'zlar va semantic konstruktsiyalar orqali o'z munosabatini bildirish va suxbatdoshning munosabatini

tushunish darajasi, yohud mavjud bo'lgan vaziyatdan kelib chiqib munosabat bildirish asnosida qaraladi. Pragmatika amaliyotining rivojlanishida 3 bosqich yuzaga keladi.

Birinchi bosqich – bir necha asrlar avval Pragmatika atamasi birinchi bor semiologiya-semiotikaning belgisi sifatida qo'llaniladi. Buyuk yozuvchi Charlz Morris esa semasiologiyani uch bo'limga ajratadi: sintaktika, semantika va pragmatika. Tarjima jarayonida pragmatika tildan foydalanuvchining so'z va munosabatlariga asoslangan bo'ladi.

Ikkinchi bosqich – faylasuflar Austin, Serl va Paul Gris nutq kommunikatsiyalari va implikatura nazariyasini yaratdi.

Uchinchi bosqichda – 1977-yilda Yakob L.Mey Gollandiyada o'zining birinchi “Прагматика” jurnalini nashr ettirdi. Shu qatorda boshqa faylasuflarning ham “Pragmatics” , “Principles of pragmatic association” nomli kitoblari ham bu sohada jiddiy tadqiqotlardan hisoblangan. Pragmatika nafaqat tarjimada balki fanda ham dolzarb o'rinni egallagan.

Tarjima jarayonida pragmatik ma'noning ma'lum bir qismi tushib qolishi mumkin. Noytbertning fikricha, pragmatic ma'noning tarjimaga ko'chishi quyidagicha sodir bo'ladi. Tarjimaga ko'chishning yuqori darajasi; Tarjimaga cheklovlar bilan ko'chish; Asliyat pragmatikasining deyarli tarjimaga ko'chmaslik holati. Shu bilan bir qatorda yuzlab olimlar o'z ilmiy izlanishlarini olg'a surishgan.

Xulosa qilib aytganda Tarjima jarayonida Pragmatik ma'noning o'rni uning mazmun ifodalanish jarayonida namoyon bo'ladi. Pragmatika semiotika va tilshunoslikning nutqda til belgilarining amal qilishini o'rganadigan fan tarmog'idir. Ya'ni Muayyan belgilar tizimini o'zlashtirib, undan foydalanuvchi sub'ektlarning ayni shu belgilar tizimiga munosabatini o'rganuvchi fan tarmog'i hisoblanadi.

FOYDALANILGAN ADABIYOTLAR RO'YXATI

1. Abduvahob Madvaliyev – Pragmatika tushunchasi
2. Musayev.Q – Tarjima nazariyasi asoslari

3.Minyar Belaruchev R.F – Og'zaki tarjima kursi adabiyoti.

3.Wikipedia

4.Xudoyberdiyeva O'.K (2014)

ФИО автора: *Sherqulov Orifjon*

Davlat bojxona qo‘mitasining Bojoxna instituti
magistratura tinglovchisi

Название публикации: «BOJXONA SIYOSATINI YURITISH – DAVLAT XIZMATINING MUHIM TURI SIFATIDA»

“Tashqi savdo bilan bog‘liq nazorat tizimi va infratuzilmani yaxshilash zarur. Jumladan, xorijiy tajribadan kelib chiqib, bojxona postlarida nazoratni amalga oshiradigan bojxona, sanitariya, karantin, veterinariya va boshqa idoralar faoliyatini isloh qilish lozim”.

Prezident Shavkat Mirziyoevning 2020 yil 25 yanvardagi Oliy Majlisga Murojaatnomasidan.

Annotatsiya: Mustaqillikka erishilganidan so‘ng O‘zbekiston Respublikasi barcha sohalarda shiddat bilan rivojlanib bormoqda. Rivojlanishning asosiy ko‘rsatkichlaridan biri bu aholiga, yuridik va jismoniy shaxslarga ko‘rsatiladigan davlat xizmatlari bilan aniqlanadi. Bojxona organlari tomonidan ham tadbirkorlarga, tashqi iqtisodiy faoliyat qatnashchilariga bir qator davlat xizmatlarini ko‘rsatish yo‘lga qo‘yilgan. Maqolada davlat bojxona xizmati organlarining rivojlanish tarixi va hozirgi kundagi salohiyati o‘rganilgan.

Tayanch so‘zlar: Davlat xizmatlarini ko‘rsatish, bojxona organlari, iqtisodiy xavfsizlik, bojxona organlari tomonidan ko‘rsatiladigan xizmatlar.

Аннотация: после обретения независимости Республика Узбекистан успешно развивается во всех сферах. Одним из показателей подобного развития является предоставление со стороны государства услуг населению, физическим и юридическим лицам. Таможенные органы как одна из структур институтов власти также предоставляет государственные услуги предпринимателям и участникам внешнеэкономической деятельности. В данной статье уделено

внимание истории развития и современному состоянию развития потенциала государственной таможенной службы.

Ключевые слова: предоставление государственных услуг, услуги, предоставляемые таможенными органами, экономическая безопасность, таможенные органы.

Abstract: After gaining independence, the Republic of Uzbekistan has been successfully developing in all spheres. One of the indicators of such development is the provision of services by the state to the population, individuals and legal entities. The customs authorities, as one of the structures of government institutions, also provides state services to entrepreneurs and participants in foreign economic activity. This article focuses on the history of development and the current state of improvement of the potential of the state customs service.

Keywords: provision of public services, services provided by customs authorities, economic security, customs authorities.

Mamlakatimizda davlat xizmatlari ko'rsatish tizimi izchillik bilan takomillashtirilib, modernizatsiya qilinmoqda. Bu esa, aholining hayot sifati, ishchanlik muhitini yaxshilash va biznesni rivojlantirish imkonini beradi.

O'zbekiston Respublikasi Adliya vazirligi huzuridagi Davlat xizmatlari agentligi va uning tarkibiy tuzilmalari orqali ko'rsatilayotgan xizmat turlari 2021-yilda 14 taga ortib, hozirgi kunda 162 tani tashkil qilmoqda. Hozirda davlat xizmatlarini ko'rsatish sohasiga oid 129 ta qonun hujjatlari ishlab chiqilgan. Bugungi kunda 49 ta davlat xizmatlari bepul ko'rsatilmogda. Natijada fuqarolardan talab etiladigan hujjatlar soni va muddatlari sezirlarli qisqartirildi, jumladan davlat xizmatlarini ko'rsatish uchun talab etiladigan hujjatlar soni 181 tadan 86 taga (95 ta) kamaytirildi, xizmat ko'rsatish muddati esa 499 kundan 271 kunga (228 kun) qisqartirildi. O'zbekiston Respublikasi Prezidentining 2021 yil 23 martdagi PF-6191-son Farmonga muvofiq, qonun hujjatlarida belgilangan 18 turdagi hamda 2021-yil 24-iyuldagi PF-6269-son Farmoniga muvofiq 15 turdagi ma'lumot va hujjatlarni aholi hamda tadbirkorlardan talab qilinishi bekor qilindi. Vakolatli davlat

organlarining elektron tizimlari “Elektron hukumat” platformasiga integratsiya qilindi. Endilikda ushbu hujjatlar faqat elektron dastur orqali olinadi.

2017-yil 1-apreldan boshlab ro‘yxatga olish tartib-taomillarini 30 daqiqagacha qisqartirish imkonini beruvchi tadbirkorlik sub’ektlarini davlat ro‘yxatidan o‘tkazishning avtomatlashtirilgan tizimi ishga tushirilganligi “Doing Business 2018” global reytingidagi “Biznesni ro‘yxatdan o‘tkazish” ko‘rsatkichi bo‘yicha O‘zbekistonning mavqeini 24-o‘rindan 11-o‘ringa olib chiqdi.

Muxtasar qilib aytganda, endilikda jismoniy va yuridik shaxslar tegishli hujjatlarni yuqoridagi tartibda Davlat xizmatlari markazlaridan olish imkoniyatlari yaratildi.

Respublikamizda olib borayotgan keng ko‘lamli iqtisodiy, siyosiy va ijtimoiy islohotlar natijasida mamlakatimiz xalqaro hamjamiyatda o‘zining munosib o‘rnini egallab bormoqda. Barcha sohalarda, shu jumladan iqtisodiyotda ham sezilarli yutuqlarga erishilib, O‘zbekiston dunyo bozorida iste’molchi davlatdan tovar ishlab chiqaruvchi-eksportyor davlatga aylanib bormoqda. Bunda iqtisodiy manfaatlarimiz himoyasida turgan, xalqaro tovar aylanuviga qulay sharoit yaratib berayotgan bojxona tizimi va unda sidqidildan xizmat qilayotgan bojxona organlari xodimlarining roli va o‘rni kattadir.

Bojxona organlari tomonidan mamlakatimiz iqtisodiy xavfsizligini ta’minlash, davlat budjetini bojxona to‘lovlari orqali to‘ldirish, tadbirkorlik subektlarini qo‘llab-quvvatlash, ichki bozorni tartibga solish, “yashirin iqtisodiyot”ga qarshi kurashish, kontrabanda va bojxona to‘g‘risidagi qonun hujjatlari buzilishlarining oldini olish, ularni aniqlash hamda chek qo‘yish borasida tizimli chora-tadbirlar amalga oshirilmoqda.

Olib borilgan tadqiqotlar shundan dalolat beradiki, bojxona idoralari davlat moliya-iqtisodiy tizimining bir qismi sifatida Markaziy Osiyoda qadim davrlardan ham mavjud bo‘lgan. Eramizdan avvalgi VIII asrdayoq O‘zbekistonning hozirgi hududida joylashgan davlatlar orqali G‘arb va Sharqni bog‘lab turgan Buyuk ipak yo‘lining muhim tarmoqlari o‘tgan. O‘lka aholisi bu yerga kelgan savdogarlar bilan faol savdo-sotiq qilgan va tovarlar almashishgan. Ushbu savdogarlar bir o‘lkadan ikkinchisiga

borib, mamlakatlar va xalqlar o'rtasida xalqaro iqtisodiy va madaniy aloqalarni mustahkamlashda o'zlarining salmoqli hissalarini qo'shishgan.

Buyuk ipak yo'lidagi bojxonalar to'g'risidagi ilk yozma manbalar VII asrda yozilgan arab manbalarida uchraydi. Ko'p asrlar bojxona boji – olib kelinayotgan tovar qiymatining bir necha foizini tashkil qilgan.

Boj yig'imlarining davlat xazinasi uchun ahamiyati kattaligini tushungan hukmdorlar qulay yo'llarda karvonsaroylar qurishgan, karvonlarni yo'llarda qaroqchilardan qo'riqlaydigan maxsus qo'riqchilar otryadlarini tuzishgan. Amir Temur va temuriylar XIV – XV asrlarda cheksiz urushlar va ko'chmanchilarning hujumlari oqibatida faoliyati deyarli to'xtagan Buyuk ipak yo'li bo'yicha harakatlarni qayta tiklashgan. O'zbek davlatchiligi asoschisining o'ziga xos siyosiy vasiyati bo'lgan “Temur tuzuklari”da shunday deyiladi: “Men barcha hududlar va barcha davlatlardan kelgan sayyohlarga yordam qo'lini cho'zdim, ajnabiy saltanatlar to'g'risida ma'lumotlarga ega bo'lish uchun dunyoning barcha mamlakatlariga savdogarlar va karvonlarni yubordim. Ular menga ushbu mamlakatlarning mahalliy aholisi va ko'chib kelganlarning ahvoli, fe'l-muomalalari va urf-odatlari to'g'risida axborot olib kelishlarini buyurardim. Meni, ayniqsa, chet el hukmdorlarining o'zlarining fuqarolariga bo'lgan munosabatlari qiziqtirar edi” [1].

Amir Temur saroyiga XV asr boshlarida kelgan Kastiliya elchisi Rui Gonzales de Klavixo o'zining Samarqandga bo'lgan sayohatini ta'riflar ekan: “Temur boshqaruvi ostida butun mamlakatda tinchlik hukm surar edi”, deb ta'kidlagan edi. Klavixo bosh karvon yo'lidan o'tganidan va Samarqandga kelganidan so'ng shu narsaga amin bo'ldiki, Amir Temur o'z poytaxtini eng boy shaharga aylantirish maqsadida savdo-sotiqni rivojlantirgan.

Amir Temur davrida, ehtimol, undan ham avval ba'zi boj imtiyozlari mavjud bo'lgan. Masalan, “qizil tovar” deb atalgan tovarlar boj yig'imlaridan ozod qilinardi. Ushbu tovarlarga rohnoma (yo'l yorlig'i) oddiy emas, balki qizil, ya'ni shoh muhri bilan tasdiqlanar edi. Bu esa tovarlar hukmdorga tegishli ekanligidan dalolat berar edi. O'sha davrdagi qoidalarga asosan ushbu tovarlar bojga tortilmas edi.

XVI asrda Buxoro amirligi va Xiva xonligi faol shakllanadi, XVIII asrda esa Qo‘qon xonligi vujudga keldi. Ushbu davlatlarning davlat xazinasi tizimi to‘g‘risida shveysariyalik sharqshunos Adam Mesning “Musulmon Renessansi” tadqiqotida esga olinadi. U va boshqa tarixchilarning ma‘lumotlariga ko‘ra, ushbu xonliklar hududlarida boshqa davlatlardagidek, yer mulklaridan tanob va xiroj o‘lponlari, tovarlardan mol-mulkning qirqdan bir qismi ulushida zakot olinardi. Zakot islom shariatiga asosan xayriya ishlari uchun xudojo‘y har bir fuqarodan, shuningdek barcha kelayotgan va ketayotgan karvonlardan olinardi. Har qanday savdogar karvon bilan shahar ichidan o‘tayotganida albatta zakotchi oldiga kirishi lozim bo‘lib, u tovarlari uchun boj to‘lar edi. Bundan tashqari, xonlikning boshqa joylaridan tovarni o‘tkazib yuborishni ta‘minlaydigan yorliq yozib berganligi uchun u zakotchiga har bir tuyadan yig‘im to‘lar edi.

XIX asrning oxirlarida, bozor munosabatlari rivojlanishi bilan bojxona siyosati ham o‘zgarib bordi. Buxoro amirligining Afg‘oniston, Eron bilan, Qo‘qon xonligining Sharqiy Turkiston, Xitoy, chor Rossiyasi bilan chegaralarida yangi bojxonalar tashkil qilindi.

Markaziy Osiyodagi xonliklar Rossiya imperiyasi tomonidan bosib olinganidan so‘ng, 1893-yilda Rossiyada 11 ta chegara okruglari, shu jumladan Turkiston okrugi ham tuziladi. Ushbu okrugda 16 ta bojxona idorasi mavjud bo‘lgan.

1894-yil dekabrda ingliz qo‘shinlarining Afg‘oniston hududiga bostirib kirganidan xavotirga tushgan Turkiston gubernatorligi tayzigi ostida bo‘lgan Buxoro amiri qurollangan yigitlarni Amudaryo orqali kechuv joyini qo‘riqlash uchun Termiz shahriga yaqin Pattakesar qishlog‘iga yuboradi. 1895-yildan, u “Pattakesar bojxona posti” deb nomlangan. Ushbu post chegaradan o‘tgan yuklardan boj olish va bojxona nazoratini amalga oshirish bilan shug‘ullangan. 1896-yilda Turkiston bojxona okrugi hududida Amudaryo chegara brigadasi tashkil etilib, chegara xizmatining alohida korpusi tarkibiga kiritiladi. Amudaryo brigadasi 4 bo‘limga bo‘linib, 51 ta postga joylashtirilgan. Shu tariqa O‘rta Osiyo hududida bojxona ishlari to‘liq chor imperiyasi nazoratiga o‘tadi.

Mintaqani bosib olish jarayonida nihoyatda katta hududni nazoratda saqlab turish mushkulligini anglagan imperiya hukumati bu hududda temir yo‘llar qurilishiga alohida e’tibor qaratdi. Temir yo‘l qurilishi 1880-yilda boshlanib, Kaspiy dengizining Mixaylovskiy qo‘ltig‘idan Qizilarvotgacha, keyin Krasnovodskka, 1885-yilda Ashxobodga, 1886-yilning boshida Samarqandga olib kelinadi. 1898-yilda yo‘l Marvdan Kushkagacha uzaytiriladi, 1895-1899-yillarda Samarqand – Toshkent orqali Andijonga olib boriladi.

XIX asrning oxirlarida ishga tushgan mazkur temir yo‘l dastlab Kaspiyorti temir yo‘li, 1898-yildan esa O‘rta Osiyo temir yo‘li nomi bilan atalgan. Jami 18 ta bekatga ega bo‘lgan ushbu temir yo‘l Kaspiy dengizi sohillaridan Toshkent, Samarqand, Andijongacha yetib boradi.

Turkistonni Rossiyaning markaziy qismi – Moskva bilan bog‘lanishi uchun yangi temir yo‘l tarmog‘i, Orenburg - Toshkent temir yo‘lini qurish faqatgina savdo-sanoat doiralarnigina emas, balki davlat manfaatini va siyosiy maqsadni ta’minlashda ham katta ahamiyat kasb etar edi. Orenburg-Toshkent temir yo‘li 1905-yilda ishga tushirilib, O‘rta Osiyo temir yo‘liga ulanadi. Orenburg-Toshkent temir yo‘li favqulodda vaziyatlarda harbiy kuchlarni keltirishni tezlashtirdi.

1917-yildagi revolyusiyalar natijasida Rossiya imperiyasining inqirozga uchrashi va hokimiyat Sovetlar qo‘liga o‘tishiga qaramasdan, Turkistonda bojxona faoliyati to‘xtab qolmadi.

1920-yilda Turkiston Respublikasida 30 ta bojxona punktlari bo‘lgan. Bular: Krasnovodsk, Cheleken, Chiqishlar, Hasan ko‘li, Chetlin, Qoraqalpoq, Kayna-Kasir, Ashxobod, Gaudan, Ortiq, Xivaobod, Xo‘ja Buloq, Seraxs, Dushak, Chaachin, Kushka, Panda, Kerki, Bassagin, Kelif, Cho‘chqa G‘uzor, Pattakesar, Oyvoj, Saroy, Chubek, Bo‘g‘oroq, Buxoro, Samarqand, Qo‘qon, Ergashtom, Qashqar bojxona punktlari edi [2].

1924-yil oxirida SSSR tarkibida O‘zbekiston Sovet Sotsialistik Respublikasi tashkil bo‘lishi munosabati bilan Turkiston bojxona okrugi negizida O‘zbek bojxona inspektorlik uchastkasi tashkil etiladi. Pattakesar bojxona posti esa “Termiz bojxonasi” deb qayta nomlanadi.

O'tgan asrning 50-yillarida SSSRning janubiy va janubiy-sharqiy yo'nalishlarida xalqaro havo yo'llarida yuk va yo'lovchi tashish hajmining oshishi natijasida Toshkent aeroporti orqali bir qator tranzit havo yo'llari ochildi. "SSSRning janubiy darvozasi" nomini olgan Toshkent shahar aeroportida chet eldan tranzit holda uchib kelayotgan yoki uchib ketayotgan samolyotlar qo'nib o'tadigan bo'ldi. Toshkent aeroporti orqali xalqaro reyslar 1956 yildan, ya'ni Avstraliyada Olimpiada o'yinlari o'tkazilgan yildan boshlab amalga oshirildi. O'sha vaqtlar Toshkent aeroportida bojxona muassasasi mavjud emas edi. Bosh bojxona boshqarmasi topshirig'iga ko'ra, Termiz bojxonasi xodimlari Toshkentga kelib, Avstraliyaga uchib ketayotgan sovet sportchilari va ularga hamrohlik qilayotganlar uchadigan TU-104 samolyotining bojxona nazoratini amalga oshirganlar.

Toshkent aeroportida keyingi yillarda xalqaro aviaaloqalar soni ortganligi tufayli, bojxona xodimlarining aeroportda doimiy hozir bo'lishlari zaruriyati vujudga keldi. Shu zaruriyat tufayli, 1958 yilda aeroportda Termiz bojxonasi tarkibiga kiruvchi Toshkent bojxona posti tashkil etildi.

1959 yil 14 aprelda SSSR Tashqi savdo vazirligining buyrug'iga ko'ra, Toshkent aeroportida alohida bojxona posti tashkil qilindi. Yangi tashkil etilgan Toshkent aeroporti bojxona postida dastlab atigi 3 ta xodim ishlagan.

1979 yilda Afg'onistonda boshlangan urush, urushga SSSRning qo'shilishi va harbiylar, harbiy texnikaning kiritilishi munosabati bilan 1984 yilda yuborilayotgan harbiy yuklar nazoratini kuchaytirish maqsadida, Toshkent shahri yaqinida "Tuzel" bojxona posti, Farg'ona shahrida "Farg'ona" bojxona posti tashkil etildi. Bu vaqtga kelib Termiz bojxonasi va unga bo'ysunuvchi Ayritom bojxona posti faoliyat olib borar edi [3].

1988 yilda Toshkent va Termiz bojxonalari hamda ularga bo'ysunuvchi barcha bojxona postlari O'zbekiston SSR bojxonasiga birlashtiriladi. 1988-1989 yillarda Samarqand, Buxoro, Namangan, Andijon, Qarshi, Guliston, Jizzax, Qo'qon, Navoiy, Urganch, Chirchiq, Olmaliq bojxona postlari tashkil etiladi va O'zbekiston SSR bojxonasiga bo'sundiriladi.

Ta'kidlash joizki, O'zbekiston SSR bojxonasi bo'lishiga qaramasdan, hududdagi bojxona ishi bevosita 1986 yilda tashkil etilgan SSSR Davlat Bojxona nazorati bosh boshqarmasi tomonidan boshqarilar va bojxona postlarining rahbar xodimlari ham ushbu Bosh boshqarmaning buyrug'i asosida tayinlanar edi. O'zbekiston bojxonasi xodimlari tomonidan ushlanib, musodara qilingan tovarlar va undirilgan bojxona to'lovlari to'liq ravishda SSSR Davlat bojxona nazorati bosh boshqarmasi ixtiyoriga o'tkazilgan.

1991 yil avgustdagi Davlat mustaqilligi O'zbekistonga o'z tashqi va ichki siyosatini mustaqil belgilash hamda o'tkazish, tub ijtimoiy-iqtisodiy rivojlanish, xalq farovonligini oshirishning o'z yo'lini ishlab chiqish imkonini berdi.

Mustaqillikning dastlabki yillarida O'zbekistonga avvalo davlat hokimiyatining mamlakatda, shu jumladan, iqtisodiy jihatdan tartib va xavfsizlikni ta'minlay olishini namoyish etadigan barqarorlik kerak edi. Bularni yangi hokimiyat tuzilmalari barpo etishi kerak ediki, bojxona xizmati ham ular sirasiga kiradi.

O'z mustaqilligini e'lon qilganidan keyin ikki oy o'tmasdanoq 1991 yil 25 oktabrda O'zbekiston Respublikasi Prezidentining PF-284-son Farmoniga binoan O'zbekiston Respublikasi Bojxona qo'mitasi tashkil etildi, 26 oktabr kuni Vazirlar Mahkamasining qo'mita faoliyatini belgilovchi 272-son qarori qabul qilindi. Yangi xizmatning oyoqqa turishi og'ir sharoitlarda, chegaralar to'liq belgilanmagan, sohaga tegishli me'yoriy hujjatlar ishlab chiqilmagan davrda amalga osha bordi [3].

Bojxona xizmatini mustahkamlash va takomillashtirish maqsadida, Prezidentning 1992 yil 10 avgustdagi PF-451-son Farmoni bilan Ichki ishlar vazirligi huzuridagi Tovar-moddiy boyliklarning olib chiqilishi ustidan nazorat qilish bosh inspeksiyasi va Bojxona qo'mitasi negizida O'zbekiston Respublikasi Davlat bojxona qo'mitasi ta'sis etildi. Qoraqalpog'iston Respublikasi, viloyatlar va Toshkent shahrida bojxona boshqarmalari tashkil etildi. 1993 yilga keliboq, mahsulotning eksport qilinishi importdan oshib ketdi, respublikada tashqi iqtisodiy faoliyatning salkam 4 ming ishtirokchisi, shu jumladan xorijiy sarmoyalar ishtirokidagi mingdan ortiq korxonalar faoliyat ko'rsata boshladi. Bu vaqtga kelib O'zbekiston bojxonasi asta-

sekin zamonaviy texnologiyalar va bojxona vositalarining katta arsenaliga ega bo'lgan qudratli hamda ta'sirchan davlat tuzilmasiga aylantirildi.

O'zbekiston Respublikasi Prezidentining 1994 yil 18 yanvardagi PF-744-son Farmoni bilan Davlat bojxona qo'mitasi Bosh bojxona boshqarmasiga aylantirilib, yangi tashkil etilgan Davlat soliq qo'mitasi tarkibiga kiritildi.

Bozor iqtisodiyotining o'ziga xosligidan kelib chiqib, bojxona ishini tashkil etishni takomillashtirish, yaxlit bojxona siyosatini o'tkazish, respublika bojxona organlari faoliyatining tezkorligi va samaradorligini oshirish, ularning mamlakat iqtisodiy xavfsizligini mustahkamlashdagi rolini kuchaytirish, bojxona ishi sohasida xalqaro hamkorlikni kengaytirish maqsadida 1997 yil 8 iyulda Davlat soliq qo'mitasining Bosh bojxona boshqarmasi negizida O'zbekiston Respublikasining Davlat bojxona qo'mitasi tashkil etildi. Milliy bojxona xizmatining maqomini yuksaltirish respublikada bojxona ishini yanada takomillashtirishdan guvohlik beradi.

Bojxona xizmati xodimlari oldiga darhol hal etilishi lozim bo'lgan qonun loyihalarini ishlab chiqish, me'yoriy-huquqiy bazasini shakllantirish, kadrlarni tayyorlash, moddiy-texnika ta'minotini mustahkamlash bilan bog'liq vazifalar qo'yildi. 1997 yilda Bojxona kodeksi tayyorlandi, "Boj tarifi to'g'risida", "Davlat bojxona xizmati to'g'risida"gi qonunlar ishlab chiqildi. Ular O'zbekiston Respublikasi Oliy Majlisi tomonidan qabul qilindi va amalga kiritildi. Ularda xalqaro qonun hujjatlarining hozirgi amaliy yo'l-yo'riqlari, Jahon bojxona tashkilotining xalqaro standartlari hamda talab va tavsiyalari hisobga olindi.

Mustaqillikka erishilgach O'zbekiston bojxona organlariga tashqi iqtisodiy faoliyatni tartibga solishning yangi boj tarifi, litsenziyalash, eksport-import operatsiyalarini kvotalash singari tamoyillarni, umumqabul qilingan jahon amaliyotiga muvofiq notarif tartibga solishning boshqa choralarini o'zlashtirishga to'g'ri keldi.

Tovarlarni tavsiflash va tasniflash tamoyillarini birxillashtirish uchun mustaqillikning dastlabki kunlaridan boshlab SSSR Tovar nomenklaturasidan, keyinroq esa – MDH Tashqi iqtisodiy faoliyat tovar nomenklaturasidan foydalanildi. 2000 yil 1 yanvardan boshlab respublika 1983 yilgi Tovarlarni tasniflash va kodlashtirishning uyg'unlashtirilgan tizimi (HS)ga qo'shildi.

Davlat xizmatlarini ko'rsatishning eng muhim institutlaridan biri sifatida O'zbekiston bojxonasi yosh mustaqil davlat bilan birgalikda o'sdi, takomillashdi va rivojlandi. Mustaqillik yillarida u ulkan yo'lni bosib o'tdi. Bugungi kunda suveren O'zbekistonning bojxona xizmati Markaziy apparat, Qoraqalpog'iston Respublikasi, 12 viloyat va Toshkent shahri bojxona boshqarmasi, "Toshkent-Aero" ixtisoslashgan bojxona kompleksi, Bojxona instituti hamda Milliy kinologiya markazi, 110 ta bojxona postlarini o'z ichiga oladi.

Tizimda axborot kommunikatsiya texnologiyalaridan unumli foydalanilgan holda respublika eksport salohiyatini yanada oshirish, bunda tashqi iqtisodiy faoliyat qatnashchilariga qulay shart-sharoitlar yaratish maqsadida: 65 dan ortiq avtomatlashtirilgan axborot dasturlari, 30 ga yaqin interaktiv xizmatlar ishga tushirilgan bo'lib, eksportyor va importyorlar tomonidan 100 % bojxona yuk deklaratsiyalari elektron tarzda taqdim etilmoqda. Bojxona nazorati va rasmiylashtiruvi jarayonlarida "Xavfni boshqarish tizimi"dan foydalanish yo'lga qo'yildi. Tashqi iqtisodiy faoliyat bojxona postlarida tovarlarni rasmiylashtirishda "sariq", "qizil", "yashil" va "ko'k" yo'laklar, xalqaro aeroportlarda passajirlar uchun "qizil" va "yashil" yo'laklar joriy etildi.

2017- 2021 yillarda Davlat bojxona qo'mitasining norma ijodkorligi yo'nalishida 142 ta normativ-huquqiy-hujjat qabul qilindi. Shundan, 2020 yilda 24 ta, 2021 yilning o'tgan davrida 32 ta.

Davlat bojxona qo'mitasi tomonidan tovarlarni olib o'tishda nazorat qiluvchi boshqa davlat organlari bilan hamjihatlikda ish olib borish, turli xil byurokratik to'siqlarga barham berish, ortiqcha vaqt sarflash va xarajatlarni qisqartirish maqsadida, "yagona darcha" bojxona axborot tizimi ishlab chiqildi va ishga tushirildi.

"Yagona darcha" BATni joriy etishdan asosiy maqsad ma'muriy tartibotlarni maqbullashtirish, shuningdek, vakolatli organlar va tadbirkorlik sub'ektlari o'rtasida ma'lumotlar almashish mexanizmini yaratish orqali bojxona va u bilan bog'liq sohalardagi to'siqlarni kamaytirish hamda foydalanuvchilarga import, eksport va tranzitga tegishli bo'lgan hujjatlarni yagona elektron manzildan standartlashtirilgan (bir xil shaklda) tartibda qabul qilish va jo'natish imkoniyatini yaratish hisoblanadi.

Hozirgi kunda, tadbirkorlik sub'ektlari tomonidan "O'zstandart" agentligi, O'simliklar karantini davlat inspeksiyasi, Ekologiya va atrof-muhitni muhofaza qilish davlat qo'mitasi, Sog'liqni saqlash vazirligi, Veterinariya va chorvachilikni rivojlantirish davlat qo'mitasi kabi vakolatli organlarga "yagona darcha" BATdan foydalangan holda zarur ruxsat etish xususiyatiga ega hujjatlar va sertifikatlarni olish uchun elektron arizalarni yuborish imkoniyati mavjud.

Bojxona qonunchiligiga rioya etayotgan tashqi iqtisodiy faoliyat ishtirokchilari va insofli tadbirkorlarga soddalashtirilgan bojxona tartib-taomillaridan foydalanish huquqini beruvchi Vakolatli iqtisodiy operatorlar instituti joriy etildi.

Bir so'z bilan aytganda, zamonaviy talablar darajasiga erishishga imkon beradigan katta tashkiliy-texnik tadbirlar amalga oshirildi. Buyuk ipak yo'li o'tgan Toshkent, Samarqand, Buxoro, Urganch va boshqa bir qator shaharlardagi xalqaro aeroportlar bojxona nazoratining eng so'nggi texnik vositalar bilan jihozlandi. Bojxona postlari rentgen, skaner apparatlari, narkotik moddalarni identifikatsiyalash, radiatsion nazorat qilish vositalari, avtomobil tarozilari, murakkab ko'rikdan o'tkazish majmualari bilan jihozlandi, ularda xizmat ko'rsatish xalqaro bojxona amaliyotining talablari darajasida tashkil etilmoqda.

O'zbekiston 1992 yil 28 iyulda Bojxona hamkorligi kengashini ta'sis etish konvensiyasiga qo'shilib, Jahon bojxona tashkilotining faol a'zosiga aylandi. Hozirgi vaqtda respublikamiz xalqaro bojxona amaliyotining turli yo'nalishlarini tartibga soladigan 15 dan ortiq xalqaro konvensiyalarning a'zosi hisoblanadi.

O'zbekiston bojxonasi Jahon bojxona tashkiloti tadbirlari doirasida, shuningdek BMT, Jahon savdo tashkiloti, Yevropa Hamjamiyatlari komissiyasi, Yevrobojxona, Xalqaro valyuta fondi, Xalqaro moliya korporatsiyasi, Kimyoviy qurolni taqiqlash tashkiloti, YeXHT, Iqtisodiy hamkorlik tashkiloti, MAGATE, Interpol, YuNISEF, MEK va boshqa bir qator xalqaro tashkilotlar bilan aloqalarini kengaytirmoqda.

Foydalanilgan adabiyotlar

1. Temur tuzuklari

2. O‘zbekiston Respublikasi MDA, R.330-fond, 1-ro‘yxat, 28-ish,
3-varaq.

3. Bojxona ishi tarixi. Davlat bojxona qo‘mitasi Bojxona instituti; /-T.: 2015.
220 b.

ФИО авторов: Улашева Дилором Шербековна,

преподаватель кафедры «Педагогика межфакультетами»

Бадалова Севиля Ахматовна,

студентка 204-группы факультета дошкольного и начального образования

Самаркандский Государственный Университет

Название публикации: «ВАЖНОСТЬ КРИТИЧЕСКОГО МЫШЛЕНИЯ В ЖИЗНИ И ПУТИ ЕГО РАЗВИТИЯ»

Аннотация: В статье приведено обобщенное толкование понятия одного вида мышления, раскрыта особенность, а также идет речь о необходимости развития критического мышления школьников, определено понятие «критическое мышление, приведены примеры использования различных методов и приемов для развития критического мышления.

Ключевые слова: критическое мышление, особенность критического мышления, важность критического мышления, развитие критического мышления.

*Об обширности ума следует судить лишь
по изобретательности и количеству
мыслей, которые два человека извлекают
из одной и той же вещи.*

Клод Адриан Гельвеций

В педагогической теории и практике происходят сегодня серьезные изменения, связанные с реализацией задач, выдвинутых обществом, по воспитанию творческой личности, способной самостоятельно и критически мыслить и действовать. Поэтому проблема развития творческих способностей подрастающего поколения в современных условиях приобретает особую актуальность, информация, оценка.

Критическое мышление особенно необходимо учащейся молодежи в условиях стремительно нарастающего объема информации, поступающей через многочисленные каналы и источники.

Что понимается под критическим мышлением?

Критическое мышление – это естественный способ взаимодействия с идеями и информацией. Это активный процесс, предоставляемый обучаемому возможность жесткого контроля информации. Другими словами, возможность оспаривать её (информацию), интегрировать, перестраивать, адаптировать или не принимать во внимание. “В английском языке понятие “критическое мышление” означает умение размышлять над тем, каким образом человек получает знания...”

Учеников, обладающих критическим мышлением, отличают следующие качества: готовность к планированию, гибкость, настойчивость, готовность исправить свои ошибки, поиск компромиссных решений.

Критическое мышление позволяет уже усвоенные идеи и факты проверить, оценить, применить. Умение мыслить критически опирается на присущее человеку любопытство, на исследовательскую активность познающего. Преимущество критического мышления перед шаблонным, опирающимся на запоминание, понимание и воспроизведение фактов и предметов, заключается в том, что оно учит формулировать и отстаивать собственные взгляды, идеи, “благодаря критическому мышлению традиционный процесс познания обретает индивидуальность и становится осмысленным, непрерывным и продуктивным”. Умение мыслить критически имеет чрезвычайную важность для психологии вообще и развития личности в частности. Без критического мышления человек просто не в состоянии определить для себя творческие, религиозные, политические и любые другие предпочтения.

Зачем нужно критическое мышление

Учёба

Критическое мышление помогает при выборе источников, на которые мы опираемся во время обучения, учит видеть причинно-следственные связи, обобщать и структурировать информацию, аргументировать свою позицию и видеть слабые места в позиции других. Критическое мышление важно при изучении предметов, в которых необходимо уметь рассуждать, так как единственно правильного ответа на вопрос не существует: истории, философии, политологии, обществознании. Чем выше уровень критического мышления, тем проще даётся освоение школьной программы и программы вуза.

Работа

Сегодня специалисты в любой сфере должны уметь не только хорошо выполнять рутинные действия, но и принимать нестандартные решения, находить новые пути и подходы к решению проблем. Высоко ценятся люди, умеющие грамотно вести дискуссию и доказывать свою точку зрения. Критическое мышление помогает оценивать рабочие задачи с разных сторон и помогает избежать ошибок, связанных с неточностью или недостаточностью информации.

Повседневная жизнь

Человеку каждый день приходится самостоятельно принимать решения, порой на основе неполной или недостоверной информации. Эти решения касаются не только учёбы или работы, но и здоровья, быта, личных отношений. Критическое мышление позволяет выбрать оптимальный вариант действий, избежать серьёзных ошибок или быстро найти способ их исправления.

Как развивать критическое мышление

Пополняйте копилку знаний

Критически мыслить невозможно без достаточного количества знаний об окружающем нас мире. Чем больше знаний — тем проще сравнивать и

анализировать. Прежде чем критически оценивать проблему, её необходимо рассмотреть со всех сторон, увидеть ситуацию в контексте других событий, проследить за её развитием во времени. Постоянно пополняйте знания в самых разных областях:

- читайте художественную и научно-популярную литературу;
- смотрите документальные фильмы и лекции в открытом доступе на образовательных порталах;
- наблюдайте за людьми и их поведением — это поможет понять причину их действий и выработать стратегию взаимодействия в разных ситуациях;
- разговаривайте с людьми, интересуйтесь их мнением и опытом — это позволит выработать или уточнить свою позицию по любому вопросу.

Учитесь задавать вопросы

Любопытство и жажда познания — основа критического мышления, а чтобы удовлетворить эту жажду, необходимо уметь правильно формулировать вопросы. Тренируйтесь задавать вопросы на самые разные темы. Например, поставьте себе задачу придумать пятьдесят вопросов о любимом фильме, книге, картине, явлении или событии окружающего мира, предмете или конкретной теме школьной программы. При изучении любого вопроса интересуйтесь всеми аспектами, рассматривайте проблему с разных сторон и уточняйте детали, задавая вопросы.

Читайте и анализируйте тексты

Критическое мышление развивается благодаря постоянному анализу информации из книг. Разбирайте каждый прочитанный текст, например, по такой схеме:

1. С какой целью написан текст, к какой аудитории обращается автор, какую мысль хочет донести.
2. Какая проблема описана в тексте, существует ли единственный способ её решения или возможны разные варианты.

3. Какова точка зрения автора на проблему, какие аргументы используются, относятся они к сформулированной проблеме прямо или только косвенно.

4. Как автор строит свои рассуждения: доказывает ли каждый приведённый факт или предлагает принять его как само собой разумеющееся. Как правило, именно в обобщениях — «Всем известно, что...» — скрыта недостоверная информация. С их помощью можно манипулировать читателем и формировать искажённое отношение к проблеме.

5. Где в тексте приводятся факты, а где — их интерпретация. Тренируйтесь отделять одно от другого, читая статьи в интернете об актуальных событиях.

6. Есть ли в тексте какой-либо скрытый смысл, подтекст, и если да, как он меняет общий смысл текста.

Анализируя текст, обязательно формулируйте собственное отношение к проблеме, выстроенное на фактах, аргументах и логических рассуждениях.

Обращайтесь к альтернативным источникам информации

Критическое мышление обязательно предполагает знакомство с разными, иногда противоположными мнениями о проблеме. Изучая вопрос, обращайтесь к разным источникам, сопоставляйте полученную информацию, оценивайте её на логичность, полноту, достоверность, выявляйте несоответствия. Достоверная информация — та, что получена из проверенных официальных источников и подтверждена конкретными фактами.

Придумывайте варианты

Мыслить критически — это значит видеть разные варианты развития ситуации в зависимости от тех или иных факторов и уметь вычленять из этих вариантов самый оптимальный, удобный и эффективный.

- Учитесь прогнозировать последствия своих действий в любой жизненной ситуации. Принимая решение, запишите на бумаге все вероятные

последствия, оцените каждое из них, подумайте, как минимизировать риск неудачи или возможные негативные последствия.

- Придумывайте сложные ситуации и составляйте список возможного разрешения проблем.
- Анализируйте поступки персонажей книг или фильмов, которые влияют на развитие сюжета. Придумывайте альтернативные варианты развития событий, меняющие жизнь персонажа в лучшую или худшую сторону.

Анализируйте ошибки

Мы верим: не ошибается тот, кто ничего не делает. Ошибка — это не повод для самоуничижения, а способ разобраться, как поступить в следующий раз умнее, лучше и эффективнее. Конструктивно подходите к разбору каждой ошибки: найдите её, оцените причины, которые к ней привели, придумайте варианты, как её можно было избежать.

Список литературы:

1. Д. Халперн «Психология критического мышления».
2. Загашев И.О., Заир-Бек С.И. Критическое мышление: технология развития.- Издательство «Альянс «Дельта», 2003.
3. Загашев И.О. Понятие «критическое мышление» и его характеристики //Перемена.-2004.

ФИО авторов: *Аминова Рохила Хамидовна*. Преподаватель кафедры русского языка и литературы Денауского института предпринимательства и педагогики.
Мусулманова Мунира Фарход кизи. Студентка 4-курса направления Родной язык и литература (Русский язык и литература в иноязычных группах) Социально-гуманитарного факультета Денауского института предпринимательства и педагогики.

Название публикации: «НЕОПРЕДЕЛЕННО-ЛИЧНЫЕ ПРЕДЛОЖЕНИЯ В БАСНЯХ КРЫЛОВА»

Аннотация: *И. А. Крылов является талантливым баснописцем XIX век в русской эпохе, так как его произведения не только носят нравоучительный характер, но и с точки зрения синтаксических конструкций они были написаны превосходно. Потому что Крылов отлично использовал синтаксические конструкции в своих произведениях. И исходя с нашей научной точки зрения мы приведем несколько примеров, и проанализируем свойства неопределенно-личных предложений в его баснях.*

Ключевые слова: *И. А. Крылов, басня, предложения, Неопределенно-личные предложени, структура, грамматика, синтаксис, двучлененность, глаголы.*

Неопределённо-личные предложения — это односоставные предложения, сказуемое которого не обозначает определённого действующего лица и выражено глаголом 3 лица настоящего или будущего времени или множественного числа прошедшего времени.

Среди глагольных односоставных предложений различают неопределённо-личные предложения в зависимости от грамматической формы глагола-сказуемого. Приведем примеры неопределённо-личных предложений.

В синтаксисе русского языка неопределённо-личные предложения представляют собой один из видов односоставных глагольных предложений. Этот вид простых предложений имеет в своей структуре один состав — состав сказуемого. В нем нет подлежащего, а используется только сказуемое с второстепенными членами — обстоятельством и дополнением, составляющими группу сказуемого. Главный член предложения обозначает действие безотносительно к лицу, его совершающему, то есть действие относится к неопределённым лицам или субъектам вообще. Чтобы понять, в чем заключается отличие неопределённо-личных предложений от односоставных определённо-личных и безличных, обратим также внимание, в какой грамматической форме находится в них сказуемое.

В неопределённо-личных предложениях сказуемое может быть выражено следующими грамматическими формами:

- глаголы 3 лица множественного числа настоящего и будущего времени;
- глаголы множественного числа прошедшего времени.

Итак, глагол имеет форму только **множественного числа**, которая не может обозначить определенного деятеля.

Так как мы определились с неопределенно-личными предложениями, теперь перейдем к их особенностям в творчестве великих русских писателей как И.А.Крылова.

И.А.Крылов является талантливым баснописцем XIX век в русской эпохе, так как его произведения не только носят нравоучительный характер, но и с точки зрения синтаксических конструкций они были написаны превосходно. Потому что Крылов отлично использовал синтаксические конструкции в своих произведениях. И исходя с нашей научной точки зрения мы приведем несколько примеров, и проанализируем свойства неопределенно-личных предложений в его баснях.

Имя великого русского баснописца И.А.Крылова стоит в ряду имен любимых народом поэтов, основоположников русской литературы. На них воспитывались и воспитываются многие поколения.

Басни Крылова приобрели мировое признание. В них сочетается суровая правда с глубокой мысленной живописностью языка. Краткие и меткие крыловские изречения давно перешли в пословицы и поговорки, стали народным достоянием еще при жизни баснописца.

Слава баснописца во многом оттеснила в нашем восприятии Крылова-драматурга, прозаика, лирика, хотя произведения Крылова конца XVIII века представляют выдающийся интерес, ведь наряду с Радищевым, Новиковым, Фонвизиным молодой Крылов является одним из наиболее значительных представителей сатирического направления в русской литературе второй половины XVIII века.

Но лишь в басне считалось возможным использовать разговорный язык, просторечия и диалектизмы, которые отстаивал И.А.Крылов. Разговорный язык использовался им не ради грубости, а ради меткости, особой выразительности.

Главной композиционной особенностью басни как жанра является ее двучленность. Басня состоит из обязательных двух частей (они могут быть неравнозначны по объему): рассказа и морального вывода (морали, назидания). Эта двучленность образует соединение двух начал в жанре басни: эстетического и логического. Одно выражено в художественной форме (картины, образы), другое - в форме идеи, вывода, мысли.

Организация речи в басне строится на живом обращении автора к читателю, с одной стороны, и на диалоге героев, другой. Диалог в басне присутствует почти всегда.

Басни, созданные Крыловым, были написаны вольным (басенным) ритмом, разностопным ямбом. Такой ритм позволяет делать паузы, что-то произносить скороговоркой, что-то выделять в речи, то есть передавать меняющиеся интонации живой речи.

Что касается языка Крылова, то все мы с детства владеем этим языком, У легко его усваиваем и - оказывается! - мало его знаем и почти ничего не можем о нем сказать. Что такое язык? Как он устроен? Как развивается? Из каких частей состоит? Как взаимодействуют эти части? Как связан с деятельностью человека? Возможно ли совершенствование языка? На все эти и многие другие вопросы мы попытаемся ответить в этой работе.

Многие в Крылове хотят видеть непременно баснописца, но в нем есть нечто большее. Басни только форма; важен тот дух, который так же выражался бы и в другой форме. Басни Крылова, конечно, басни, но сверх того и нечто большее, нежели басни... Басни Крылова - не просто басни, это повести, комедия, юмористический очерк, злая сатира - словом, что хотите, только не просто басни. Сам Крылов чтением своих басен подчеркивал простоту, естественность их народной речи, их реализм. Все воспоминания об исполнении им своих басен говорят об этом. Так, С.Жихарев, выслушав чтение Крылова, записал: «А как читает этот Крылов! Внятно, просто, без всяких вычур и между тем с необыкновенною выразительностью; всякий стих так и врезается в память. После него, право, и читать совестно».

Естественность и простота его чтения были так велики, что исполнение им своих басен иногда не называли «чтением», а говорили, что он «рассказывает свои басни».

Басни Крылова не стареют. Каждое новое поколение воспитывается на них, они вошли в фонд национальной культуры. Строки крыловских басен, самые названия их стали привычными, вошли в речь, цитируются в газетах, знакомы и старым и малым.

Басни Крылова проложили дорогу Пушкину, Гоголю, Кольцову, Некрасову и многим другим поэтам, приобщив их к чистому роднику народной речи, показав пример реалистической живописи, словесного мастерства. Поэтому-то и не угасает крыловская традиция до наших дней.

Знание Крылова-баснописца заключается в том, что он сумел соединить в своем творчестве поэзию и простоту, основанную на разговорной речи. До Крылова в эпоху классицизма разговорный язык допускался только в низких жанрах. Крылов же доказал возможность использования разговорного языка в поэтической речи. Он сумел создать образ народной речи, которая не была замкнута в пределах какого-то одного стиля, но свободно могла бы быть использована в различных стилевых пластах. Главная заслуга Крылова состояла в том, что он раздвинул жанровые рамки басни, придав ей философско-социальное содержание, вместив передовые идеи века в малую форму. «Поэт и мудрец слились в нем воедино» - писал Н.В.Гоголь. Басенное творчество Крылова предвосхитило и подготовило переход русской литературы к реализму (так, связь басен Крылова с первой реалистической комедией А.С. Грибоедова «Горе от ума» очевидно). Реалистические образы в баснях Крылова могли возникнуть только потому, что автором был создан поэтический язык, позволивший воплотиться этим тенденциям реализма.

В басне «Мороз зверей» : *Тащатся шаг за шаг, чуть держатся в них души.* Здесь сказуемое «*Тащатся*» - использовано в третьем лице, множественного числа . Поэтому оно берется как неопределённо-личное предложение , так как в таких структурах они используются в третьем лице множественного числа. А также приведем ещё пример:

*Сбрелись и в тишине, царя вокруг обсев,
Уставили глаза и приложили уши.*

Слово «Сбрелись», «Уставили», «Приложили» - в этом неопределенном-личном предложении эти слова приведены как однородные предложения в этой басне. Крылов свободно и широко вводит в строй литературного («авторского») повествования синтаксические формы устной речи с ее эллипсисами, подразумеваниями и с ее идиоматическими своеобразными.

Таким образом, Крылов противопоставил симметрическому однообразию синтаксической системы салонно-европейских стилей экспрессивное разнообразие, красочную идиоматичность и выразительный лаконизм живого устно-народного русского синтаксиса.

Крылов с необычным искусством смешивает архаические и литературно-книжные формы выражения с разговорными и просторечными. В его стиле литературная лексика и фразеология - даже в ее стиховых, условно-поэтических вариациях - глубоко проникает в систему устно-бытового просторечия. Стиль варьируется в зависимости от темы, сюжета, от экспрессивного тона повествования и принимает яркий отпечаток национально-русского своеобразия. Так, Крылов еще до Пушкина намечает приемы нового синтеза живой народно-разговорной и литературно-книжной стихий. По словам Плетнева, «отличия речи, выставляющиеся в стихах его, бросаются в глаза не так, как что-то оторванное от целого, а как красивые части, природой утверждаемые на своем месте, здоровые, сильные, и привлекающие к себе внимание крепким организмом, связывающим их с другими».

Диалог в стиле Крылова достигает предельной лаконичности, драматической быстроты и реалистической естественности, приспособляясь к социальному облику басенных персонажей. Например, в басне «Лягушка и вол»:

Вместе с тем реплики басенных персонажей имеют характер непринужденной и грубой бытовой фамильярности, далекой от всяких салонных приличий. Это - разговор «площади», в котором нивелируют резкие социальные различия между речью разных слоев общества. И в этом национально-демократическом стиле

Крылов «обнял собственной мыслию русскую жизнь в главных ее оттенках и красках, изобразил ее резко и верно, наполнил создания свои философию, сатирою и поэзией того народа, которого был представителем (Плетнев). Басни Крылова - это художественная галерея ярких национальных портретов. По словам Белинского «басни Крылова, кроме поэзии, имеют еще другое достоинство, которое вместе с первым заставляет забыть, что они - басни, и делает его великим русским поэтом: мы говорим о народности его басен».

Он вполне исчерпал в них и вполне выразил ими целую сторону русского национального духа; в его баснях, как в чистом, полированном зеркале, отражается русский практический ум, с его кажущейся неповоротливостью, но и с острыми зубами, которые больно кусаются; с его сметливостью, остротою и добродушно-саркастическою насмешливостью; с его природною верною взгляда на предметы и способностью коротко, ясно и вместе с тем кудряво выражаться.

Таким образом, Крылов своим басенным языком указал новые пути синтеза литературно-книжной традиции с живой русской устной речью, создав художественные образы глубокого и обобщающего реализма и подготовив Пушкину путь к народности.

Список использованных источников

- 1. Кимягарова, Р.С. О жизни языка - по басням Крылова: К урокам словесности // Рус. яз. в школе - 1993 - №5 - с. 31-37*
- 2. Климова, О.С. Феномен Крылова - баснописца // Лит. в школе - 1998 - №6 - с. 132.*
- 3. Коровин, В.И. Поэт и мудрец /В.И.Коровин// Книга о Крылове - М., 1996*
- 4. Кожин, А.А. Самобытность басенного слова: (о роли творчества И.А.Крылова в развитии русского литературного языка) /А.А. Кожин // Рус. речь, 1980 - №2 - с. 40-44*

5. Трофимович, Т.Г. Читаем басни Крылова /Т.Г.Трофимович // Русский язык и литература - 1998 - №4 - с. 77-83

6. Дмитриев, Е.Д. Личные имена в прошлом, настоящем, будущем. - М., 1970

7. Морозова, М.Н. Имена собственные в баснях И.А.Крылова. - В кн.: Поэтика и стилистика русской литературы - Л., 1971.

ФИО автора: *Сувонова Мадина Одилбек кизи*

Студент 2 курса 2 факультета

Самаркандского государственного института иностранных языков

ФИО научного руководителя: *Йулдашев Шерзод Раббимкулович*

Самаркандский государственный институт иностранных языков

Название публикации: «TEACHING ENGLISH IN EARLY CHILDHOOD EDUCATION»

Key words: Language, teach, social, early childhood, learn, methods, environment, interactive games, education

Annotation: This article discusses the role and importance of different methods in learning English from an early age. There is also information about methods and their types, with examples.

Аннотации: В этой статье обсуждается роль и важность различных методов в изучении английского языка с раннего возраста. Также есть информация о методах и их типах с примерами.

Annotatsiya: Ushbu maqolada ingliz tilini erta, bolalik yoshidan boshlab o'rganishda har xil metodlarni o'rni va ahamiyati haqida yozilgan. Bundan tashqari metodlar va ularning turlari haqida ma'lumotlar, misollar bilan keltirib o'tilgan.

Language teaching has its challenges. Most of the time, it is a foreign language that the learner can not pick up from his/her surroundings, and you should teach patiently and systematically so that the students become confident and can read, write and speak the language effortlessly.

The English language is the language of the world, and English teachers have changed their methods of delivery over the years to suit the present scenario. I will be discussing specific popular and efficient ways of teaching the English language, which fulfills the demand of modern learners of childhood.

Teaching English to young children at preschool, which is the first grade of the systematic education, is quite important in terms of developing some positive attitudes toward English. It is intended in this study to investigate the attitudes and interests of young children for English lessons. For this purpose, first they were observed using an observation form. Study was conducted at a nursery school, which serves thirty five children, thirteen of whom aged 4, eleven aged 5, and eleven aged 6. The study was restricted to choosing an English object related to the subjects and measuring their ability to say the English meaning of given objects. Considering that all the children had not known any English, a test wasn't carried out beforehand. After the education, the data was analyzed using frequency distribution and percentage values

One of the main reasons for learning the English language from a young age is expanding your child's vocabulary. This starts with learning simple words like 'dog', 'cat', 'car' and then more complicated expressions, such as 'expandable'. Vocabulary helps children learn new concepts, and it is essential to expand on your child's learning. The spoken English learning also helps them learn the pronunciation of words and how words are written down. Even a basic understanding of the alphabet can help your child further in learning new things! Your child will pick up these tricks of the trade quickly with learning English from a young age.

Learning English at a young age will help to accelerate learning in school. This can be for learning topics that they haven't studied yet or learning new concepts that are very complicated. It is easy to use this concept to encourage your child to [learn](#) more about the world around them and how it works.

Early childhood education provides rich stimulating environments appropriate for the level of progression and individual characteristics. Thus, it enables them to express themselves as individuals in the society and prepares them for elementary education by supporting their physical, emotional, and social progresses. In the recent years, English is being taught beginning from early childhood. There is a big number of opinions stating that language acquisition is more effective in the early childhood.

According to Chomsky, who is known for his studies on children's language acquisition, children are born with a gift of language learning ability. Grammatical

structures are a part of the human brain and the child's being born into a language environment triggers the already existing instinct. Thus, the linguistic progress of the child is natural and automatic, without the directing of adult. According to the universal grammar theory all languages have common features. According to Chomsky, languages appear have different sound and structure characteristics as well as having an intellectual common structure deep down. Universal grammar theory supports a child's being able to speak more than one languages with these findings.

Learning the English language at an early age is essential for a child's development. It helps them be more successful later in life and allows them to explore new cultures. Learning the English language also creates many opportunities for children, such as going on exchange programs or studying abroad.

In the planning phase of the study, the literature on English education in the early childhood has been scanned and English lesson plans have been prepared taking into consideration the progression of children for English language education in the early childhood. The topics that are planned to be taught to the children include words that children use in the daily life and that are in their field of experience. Plans begin with the topic transportation and include animals, food, colors, and clothes, rhythmic counting from 1 to 10, parts of the body and fruit. The children have been given English education 20-30 minutes, twice a week for nine weeks. At the end of nine weeks' education children have been given the test. The test is prepared to include all the words and mutual talking in order to evaluate children's learning conditions. The test has been practiced one to one on each child in a separate room. The test has lasted approximately 20 minutes for each child. The evaluation has been made as follows; every correct answer was scored as "1" point and false answer as "0". The collected data has been presented as frequency distribution and percent values. Besides, qualitative data that depend on observations have also been noted.

Learning English in the early years can open up many doors for you by enhancing essential skills that employers might be looking for. This is because learning a second language enables people to develop new learning skills. These learning skills can help with different tasks at work or even learning other subjects at school.

The English language is the language of the world, and English teachers have changed their methods of delivery over the years to suit the present scenario. In this article, I will be discussing specific popular and efficient ways of teaching the English language, which fulfills the demand of modern learners. The present generation gets exposure to the world through social media, their knowledge base is augmenting by the information available on the internet, the students nowadays are more impatient and to grab their attention, teaching methods need to cater to their dynamic thinking process.

Learning language early childhood, like any other topic, has undergone a lot of changes. It has shifted to role-plays, interactive games, short visuals, etc. from the traditional ways, such as lectures by facilitators with only a blackboard to support and spell repetition and grammar worksheets, have shifted to role-plays. In general, everything you teach needs to be relevant to the students' environment, as students are the focal point of the teaching and learning process.

It may seem like learning is stressful, but knowing some essential words can bring about new friendships and even teach you how to [communicate](#) with others.

Some students might shy away from English class because they are afraid of making mistakes when speaking or writing English. When these students overcome their fears by asking questions or getting answers to the questions they are looking for, it helps boost their confidence and self-esteem.

It is never too early to learn another language, including your mother tongue. Some of the benefits you can expect from learning the English language at a young age are as follows:

1. Strong cognitive abilities.
2. Improved literacy rates.
3. Gains in academic skills that help promote creativity and imagination.
4. They'll be able to communicate within themselves and better through borders between countries.
5. English is an international language, and it's essential to learn at an early age to communicate with other nationals.

6. Learning the English language strengthens your mind by giving you more ways of understanding complex ideas.

7. It also makes communication more accessible because people will better understand what they need from us when we have that bridge between languages!

In the scientific literature on methodology various models of communicative been presented. But in the current interpretation the communicative competence includes linguistic, sociolinguistic, discourse, strategic, socio-cultural, and social competences. Linguistic competence: the ability to produce and interpret meaningful utterances which are formed in accordance with the rules of the language concerned and bear their conventional meaning that meaning which native speakers would normally attach to an utterance when used in isolation. This competence includes vocabulary, grammar, phonetic and phonological, stylistic knowledge. Sociolinguistic competence: the awareness of ways in which the choice of language forms is determined by such conditions as setting, relationship between communication partners, communicative intentions. This competence covers the relation between linguistic signals and their contextual/situational meaning. Discourse competence: the ability to use appropriate strategies in the construction and interpretation of texts. It refers to selection, sequencing, and arrangement of words, structures, and utterances to achieve a unified spoken message. This is where the top-down communicative intent and socio-cultural knowledge intersect with the lexical and grammatical resources to express messages and attitudes and to create coherent texts. Strategic competence: when communication is difficult we have to find ways of getting our meaning across or finding out what somebody means; these are communicative strategies, such as rephrasing, asking for clarification.

It has been observed that a second language raises the curiosity in children and that they realized a different language and culture. Also the researchers had feedback on the subjects that; parents are willing their children's learning English in the early childhood, they are surprised when the children sing songs and tell the names of the objects they see in English and they are happy and they wonder how they have learned. Another fact which was observed is that children who realize the existence of another

language from their elder sisters, brothers and other relatives are more willing to learn English.

In conclusion, it is not uncommon to hear people say that English is the most important skill a person can have. As more and more jobs become available online, there will be no escaping from this reality. So what should parents do? The answer isn't complicated - they have to start teaching their children English earlier than they might otherwise think would be necessary. This is because kids learn new things with incredible ease when introduced early on in life; considering how vital language skills are today, we recommend starting even before your child turns one! If you need proof, look at how many job postings require proficiency in the English language as an essential qualification for applicants.

THE LIST OF USED LITERATURE

1. Tsui, Amy B.M., *Introducing Classroom Interaction*, Penguin books Ltd, 1995, P. 23
2. Tickoo M.L., *Teaching and Learning, English*, Hyderabad, Orient Black Swan 2009, P. 156, 241, 402.
3. Tiwari, Saket, Raman, *Teaching of English*, New Delhi, A.P.H. Publishing Corporation, 2009, P.98, 294.
4. Tsui, Amy B.M. Op cit. P.16.
5. Richards, Jack C., John Platt, Heidi Plat, Op. cit. P. 240, 373.
6. Jacob, Alvina Sarah, Op. cit. P.32.
7. Harmer, Jeremy, *The Practice of English language Teaching*. London: Longman, 1983, P. 70, 90, 100, 228.
8. Bluestein, J. (1999). *Twenty-first century discipline: Teaching students responsibility and self-management*. Belmont, CA: Fearon. P.32, 91
9. Brady, K., Forton, M. B., Porter, D., & Wood, C. (2003). *Rules in school*. Greenfield, MA: Northeast Foundation for Children. P 56

Web sites:

10. https://en.m.wikipedia.org/wiki/Teaching_English

11. <http://teach.com/what/teachers-teach/teaching-methods>
12. <https://www.internationalteflacademy.com/blog/bid/51364>
13. <https://www.teachingenglish.org.uk/article/starting-primary>

ФИО автора: *Sanakulova Nozima*

2nd year student of Samarkand

State Institute of Foreign Languages

ФИО научного руководителя: *Nasrullayeva Mohigul Suxrobovna*

Название публикации: «TEACHING CHILDREN»

Annotation: this article aims to explore the best ways to teach children in order to instil in them an interest in learning. In this article, you will learn some pedagogical techniques for dealing with children.

Key words: teaching methods, techniques, game methods, learning tools,

Visual teaching methods

Methods:

1. *Observation - the ability to peer into the phenomena of the surrounding world, to notice the changes taking place, to establish their causes.*

2. *Demonstration of visual aids (objects, reproductions, filmstrips, slides, videos, computer programs).*

Verbal learning techniques

Techniques:

- *questions (requiring ascertaining; inducing to mental activity);*
- *indication (integral and fractional) ;*
- *explanation;*
- *explanation;*
- *pedagogical assessment;*

- *conversation (after the excursion, walk, viewing filmstrips, etc.).*

Game methods and teaching:

1. *Didactic game;*
2. *An imaginary situation in expanded form: with roles, game actions, appropriate gaming equipment.*

Techniques:

- *sudden appearance of objects;*
- *performance by the educator of game actions;*
- *guessing and guessing riddles;*
- *introduction of competition elements;*
- *creation of a game situation.*

Practical teaching methods

1- *Exercise is a repeated repetition by a child of mental or practical actions of a given content (imitative-performing nature, constructive, creative).*

2- *Elementary experiments, experimentation. Elementary experience is the transformation of a life situation, an object or a phenomenon in order to reveal hidden, not directly represented properties of objects, to establish links between them, the reasons for their change, etc.*

3- *Modelling is the process of creating models and using them to form knowledge about the properties, structure, relationships, relationships of objects (D. B. Elkonin, L. A. Wenger, N. N. Poddyakov). It is based on the principle of substitution (a real object is replaced by another object, a conventional sign). Object models, subject-schematic models, graphic models are used.*

A learning tool is a material or ideal object that is used by the teacher and students to learn new knowledge.

The choice of teaching aids depends on:

- *regularities and principles of training;*
- *general goals of training, education and development;*
- *specific educational tasks;*
- *the level of learning motivation;*
- *the content of the material;*
- *the time allotted for the study of a particular material;*
- *volume and complexity of the material;*
- *the level of preparedness of trainees, the formation of their training skills;*
- *age and individual characteristics of trainees;*
- *type and structure of the lesson;*
- *the number of children;*
- *interest of children;*
- *the relationship between the teacher and children (cooperation or authoritarianism);*
- *logistics, availability of equipment, visual aids, technical means;*
- *features of the personality of the teacher, his qualifications.*

The method of observation helps to get a general picture of the behaviour of a child and a group of children or to fix their individual behavioural manifestations. Observation can be hidden and included, continuous and selective, one-time (slice) and long-term (prolonged). Observation is carried out by both scientists and kindergarten teachers, summarising their experience.

A pedagogical experiment is a scientifically set experiment in the field of education and upbringing, observation of the phenomenon under study in conditions created and controlled by the researcher.

An experiment can be both ascertaining and formative.

In studies related to the definition of new education, the development of new teaching methods, as well as the identification of the effectiveness of methods and techniques already put into practice, a didactic experiment is widely used, which is set to prove the advantage of one program or method of education over others; In this case, an objective assessment of its results is of primary importance.

A conversation with educators and parents enables the researcher to use their observations of the behaviour and development of a child or a group of children, to identify valuable pedagogical experience and mistakes in education. Conversations with children help to determine their interests, speech characteristics, attitudes towards the environment, etc. The questionnaire method is relatively economical and makes it possible to reach a large group of people. With the help of parental surveys, you can get information about the child and his family, learn about his characteristics, habits, preferences, relationships with loved ones, identify parental requests to the child care facility, their ability to help teachers. Questioning of educators can reveal their attitude to their own activities, requests to the management of the institution, features of the psychological climate in the group, and others.

The interview method complements the questionnaire and conversation. Interviews are usually conducted according to a predetermined plan. The responses received are recorded and processed.

Methods of education and training can be divided according to the form of influence of the teacher on the child. Verbal - explanations, directions, stories about the environment, and so on play an important role in the education of young children. Their effectiveness when working with kids depends on their accessibility to understanding, emotional expressiveness, and imagery. Verbal methods must be combined with visual methods of upbringing and education.

Practical methods. For a deeper knowledge of reality, children need not only to listen to the teacher, to observe what he shows, but also to practically act with objects

themselves, discovering their characteristic properties and features, finding out connections and relationships, transforming them. Methods of direct influence include setting a particular practical task for the child (for example, to assemble a pyramid, build a house out of cubes, etc.), showing a sample of the method of action, and helping an adult to complete it. The use of methods of direct influence is effective not only for mastering the subject-practical activity of the child, but also in other areas of his development - artistic, aesthetic, speech, physical, social and personal. At the same time, methods of direct influence should not suppress the child's own activity, initiative and independence. Methods of mediated (indirect) pedagogical influence. When using it, the educator does not set any specific task for the children and does not directly determine the ways to solve it. He gives advice to the child, encourages his actions, offers a choice of their options, creates conditions for self-learning, organising an object-material environment that stimulates various types of children's activity. It is very important in practical work with young children to combine methods of direct and indirect influence so that the former do not prevail over the latter.

The foundations of intelligence are laid in the first years of life. Research in the field of early childhood pedagogy has shown the exceptional role of purposeful upbringing and education of children from the first years of life. Consider the features of teaching young children.

The most favourable development of the child proceeds under the influence of thoughtful and systematic training and education carried out by adults, taking into account the development of the child. A young child has a unique ability to learn from an adult. The ability to learn is understood as the ability of young children to perceive a task and act according to a pattern, verbal instructions, the desire to obtain a certain result set by an adult, as well as the ability to transfer the acquired knowledge to a new situation.

The education of young children is distinguished by originality and originality: the assimilation of new knowledge occurs with the highest cognitive activity of the child and involuntary memorization in the process of orienting research activity; a young

child has a high learning ability; early childhood education takes place in practical activities under the direct supervision of an adult.

The nature of the pedagogical influences of an adult changes throughout the entire process of teaching young children:

- *at first, this is a direct emotional interaction in combination with giving the child the opportunity to act with toys and objects;*
- *with the advent of the child's ability to imitate, an adult uses the demonstration of a model of action as the main technique;*
- *the initial assimilation of knowledge occurs with direct imitation of the actions of an adult;*
- *with the child's understanding of the adult's speech, a display with verbal explanations is used.*

Early childhood education is carried out on the basis of the following principles:

- *didactic games-classes give positive results if they are carried out systematically;*
- *distribution of program material for classes is carried out on the basis of the principle of sequence from simple to complex;*
- *the principle of activity implies the inclusion of the child in a variety of activities;*
- *the productivity of classes with young children largely depends on the emotionality of their conduct, emotional forms of communication cause positive emotions in the baby;*
- *successful assimilation of program material by children can be achieved only if they are repeatedly presented or the lesson as a whole or with complication or change;*
- *the principle of visualisation in combination with the word provides a*

connection between objects and phenomena of reality and the words denoting them;

- *When organising classes, it is important to take into account the age and individual characteristics of children, as well as the amount of knowledge appropriate to the age.*

There are the following types of activities with young children. 1 to 2 years; development of speech, reading fiction, development of movements, games-classes with didactic material, music classes, games and entertainment. From 2 to 3 years: physical education classes, sensory development classes, speech development and familiarisation with the environment, the development of elementary mathematical concepts, fine arts, construction from building materials, music classes. All types of classes require certain efforts and active attention from children, so their conduct is based on specific teaching methods. The peculiarity of using the methods and techniques of teaching children in the classroom lies in the fact that all classes with young children have game instrumentation, and are conducted in the form of didactic dramatisation games using game teaching methods. The educator actively uses the visual-effective method of teaching, showing actions with a consistent explanation, observation, exercise, the method of joint actions, and questions to children.

Thus, the observance of didactic principles and the thoughtful selection of teaching methods and techniques by the teacher not only ensures the comprehensive development of each child, but also the sound assimilation of knowledge by children.

Literature:

1. *Karelina I. O. Preschool pedagogy: a course of lectures: a teaching aid. - Rybinsk:branch of YAGPU, 2012.*

<https://doi.org/10.21744/lingcure.v5nS2.1970>

2. *Lobanova E. A. Preschool pedagogy: teaching aid. - Balashov: Nikolaev, 2005.759*

3. *Ruzimurodova, Z., & Aslonov, S. (2020). WHAT TO TEACH TO THE*

*STUDENTS? TO TEACH STANDARD ENGLISH OR WORLD ENGLISHES?. In
МОЛОДОЙ ИССЛЕДОВАТЕЛЬ: ВЫЗОВЫ И ПЕРСПЕКТИВЫ (pp. 367-369).*

4. *Shahram, A., Umida, K., & Zarina, R. (2020). Information technology's
role in the study of foreign languages. Asian Journal of Multidimensional Research
(AJMR), 9(3), 96-98.*

ФИО автора: *Фаттоева Малика Рахмоновна*

Резидент магистратуры

Самаркандский государственный медицинский институт, Узбекистан

Название публикации: «МИКРОБИОЦЕНОЗ АРТИФИЦИРОВАННОГО ВЛАГАЛИЩА»

Резюме: В статье представлены последние исследовательские факты о искусственном влагалище, о его микробиоценозе и изменений pH среды после сигмоидального кольпопоза. Цель исследования изучить микрофлору неовлагалища

Ключевые слова: синдром Рокитанского Кюстера-Майера-Хаузера, сигмоидальный кольпопоз, неовлагалище, микробиоценоз.

MICROBIOCENOSIS OF ARTIFICIAL VAGINA

Fattoeva Malika Raxmonovna

Samarkand State Medical Institute, Uzbekistan.

Abstract: The article presents the latest research facts about the artifactual vagina, its microbiocenosis and changes in the pH of the environment after sigmoidal colpoptosis. The aim of the study is to study the microflora of the neovagina

Key words: sigmoidal colpoptosis, neovagina, Rokitansky Küster-Mayer-Hauser syndrome, microbiocenosis.

Актуальность. Пороки развития половых органов, особенно у лиц женского пола, с каждым годом приобретает все большее значение [1,4,7,8]. Так как пациентки не могут иметь полноценную жизнь, и испытывают как физическую, так и психологическую нагрузку. По данным современных авторов пороки развития женских половых органов составляют 4-5% от всех врожденных аномалий [8,9]. Одним из перспективных методов лечения аплазия влагалища является сигмоидальный кольпопоз. Но достаточно не изучены становление микроценоза искусственного влагалища.

Цель. Изучить последние данные об образовании неовлагалище и его микроценозе. Изучить имеющиеся данные о pH среде искусственного влагалища.

Искусственное влагалище – это искусственно созданное влагалище при помощи ауто трансплантатов при различных патологиях развития внутренних органов с нарушением развития влагалища. Для создания неовлагалища используется успешно кольпопоз. Применяется данный метод

чаще всего при врожденных пороках развития. 90% всех наблюдений аплазии влагалища приходится на синдром Рокитанского Кюстера-Майера-Хаузера и только в 7% случаев наблюдается аплазия влагалища при функционирующей матке [Кира Е.Ф., Политова А.К., Вязьмина К.Ю., 2010].

А.Б. Окулов, М.П. Магомедов и др. (2008) вели исследовательские работы по сохранению функционирующей матки при создании искусственного влагалища. Они в своем исследовании утверждали: «Наблюдение интересно тем, что у девочки с синдромом Майера–Рокитанского–Кюстера–Хаузера (вариант с функционирующей маткой и проходимым цервикальным каналом) удалось выполнить органосохраняющую операцию, что обеспечивает качество её последующей жизни. Успех операции у пациенток с такой патологией обеспечивают своевременная постановка диагноза и выбор правильной тактики лечения», что показывает важность своевременной диагностики [8].

После успешных операций по созданию искусственного влагалища актуальным стал вопрос последующего ведения пациенток. После создания искусственного влагалища часто возникало его сужение, что привело к разработке различных кровных и бескровных методов его расширения. Е.В. Уварова, Г.М. Давтян, Н.А. Буралкина, Д.А. Кругляк (2014) в своих исследованиях по применению метода комплексного бескровного кольпопоза у пациенток с синдромом Майера–Рокитанского–Кюстера–Хаузера, с помощью механической кольпоэлонгации и использованием крема с эстриолом и комплексного геля с аллантоином, гепарином натрия и экстрактом луковицы репчатого лука (препарат Контрактубекс), поочередно наносимых на наружную часть фторопластового сердечника, указали на эффективность метода на 98%.

При таком бурном развитии и совершенствовании диагностики и лечения врожденных пороков, особо актуальным становится благополучная репродуктивное здоровье пациенток. Это приводит к возрастанию потребности в изучении микрофлоры неовлагалища.

Микрофлора (биоценоз) влагалища, также называемые в современной литературе, вагинальным микробиомом или микробиотой – это естественная защита женских половых органов от патогенных микроорганизмов. Термин «микробиом» был предложен в 2001 г. для обозначения суммы всех микробных сообществ, обитающих в организме человека. Состав микрофлоры у каждой женщины индивидуален и подвержен периодическим изменениям которые зависят от возраста, фазы менструального цикла, климатических условий и ряда других факторов. Янковский Д.С., Широбоков В.П., Антипкин Ю.Г. (2004) отмечают необходимость тесную взаимосвязь локальных биоценозов организма, объединенных в единую микробную экологическую систему, которая участвует в самых различных функциях и реакциях других органов и систем, обеспечивая и поддерживая гомеостаз. Поэтому любые нарушения состава и функций в любом из биоценозов неизбежно вовлекают в патологический процесс всю микробную систему.

Нарушение гигиены или чрезмерное увлечение спринцеваниями, интравагинальное использование антисептиков, экологические факторы риска, курение и другие вредные привычки, нервно-эмоциональные стрессы могут явиться причиной стойких нарушений вагинального микробиома [6].

Вагинальная рН-метрия – метод диагностики, основанный на определении кислотности вагинальной среды. Кислотность любой среды определяется таким показателем как рН, отображающим концентрацию ионов водорода. Общеизвестно, что показатель рН оценивается от 0 до 14, где 7 считается нейтральной средой. Снижение рН указывает на закисление, сдвиг кислотно-основного состояния в кислую сторону. Увеличение рН соответственно показывает сдвиг кислотно-основного состояния в щелочную среду.

Нормальные показатели рН влагалищной среды — от 3,8 до 4,5. Это кислая среда поддерживает в нормальную микрофлору влагалища, не давая развиваться патогенным бактериям.

Но при создании искусственного влагалища используется участок сигмовидной кишки, а в нем щелочная среда. По данным Чуркина И.А.

кислотность сока толстой кишки 8,5–9,0 рН. В нижних отделах толстой кишки значения рН кислотности постепенно возрастают, достигая максимального значения рН в области ректосигмоидального перехода.

Следовательно, развитие микрофлоры неовлагалища имеет свои особенности, щелочная среда не препятствует развитию патогенной и условно-патогенной флоры, вследствие чего у пациенток развивается бактериальный вагиноз.

Бактериальный вагиноз является одним из самых распространенных патологий среди женщин репродуктивного возраста, тесно связанный с нарушениями в вагинальном содержимом и характеризующийся мультимикробной этиологией. Развитие бактериального вагиноза сопровождается резким уменьшением концентрации физиологической бактериальной флоры, метаболизирующей гликоген, прежде всего лактобацилл. На этом фоне заметно возрастает уровень популяций облигатно- и факультативно-анаэробных микроорганизмов, среди которых можно выделить *Gardnerella vaginalis*, *Mobiluncus* spp., *Mycoplasma hominis* и др. [6].

При воспалительных заболеваниях половых органов увеличивается роль условно-патогенной флоры, характеризующаясь ростом резистентности возбудителей болезни к лекарственной терапии, высокой частотой рецидивирования и хронизации, что создает значительные трудности в лечении пациентов. Нарушения состояния вагинального содержимого чаще всего ассоциируются с развитием бактериального вагиноза, неспецифического (аэробного) и микотического вагинитов [6,9].

О рН показателях артифицированного влагалища и, о развитие и становлении микробиоценоза почти нет данных, что показывает необходимость и актуальность изучения данного вопроса.

Список литературы:

- 1. Адамян Л. В. и др. Способ хирургической коррекции при аплазии влагалища с функционирующей замкнутой маткой. – 1999. Кругляк Д. А. и др. Синдром Майера-Рокитанского-Кюстера-Хаузера: современные возможности бескровного формирования неовлагалища*

- //Репродуктивное здоровье детей и подростков. – 2021. – Т. 17. – №. 1. – С. 40-48.*
2. Буралкина Н. А. и др. *Современные возможности бескровного формирования неовагины у девочек-подростков с аплазией влагалища и матки //Репродуктивное здоровье детей и подростков. – 2016. – №. 2 (67).*
 3. Гаджиева З. А. *Реконструктивно-пластические операции при пороках развития половых органов с нарушением оттока менструальной крови: дис. – М. : ЗА Гаджиева, 2014.*
 4. Журавлева В. И., Галаутдинова Д. И. *Эффективность лечения аплазии влагалища методом брюшинного кольпопоза на примере синдрома Майера-Рокитанского-Кюстера-Хаузера //Два сердца как одно. – 2015. – С. 40-45.*
 5. Кругляк, Д. А., Батырова, З. К., Уварова, Е. В., Ипатов, М. В., Буралкина, Н. А., Маланова, Т. Б., ... & Чупрынин, В. Д. (2018). *Способ прогнозирования эффективности кольпоэлонгации у пациенток с аплазией влагалища. Изобретение РИД*
 6. Меджидова М. К., Зайдиева З. С., Вересова А. А. *Микробиоценоз влагалища и факторы, влияющие на его состояние //Медицинский совет. – 2013. – №. 3-2.*
 7. Негмаджанов Б. Б. и др. *Формирование искусственного влагалища при аномалиях развития половых органов //вестник врача №3 2018г. – С. 69.*
 8. Окулов А. Б. и др. *Сохранение функционирующей матки путём её имплантации в неовлагалище у девочки с синдромом Майера-Рокитанского-Кюстера-Хаузера //Андрология и генитальная хирургия. – 2008. – Т. 9. – №. 3. – С. 60-62*
 9. Рищук С. В. и др. *Основы детской и подростковой гинекологии и андрологии: учебное пособие для врачей. – 2017.*
 10. Худоярова Д. Р., Негмаджанов Б. Б. *«Диагностика и тактика ведения больных с пороками развития половых органов» //Андрология и генитальная хирургия. – 2005. – Т. 6. – №. 1. – С. 20-22.*
 11. Darai E. et al. *Anatomic and functional results of laparoscopic-perineal neovagina construction by sigmoid colpoplasty in women with Rokitansky's syndrome //Human Reproduction. – 2003. – Т. 18. – №. 11. – С. 2454-2459.*
 12. Gauwerky J. F. H., Wallwiener D., Bastert G. *An endoscopically assisted technique for construction of a neovagina //Archives of gynecology and obstetrics. – 1992. – Т. 252. – №. 2. – С. 59-63.*
 13. van der Sluis W. B. et al. *Diversion neovaginitis after sigmoid vaginoplasty: endoscopic and clinical characteristics //Fertility and sterility. – 2016. – Т. 105. – №. 3. – С. 834-839. e1.*

ФИО авторов: Шопулотова Зарина Абдумуминовна¹, Худоярова Дилдора Рахимовна², Ганиева Азиза Бурхонбой кизи³, Солиева Зилола⁴

¹ резидент магистратуры кафедры Акушерства и гинекологии №1 СамГМИ

² д.м.н., доцент, заведующая кафедры Акушерства и гинекологии №1 СамГМИ

³ студентка 4 курса лечебного факультета СамГМИ

⁴ резидент ординатуры СамГМИ

Название публикации: «ЯВЛЕНИЯ КОМОРБИДНОСТИ У БЕРЕМЕННЫХ С ПИЕЛОНЕФРИТОМ»

Аннотация: В статье представлен анализ последних данных о пиелонефрите беременных, о течении и осложнении беременности на фоне пиелонефрита, возникновение явлений коморбидности, влияние изменений сердечно-сосудистой системы на течение беременности, на плод, на роды и послеродовой период. Проведен анализ литературы для выявления предикторов коморбидности. Предложены методы ранней диагностики и профилактики осложнений возникающих на фоне коморбидности у беременных.

Ключевые слова: коморбидность, беременные с пиелонефритом, осложнения течения беременности и родов, патологии со стороны сердечно-сосудистой системы, влияние на плод.

Актуальность. Процессы происходящие в организме беременной женщины и их влияние, как на саму беременную, так и на плод всегда были актуальными. По частоте встречаемости соматических заболеваний беременных, одним из частых относится хронический пиелонефрит. Данное заболевание само по себе осложняет течение беременности и родов, как показывает практика на фоне пиелонефрита у беременных во втором и третьем триместрах возникают еще и осложнения со стороны сердечно-сосудистой системы.

Результатами исследования Вальца И.А. и других (2018) подтверждено неблагоприятное влияние сердечно-сосудистой патологии на гестационный процесс: способность вызывать осложнения в период беременности (угроза прерывания, преэклампсия), родов (несвоевременное излитие околоплодных вод 25,3%, кровотечения 13,9 %, внутриутробная гипоксия плода 12%, аномалии родовой деятельности 17,1 %), в послеродовом периоде (несостоятельность швов 6,34 %, лактостаз 5,1%), которые отрицательно воздействуют на здоровье матери и ребенка [4].

Цель. Провести анализ данных современной литературы для выявления и изучения явлений коморбидности у беременных с пиелонефритом. На основе изученных данных определить предикторов способствующих развитию осложнений беременности и родов.

Введение. Л.О. Паенди и соавторы (2012) утверждают что, заболеваемость женщин возрастает, начиная с препубертатного периода, и достигает 82% накопленных болезней к юношескому возрасту. Рожаящий контингент формируется из молодых женщин, среди которых 42% страдают анемией, 21% – хроническим пиелонефритом, 11% – хронической артериальной гипертензией и др. Практически все экстрагенитальные заболевания, предшествующие беременности, приводят к системным изменениям гемодинамики микроциркуляции, в том числе матки [16].

По данным Черненкова М. Л. (2011) у беременных, проживающих в Удмуртской Республике, заболевания мочевыводящих путей констатированы в 53–54%, по данным ВОЗ – 23,6%. Пиелонефрит занимает 2-е место в структуре экстрагенитальной патологии, составляя 10–12%. При пиелонефрите у каждой третьей беременной выявляются: кольпиты, цервициты как смешанной бактериальной, так и бактериально-вирусной этиологии, бактериальный вагиноз – у каждой четвертой женщины, дисбиоз влагалища с содержанием лактобактерий менее 1000 КОЕ/мл – у 93% [21].

Хронический пиелонефрит и в настоящее время продолжает оставаться актуальной проблемой вследствие его большой распространенности, недостаточной изученности этиопатогенеза, длительного рецидивирующего течения, низкой эффективности лечения [11, 16]. Заболевания почек оказывают неблагоприятное влияние на течение беременности, родов, послеродового периода и состояние плода [16, 20]. Пиелонефрит является наиболее частой клинической формой (до 10–12%) среди патологических процессов в почках, наблюдаемых у беременных и родильниц. У каждой третьей из них пиелонефрит

возникает впервые во время беременности или выявляется в послеродовом периоде [11,16].

По данным И.В. Латишева (2006) сердечно-сосудистые заболевания являются основной экстрагенитальной патологией беременных, в последние годы частота этих заболеваний увеличилась в 1,5-2 раза. Проводя ретроспективный анализ ученый отметил, что среди основных нозологических форм наиболее часто встречались вегето-сосудистая дистония ($6,23 \pm 0,57\%$), пролапс ($3,20 \pm 0,41\%$) и недостаточность митрального клапана ($1,99 \pm 0,33\%$), ревматизм ($2,32 \pm 0,35\%$). Нейро-циркуляторной дистонией страдали $1,65 \pm 0,30\%$ женщин, гипертоническую болезнь – $1,10 \pm 0,25\%$, кардиосклероз – $1,05 \pm 0,24\%$, миокардиодистрофию – $0,50 \pm 0,17\%$, комбинированный аортально-митральный порок $0,33 \pm 0,13\%$, миокардит – $0,22 \pm 0,11\%$, дефект межпредсердной перегородки – $0,17 \pm 0,10\%$. Кроме того, отмечено по одному случаю недостаточности клапана легочной артерии, недостаточности трехстворчатого клапана, дэкстрокардии и эктазии яремной вены. Наличие двух и более сердечно-сосудистых заболеваний зарегистрировано в 73 ($4,03 \pm 0,46\%$) рожениц [9].

По данным Стяжкина С.Н. и соавторов (2015) среди экстрагенитальных заболеваний, которые осложняют течение беременности и родов, патология почек и мочевыводящих путей занимает второе место после болезней сердца и сосудов. На амбулаторном этапе наблюдения за беременными в женской консультации заболевания почек отмечаются у 30–35 % беременных. Чаще всего выявляется пиелонефрит (10–12 %), бессимптомная бактериурия (6–10 %) и значительно реже (0,1–0,2 %) гломерулонефрит, мочекаменная болезнь, цистит [19].

Как видно из данных этого авторов возникновение сердечно-сосудистой патологии у беременных связано с общим состоянием женщин. Как известно, во время беременности сердечно-сосудистая система претерпевает изменений для кровоснабжения двух организмов, что и является само по себе нагрузкой для системы кровообращения. Также данное изменение касается и почечную

систему, фильтрация происходит чаще и больше. Со временем увеличенная беременная матка стесняет органы брюшной и забрюшинной полостей, также выступая как дополнительная нагрузка. Все это приводит к изменениям, которые и приводят к осложнениям беременности и в дальнейшем родов.

Беременность ухудшает течение пиелонефрита. Факторами, способствующими обострению хронического очага инфекции в почках, являются гормональные, гуморальные и анатомические изменения в организме беременных. Немаловажное значение в возникновении нарушений уродинамики верхних мочевых путей имеют изменения анатомо-топографических взаимоотношений за счет беременной матки [11,12,16].

Ведущими заболеваниями в нозологической структуре материнской смертности являются экстрагенитальные заболевания. Преэклампсия / эклампсия и акушерские кровотечения утратили лидирующие позиции, основными в структуре экстрагенитальных заболеваний являются инфекционные заболевания, доброкачественные и злокачественные опухоли, заболевания сердца и сосудов. Возрастающее значение роли экстрагенитальных заболеваний в структуре материнской смертности обусловлено, в числе других факторов, увеличением количества коморбидных состояний и полиморбидности у беременных женщин, что можно рассматривать как факторы риска развития летальных исходов при беременности и родах [13, 21].

Выводы. Исходя из вышесказанного можно сказать о том что, пиелонефрит и сердечно-сосудистая патология на данный момент являются лидирующими соматическими патологиями, которые отягощают течение беременности и родов, приводя даже к материнской и/или перинатальной смертности.

Само по себе о хроническом пиелонефрите и беременности, а также патологий сердечно-сосудистой системы и беременности имеется множество данных. Но остается мало изученным их коморбидность, взаимосвязь и общее влияние на материнский организм и на плод.

Доставерно можно сказать каждая из этих нозологических групп заболеваний приводит к осложнениям беременности, в частности в ранние сроки беременности возникают токсикозы беременных, угроза прерывания беременности, со временем присоединяется симптомы суб- и декомпенсаторного состояния организма который «работает за двоих».

Литература:

1. Агаева К. В. К. Прогностические факторы развития преэклампсии //Медицинская наука и образование Урала. – 2019. – Т. 20. – №. 3. – С. 44-47.
2. Алексеева В. В., Соколов А. Н., Поварова Д. В. Оценка коморбидной патологии у беременных с преэклампсией. – 2019.
3. Александрова Н. К., Летик И. В. Использование препаратов растительного происхождения в лечении беременных с коморбидной патологией : дис. – 2014.
4. Вальц И. А. и др. Соматоформная дисфункция как коморбидный предиктор, осложняющий течение беременности, родов и послеродового периода //Современные научные исследования и разработки. – 2018. – №. 3. – С. 153-157.
5. Двояшкина Ю. И., Гирка В. Д. Пиелонефриты. Проблематика. Диагностика. Лечение //Східноєвропейський журнал внутрішньої та сімейної медицини. – 2015. – №. 1. – С. 72-86.
6. Карпович Г. С. ИССЛЕДОВАНИЯ РОЛИ КОМОРБИДНОЙ ПАТОЛОГИИ В СТРУКТУРЕ МАТЕРИНСКОЙ СМЕРТНОСТИ //Материалы III Международной морфологической научно-практической конкурс-конференции студентов и молодых ученых" Морфологические науки-фундаментальная основа медицины". – 2018. – С. 100-102.
7. Карасева Е. В., Гузий Е. А. РОЛЬ КОМОРБИДНОЙ ПАТОЛОГИИ ВО ВРЕМЯ БЕРЕМЕННОСТИ: ТРЕВОЖНЫЕ РАССТРОЙСТВА И АРТЕРИАЛЬНАЯ ГИПЕРТЕНЗИЯ //EUROPEAN RESEARCH. – 2017. – С. 255-258.

8. Коробков Н. А., Бакулина Н. В., Репина М. А. Связь послеродовой инфекции с соматической патологией родильницы: сравнительный анализ индексов коморбидности //Фарматека. – 2021. – Т. 28. – №. 6. – С. 76-83.
9. Латышева И. В., Гейнц Н. Е. Осложнения беременности и родов у женщин с сердечно-сосудистой патологией //Вестник Харьковского национального университета имени ВН Каразина. Серия «Медицина». – 2006. – №. 12 (720).
10. Минасян А. М., Дубровская М. В. Беременность на фоне хронического пиелонефрита //Саратовский научно-медицинский журнал. – 2012. – Т. 8. – №. 4. – С. 920-925.
11. Мухсинов Ф. Б., Худоярова Д. Р., Кобилова З. А. К. Течение беременности с преэклампсией на фоне экстрагенитальных заболеваний //Вестник науки и образования. – 2020. – №. 14-2 (92).
12. Мухсинов Ф. Б., Худоярова Д. Р., Кобилова З. А. К. ОПТИМИЗАЦИЯ ЛЕЧЕНИЯ ПРЕЭКЛАМПСИИ ТЯЖЕЛОЙ СТЕПЕНИ ВО ВТОРОЙ ПОЛОВИНЕ БЕРЕМЕННОСТИ //Вестник науки и образования. – 2020. – №. 14-2 (92).
13. Надеев А. П., Костина Л. Ю. Роль коморбидных состояний и полиморбидности как факторов риска материнской смерти //Сибирский медицинский вестник. – 2020. – №. 4. – С. 3-9.
14. Небышинец Л. М., Воскресенский С. Л., Жданович С. Д. Плацентарная недостаточность с задержкой роста плода: течение беременности и коморбидные состояния. – 2021.
15. Оганов Р. Г. Сосудистая коморбидность: общие подходы к профилактике и лечению //Рациональная фармакотерапия в кардиологии. – 2015. – Т. 11. – №. 1.
16. Паенди О. Л. и др. Особенности течения беременности при некоторых экстрагенитальных заболеваниях (анемия, пиелонефрит, артериальная гипертензия) //Вестник Российского университета дружбы народов. Серия: Медицина. – 2012. – №. 5.

17. Плаксин Н. С., Богданова Т. М. КОМОРБИДНОСТЬ ЗАБОЛЕВАНИЙ СЕРДЕЧНО-СОСУДИСТОЙ СИСТЕМЫ ПРИ ХРОНИЧЕСКОЙ БОЛЕЗНИ ПОЧЕК //Международный студенческий научный вестник. – 2018. – №. 5. – С. 66-66.
18. Ризаев Ж. А., Хазратов А. И. Канцерогенное влияние 1, 2-диметилгидразина на организм в целом //Биология. – 2020. – Т. 1. – С. 116.
19. Стяжкина С. Н. и др. Течение и исходы беременности у женщин с хроническим пиелонефритом //Современные проблемы науки и образования. – 2015. – №. 1-1. – С. 1296-1296.
20. Худоярова, Д. Р., Мухсинов, Ф. Б., Кобилова, З. А. К., & Шопулотов, Ш. А. У. (2020). Ведение беременных с преэклампсией тяжелой степени. *Достижения науки и образования*, (7 (61)), 29-30.
21. Черненкова М. Л. и др. Течение беременности у женщин с хроническим пиелонефритом //Медицинский альманах. – 2011. – №. 6.
22. Шевлюкова Т. П. и др. Вегетососудистая дистония как коморбидная составляющая в период беременности //Альманах молодой науки. – 2018. – №. 3. – С. 36-38.
23. Khazratov, A., & Rizaev, J. (2021). COMPARATIVE ASSESSMENT OF THE CLINICAL PICTURE OF THE ORAL MUCOSA IN PATIENTS WITH COLON CANCER. *InterConf*, (41). вилучено із <https://ojs.ukrlogos.in.ua/index.php/interconf/article/view/8759>

ФИО автора: *Ibrohimov Behruz Akmal o'g'li*

Toshkent davlat sharqshunoslik universiteti magistranti

Название публикации: «ZAMONAVIY ETNIK-SIYOSIY ZIDDIYATLARNING O'ZIGA XOS JIHATLARI»

Annotatsiya. Ushbu maqolada zamonaviy dunyoda etnik-siyosiy to'qnashuvlarning mohiyatini aniqlashning konseptual, nazariy-metodologik yondashuvlari o'rganiladi. Muallif siyosiy fikr tarixida etnik-siyosiy qarama-qarshiliklarning tabiati haqidagi g'oyalarni rivojlantirishni batafsil ko'rib chiqadi. G'arbiy va mahalliy siyosiy fanlarda "etnik-siyosiy ziddiyat" hodisasini talqin qilish masalalariga alohida e'tibor qaratilmoqda. Siyosiy va etnik asosda nizolarning tuzilishi va mazmuni, shuningdek, ularning oqimlarining dinamikasi ta'kidlanadi. Ushbu tadqiqotning uslubiy asoslari quyidagilardan iborat: tizimli yondashuv, qiyosiy va siyosiy yondashuvlar, tarixiy usul va boshqalar. Tadqiqotning asosiy xulosasi sifatida jamiyatning izchil rivojlanishi sharoitida etnik-siyosiy omilning ahamiyati hamda ijtimoiy muhitda turli sabablarga ko'ra ziddiyatli vaziyatni rivojlantirishga ko'rsatadigan ta'siri qayd etilgan.

Kalit so'zlar: etnik-siyosiy ziddiyatlar, etnik nizolar, siyosiy to'qnashuvlar, qarama-qarshiliklar, etnik guruh, manfaatlar, etnik identifikatsiya.

Siyosiy va etnik jihatlarga ega bo'lgan nizolarni o'rganish antik, o'rta asr va Uyg'onish davri faylasuflari, masalan, Platon, Aristotel, Makiavelli va harbiy harakatlar orqali nizolarning namoyon bo'lishini tasvirlaydigan boshqa tarixiy manbalarga (Geraklit, Fukidid) asoslangan. Xitoylik mutafakkir Konfutsiy "Ziddiyat – odamlarning tengsizligidan kelib chiqqan tabiiy hodisadir", deb hisoblaydi. Deyarli bir vaqtning o'zida qadimgi yunon olimlari Platon va Aristotel ham xuddi shunday pozitsiyaga ega bo'lib, polislar (dastlabki kichik harbiy shaharlar) va ularda mavjud ziddiyatlarning tuzilishini tasvirlab beradi. Mashhur mutafakkirlar va olimlar T. Hobbs, Z. Freyd, I. Kant, "Mojaro ijtimoiy hayotda doimo mavjud bo'lishi"ga

ishonadi, chunki inson tajovuzga moyil hisoblangan. Biroq, J.J. Russo “Insonning qat’iyligi yo‘q, ziddiyat ijtimoiy jarayonlarning natijasidir”, deb hisoblagan. Shunday qilib, nizolarni o‘rganish bugungi kungacha siyosiy fanlar va boshqa ilmiy sohalarda hal qiluvchi o‘rin tutadi.

Buyuk Britaniya tarixchisi E. Hobsbaurning fikriga ko‘ra, etnik-siyosiy ziddiyatlarning asosiy avj olishi XX asrga, aniqrog‘i, Birinchi jahon urushi boshlangandan toki 1990-yillarga to‘g‘ri keladi². Shubhasiz, bu murakkab va noaniq jarayonlar jahondagi o‘tkir siyosiy jarayonlarga, millatlarning o‘z taqdirini o‘zi belgilash, millatlararo va davlatlararo munosabatlar muammosining kuchayishi, umuman, etnik-siyosiy to‘qnashuvlarning rivojlanishiga katta ta’sir ko‘rsatdi³.

XIX asr oxiri – XX asr boshi ziddiyatlarning tuzilishi, mohiyati va tabiatini qayta ko‘rib chiqish davrining boshlanishi bilan belgilanadi. “Ziddiyat” ilmiy nuqtai nazardan ko‘rib chiqilgan bo‘lib, uning asoschilari hisoblangan O. Kont, K. Marks, G. Spenser, G. Zimmel, M. Veber, E. Durkheim va boshqalar ijtimoiy maktablar doirasida “ziddiyat nazariyasi”, shuningdek, ziddiyatli jarayonlar borasida yangicha ilmiy bilim va g‘oyalarni shakllantirishda o‘z hissalarini qo‘shdilar. Atrofdagi dunyoni idrok etishning ziddiyatli paradigmasi mavjud bo‘lib, asta – sekin ommaviy ongda “ziddiyat – inson muhitida tabiiy hodisa” ekanligiga ishonch hosil qiladi. Shu munosabat bilan, ushbu hodisaning natijasi, sabab-ta’sir munosabatlari ijtimoiy, millatlararo va davlatlararo munosabatlarning zamonaviy formatini belgilaydi. Amerikalik olim D. Elazarning fikriga ko‘ra, XX asrning asosiy xarakteristikasi – etnik uyg‘onish bo‘lib, bu holat o‘z-o‘zini his qilishni davom ettirishga qaratilgan⁴.

Xususan, BMTning Ijtimoiy taraqqiyot instituti tadqiqotlari bo‘yicha XX asrning oxiriga kelib, 223 ta etnik-siyosiy ziddiyatlar aniqlandi, ularning sabablari sifatida millatchilik, separatistik asoslar, etnos maqomi uchun kurash, avtonomiyalar uchun

² Хобсбаум Э. Эпоха крайностей. Короткий двадцатый век 1914–1991. М.: Независимая газета, 2004. Стр. 45.

³ Хантингтон С. Столкновение цивилизаций. М.: АСТ, 2003. Стр. 67.

⁴ Federal Systems of the World A Handbook of Federal, Confederal and Autonomy Arrangements / ed. D.J. Elazar. Essex, Longman Group Limited, 1991. p. 11.

kurash, ekstremistik harakatlarning radikal diniy guruhlarini joylashtirish va boshqalar keltirib o‘tiladi⁵.

“Ziddiyat” tushunchasi “to‘qnashuv” yoki “kurash” degan ma’noni anglatuvchi lotincha “conflictus” so‘zidan kelib chiqqan. Ziddiyatni ikki yoki undan ortiq subyektlarning o‘zaro ta’siri sifatida tushunish kerak, chunki ularning maqsadlari o‘zaro mos kelmaydi.

Mashhur ingliz sotsiologi E. Giddens ziddiyatni ““bu kurashning kelib chiqishi va har bir partiya tomonidan safarbar qilingan vositalar” qanday bo‘lishidan qat’iy nazar, faol shaxslar yoki guruhlar o‘rtasidagi haqiqiy kurash”, deb ta’riflaydi⁶. Ichki tadqiqotchi A.R. Aklaev, “ziddiyat – ijtimoiy o‘zaro ta’sirning muayyan shakli, uning mavzusi manfaatlar va maqsadlar o‘rtasidagi qarama-qarshilikda namoyon bo‘ladi” deya ta’riflaydi⁷.

Ushbu ta’riflar o‘zaro munosabatlarning jamiyatdagi ajralmas kommunikativ funksiyasini – ajralmas va differentsiatsiyalanadigan asosiy momentini tushunish imkoniyatini beradi. Ziddiyatlarning ochiq va yashirin shakli bo‘lishi va turli o‘lchamlarda – mahalliydan global miqyosda namoyon bo‘lishi mumkin.

Siyosiy nizolarni hisobga olgan holda, siyosiy ziddiyatlarning mohiyatini siyosatning mohiyati bilan yaqin bog‘lash mumkin. Nemis siyosiy faylasufi K. Shmitt siyosiy tuzilma o‘zaro munosabatlar tarkibida “xayrixoh – dushman” qarama-qarshiligi mavjud bo‘lganda shakllanishini ta’kidlaydi⁸. Shuning uchun, siyosiy nizolar, bir tomondan, subyektlarning raqobat tuzilishi va boshqa tomondan, ularning hamkorlik tuzilmasini o‘z ichiga oladi, bu esa keyinchalik siyosiy uyushmalar va bitimlarni shakllantirishga olib keladi.

O‘zaro munosabatlarda siyosiy mojaroning salbiy va ijobiy vazifalari namoyon bo‘ladi. Salbiy vazifalarga: vaqt, kuch va mablag‘ sarfi; psixo-emotsional fonning yomonlashishi; aloqalarning uzilishi; mojaro subyektlaridan birining yo‘q qilinishi va boshqalar. Ijobiy vazifalarga quyidagilar kiradi: axborot almashinuvining o‘sishi;

⁵ Stavenhagen R. Ethnic Conflict and the Nation State. Basingstoke, 1996. P. 11.

⁶ Giddens A. The Constitution of Society. Cambridge, 1989. P. 198-199.

⁷ Аклаев А.Р. Этнополитическая конфликтология: анализ и менеджмент. М. : Дело, 2008. Стр. 16.

⁸ Шмитт К. Понятие политического // Вопросы социологии. 1992. № 1. С. 37–67.

qiziqish, maqsad va vazifalarni aniqlash; texnologiya va innovatsiyalarni rivojlantirishni rag‘batlantirish.

Siyosiy ziddiyat – ijtimoiy ziddiyatning namoyon bo‘lishi – siyosiy faoliyat subyektlarining hokimiyat munosabatlarini taqsimlash bo‘yicha to‘qnashuvi jarayoni – boshqacha aytganda, bu hokimiyat uchun kurashdir. Amerikalik siyosatshunos S. Lipset, “bu faqat konsensusni topish uchun emas, balki siyosat subyektlari o‘rtasidagi vaziyatni beqarorlashtirish uchun ham qo‘llanilishi mumkin bo‘lgan demokratiya siyosiy institutlari” ekanini ta’kidladi⁹.

Shuni ta’kidlash kerakki, agar siyosiy to‘qnashuvlar ularning namoyon bo‘lish sohasi bo‘yicha tasniflansa, etnik ziddiyatlar nizolarda ishtirok etadigan subyektlarning o‘ziga xos fazilatlari, ya’ni o‘ziga xos xususiyatlarga ega bo‘lgan etnik guruh, shu jumladan, etnik o‘z – o‘zini anglash, urf-odat, etnik yagonalik, madaniyat va til bu jarayonda asosiy sabablarni yoritib beradi.

Etnik ziddiyatlar, odatda, etnik guruhlar o‘rtasidagi turli xil qarama-qarshiliklar va muammolarning aspektlarini qamrab olgan manfaatlar sohasida rivojlanishga ega¹⁰.

“Etnik-siyosiy ziddiyat” tushunchasi etnik mojarodan farqli o‘laroq murakkabroqdir. Ziddiyatlarni o‘rganish antik davrga asoslangan bo‘lsa-da, etnik-siyosiy ziddiyatlarni alohida ilmiy yo‘nalish sifatida o‘rganish faqat XX asrning ikkinchi yarmiga to‘g‘ri keladi va 1970-yillarda “Etnik-siyosiy konfliktologiya” sohasi shakllana boshlaydi. Ushbu bilim sohasini rivojlantirishga hissa qo‘shgan L. Kozer, R. Drendorf, J. Berton va boshqa mashhur konfliktolog olimlar “Etnik-siyosiy konfliktologiya” sohasining paydo bo‘lishi va kengayishiga ta’sir qilgan asosiy impulslar sifatida:

- davrning ikki yangi ilmiy yo‘nalishi – ziddiyatlar va etnopolitologiyaning o‘zaro ta’siri;
- tabiatning chuqur tahliliga yuqori ilmiy va ijtimoiy qiziqish;

⁹ Липсет С.М. Размышления о капитализме, социализме и демократии // Пределы власти. 1994. № 1. С. 102–145.

¹⁰ Тавадов Г.Т. Этнология. Современный словарь-справочник. М., 2007. Стр. 303-304.

- 1960-1970-yillarga qadar bo‘lgan davrda butun dunyo bo‘ylab etnik-siyosiy ziddiyatlar kelib chiqishi natijasida yuzaga kelgan hodisalarni alohida tarzda ajratib ko‘rsatadilar.

Milliy siyosatshunoslikda etnik-siyosiy ziddiyat quyidagicha tushuniladi: “etnik asosda tashkil etilgan turli ijtimoiy guruhlarning kurashlari va bu tamoyil ularning mafkuraviy va siyosiy qarama-qarshiliklarining asosi bo‘ladi”¹¹.

V.A. Achkasov haqli ravishda ta’kidlaganidek, etnik-siyosiy ziddiyatlar – etnik identifikatsiyaga asoslangan, etnik-siyosiy qarama-qarshilik subyektlarining guruh manfaatlari, etnik jamoa a’zolari uchun kelib chiqishi, tili, madaniyati va urf-odatlarining umumiyliги muhim ahamiyat kasb etadi¹².

“Etnik-siyosiy ziddiyatlar” siyosiy aktyorlarning siyosiy hokimiyatga erishish yoki qayta taqsimlash, uning ramzlarini aniqlash, shuningdek, etnik farqlar, siyosiy safarbarlik tamoyiliga aylangan davlat siyosatining guruh siyosiy mavqei va ustuvor yo‘nalishlarini amalga oshirish uchun o‘z manfaatlari va qadriyatlarini ro‘yobga chiqarishga qaratilgan to‘qnashuvidir”¹³.

Etnik-siyosiy ziddiyat ijtimoiy-siyosiy mojaroning o‘ziga xos xususiyatlariga ega bo‘lgan shakl sifatida qaralishi mumkin¹⁴.

E.N. Ojiganov etnik-siyosiy ziddiyatni aniqlashda “qarama-qarshilikning bu turi nizo bilan bir shaklga ega”, deb taklif qiladi. Davomida qurolli kuchdan foydalanish orqali, etnik tamoyiliga tayanib, ziddiyat o‘z manfaatlari amalga oshirish uchun tayyor bo‘ladi¹⁵.

R.G. Abdulatipov etnik-siyosiy ziddiyatni qarama-qarshilik ishtirokchilarining tajovuzi sifatida tushunadi, uning sabablari turli qarashlar, qarama-qarshiliklar, tarixiy aspektlar va muayyan hududda ijtimoiy-siyosiy jarayonlarda ishtirok etish imkoniyatlarida namoyon bo‘ladi¹⁶.

¹¹ Тишков В.А., Шабает Ю.П. Этнополитология. Политические функции этничности. М.: Издательство Московского государственного университета, 2011. Стр. 187-193.

¹² Тавадов Г.Т. Этнология. Современный словарь-справочник. М., 2007.

¹³ Аклаев А.Р. Этнополитическая конфликтология: анализ и менеджмент. М.: Дело, 2008. Стр. 25.

¹⁴ Ланцов С.А. Политическая конфликтология. СПб.: Питер, 2008. Стр. 69.

¹⁵ Ожиганов Э.Н. Баланс власти и этнополитические конфликты // Этничность и власть в полиэтничных государствах. М., 1994. С. 275–298.

¹⁶ Абдулатипов Р.Г. Этнополитология. СПб.: Питер, 2004. Стр. 236.

Mahalliy tadqiqotchi A.X. Sultigov etnik-siyosiy ziddiyatga keng ta'rif berib: "Etnik-siyosiy ziddiyat – bu etnik to'qnashuvning o'ziga xos turi bo'lib, etnik guruhlar va davlatning manfaatlari to'qnashuvi bilan tavsiflangan asoslar bo'yicha etnik guruhlarining siyosiy, iqtisodiy, ijtimoiy-madaniy, hududiy tengsizligi yoki ularning kamsitilishi, mavjud etnos maqomini yo'qotish, uning qisman yoki to'liq o'z taqdirini belgilash huquqidan mahrum qilinishi kabi sabablar tufayli yuzaga keluvchi ijtimoiy hodisadir"¹⁷, deya o'z ta'rifini beradi.

Etnik-siyosiy ziddiyat – ilmiy nuqtai nazardan, qarama-qarshi va murakkab bir hodisa, turli xil omillar va kelib chiqish sabablarini o'z ichiga oladi¹⁸. Shu munosabat bilan, muallifning fikriga ko'ra, turli etnik guruhlarining manfaatlari, maqsadlari va vazifalari bilan bog'liq bo'lgan, guruhlararo va ichki guruhlararo munosabatlar markazini belgilaydigan, ijtimoiy hayotning barcha sohalarini o'z ichiga olgan ta'rif mazmunli va eng to'liqdir. Ta'kidlash joizki, etnik-siyosiy jarayonlar va ziddiyatlarning ishtirokchilari ham davlat, ham etnik guruhlar, elita, harakatlar va siyosiy partiyalar hisoblanadi.

Etnik-siyosiy ziddiyatni aniqlash nizoning tabiati haqida fikr beradi, ammo chuqur tushunish uchun o'ziga xoslikni aniqlash kerak.

Birinchi, o'rganilayotgan ziddiyatlar siyosiy va etnik asosga ega bo'lib, ular etnik-siyosiydir. Etnik-siyosiy to'qnashuvlarning asosiy shakllari quyidagilarga bo'linishi mumkin:

- muayyan hududdagi turli etnik guruhlarining qarama-qarshiliklari, masalan, Osetiya-ingush mojarosi tufayli yuzaga kelgan gorizontaal ziddiyatlar;
- etnik guruh va davlat o'rtasidagi ziddiyatlar, masalan, chechen mojarosi tufayli yuzaga kelgan vertikal ziddiyatlar;
- geosiyosiy o'lchovga ega bo'lgan etnik-siyosiy qarama-qarshiliklardan kelib chiqqan xalqaro ziddiyatlar¹⁹.

¹⁷ Султыгов А.-Х.А. Этнополитические противоречия и формы их разрешения: исторический опыт и современные реалии. М., 2006. Стр. 12.

¹⁸ Авксентьев В.А. Идентификация этнического конфликта как проблема этноконсалтинга и этноконфликтологической экспертизы // Россия и мусульманский мир. 2014. № 3 (261). С. 28–42.

¹⁹ Ульянов Г.М. Проблема формирования современной модели урегулирования этнополитических конфликтов на Северном Кавказе // Власть. 2013. № 1. С. 178–181.

Ikkinchidan, V.A. Tishkov ta'kidlaganidek, ayrim hollarda ziddiyatning etnik mazmuni siyosiy kurashda hayoliy bo'lishi mumkin. Siyosiy rahbarlar va elita etnik guruhlarining manfaatlariga rioya qilish shiorlari ostida shaxsiy maqsadlarga erishish holatlarida, Shimoliy Rossiya xalqlarining XX asrning oxirida "milliy o'z taqdirini o'zi belgilash" uchun kurashiga misol bo'la oladi. Bunday jarayonlar shaxsiy imtiyozlarni amalga oshirish uchun siyosiy aktorlar tomonidan boshqarildi. Shu bilan birga, xususiy shiorlar ostida keskin etnik to'qnashuvlar yashiringan qarama-qarshiliklar ham mavjud²⁰.

Uchinchidan, etnik-siyosiy ziddiyatning asosiy tamoyillari etnik guruhning maqomi bo'lishi mumkin²¹: buning natijasida siyosiy maqomdagi har qanday o'zgarish ommaviy norozilikning boshlanishi bilan bog'liq bo'lishi mumkin, bu etnos ijtimoiy guruhi uchun qabul qilinishi mumkin bo'lmagan holat sifatida qabul qilinadi.

To'rtinchidan, etnik-siyosiy ziddiyatlar nafaqat etnik guruhlarining manfaatlariga mos kelmaydigan nizolarga, balki identifikatsiya to'qnashuviga ham asoslangan. "Etnik-siyosiy to'qnashuvlarda kurash nafaqat moddiy yoki zo'rovonlik muammolari atrofida, balki guruh madaniyatini, uning maqomini va kimligini himoya qilish uchun ochiladi"²².

Beshinchidan, G. Maklashova va O. V. Osipovanning tadqiqotlaridan kelib chiqqan holda shuni aytish mumkinki, turli siyosiy nizolar rivojlanish jarayonida etnik asosga ega bo'lishi mumkin. Shunday qilib, turli darajadagi, davlat yoki periferik elita to'qnashuvlari manba nizolari shaklini olishi va keyinchalik etnik safarbarlikka olib kelishi mumkin²³.

Oltinchidan, etnik-siyosiy ziddiyatlar ko'pincha etnopsixologik va ijtimoiy-madaniy xususiyatlarga bog'liq bo'lib, ular murossasizlik, dushmanlik, bir etnik guruhning boshqa guruhlariga bo'lgan nafratlari bilan ifodalanadi, bu esa nizoga oqilona ta'sir ko'rsatishga imkon bermaydi. Etnik-siyosiy ziddiyatlarning yana bir

²⁰ Тишков В.А. О природе этнического конфликта // Свободная мысль. 1993. № 4. С. 5–14.

²¹ Баймлер О.Р. Этнополитический конфликт как исследовательская задача политической науки: основные парадигмы и подходы // Вестник Российской нации. 2011. Т. 1–2. № 15–16. С. 231–237.

²² Gurr T. Why Do Minorities Rebel ? // Federalism against Ethnicity? Institutional, legal and democratic instruments to prevent violent minority conflicts / ed. Günter Bächler. Zurich: Verlag Ruediger, 1997. P. 8–10.

²³ Маклашова Е.Г., Осипова О.В. Место и роль этнической идентичности у молодежи (на примере арктических территорий Якутии) // Этносоциум и межнациональная культура. 2014. № 8 (74). С. 132–141.

o'ziga xos xususiyati – hududiy da'volarni, shuningdek, konfessiyalararo qarama-qarshiliklarni va nizolarni qamrab olishi mumkin, xuddiki, Shimoliy Irlandiya mojarosini o'z ichiga olgan muammolar to'plami kabi²⁴.

Etnik-siyosiy ziddiyatlarning yana bir o'ziga xos xususiyatlari, birinchi navbatda, avtonomiyalar yoki milliy davlatning shakllanishiga qadar siyosiy hokimiyatni o'rnatish va uni ko'tarish uchun kurash olib boradigan va rag'batlantiruvchi sabab bo'lgan subyektlarning o'zini o'zi identifikatsiya qilishidan dalolat beradi²⁵.

Etnik-siyosiy ziddiyatni rivojlantirishning obyektiv omili – etnik guruhning ijtimoiy-iqtisodiy va madaniy mavqeyi o'rtasidagi farqlarda namoyon bo'lgan jamiyatda etnosning ijtimoiy dinamikasi. Har qanday ko'p millatli jamiyatda etnik-siyosiy ierarxiya mavjud bo'lsa, bu etnik guruhlar o'rtasida siyosiy salohiyatni, resursni va maqomini faol ravishda kuchaytirayotganlar va birinchi navbatda, bu harakatlarni keskin to'xtatishga urinayotganlar o'rtasida to'qnashuvga olib keladi.

Amerika olimi va Vashington universiteti professori M. Hekter “ichki mustamlakachilik” konsepsiyasini ilgari surdi, unga ko'ra, etnik-siyosiy ziddiyatlarning uchta modelini ajratdi.

- Birinchi model: etnik guruhlarining modernizmdan uzoqligi va ionli jarayonlar, bu mojaroni sezilarli darajada kuchaytiradi.
- Ikkinchi model: bu uzoqlikning etnik guruhleri va turli guruhlarining samarali markaziy-periferik munosabatlarining yo'qligi.
- Uchinchi model: etnik millatchilikning tug'ilishi va rivojlanishi²⁶.

Biroq, shubhasiz, etnik-siyosiy nizolarni kuchaytirishning asosiy omili – etnik guruhlarining asosiy manfaatlari o'rtasidagi farqdir. Ko'pgina olimlar etnik-siyosiy ziddiyatlarning kuchayib borishi insoniyatning tabiiy rivojlanishi bilan bog'liq, deb bilishadi. Ijtimoiy, iqtisodiy va boshqa sohalarda modernizatsiyalashning tengsiz va bosqichma-bosqich harakati etnik guruhlarining manfaatlari va da'volarining keskin

²⁴ Стародубровская И.В., Соколов Д.В. Истоки конфликтов на Северном Кавказе. М.: Дело, 2013. Стр. 80-93.

²⁵ Гайдук В.В., Смирнова К.И. Этнополитические конфликты на постсоветском пространстве // Вопросы национальных и федеративных отношений. 2013. № 2 (21). С. 79–87.

²⁶ Hechter M. Internal Colonialism: The Celtic Fringe in British National Development, 1536–1966. London, 1975. 361 p.

to‘qnashuvlarini keltirib chiqaradi, boshqa tomondan, davlatning o‘z fuqarolarining erkinliklari va huquqlarini ta‘minlash kafolati sifatida harakat qilish imkoniyatidan yetarli darajada foydalanmaganligi ham vaziyatning keskinlashuviga sababchi bo‘ladi²⁷.

Eng umumiy ma‘noda, ziddiyatlar dinamikasi quyidagicha ifodalanishi mumkin: shakllantirish, tayyorlash, ochiq to‘qnashuv, ruxsat berish va to‘xtatish.

Zamonaviy dunyo jamoat munosabatlaridagi etnik-siyosiy omilning ustuvorligi shubhasizdir. Ko‘pincha turli etnik guruhlar, konfessiyalar va dinlarning vakillari bir-biriga yaqin bo‘lgan turli davlatlarda jiddiy to‘qnashuvlar yuzaga keltiradigan etnik va siyosiy asoslardagi nizolar ko‘zga tashlanadi. Ushbu turdagi ziddiyatlar, qoida tariqasida, turli xil ijtimoiy jamoalar va turli diniy oqimlarning vakillari o‘rtasida jamoatchilik munosabatlarida keng ko‘lamli qarama-qarshiliklar va muammolarni qamrab olgan qiziqish va e‘tiqod sohasida o‘z rivojlanishidan kelib chiqadi.

Xulosa qilib aytish mumkinki, “etnik-siyosiy ziddiyatlar” tushunchasi va unga bildirilgan ta‘riflar asosida, ushbu ijtimoiy hodisa yuzaga kelishi uchun asosiy omil vazifasini bajaruvchi barcha jihatlarida inson va jamiyat ta‘siri yaqqol sezilib turadi hamda bu holatda asosiy urg‘u doimo “xalq – millat – elat” uchburchagining o‘zaro muvofiqlashtirilishiga qarab o‘zgaradi.

Foydalanilgan adabiyotlar ro‘yxati:

1. Абдулатипов Р.Г. Этнополитология. СПб. : Питер, 2004. 315 с.
2. Авксентьев В.А. Идентификация этнического конфликта как проблема этноконсалтинга и этноконфликтологической экспертизы // Россия и мусульманский мир. 2014. № 3 (261). С. 28–42.
3. Аклаев А.Р. Этнополитическая конфликтология: анализ и менеджмент. М. : Дело, 2008. 480 с.

²⁷ Black C.E. The Dynamics of Modernization: A Study in Comparative History. New York, 1966. P. 207-208.

4. Ачкасов В.А. Этнополитический конфликт как конфликт идентичностей // Вестник Санкт-Петербургского университета. Серия 6. Политология. Международные отношения. 2015. № 1. С. 37–43.
5. Баймлер О.Р. Этнополитический конфликт как исследовательская задача политической науки: основные парадигмы и подходы // Вестник Российской нации. 2011. Т. 1–2. № 15–16. С. 231–237.
6. Гайдук В.В., Смирнова К.И. Этнополитические конфликты на постсоветском пространстве // Вопросы национальных и федеративных отношений. 2013. № 2 (21). С. 79–87.
7. Зорин В.Ю., Аствацатурова М.А. Стратегия государственной национальной политики Российской Федерации: традиционные методы и инновационные подходы реализации на современном этапе // Вестник Российской нации. 2015. Т. 1. № 1–1 (39). С. 17–37.
8. Ланцов С.А. Политическая конфликтология. СПб.: Питер, 2008. 319 с.
9. Липсет С.М. Размышления о капитализме, социализме и демократии // Пределы власти. 1994. № 1. С. 102–145.
10. Маклашова Е.Г., Осипова О.В. Место и роль этнической идентичности у молодежи (на примере арктических территорий Якутии) // Этносоциум и межнациональная культура. 2014. № 8 (74). С. 132–141.
11. Ожиганов Э.Н. Баланс власти и этнополитические конфликты // Этничность и власть в полиэтнических государствах. М., 1994. С. 275–298.
12. Султыгов А.-Х.А. Этнополитические противоречия и формы их разрешения: исторический опыт и современные реалии. М., 2006. 268 с.
13. Стародубровская И.В., Соколов Д.В. Истоки конфликтов на Северном Кавказе. М.: Дело, 2013. 280 с.
14. Тавадов Г.Т. Этнология. Современный словарь-справочник. М., 2007. 703 с.
15. Тишков В.А. О природе этнического конфликта // Свободная мысль. 1993. № 4. С. 5–14.

16. Тишков В.А., Шабает Ю.П. Этнополитология. Политические функции этничности. М.: Издательство Московского государственного университета , 2011. 376 с.
17. Ульянов Г.М. Проблема формирования современной модели урегулирования этнополитических конфликтов на Северном Кавказе // Власть. 2013. № 1. С. 178–181.
18. Хантингтон С. Столкновение цивилизаций. М.: АСТ, 2003. 603 с.
19. Хобсбаум Э. Эпоха крайностей. Короткий двадцатый век 1914–1991. М.: Независимая газета, 2004. 632 с.
20. Шмитт К. Понятие политического // Вопросы социологии. 1992. № 1. С. 37–67.
21. Black C.E. The Dynamics of Modernization: A Study in Comparative History. New York, 1966. 207 p.
22. Federal Systems of the World A Handbook of Federal, Confederal and Autonomy Arrangements / ed. D.J. Elazar. Essex, Longman Group Limited, 1991. 432 p.
23. Giddens A. The Constitution of Society. Cambridge, 1989. 402 p.
24. Gurr T. Why Do Minorities Rebel? // Federalism against Ethnicity? Institutional, legal and democratic instruments to prevent violent minority conflicts / ed. Günter Bächler. Zurich: Verlag Ruedger, 1997. P. 8–10.
25. Hechter M. Internal Colonialism: The Celtic Fringe in British National Development, 1536–1966. London, 1975. 361 p.
26. Stavenhagen R. Ethnic Conflict and the Nation State. Basingstoke, 1996. 303 p.

ФИО автора: *Тошпўлатов Шерзод Хайдарқулович*

Тошкент Давлат Иқтисодиёт Университети

2-босқич магистранти

Название публикации: «ЎЗБЕКИСТОНДА ИҚТИСОДИЙ ЎСИШ»

Аннотация: Ушбу мақолада Ўзбекистон Республикасининг иқтисодий ўсишдаги ўзгариш, уларнинг таҳлили билан боғлиқ бўлган ижтимоий-иқтисодий жараёнлар ҳақида сўз боради

Калит сўзлар: Иқтисодий ўсиш, иқтисодий ривожланиш, макроиқтисодий ўсиш, ЯИМ, аҳоли жон бошига ЯИМ, барқарор иқтисодий ўсиш, қашшоқлик, экспорт, инвестиция, меҳат, саноат.

Аннотация: В данной статье рассматриваются изменения экономического роста Республики Узбекистан, социально-экономические процессы, связанные с их анализом.

Ключевые слова: Экономический рост, экономическое развитие, макроэкономический рост, ВВП, ВВП на душу населения, устойчивый экономический рост, бедность, экспорт, инвестиции, рабочая сила, промышленность.

Annotation: This article discusses the changes in economic growth of the Republic of Uzbekistan, the socio-economic processes associated with their analysis

Keywords: Economic growth, economic development, macroeconomic growth, GDP, GDP per capita, sustainable economic growth, poverty, exports, investment, labor, industry.

Бугунги кунда дунёда қашшоқлик ва камбағалликка бархам бериш ҳамда барқарор ривожланишни таъминлаш муаммолари марказий ўринда турибди. Сони ўсиб бораётган аҳоли учун мос, тўйимли ва хавфсиз озиқ-овқат махсулотларидан фойдалана олишни таъминлаш деярли барча халқлар тўқнаш келаётган энг мураккаб муаммолардан бири ҳисобланади. Ўзбекистонни 2030-йилгача ижтимоий-иқтисодий ривожланиш концепциясида макроиқтисодий барқарорликни ва иқтисодий ўсиш барқарорлигини таъминлаш, иқтисодий

тармоқларининг рақобат-бардошлигини, инвестицион ва экспорт салоҳиятини ошириш, тадбиркорликни ривожланитириш ва химоя қилиш учун қулай шарт шароитлар яратиш, меҳнат бозорида кескинлик даражасини пасайтириш, аҳоли даромадлари ўсиши ва кам таъминланганликни қисқартириш назарда тутилади. Барқарор иқтисодий ўсиш — бу узок вақт давомида иқтисодиётни юқори суръатлар билан ўсиб боришидир. Макроиқтисодиёт назарияси ва жаҳон амалиёти кўрсатишича мамлакатларни йиллик ЯИМни ўсиш суръати 7% дан кам бўлмаса ЯИМнинг ҳажми 10 йилда 2 марта кўпаяди. Аксинча ЯИМнинг йиллик ўсиш суръати 10% дан кам бўлмаса, мамлакат ЯИМ ҳажми 7 йилда 2 марта кўпаяди.

Иқтисодий ўсиш мамлакат аҳолисининг турмуш даражасини оширишга, экология, муҳофаа муаммоларини ҳал этишга имконият туғдиради. “Глобал инқироз шароитида иқтисодий ва сиёсий барқарорликни таъминлаш, жойлардаги мавжуд муаммоларни манзилли ҳал этиш, кўмакка муҳтож юртдошларимизни қўллаб-қувватлаш, ёшларимизнинг орзу-умидларини рўёбга чиқариш-Президентдан бошлаб барча даражадаги раҳбарларнинг бош вазифаси бўлмоғи даркор”.²⁸ Иқтисодий ўсиш-тўлиқ бандлик билан мужассамлашган ишлаб чиқариш реал ҳажмининг узок муддат мобайнида ўсишидир. Иқтисодий ўсиш ЯИМ, давлат иқтисодий қудрати ва инсонлар фаровонлигининг ўсишида ўз ифодасини топади. Шунингдек, иқтисодий ўсиш бевосита ялпи миллий маҳсулот миқдорининг мутлақ ва аҳоли жон бошига ҳамда иқтисодий ресурс харажатлари бирлиги ҳисобига кўпайиши ҳамда сифатнинг яхшиланишида ва таркибининг такомиллашувида ҳам ифодаланади.

Ўзбекистонда сўнгги 30 йил давомида ЯИМининг умумий ҳажми уч баробардан зиёдга ўсди. 2020 йилда Ўзбекистон реал ЯИМ ҳажми 1991 йилга нисбатан 3,4 бараварга кўпайди, аҳоли жон бошига тўғри келадиган ЯИМ

²⁸ (Ўз. Рес. През. Ш.Мирзиёевнинг Олий мажлисга ва Ўзбекистон халқига мурожатномаси 29-декабр 2020 йил. Халқ сўзи газетаси)

кўрсаткичи 2,9 фоизга ошди. Мамлакат экспорти таркибида пахта хом-ашёси улуши кескин қисқариб, олтин етакчи экспорт маҳсулотига айланди.²⁹

2021 йилда Ўзбекистон ЯИМ ўсиши, Жаҳон банки октябрь ойида прогноз қилганидек, 6,2 фоизни ташкил этди. Бу ҳақда Жаҳон банкининг «Жаҳон иқтисодиёти истиқболлари» ҳисоботининг январь сонида келтириб ўтилган.

Жаҳон банки, шунингдек, 2022 ва 2023 йилларда Ўзбекистон иқтисодиётининг ўсиши мос равишда 5,6 ва 5,8 фоизни ташкил этишини прогноз қилмоқда.

2021 йил декабрь ойида президент Шавкат Мирзиёев раислигида ўтказилган йиғилишда 2021 йилда ЯИМ ўсиши 7 фоиз, саноатда — 9,5 фоиз, хизмат кўрсатишда — 9,5 фоиз, қурилишда — 6 фоиз, қишлоқ хўжалигида — 4 фоизни ташкил этгани маълум қилинган эди. Шунингдек, инфляция даражаси 10 фоиздан паст бўлганлиги таъкидланган.

2022 йилда ЯИМ ва саноат ўсишини 7 фоиздан ортиқроққа ошириш кўзда тутилмоқда.³⁰

Фойдаланилган адабиётлар

1. Ўзбекистон Республикаси Президенти Ш. Мирзиёевнинг Олий мажлисга ва Ўзбекистон халқига мурожатномаси. 29-декабр 2020 йил. Халқ сўзи газетаси
2. <https://www.gazeta.uz/uz/2021/12/10/uzbekistan>
3. <https://www.gazeta.uz/uz/2022/01/13/gdp/>

²⁹ <https://www.gazeta.uz/uz/2021/12/10/uzbekistan>

³⁰ <https://www.gazeta.uz/uz/2022/01/13/gdp/>

ФИО авторов: *Avezmetova Maxsuda*

Urganch Davlat universiteti Pedagogika va psixologiya kafedrası o'qituvchisi
Raximova Azzatjon

Urganch Davlat universiteti Pedagogika va psixologiya kafedrası o'qituvchisi

Название публикации: «O'ZBEK MENTALITETI SHAKLLANISHIDAGI
TABIIY OMILLAR VA UNING PSIXOLOGIK XUSUSIYATLARI»

Kalit soʻzlar: O'zbek xalqi, jamiyat, mentalitet, ahloq, fe'l atvor, xalqlar psixologiyasi, millat.

Annotatsiya: Ushbu maqolada o'zbek xalqi mentaliteti shakllanishiga oid ilmiy nazariy mulohazalar, ularning tabiiy omillari turlarini ifoda etuvchi yondoshuvlarga to'xtalib o'tilgan.

Tabiat va jamiyatdagi barcha o'zgarishlar birinchi navbatda inson fe'l atvori, ruhiyati, mentalitetida o'z aksini topadi. Mentalitet o'zgarishlari esa, davlat tizimi, tuzilmalari va hatto jamiyat qiyofasini ham o'zgartirib yuborishga qodir ekanligi ayon bo'lmoqda.

Ma'lumki, dunyo hozirgi kunda umumiy ahloq, muayyan mazmundagi ma'naviy qiyofa, global mohiyatga ega tamoyillar uchun kurash fazasiga kiradi. Rivojlangan mamlakatlar nafaqat sanoat mahsulotlari, informatsion va mafkuraviy ta'sir ko'rsatish omillari orqali keng ko'lamlardagi geopolitik siyosat yurgizishmoqda, balki o'z xalqi, tabiati, fe'l-atvori, mentalitet o'ziga xosliklarini muntazam ravishda dunyo xalqlari turmush tarziga, hayotining barcha jabhalariga izchil singdirishga intilmoqda. Dunyo xalqlari uchun umumiy etiket, umumiy fe'l-atvor, umumiy mentalitet maxsus va izchil ravishda tarkib toptirilmoqda. Siyosiy, iqtisodiy va informatsion globallashuv mentalitetlar, ruhiy o'ziga xosliklar, fe'l-atvorning standartlashuviga ham turtki bermoqda.

Garchi dunyo xalqlari mentalitetlarining standartlashuvi muayyan ijobiy jihatlarni ifoda etsa ham o'z navbatida bir qator salbiy oqibatlariga ham olib keladi. Xususan, bu xalqning milliy o'zligidan chekinishga, madaniyatning vorisiylik an'alariga, milliy xarakter bir butunligiga putur etkazadi.

XVI asr boshlaridan e'tiboran davom etgan siyosiy-ijtimoiy tanazzul va bir yarim asrlik mustamlaka davrlari mobaynida o'zbek xalqi o'zligini asrash, milliy birligini ma'naviy hamda axloqiy yaxlitligini saqlab qolish borasida mislsiz matonat ko'rsata bildi. Milliy birlikni muhofaza etish jarayonlari zaiflashgan davlat homiyligida emas, balki asosan aholi turli tabaqalariga mansub oddiy insonlar, ziyolilar, hunarmandlar, dehqonlar, umuman olganda jamiyat kuchi vositasida amalga oshirilib kelindi va quyidagilarda o'z ifodasini topti:

1. O'zbek xalqi tanazzul va mustamlaka davrlaridan o'zining etnik yaxlitligini saqlagan holda chiqa bildi;
2. Xalqimiz ma'naviyatining yorqin ifodasi bo'lgan urf-odatlar,
3. An'analar, rasm-rusumlar, marosim va ma'rakalar tizimi saqlab qolindi;
4. O'tmish madaniyatimizning o'lmas obidalari, buyuk mutafakkirlarimiz qalamiga mansub bebaho asarlarning katta qismi, vahshiylarcha talon-tarojlarga qaramay turli tadbirlarni qo'llash orqali asrab-avaylandi va avlodlarga etkazildi;
5. Til birligi va tozaligini uzoq yillar davomida maxsus o'tkazilgan ta'sir va tazyiqlarga qaramay saqlashga erishildi;

Shu o'rinda ta'kidlash joizki, turli xil millat ma'naviyatiga yod bo'lgan axloqiy kodekslar, turmush tarzining o'zgacha uslublarini singdirish borasidagi uzluksiz tazyiqlarga qaramay xalqimiz o'zining ba g'rikengligi, saxovatpeshaligi, mehmondo'stligi, sabr-bardoshlilik singari chin insoniy fazilatlarini yo'qotmadi.

Etnopsixologik xususiyatlar ayrim tadqiqotchilar ko'rsatganidek, faqat bir omil-tabiiy muhit ta'siri bilangina vujudga kelib qolmay, uning vujudga kelishida uchta omil ta'sir ko'rsatadi.

Birinchi omil bu - siyosiy-iqtisodiy va jamiyat hayotida bo'layotgan ijtimoiy jarayonlar tizimi bo'lsa, **ikkinchisiga**, shu etnik birlik yashab turgan tabiiy-geografik muhitning xususiyatlari kiradi. **Uchinchi omilga** esa xalq hayotida bo'lib o'tgan muhim tarixiy hodisa va voqealar kiradi.

Lekin shuni aytish kerakki, etnopsixologik xususiyatlar tizimida kishilar ruhiyatining mazmunini, avvalo birinchi omil-siyosiy-iqtisodiy, o'zgarishlar belgilab beradi. Tabiiy-geografik omil esa asosan etnopsixologik qiyofaning tashqi ifodalarini

belgilaydi. Shuning uchun ham bu omil kuzatayotgan kishi nazariga birinchi omilga qaraganda yaqqol namoyon bo‘ladi.

Ommani maqsadli boshqarish va bu jarayonlarni milliy manfaatlar va umuminsoniy tamoyillar mutanosibligi negizida amalga oshirish mamlakatning umumiy intellektual-estetik, ijtimoiy-iqtisodiy taraqqiyotiga, siyosiy va axloqiy barqarorligiga mustahkam zamin yaratadi. Jamiyatni maqsadli boshqarish xalqimiz tabiatiga o‘tmishdan salbiy meros sifatida o‘tgan irratsionalistik kayfiyatlardan, ya’ni voqelikni chuqur his etmaslik, yuz berayotgan jarayonlar, o‘zgarishlarni, tashqi va ichki xavflarni anglab etmasdan g‘aflatda yashayverishdan ishonchli muhofaza etadi.

O‘zbek mentalitetida o‘zgarishi zarur bo‘lgan yana bir jihat-bu xalq tabiatidagi jamoaviylik va individualizm omillarining nisbatidir. Ma’lumki, g‘arbda shaxs jamoaga o‘zligini yuzaga chiqarish, iste’dodi va imkoniyatlarini namoyish etish, muayyon maqsadlarga erishish vositasi sifatida qaraydi. Jamoa inson ichki, botiniy dunyosi, ruhiyati shaxsiy hayotiga mutlaqo aralashmaydi. Sharqda esa, jamoa asosan insonni ijtimoiy nazorat ostida tutib turish, shaxsning jamoalardagi muntazam ishtiroki uning umumiy axloqiy me’yorlar doirasida ish tutayotganligining isboti sifatida talqin etiladi. Jamoadan ayricha ish tutish insonning ijtimoiy begonalashuvi sifatida qaraladi. Ammo jamoaviylik nisbatining mutloqlashtirilishi shaxs erkinligi va ozodligiga xavf tug‘dirishi mumkin. Shu boisdan ham o‘zbek mentalitetida jamoaviylikka me’yoriy bog‘liqlik fazilatini saqlagan holda uning bir qadar individuallasuvi, javobgarlik hissini rivojlantirish, o‘zi uchun o‘zi hisob bera olishi, mustaqil ish tutish, shaxsiy mas’ullik singari xususiyatlarini yanada takomillashtirish zarurdir. Ammo shu o‘rinda ta’kidlash joizki, inson fe’lida individualistik tabiatning kuchayishi uni urf-odatlar, marosim va an’analar bilan boshqarish samaradorligini pasaytiradi. Inson o‘ziga bevosita naf keltiruvchi udumlar, rasm-rusumlar bilan yashashga o‘ta boshlaydi. Darhaqiqat, har qanday odatlar, marosimlar kishilarga foydali bo‘lganligi uchun ham yashovchandir. Odamlar hayotini og‘irlashtiruvchi, ularni qiyin iqtisodiy, moddiy-ma’naviy holatlarga solib qo‘yuvchi rasm-rusumlar esa jamiyatning nechog‘li

rivojlanishiga ko‘ra asta-sekin barham topa boradi. Jamiyatning intellektual-ma’naviy darajasi qancha yuqori bo‘lsa, qonunlarning o‘rni va roli muttasil orta boradi.

Adabiyotlar:

1. Karimov. I. A. Barkamol avlod orzusi.- T.: Sharq 1999 y. -245 b.
2. Karimov. I. A. Jamiyatimiz mafkurasi xalqni-xalq, millatni-millat qilishga xizmat qilsin. Tafakkur 2-son, 1998 y.
3. Bekmurodov M., Begmatov A. Milliy mentalitet va rahbar ma’naviyati. -T.: Elsano. 2003 y.
4. Bekmurodov M. O‘zbek mentaliteti: jamoaviylik va individuallik nisbati. Hurriyat gazetasi, 17 aprel 2002 y.

ФИО автора: *Azimkulova Madina Jumaboy qizi*

English Teacher of school 7

in Khovos district, Sirdaryo

Название публикации: «USING INTERACTIVE METHODS IN TEACHING ENGLISH»

Annotation: In this article highlights which is considered one of the current issues in the education system, particularly in the English language lessons using interactive methods and its importance.

Keywords: interactive methods, innovation, English, educational technology

At the present stage of the development of modern methodical thought, the basic structural unit of the educational process in a foreign language is that the lesson is seen as a complex act of communication, the main purpose and content of which is practice in solving problems of interaction between subjects of the pedagogical process, and the main way to achieve the goal and master the content serve motivated communicative tasks of varying degrees of complexity. Scientists believe that the integration of technologies in learning a foreign language is inevitable, therefore, considerable attention is paid to the introduction of innovative technologies in the educational process. The problems of pedagogical innovation constantly attract the attention of modern researchers, who have identified and substantiated the main methodological as well as theoretical principles of innovative educational activities. As the experience of teaching a foreign language and the experience of numerous teachers of practice shows, it is not always possible to organize speech interaction in a lesson using traditional methods and forms of work. The basic methodical innovations today are connected with application of interactive methods and receptions of training to a foreign language. Interactive methods are methods that allow you to learn how to interact with each other; and interactive learning, built on the interaction of all students, including the teacher. The innovative methods also deal with this process and their aim is to evaluate the activities of a teacher and learners using new ways and methods of teaching including new technical means of teaching. As we know that methodological approach in

teaching foreign languages may be divided into three groups. They are Passive methods, Active methods and also interactive methods. If we speak here in the first place about the passive methods, it should be noted that in Passive methods a teacher is in the centre of teaching. He/She plays active role but the learners are passive. Control can be carried out by the way of questions, individual and control work, tests etc. It may be useful when it is used by an experienced teacher. Secondly, in Active methods learners are also active. Their role and activity is equal in the process of interaction. Learners may ask questions; express their ideas with a teacher. The last but it is in the first nowadays interactive method or approach is a modernized form of active methods. The most of teachers usually understand or mean cooperative action during the lesson. But here attention should be focused on inner action too. The learners should have inner motivation which involves them into active work or active participation at the lesson. In interactive method teacher's role is to direct learners activity to getting the aim of the lesson which include interactive exercises and tasks[2]. Below some types of interactive methods are given: Brainstorming. It is technique for generating new ideas on a topic. These methods stimulate creative activity of the learners in solving problems and express their ideas freely. Various variants of solving the problem are usually given here. In brainstorming quantity of utterances is important but not the quality. Teacher should listen to all utterances and not criticize them. Instead of this he inspire the learners to give as many variants of solving the problem as he (or she) can. Lacks of criticism create favorable conditions for the learners to express the ideas freely and these of course motivate them. At the end of brainstorming activity all the expressed utterances are written and then analyzed. Discussion. This type of interactive method requires to study teaching material on the theme before starting discussion. After having learnt the lexico-grammatical material on the theme the learners may start discussion. This method helps the learners consistently and logically express their ideas by presenting grounds for their utterances. Here the learners work in small groups and this improves their activity because every member of the group may express his/her ideas and takes part in the discussion. The forms of organizing group work are the following: a) a theme is selected (chosen); b) learners must have

learnt the chosen problem; c) groups are formed; d) teacher gives instruction and announces the time; e) controls the activity of learners and if it is needed, helps and stimulates them. f) at the end of the discussion one representative of each group makes presentation.

Cluster. The next innovative method is cluster. It is one of widely used methods in teaching a foreign languages now. It can be used in all stages of teaching English to both young and aged learners. In presenting new words a teacher writes a new word on the blackboard. And then learners tell the words that can be used together with the given word. Then teacher gives a task to make up word combinations with the word “book”: my book, a good book, an interesting book, a nice book, etc. This method involves all the learners into active work and forms of motivation. It can be effectively used in improving monologic speech habits and skills.

Role playing. Role playing is also one of the activity used in teaching innovative methods. They are made to improve the efficiency of teaching. Role playing involves the learners into active work by positively influencing on their inner activity. This creates favorable conditions for cooperative work. Such atmosphere creates their motivation, personal potentials of inner activity and helps to form practical skills and habits. During the role playing such skills as creativity, getting out of the difficult situations, resourcefulness, self managing are formed and improved. Role playing has not only educational aim, but also has social aims because some life situation are modeled here for teaching. When a teacher uses role playing method in teaching the foreign language he/she should follow the below given instructions: – Creating cordial atmosphere among the learners who take part in the play; – Learners should feel free themselves and this will help them to play their role perfectly; – Creating favorable conditions in the teaching process and using pros; – Taking into consideration the personal features of the learners.

Multimedia learning. This is the next innovative method. It is the combination of various media types as text, audio and video materials by the help of which teacher presents information to the learners. By using information technology as an innovative teaching and learning strategy in a problem based learning teacher tries to motivate learners to active knowledge through real life problems.

Advantages of using multimedia learning:
Positively influence on forming speech habits and skills. An effective conclusion

retraces the important elements of the lesson and relates them to the objective. This review and wrap-up of ideas reinforces student learning and improves the retention of what has been learned. New ideas should not be introduced in the conclusion because at this point they are likely to confuse the students[3]. Computer technologies develop the ideas of programmed learning, open up completely new, yet unexplored technological learning options associated with the unique capabilities of modern computers and telecommunications. Computer (new information) technology training- a process of preparation and transmission of information to the student, the means of which is a computer. Computer learning tools are called interactive, they have the ability to "respond" to the actions of the student and the teacher, "enter" into a dialogue with them, which is the main feature of the method of computer learning[4]. In conclusion, it should be noted that all interactive methods and techniques develop communicative skills, help establish emotional contacts between students, teach them to work in a team, listen to their comrades' opinion, and establish more close contact between students and the teacher. Practice shows that the use of interactive methods and techniques in a foreign language lesson relieves nervous tension among students, makes it possible to change the forms of activity, to switch attention to the core issues of the topic of employment[5]. Ultimately, the quality of the material supply and the effectiveness of its assimilation significantly increases, and consequently, the motivation to learn a foreign language from schoolchildren.

References:

1. Useinova N.V. Techniques for involving students in interactive activities in English classes. - 2005. № 6. - P. 49-54.
2. Velichko V.V., Karpievich D.V., Karpievich E.F., Kirilyuk L.G. Innovative methods in civic education. - M., 1999
3. Dudley-Evans T. Developments in English for Specific Purposes. - Cambridge University Press, 1998. -P.48.

ФИО автора: *Davlatboyeva Marjona Oybek qizi*

NDPI Chet tillar fakulteti Rus tili va

adabiyoti o'zga tilli guruhlarda

3-bosqich talabasi

Название публикации: «RUS TILINI VA TIL O'RGANISHNING MUAMMOLARI VA ULARNING YECHIMLARI»

Annotatsiya. XXI asr axborot texnologiyalar asri bo'lgan bir davrda til o'rganish ham asosiy rol o'ynamoqda. Shunday ekan til bilish zamon talabi. Zero xalqimiz "Til bilgan-el biladi" degan emas bejizga.

Kalit so'zlar. Psixologiya, internet, "olib qochish", internet tarmoqlari, mimika, avtomatik, dialog, "motivatsiya".

Til o'rganishning asosiy muammolaridan biri bu ona tilini yaxshi bilmaslikdir. Til o'rganish uchun o'quvchida xohish-istak va qiziqish ham bo'lishi kerak. Buning uchun birinchi bo'lib, urunib ko'rish kerak bo'lgan yo'l- bu mustaqil kitoblar bilan o'rganish. Hozirgi paytda internetda rus tilidan kitoblar juda ko'p. Rus tili grammatikasimi, yo so'zlashuvga oidmi, rus tilidami yoki o'zbek tilidami bu esa faqat foydalanuvchining o'ziga bog'liq. Lekin bu usul eng qiyin va ko'p vaqt talab qiladigan usullardan biri. Til o'rganishning oson va qisqa vaqt ichida samarali o'rganishning eng yaxshi usuli bu- video-darslar bilan o'rganish. Internetda rus tilini o'rgatadigan vidiolar juda ko'p. Ammo 70% video-darslar rus yoki ingliz tilida bo'ladi. Qolgan 30% esa to'liq emas yoki sifatsiz bo'ladi. Va bu darslarning ortida kim turgani, ya'ni bili darajasi qay saviyadagi inson tomonidan tayyorlanganligi biz uchun noma'lum.

Rus tili ham ayni paytda ona tilimiz kabi teng qo'llanilyapti. Shu qatorda ingliz tilini o'rganuvchilarning ham safi kengayib bormoqda. Shunday ekan maktablarda chet tillarini, ayniqsa ingliz tilini o'qitishdagi asosiy muammolar har qanday chet tilini ikkinchi til sifatida o'qitishda kelib chiqishi mumkin bo'lgan muammolar bilan bir xil. Lekin gap maktab o'quvchilari haqida ketganda esa o'rgatish jarayoni bir necha barobarga qiyinlashgudek tuyuladi.

Til o'rgatishdagi asosiy 10 ta muammo quyidagilardan iborat deb o'yladim:

-o'quvchilarning o'qituvchiga haddan ortiq suyanib qolishi. O'quvchilar ba'zi savollarning to'g'ri javobini bilmay qolishsa, jim qolgan holatda o'qituvchining to'g'ri javobni aytishini kutadi. Balki bu bolaning o'rganish psixologiyasiga bog'liqdir. Ammo bunday vaziyalarda menimcha o'qituvchi o'quvchini mustaqil fikrlashga, kerak bo'lsa kitobi yoki daftaridan foydalanib bo'lsa ham javobni mustaqil ravishda topishga undashi to'g'riroq deb o'ylayman. O'qituvchiga haddan ortiq bog'lanib qolishni hatto to'g'ri javobni bilgan va uni ayta olgan o'quvchida kuzatish mumkin. O'qituvchi savol beradi, o'quvchi to'g'ri javobni biladi, javobni aytadi, ammo baribir sizga to'g'ri javobni olish nigohi bilan qaraydi. Bu hatti harakatni biz o'ziga ishonmaslik deb atashimiz tabiiy.

-ona tilidan ko'p foydalanish. Chet tili darslarida to'liq xorijiy tilda gapirib dars o'tishning imkoni yo'q. Ammo birinchi til (ona tili)ni ham haddan ko'p ishlatish o'quvchilarning chet tilini o'rganishlariga katta to'siq bo'lishi mumkin.

-shovqinli, to'polonchi, darsga xalal beruvchi o'quvchilar. Bunday o'quvchilar har qanday darsning buzilishiga sabab bo'lishiga qaramasdan ingliz tili darslarida bunday o'quvchilarning bo'lishiga birinchi navbatda o'qituvchi va ikkinchi navbatda shu o'quvchini qiziqтира olmagan, yetarlicha jihozlar bilan qurollanmagan dars ayibdor. O'zbek tilida o'tiladigan tarix, geografiya kabi fanlarda bunday o'quvchilarning bo'lishini "bola fanga qiziqmaptida", deb izohlashimiz mumkin bo'lar ammo ingliz rus tili darslarida emas.

- o'quvchilarning dars mavzusini "olib qochishi". Bu muammo avvalgi aytib o'tilganlaridan farqliroq. O'quvchilarning darsni "olib qochish"lariga quyidagi holat misol bo'lishi mumkin: mavzuga asoslangan suhbat boshlanadi, o'quvchilar suhbatga kirishib ketadi, mavzu asosida bahs munozara davom etadi, o'quvchilar yetarli darajada ingliz tilida gapirishga harakat qilishadi. Hammasi juda yaxshi tutilayotgan bir vaqtda o'quvchilar to'satdan, ba'zan o'zlari bilmagan mavzuga juda o'xshash, ammo butunlay boshqa bir narsa haqida gapirib ketishadi. Bu holat kengroq fikrlash, qo'shimcha ma'lumot kiritish sifatida baholansa ham, mavzudan chetlashish hisoblanadi va o'quvchilarning fikrini asosiy mavzudan butunlay chalg'itib yuborishgacha borib yetishi mumkin.

- o'quvchilar o'rtasidagi o'zaro tortishuvlar. Ba'zan do'stona muhitda o'tayotgan bahs munozara ham kutilmaganda katta tortishuvga, salbiy ko'rinishga ega bo'lgan janjallarga ham olib borishi mumkin. Bunday holatda faqat ingliz tili darslarida emas, balki har qanday boshqa fan darslarida ham yuz berishiga qaramasdan, bunday holatlarning kelib chiqishida o'quvchilarning fanga yetarli darajada qiziqmasliklari yoki tushunmasliklari sabab bo'ladi.

- O'quvchilarning topshiriqni to'liq tushunmasliklari. Chet tili darslarida, ona tilidan foydalanishni ham unutib qo'yagan holda imkon qadar barcha topshiriqlar chet tilida berilishi ma'qul. Ammo o'quvchilar chet tilida berilayotgan topshiriqlarga yetarli darajada tushunishmasachi?

Tushuntirishning aniq bo'lishi uchun o'qituvchi qo'llar harakati, yuz tuzilishi-mimika, maxsus harakatli belgilar asosida o'quvchiga topshiriqni ko'rgazmali tarzda tushuntirishga urinishi ham kerak. Mohir pedagog o'quvchiga yetarlicha motivatsiya bera olishi ham, o'quvchilarda o'ziga bo'lgan ishonchni oshiradi. Og'zaki + ko'rgazmali tushuntirish har doim yaxshi natija olib keladi menimcha.

- bitta yoki bir nechta alochi o'quvchining doimiy ustunlik qilishi. A'lochilarning doimiy a'lochi bo'lishi va ikkichilarning har doim ikkichi bo'lib qolib ketaverishlariga sabab bo'ladigan bu holatga chet tili darslarida yo'l qo'yimaslik kerak. Chunki bu darslarda hamma ishtirok etib, hamma teng o'rganishi kerak. Ba'zi boshqalarga nisbatan bilimlir oq bo'lgan o'quvchi va talabalarga darsda yaxshi baholar, ma'lum darajada rag'batlantirishlar berilsa ham ularga nisbatan sustroq o'zlashtirayotgan yoki darsga umuman qatnashmayotkan o'rganuvchilarni butunlay unutib qo'yimaslik kerak. Ularni boshqalarga nisbatan ko'proq ruhlantirib, darsda faol qatnashishlariga imkon yaratib berish kerak.

-o'quvchilarning darslarga tayyorlanmay keishlari. Bu holatning birinchi sababi o'zlashtirilgan dars mavzusiga oid topshiriqning bajarilishini o'qituvchi tomonidan yetarli darsjada e'tibor bilan talab qilinmasligida. Agar o'qituvchi har darsning bekgilangan qismini faqat o'tilgan mavzu asosida berilgan toshiriqlarni tekshirish uchun sarflasa va bunda sinfdagi hech bir o'quvchi chetda qoldirilmasa, sinfning darsga tayyor holda kelishlari sezilarli darsjada oshadi. Darsga tayyorlanmay

kelishning ikkinchi sababi o'quvchilarning "tushunmadim" degan sababga ko'ra uyga vazifani bajarmay kelishlari mumkin. Bunday holatning oldini olish uchun esa har dars so'ngida o'qituvchi uyga vazifani aniq tushuntirishi, har bir o'quvchi tushunganligiga ishonch hosil qilishi kerak.

-darslarga kech qolish. Darsga kechikib kelish o'qituvchi vadarsga nisbatan hurmatsizlik bo'lishi bilan bir qatorda o'rganayotganlarning fikrini chalg'itishi va darsni bo'lishi ham mumkin bo'lgan salbiy holat ekanligini o'quvchilarga tushuntirish kerak. Surunkali ravishda kechikuvchi o'quvchilarni tartibga chaqirish hamda keyingi darslarga kechikishlar sonini kamaytirish maqsadida "Odob-axloq qoidalari" yon daftarchasiga kechikishni ta'qiqlovchi qoidalarni kiritish kerak. Zarur holatlarda kechikuvchi o'quvchilar uchun yengil jazo choralari ham belgilab qo'yish lozim. (masalan keying dars mashg'ulotlarini qiziqarli o'tkazish uchun krassvord, tarqatma materiallar tayyorlash. Bu o'quvchini izlanishga ham chorlaydi)

Har bir darsning kamchiliklarsiz o'tishi o'quvchiga bog'liq. Yuqoridagi misol qilib keltirilgan 10ta eng ko'p uchraydigan muammoning deyarli hammasiga yechim topishda o'qituvchi va o'quvchining hamkorligi muhim o'rin tutadi.

Bundan tashqari chet tilini mukammal o'rganishni istagan har bir inson uni o'zi mustaqil tarzda ham o'zlashtirsa bo'ladi. Ammo buning uchun inson psixologik jihatdan tayyor bo'lmog'i lozim. Xorijiy tilni o'rganish kishida anchagina qunt, mustahkam iroda va tartibga asoslangan kun rejasi talab etiladi.

Kato Lomp kimyo sohasini egallaganligiga qaramay dunyoning eng birinchi sinxron tarjimonlaridan hisoblangan. U 8 tillarni belalol, qiyinchiliklarsiz tarjima qilgan va 16 tilda esa erkin muloqot qila olgan. U davrlarda audio disklar ham, quloqchinlar ham, internet tarmoqlari ham hattoki til o'rganish maktablari ham bo'lmagan. Shunday ekan bizda savol tug'ilishi tabiiy. U qanday qilib bir necha xorijiy tillarni mukammal o'rganishga erisha olgan ?...

U o'zining " Men tilni qanday o'rganaman? " bestseller asarida xorijiy tillarni o'rganishning oddiy va oson yo'llarini 10 ta qoidaga asoslab keltirib o'tgan:

1. Til bilan iloji boricha har kuni muntazam shug'ullaning.

Bunda xuddi sport mashg'ulotlaridagidek, ma'lum bir tizimga asoslangan holda mashq qilish muddati belgilanadi. Hech bo'lmas o'qish va yangi so'zlarni qaytarish uchun 10-15 daqiqa vaqt ajrating.

2. O'qish rejasini tuzing.

Agar til o'rganish istagi vaqt o'tgani sayin susayib borsa, o'z shaxsiy algoritmi o'quv rejangizni o'ylab chiqing. Misol uchun, ozgina dars qilgach, tanaffus e'lon qilib, musiqa tinglash yoki sayr qilish mumkin.

3. So'z birikmasi – yaxshi usul

Hech qachon alohida so'zlarni o'rganmang. Faqat bir-biriga qo'shilgan kontekst holatda o'rganing. Masalan, agar siz "strong wind" so'z birikmasini eslab qolgan bo'lsangiz, demak bir so'z ikkinchisini ham avtomatik tarzda yodda saqlashga yordam beradi.

4. Yon daftarcha tuting.

Ushbu daftarchaga o'rgangan qo'shma so'zlaringizni, tayyor gaaplarni yozib olish va ularni muloqotda ishlatishga harakat qilish ham katta foyda beradi.

5. Xotiraga muhrlang.

Xayolan ko'zingizga ko'ringan barcha narsani: reklama, qo'shiq so'zlarini, dialoglarni, gazetadagi maqolalarning nomlanishini tarjima qilishga harakat qiling.

6. Yod olish – foydali mashq.

Ammo faqatgina 100% to'g'ri va o'qituvchilaringiz tomonidan tekshirilgan so'zlarni yod oling.

7. Iboralarni yodlang.

Muomalada keng qo'llaniladigan so'zlar idioma, ibora va hikmatli so'zlarni yozib boring va zudlik bilan xotirangizda saqlang.

8. Nazariya bilan cheklanib qolmang.

Har qaysi chet tilini faqat nazariy tomondan, amaliyotdan ajralgan holda, o'rganish mumkin emas. Amaliy mashqlarga ham e'tibor qarating. Kino tomosha qiling, turli adabiyot va gazetalarni mutolaa qiling, ingliz tilida so'zlovchi do'stlaringiz bilan internet orqali suhbatlashing.

Shaxsan Kato Lomb rus tilini Gogolning “ O’lik qalblar” asari va kerakli lug’atlar orqali o’rganishni boshlagan.

9. Xatolarni to’g’irlashga odatlaning

Xatolardan aslo cho’chimang, to’g’irlab bo’lmaydigan xatolardan qo’rqing! Hech qachon va hech nimani nazoratsiz tekshiruvsiz qoldirmang.

10. O’zingizga ishonib.

Hech nimaga qaramay, til o’rganishdan to’xtamang.

Yuqoridagi maslahat va amallarga rioya qilgan holda til o’rganishni boshlasangiz, albatta, ko’zlagan maqsadingizga yetishasiz.

Xulosa o’rnida aytishimiz mumkinki, har bir narsaga e’tibor va ishtiyoq bilan yondashmog’imiz kerak. O’z ustimizda ko’proq ishlasak ko’zlangan natija samarasini ko’rsatajak.

ФИО автора: *Jahongirova Maftuna Baxtiyor qizi*

Navoiy Davlat Pedagogika Instituti Chet tillar fakulteti

Rus tili va adabiyoti yo'nalishi 3- bosqich talabasi

Название публикации: «HAYOTDAGI MAQSAD INSONNI QADR-QIMMATI, BAXTI VA KELAJAGI POYDEVORIDIR»

“Agar hayotda hech qanday maqsadingiz bo`lmasa, unda siz hayotda maqsadi bor insonlarga ishlashga majbur bo`lasiz!”

Annotatsiya. Yuragingni yoquvchi maqsadni ko`rsan va unga erishishni qattiq xohlaysan. Ammo sen undan juda ham uzoqdasan... Avvalo... Sen birinchi qadamni tashlashing kerak. Charchaganingda...Harakatni davom et! Bir necha qadamdan so`ng sen tepaga chiqasan. Yetib keldim deb o`ylaganingda, bu bor-yo`g`l boshlanishi bo`ladi. Qo`rquv bilan davom etasan...yiqilganingda...taslim bo`lma! Yana bir bor urinib ko`r! Juda ko`p qadamlardan so`ng...senda bu vaqtda tajriba bo`ladi. Yiqilsang qanday turishni bilasan. Maqsadingga erishmaguningcha...Harakatdan to`xtama! Va albatta sen maqsadingga erishasan!

Kalit so`zlar. Kompyuter, subyekt, obyekt, real, noreal , motiv, individ, ijtimoiy, ehtiyoj, manfaat .

Bu dunyoda har bir kishining o`z tabiati, dunyoqarashi, hayotga munosabati turlicha bo`ladi. Insonning hayotda qanday yo`ldan borishi faqat uning o`ziga bog`liq. Maqsad har xil, lekin: “ Men bu dunyoga nega keldim, kim uchun va nima uchun yashayapman?”, - deb o`ziga o`zi savol bergan kishining maqsadi boshqacha bo`ladi. Oramizda shunday insonlar borki, ular hatto ertaga nima qilishini bilmaydi. Buguni-ku mayli, ertaga, indinga, bir oydan keyin, bir yildan so`ng o`zini qanday tasavvur qiladi?..

Maqsad — inson amaliy faoliyatining avvaldan fikran o`ylangan natijasi. Maqsad insonlarga xos bo`lib, uni: “Kelajakning loyihasi”, - deb ta`riflash mumkin. Ehtiyoj, manfaat, motiv individ yoki ijtimoiy guruh xulq-atvori, faoliyatining muhim tarkibiy qismlari bo`lsa, maqsad yo`nalishini belgilovchi elementdir. Maqsadning shakllanishiga subyektning ehtiyoj va manfaatlari kuchli ta`sir o`tkazadi. Maqsadning real va noreal, qisqa muddatli va uzoq muddatga mo`ljallangan, asosiy va ikkinchi darajali va boshqa turlari bor. Real maqsadlar subyektning imkoniyatlari, atrof muhitning holati va obyektiv qonuniyatlarni hisobga olsa, noreal maqsadlar

faqatgina subyektning orzu-istaklarini ifodalaydi, atrofdagi vaziyatni hisobga olmaydi.

Birinchi o'ringda insonda maqsad bo'lishi kerak, deb o'ylayman. Maqsad yo'lida tinmay izlanish va tajriba orttirish insonni buyuklikka yetaklaydi. Donolarimizda shunday naql bor: "Insonda bir foiz qobiliyat va to'qson to'qqiz foiz mehnat muvaffaqiyatga yetaklaydi". Lekin hamma muvaffaqiyatlar zamirida o'sha bir foiz qobiliyat yotadi. Ko'pincha, biror ishni boshlashdan avval omadsizlikka uchrashdan qo'rqamiz va uni iloji boricha ortga suramiz. Yo'q, axir hayotimizga o'zgartirishlar kiritish payti kelmadimikan! Ikkilanish va qo'rqish doimo o'zimizga dushman bo'lib qolaveradi-ku. Qo'rquvni va tinimsiz o'ylanishlarni chetga surib, tavakkal qilishni ham o'rganishimiz kerak emasmi?

Mashhur faylasuf Arastuning kitoblaridan birida: "Bir maqsad yo'lidagi qo'yilgan birinchi qadam deyarli uning yarmi bajarilganidan dalolat beradi" deb yozilgan edi. Maqsadsiz yashash - bu hayotdagi eng katta xatolardan biridir. Chunki inson bor - yo'g'i o'rtacha 70-80 yil umr ko'radi. Ushbu umrimizdan yarmi uxlash va yana ancha qismi bemaqsad o'tib ketishi juda ham ayanchli holatdir. Barchamiz niyat bilan yashaymiz, shirin orzular qilamiz va hatto o'ylaganlarimiz tushlarmizga ham kirib chiqadi. Orzu bilan yashash yaxshi, ammo uni ro'yobga chiqarmasak ne foyda?!

Orzu niyatlarimizni ro'yobga chiqarish uchun biz avvalo o'zimizga, aniqrog'i, o'sha niyatlarimiz amalga oshishiga ishonishimiz va maqsadlar yo'lida barcha imkoniyatlardan foydalanib, harakat qilishimiz kerak. Maqsad qat'iy bo'lsa, baribir bir kun orzuga yetishish mumkin. Lekin ba'zan ko'p narsani xohlaymiz-u istaklarimizni ro'yobga chiqarish uchun o'zimiz ham shunga yarasha intilmaymiz. Bu irodasizlik va kuchsizlik alomati deb o'ylayman. Haqiqiy kuch bilakda emas, irodada, ishonchda! Kuchli odamlar erinchoqlikni unutadi, o'zini doimo nazorat qila oladi. Hayotda ma'lum bir maqsadi bo'lgan inson har kuni kechqurun: "Bugun men nimalarga ulgurdim, qaysi ishlarimni bajara oldim-u qaysilari chala qoldi", - deb sarhisob qiladi. So'ng ertangi kun uchun rejalar tuzadi. Bunday insonlarning avvalo yashashdan maqsadi aniq, ertangi kundan umidi katta, bir oydan, bir yildan so'ng nima ish qilishini biladi. Kuchli odam o'zining kamchiligidan tonmaydi. Men nima uchun yashayapman, degan savolni o'z-o'ziga bera oladi va shu savolga doimo javob axtaradi. Yashashdan maqsadni aniq tasavvur qiladi. Hayotning mazmunini his etadi, kuchiga kuch qo'shiladi! Keling biz ham eng avvalo o'zimizga shu savolni berib, bir o'ylab ko'raylik:

"-Yashashdan maqsadim nima?.."

O'zbek xalqining sevimli shoiri Erkin Vohidov o'z satrlarida quyidagi misralarni aytib o'tganlar: "Aslida, hayotda biror maqsad bilan yashashning o'zi — baxt. Maqsadsiz yashash shunday ko'rgilikki, u hech kimning boshiga tushmasin! Kishida maqsad bo'lsa, unga erishish yo'lida kurashish, mashaqqat chekish, ta'nadashnomlar eshitib kuyib-yonib yurish ham — baxt".

Hayotdagi maqsad - bu hayotda amalga oshirmoqchi bo'lgan eng katta vazifa. Insonning ko'pgina katta hayotiy maqsadlari bo'lishi mumkin - munosib ta'lim olish, falon dengiz qirg'og'idagi uyida yashash, falon bolalarni tarbiyalash, lekin hayotdagi maqsad boshqa hayotning eng muhimidir.

Qancha odam hayotda o'z maqsadiga ega? - Yo'q, faqat bir nechtasi. Nima uchun? Chunki, orzulardan farqli o'laroq, hayotdagi maqsad ko'p mehnatni, maqsadingizga erishish uchun kundalik ishni o'z ichiga oladi. Agar siz har kuni siz uchun nima muhimligi haqida o'ylab, buning uchun biror narsa qilsangiz, hayotdan maqsadingiz bor. Agar siz haqiqatan ham nima muhimligini bilmasangiz yoki turli kunlarda siz bu haqida boshqacha o'ylasangiz yoki ko'p o'ylasangiz, lekin oz qilsangiz, hayotda maqsadingiz yo'q.

“Maqsadsiz faoliyat yo'q, manfaatsiz maqsad yo'q, faoliyatsiz esa hayot yo'q. Manfaatlar, maqsadlar va faoliyat manbai — ijtimoiy hayot substansiyasidir”. Shuning har bir inson o'z oldiga maqsad qo'yishi va u tomon harakatlanishi kerak! Chunki bugun qo'ygam maqsadimiz, ertangi kunimizni, ertangi kunimizdagi hayotimizni, kelajagimizni belgilab beradi. Faqatgina maqsad qo'yib qo'ya qolmasdan u tomon kuchimiz boricha harakat qilishimiz kerak, toki maqsadimizga erishmagunimizcha!

Maqsadga ega bo'lgan odam, unga ega bo'lmaganga nisbatan bir qator afzalliklarga ega:

1. Maqsad unga qaysi yo'nalishda harakat qilish kerakligini ko'rsatuvchi ko'rsatma beradi.
2. Bu uning harakatini mazmunli qiladi, ya'ni inson unga erishish uchun hayot yo'lida duch kelgan barcha imkoniyatlardan foydalanadi.

Maqsad unga harakat qilishni rag'batlantiradi. Buyuk maqsadlarning ma'nosi nima? Biror kishi o'z oldiga qanday maqsad qo'ysa, u shunchalik yaxshi qadam tashlashi mumkin. Yuqori maqsadga erishish uchun u o'qishda, rivojlanishda, yangi shaxsiy fazilatlarni egallashda ko'proq harakat qilishi kerak. Yuqori maqsad bizga eng muhim narsani - unga erishish jarayonida rivojlanishni beradi. Agar yuqori maqsadga erishilmasa, yutuqlarimiz hali ham yuqori bo'ladi. Va bu biz uchun eng muhimi.

Oldingizga yuqori maqsadlar qo'ying va siz hech qachon yutqazmaysiz!

FOYDALANILGAN ADABIYOTLAR RO'YXATI.

1. O'zbekiston milliy ensiklopediyasi 1-jild (2000-2005)
2. <https://hikmatlar.uz>
3. <https://ziyouz.com>

ФИО автора: *Khudayberdiev Sherali Shavkat ugli*

Tashkent State Pedagogical University named after Nizami

Student of the Faculty of Military Education

Название публикации: «THE BASIC DEFENSE DOCTRINE OF THE REPUBLIC OF UZBEKISTAN»

Annotation: This article provides information on the basic defense doctrine of the Republic of Uzbekistan.

Keywords: Armed Forces, defense, doctrine, Military, military threat, potential, group.

If the military-political situation in the world and, first of all, in the Central Asian region develops negatively, the Republic of Uzbekistan may face the challenge of ensuring its security. The Republic of Uzbekistan considers it necessary to strengthen its defense capabilities, while emphasizing the priority of its political, diplomatic and other peacekeeping efforts in the prevention of war.

Potential sources of military threat

Potential sources of military threat include:

high concentration of armed groups in different regions of the world;

that the political situation in the world is not deteriorating;

the tendency of individual states or blocs of states to use force in their policies;

the desire of some states to increase the number of armed groups near the borders of other states;

the instability of the political situation in neighboring countries and the possibility of its escalation;

efforts by some countries to increase their influence in the Central Asian region; terrorist activities in the region by extremist political organizations and illegal

military structures, as well as their activities aimed at inciting nationalist sentiments and religious intolerance.

GENERAL RULES

The military doctrine is the basis of the defense policy of the Republic of Uzbekistan and is an integral part of the national concept of national security, based on a completely new approach to foreign policy, interstate relations, war and peace.

Uzbekistan became an independent state in the past, when the immediate threat of a world war was significantly reduced and the Cold War ended.

At the same time, changes in the structure of international relations, the formation of a new system of balances are accompanied by tensions, the emergence of new hotbeds of conflict, the intensification of various forms of extremism and terrorism.

Due to this, the issues of strengthening the defense capabilities and security of the young independent state are of particular importance. Uzbekistan is building a legal, democratic and secular society by declaring its independence and embarking on the path of restoring its spiritual and intellectual values and carrying out radical changes in the economic, political and social spheres. Strengthening social stability and ensuring the security of the state is vital for Uzbekistan in the implementation of democratic reforms. In this regard, the Republic of Uzbekistan, as an independent state and a subject of international relations, bases its defense policy on the principles of peaceful coexistence of all countries, non-interference in the internal affairs of other states, respect for their independence and inviolability of interstate borders. .

The Republic of Uzbekistan will focus its efforts on establishing and developing multilateral relations with all countries, achieving universal peace, socio-political stability and disarmament everywhere.

The Republic of Uzbekistan believes that the development of mutually beneficial relations with all countries will create favorable conditions for improving the lives of

its people, strengthening the social order based on universally recognized norms of international law, the principles of democracy and social justice.

Following the path of peace in international relations, the Republic of Uzbekistan undertakes to protect the life and dignity of its citizens, and in accordance with the Charter of the United Nations, exercises its inalienable right to self-defense. ensures that the military power and defense capability of the state is at a reasonable level of necessity.

POLITICAL ASPECTS OF THE DOCTRINE

The attitude of the Republic of Uzbekistan to the war The Republic of Uzbekistan strongly opposes the settlement of international and interstate problems through war and seeks to take an active part in resolving military conflicts between the countries of the world through preventive diplomacy, to eliminate or overcome the causes of escalating conflicts. He considers spending to be the main task of his foreign policy.

Preventing war and the threat of war is a key strategic direction

Declaring the prevention of wars and military conflicts, non-participation in military blocs as the main strategic direction of its foreign policy, the Republic of Uzbekistan notes that it:

does not use its Armed Forces against another state, except in the case of retaliation against an attack on the Republic of Uzbekistan or on states bound by relevant agreements on mutual military assistance with Uzbekistan;

does not threaten anyone and does not consider any state in the world as its enemy, has no territorial or other claims to any of them, and is ready to establish relations with all countries on the basis of mutual consideration of international law and security interests;

living without nuclear weapons: adheres to the principles of non-deployment, non-production and non-purchase of nuclear weapons.

The main criteria of the international activity of the Republic of Uzbekistan in the prevention of war are:

enhancing the role of the UN and other international organizations in ensuring common security;

active participation in international and interregional structures, the main goal of which is to ensure peace, stability and cooperation between states and peoples;

development of the regional security system of Central Asia with the active participation of the interested states and the world community;

create the conditions for the transition from a comprehensive ban on nuclear weapons testing and, ultimately, to a treaty on the complete elimination of nuclear weapons;

Declare Central Asia a nuclear-weapon-free zone;

participation in negotiations on the universal destruction of chemical, bacteriological and other weapons of mass destruction, the Convention on the Prohibition of Chemical Weapons of the

Republic of Uzbekistan and the prohibition of bacteriological weapons;

Prohibit the creation, testing and production of weapons, tectonic and other types of weapons that have a destructive effect on the human psyche;

develop agreed measures to establish effective controls over the supply and trade of arms to the region, including the prevention of the supply of arms to illegal military structures. These measures should be based on the exchange of information, cross-checks, regular consultations, and the use of national means of control;

Encourage efforts to actively implement the conversion through financial support in the form of grants and soft loans;

reduction of conventional arms and armed forces in all countries, expansion of measures to strengthen mutual trust and security;

development of interstate military cooperation to promote the transparency of military construction and the expansion of military ties;

prevention of national and religious intolerance in international relations;

to prevent the rise of fundamentalism, extremism and terrorism;

establish a strong system of interstate relations based on mutual obligations to maintain peace and the renunciation of the use or threat of military force by all states;

Consistently reduce the presence of foreign troops on foreign territory, with the ultimate goal of deploying troops only within national borders;

to achieve the transformation of military-political alliances into a tool of political cooperation, both regionally and globally.

MILITARY AND ORGANIZATIONAL ASPECTS OF THE DOCTRINE

Features of the Central Asian region. Uzbekistan will work resolutely and consistently to ensure security and stability in all regions, especially in Central Asia. The uniqueness of this region, the subtlety of its political position in the world, is that if events turn out to be negative, it can become a powerful detonator that destabilizes the world.

About 60 million people from different ethnic and religious groups live in Central Asia. The region is rich in nuclear weapons, as well as conventional weapons of mass destruction. Conflicts in the region can lead to incredible disasters. Currently, there are no real borders between many countries in the region. Under such circumstances, a conflict in any of these countries could spread to the entire region.

References:

1. www.ziyonet.uz
2. Bulletin of the Oliy Majlis of the Republic of Uzbekistan, 1995, January 9, Article 180)

ФИО авторов: *Matmurotov Shavkat Atamurotovich*

Urganch Davlat Universiteti

Tabiiy fanlar fakulteti kimyo kafedrasida dotsenti,

k.f.n.

Nilufar Nurullayeva Bekro'lat qizi

Urganch Davlat Universiteti

Tabiiy fanlar fakulteti talabasi

Название публикации: «OKSIDLANISH-QAYTARILISH METODIDA QO'LLANILADIGAN INDIKATORLAR»

Annotatsiya: Indikatorlar (kimyoda) -tekshiriladigan eritmadagi biror komponent konsentratsiyasining o'zgarishi bilan rangi, lyuminessentsiyasini o'zgartiradigan yoki cho'kma hosil qiladigan moddalar. indikator, asosan, kimyoviy reaksiya tugaganini yoki eritmadagi vodorod ionlari konsentratsiyasini titrimetrik tahlilda ekvivalent nuqtasini (titrlashning oxirgi nuqtasini) aniqlash uchun qo'llaniladi.

Аннотации: Индикаторы (в химии) - вещества, меняющие цвет, свечение или выпадающие в осадок при изменении концентрации компонента в исследуемом растворе. Индикатор в основном используется для определения окончания химической реакции или точки эквивалентности (конечной точки титрования) концентрации ионов водорода в растворе при титриметрическом анализе.

Annotation: Indicators (in chemistry) - substances that change color, luminescence or precipitate as the concentration of a component in the test solution changes. The indicator is mainly used to determine the end of a chemical reaction or the equivalence point (end point of titration) of the concentration of hydrogen ions in solution in titrimetric analysis.

Kalit so'zlar: Indikator, oksidlanish-qaytarilish reaksiyalari, titrlanish, titrant, redoks juft, elektr yurituvchi kuchi.

Ключевые слова: индикатор, окислительно-восстановительные реакции, титрование, титрант, окислительно-восстановительная пара, электродвижущая сила.

Keywords: indicator, redox reactions, titration, titrant, redox pair, electromotive force.

Indikator ishtirokida reaksiya pirovardida tekshirilayotgan eritma rangi o'zgaradi; eritma tiniq bo'lgan bo'lsa, rangsiz yoki rangli cho'kma hosil bo'ladi yoki aksincha,

loyqa yo‘qoladi. Oksidimetrik titrlash oksidlanish-qaytarilish reaksiyalariga asoslangan. Bu reaksiyalar sodir bo‘layotganda titrlanayotgan modda titrant bilan oksidlanish-qaytarilish reaksiyasiga kirishadi. Agar titrant oksidlovchi bo‘lsa, oksidlanishli titrlanish deb, agar titrant qaytaruvchi bo‘lsa, qaytarilishli titrlanish deyiladi.

Oksidlanish-qaytarilish reaksiyalari

Analitik kimyoda O.Q.R. keng qo‘llanadi, ulardan birini ko‘rib chiqamiz

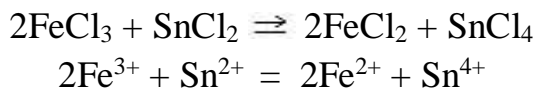

Elektron balans tenglamasiga muvofiq

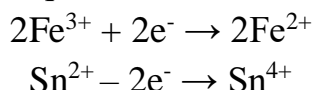

Oksidlovchi temir (III) ioni elektron qabul qilib o‘zining qaytarilgan shakli temir (II)gacha qaytarildi. Qaytaruvchi qalay (II) ioni esa ikkita elektron berib qalay (IV) oksidlangan shakligacha oksidlandi.

Muayyan modda (element, ion)ning oksidlangan (elektron bergan) va qaytarilgan (elektron qabul qilgan) shakllaridan iborat juftlik “Redoks juft” deb ataladi. Har qanday O.Q.R. –da ikki xil redoks juft ishtirok etadi, mazkur reaksiyada temir ($\text{Fe}^{+3}/\text{Fe}^{+2}$) va qalay ($\text{Sn}^{4+}/\text{Sn}^{2+}$) redoks juftlari ishtirok etmoqda.

Kislota-asoslik muvozanatlarda qo‘rib o‘tilganidek, O.Q.R. –da kuchli oksidlovchi temir (III) va qaytaruvchi qalay (II)dan, nisbatan kuchsiz qaytaruvchi temir (II) va oksidlovchi qalay (IV) xosil bo‘lmoqda.

O.Q.R. yo‘nalishi redoks juftlarning fa‘olligi ya‘ni ularni standart (normal) potentsiallariga bog‘liq [1].

Redoks juftining standart potentsiali

Muayyan redoks juftning, standart vodorod elektrodga nisbatan, o‘lchangan potentsiali redoks juftning standart yoki normal potentsiali deb ataladi va volt birligida ifodalanadi.

Masalan qalay redoks jufti potentsialini o‘lchash uchun Sn^{4+} va Sn^{2+} ionlari aralashmasidan iborat eritmaga tushirilgan platina va standart vodorod elektrodi orasidagi potentsial millivoltmetrda o‘lchanadi

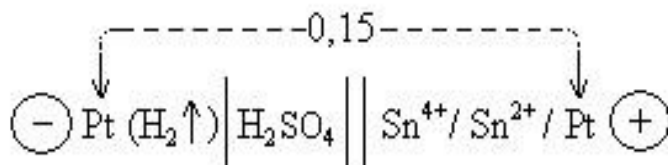

$$E^0 \text{Sn}^{4+}/\text{Sn}^{2+} = 0,15 \text{ volt}$$

Analitik ma'lumotnomalarda redoks juftlarni standart potentsiallari (E^0) keltirilgan bo'lib, uning algebrik qiymati oshgan sari redoks juftning oksidlovchilik xossasi orta boradi.

Redoks juftlarni oksidlovchilik (qaytaruvchi) quvvatini kuzatish maqsadida quyidagi jadvalda keltirilgan tajriba natijalarini qo'rib chiqamiz [2].

Qaytaruvchilar $E^0 \rightarrow$		KJ	KBr	KCl
		0,54	1,09	1,36
Oksidlovchilar $\downarrow E^0$				
		1	KMnO ₄ 1,51	J ₂
2	K ₂ CrO ₇ 1,33	J ₂	Br ₂	—
3	Fe ₂ (SO ₄) ₃ 0,77	J ₂	—	—

Keltirilgan $E^0 \text{KMnO}_4 / \text{Mn}^{2+} = 1,51 > E^0 \text{Cg}_2\text{O}_7^{2-} / 2\text{Sg}^{3+} = 1,33$ $E^0 \text{Fe}^{3+} / \text{Fe}^{2+} = 0,77$ qiymatlarga ko'ra $\text{Fe}^{3+} < \text{Cg}_2\text{O}_7^{2-} < \text{MnO}_4^-$ qatorida oksidlovchilik xossasi orta boradi.

$E^0 \text{J}_2 / 2\text{J} = 0,54 < E^0 \text{Br}_2 / 2\text{Br}^{2-} = 1,09 < E^0 \text{Cl}_2 / 2\text{Cl} = 1,36$ qiymatlarga ko'ra $\text{J} > \text{Br} > \text{Cl}$ qatorida qaytaruvchilik xossasi kamaya boradi. SHuning uchun KJ eritmasi qo'shilganda uchchala probirkada J₂ ajratilishi kuzatilsa, KBr qushilganda dastlabki ikki, KCl qushilganda esa faqat birinchi probirkada KMnO₄ pushti rangi o'chib Cl₂ gaz ajratilishi kuzatiladi [3].

Keltirilgan misoldan ikki xil redoks juft orasidagi O.Q.R. qanday yo'nalishda borishini belgilab beruvchi muxim qoida kelib chiqadi.

Standart potentsiali katta redoks-juftning oksidlangan shakli standart potentsiali kichik redoks juft qaytarilgan shaklini oksidlaydi.

Misol: $E^0 \text{MnO}_4^- / \text{Mn}^{2+} = 1,54 > E^0 \text{Cl}_2 / 2\text{Cl} = 1,36$

ammo $E^0 \text{Fe}^{3+} / \text{Fe}^{2+} = 0,77 < E^0 \text{Cl}_2 / 2\text{Cl} = 1,36$ shu sababdan Fe^{3+} xlorid ionini oksidlay olmaydi balki Cl₂ gazi Fe²⁺ ni Fe³⁺ gacha oksidlay oladi.

Oksidlanish qaytarilish reaksiyasining elektr yurituvchi kuchi (E.YU.K.)

O.Q.R.-da qatnashayotgan oksidlovchi va qaytaruvchi redoks juftlar standart potentsiallar qiymatlarining farqi O.Q.R.-ning elektr yurituvchi kuchi deb ataladi.

$E.Yu.K. = E^0 \text{oksidlovchi} - E^0 \text{qaytaruvchi}$

E.Yu.K. noldan katta bo'lsa reaksiya to'g'ri va noldan kichik bo'lgan xolda teskari yo'nalishda ketadi $2\text{Fe}^{+3} + \text{Sn}^{+2} \rightarrow 2\text{Fe}^{+2} + \text{Sn}^{+4}$ reaksiyasi uchun

$E.Yu.K. = E^0 \text{Fe}^{3+} / \text{Fe}^{2+} - E^0 \text{Sn}^{4+} / \text{Sn}^{2+} = 0,77 - 0,15 = 0,62$ volt

XULOSA/ВЫВОДЫ/CONCLUSION

Eritmadagi vodorod ionlari konsentratsiyasiga qarab o'z rangini o'zgartiradigan moddalar indikator deyiladi. Indikatorlar bir rangli yoki ikki rangli indikatorlarga bo'linadi. Masalan, lakmus ikki rangli indikatorga kiradi, chunki u o'z rangini kislotali muhitda ham va ishqoriy muhitda ham o'zgartiradi.

Fenolftalein indikator bir rangli indikatordir. Bu indikator o'z rangini faqat ishqoriy muhitda o'zgartiradi.

Universal indikator bir necha indikatorlar to'plamidan iborat bo'lib uni rangi anchagina keng chegarada o'zgaradi. Rangli jadval bilan solishtirish orqali bu indikator pH ni 0 dan 14 gacha ± 1 aniqlikda topishga imkon beradi. Titrimetrik analiz - aniqlanayotgan modda miqdorini shu modda bilan o'zaro reaksiyaga kirishish uchun sarflangan reaktiv miqdoriga qarab anikdashga asoslangan miqdoriy analiz usuli (yana q. Hajmiy analiz). Titrimetrik analiz da aniklash uchun vazniy analizga karaganda kam vaqt sarflanadi. Bundan tashqari, Titrimetrik analizda kislotaasos, oksidlanishqaytarilish, kompleks hosil qilish kabi kimyoviy reaksiyalarni ham aniklash mumkin. Titrimetrik analizning barcha aniklash usullarida titrlash ekvivalentlik nuqtasigacha, ya'ni standart titrlangan eritmaning miqdori reaksiya tenglamasiga muvofiq, modda miqdoriga qat'iy ekvivalent bo'lgan paytgacha o'tkaziladi. Shu sababli titrlash tugaganligini bildiruvchi indikatorlarning Titrimetrik analizda ahamiyati muhim.

Istiqbollar/ Сноски/References

1. Аналитическая химия. проблемы и подходы. том 1. Р. Кельнера, Ж.-М. Мерме, М. Отто, Г.М. Видмер. - М. Мир, Издательство АСТ, 2004 (Analytical chemistry. problems and approaches. tom 1. R. Kelnera, J.-M. Merme, M. Otto, G.M. Vidmer. - M. Mir, AST Publishing, 2004)
2. Аналитическая химия. проблемы и подходы. том 2. Р. Кельнера, Ж.-М. Мерме, М. Отто, Г.М. Видмер. - М. Мир, Издательство АСТ, 2004 (Analytical chemistry. problems and approaches. tom 2. R. Kelnera, J.-M. Merme, M. Otto, G.M. Vidmer. - M. Mir, AST Publishing, 2004)
3. Xaritonov Yu.Ya., Yunusxodjaev A.N., Shabilalov A.A., Nasirdinov S.D. «Analitik kimyo. Analitika». Fan. T. 2008. 1 - jild (lotinda) (Kharitonov Yu.Ya., Yunuskhodjaev A.N., Shabilalov A.A., Nasirdinov S.D. "Analytical chemistry. Analytics ». Fan. T. 2008. 1 - volume (Latin)

ФИО автора: *Odamova O'g'iljon*

Urganch Davlat universiteti Pedagogika va psixologiya
kafedrası katta o'qituvchisi

Название публикации: «BOSHLANG'ICH SINFLARDA DIQQATNI
KORREKSIYALASH VA O'ZLASHTIRMASLIKNING OLDINI OLISH»

Аннотация: Ushbu maqolada boshlang'ich sinflarda diqqatni korreksiyalash va o'zlashtirmaslikning oldini olish masalariga bagishlangan ilmiy psixologik-pedagogik mulohazalarga to'xtalib o'tilgan.

Калит so'zlar: Boshlang'ich sinf, ta'lim, nutq, tafakkur, qobiliyat, bilish, diqqat, taraqqiyot.

Boshlang'ich sinf o'quvchilarning o'zlashtirishiga ta'sir etuvchi omillar naqadar katta ahamiyatga ega hisoblanadi. O'quvchilarni kelajakda komil inson bo'lib yetishishlari uchun ularning talim-tarbiyasi, odob-axloqi bilan shug'ullanish biz pedagoglar uchun juda katta ma'suliyatni talab qiladi. Insonni komil inson bo'lib yetishi borasida ko'plab olimlarimiz o'z fikr mulohazalarini bildirib o'tishgan. Jumladan Sharq mutaffarirlaridan Abu Nasr Forobiy, Ibn Sino, Yusuf Hos Xojib kabi bir qator olimlarimizning ishlarini misol qilib keltirishimiz mumkin. Masalan Yusuf Xos Hojibning «Qutadg'-u bilig» asaridagi bosh masalalardan biri komil insonni tarbiyalashdir. Adib o'z asarida eng komil, jamiyatning o'sha davrdagi talablariga javob bera oladigan insonni qanday tasavvur qilgan bo'lsa, shu asosda o'z prinsiplarini bayon etadi: A. Jomiyning «Bahoriston», «Tuhfatul ahror», «Silsilatuz zahob» va boshqa asarlarida ilm-mahrifat, ta'lim-tarbiya, kasb-hunar o'rganish, yaxshi xislatlar va odoblilik haqidagi fikrlar ifodalangan.

Bugunga kunda mamlakatimizning rivojlanishi va ravnaqi uchun xizmat qiladigan, aqliy rivojlangan, iste'dodli yoshlarni tarbiyalash talab etilmoqda. Shunday ekan ta'lim jarayonini mukammallashtirmay jamiyat talab etayotgan yoshlarni shakllantirib bo'lmaydi.

Ma'lumki, har qanday insonning o'sish, rivojlanish va shakllanish davrlari ta'lim-tarbiya faoliyatisiz amalga oshmaydi. Aqliy taraqqiyot va ta'lim-tarbiya, bir-

biriga chambarchas bog'liq faoliyatdir. Ta'lim tizimini tubdan isloh qilish hozirgi davr talabi bo'lib, ta'lim tizimidagi o'zgarishlar, o'quv dasturini mukammallashtirish, muammoli darslarni tashkil qilish ta'limni mukammallashtirishga qaratilgandir [3.b.77]. Ta'lim jarayonida o'quvchi faollik ko'rsatmasa amalga oshirilayotgan tadbirlar ko'zlangan natijani bermaydi. Ta'lim jarayonida o'quvchilarni mustaqil ishlashga o'rgatish ham muhimdir. Ta'lim jarayonida ular, maktab o'quvchilariga qo'yiladigan har – xil talablar bilan tanishadi. Fanlarni o'zlashtirish uchun psixologik jihatdan tayyorlanadi. Ular psixikasida bilim olish uchun ko'nikma, malakalar yetarli darajada rivojlanib boradi. Boshlang'ich sinf o'quvchilarining asosiy faoliyati o'qish hisoblanadi. O'quv faoliyati boladan nutq, tafakkur, qobiliyat rivojlanishi uchun yangi sharoit yaratadi. Maktabga kelgach bola o'z atrofida bilan psixologik jihatdan yangi munosabat tizimiga o'tadi. U o'zining hayotini tubdan o'zgartirishni, unga yangi majburiyatlar, o'quv faoliyati talablariga bo'y so'nish, har kun maktabga borishni his eta boshlaydi. Oila a'zolarining bolaning o'quv faoliyatidagi yutuqlari bilan qiziqayotganligi, shuningdek uni nazorat qilayotganligi, unga qilinayotgan yangicha shakldagi munosabat uning ijtimoiy mavqei o'zgarganligini to'la his etishga o'ziga nisbatan munosabatning o'zgarishiga asos bo'ladi [5.b.197].

Maktab ta'limiga tayyorlanayotgan bolaga diqqat nisbatan uzoq muddati va shartli barqaror bo'ladi. Bola diqqatining xususiyatlari rolli va syujetli o'yinlarda, rasm chizish va qurish- yashash mashg'ulotlarida, loy hamda plastilindan o'yinchoqlar tayyorlashda, matematik amallarni yeshichda, hikoya tinglash va tuzishda ko'rinadi. Bola o'z diqqatini muayyan obektga yo'naltirish, to'plash taqsimlash bo'yicha ma'lum darajada ko'nikmaga ega bo'lib o'z diqqatini boshqarish va kerakli paytda to'plashga intiladi. Boshlang'ich sinf o'quvchilari ishonuvchan tashqi taasurotlarga beriluvchan bo'ladilar. Buyuk alomallarimiz ta'kidlaganidek, kishining fe'l atvori hammadan ko'ra ko'proq hayotining dastlabki yillarida tarkib topadi va unda shu davrda paydo bo'lgan sifatlar mustahkam o'rnashib kishining ikkinchi tabiatiga aylanadi. Insonning ikkinchi tabiatida tabiiy hissiyotlarni, fazilatlarini tarkib toptirish yuksak axloq normalarini shakllantirish uchun butun ma'suliyat boshlang'ich sinf o'qituvchisining zimmasiga tushadi. Bolaning mazkur davrida o'qituvchining har bir gapi, har bir hatti harakati

ta'sir ko'rsatish uning uchun haqiqat me'zoni vazifasini bajaradi. Chunki o'quvchilar o'qituvchilarga qattiq ishonadilar. Uning fikr mulohazalariga quloq soladilar. Pedagogik nazokatidan jiddiy tasirlanadilar.

O'rganilayotgan materiallarni mantiqiy tahlil qilmay yoddan o'zlashtiradilar buning sabablari ularning mexanik xotirasi boshqa xotira turlariga qaraganda durustroq rivojlangani, ma'lumotlarni aynan o'zgarishsiz eslab qolish imkoniyatini yaratadi.

1) O'quvchilar o'qituvchi qo'ygan vazifani anglab yetmaydilar, natijada uning "to'g'ri tushuntirib ber" degan talabini so'zma-so'z takrorlash deb biladilar.

2) Ularning nutq boyligi yetishmasligi (ilmiy atamalar va til qonuniyatlarini bilmasligi), materialni ijodiy to'ldirish, unga qo'shimcha qilish imkoniyati yo'qligi uni soz'ma-so'z qaytarishni osonlashtiradi.

O'quvchilar matnni to'g'ri usullar yordamida eslab qolishni bilmaydilar. A.A Smirnov eslab qolishning tog'ri usuli sifatida matndagi ma'nodosh soz'lardan guruhlarga ajratish, tayanch nuqtani topish, soz'lab berish uchun reja tuzish va o'tilgan mavzularni idrok etgan holda yangi mavzuni takrorlashni tavsiya qilish mumkin – deb ta'kidlaydi. Matn mohiyatini turli mulohazalarni, dalillarni, ilmiy asoslarini eslab qolish va esga tushirish orqali o'quvchilarda mantiqiy xotira takomillashadi. Aqliy mehnatda mustaqillikni vujudga keltirmay, bilishga intilish qobiliyatini o'stirish mumkin emas. Shuning uchun boalarga izohli o'qish, masalaning shartini sharxlash, muammoli vaziyatlarni yaratish va hal qilishni o'rgatish muhim ahamiyatga ega. Ixtiyoriy eslab qolish va ixtiyoriy esga tushirishning mahsuldorligi ko'p jihatdan o'quvchilar aqliy faolligining darajasiga bog'liq. Psixologik diagnostika tadqiqotlarida birinchi va ikkinchi sinf o'quvchilari darsda faqat 30-35 daqiqa diqqat bilan o'tirishi, o'z diqqatini muayyan ob'ektga to'plashi va unda ushlab turishi mumkinligini ko'rsatgani isbotlangan.

ADABIYOTLAR RO'YXATI

1. Mirziyov SH.M. “Buyuk kelajagimizni mard va oliyjanob halqimiz bilan birga quramiz”. “O'zbekiston” 2017
2. O'zbekiston Prezidenti SHavkat Mirziyoev “2017—2021 yillarda O'zbekistonni rivojlantirishning beshta ustuvor yo'nalishi bo'yicha harakat strategiyasi”. 7 yanvar 2017 yil.
3. “Psixologik xizmat.Psixokorreksiya”, Z.T.Nishonova, G.K.Alimova. Toshkent-2019. OOO “AKTIV PRINT” bosmaxonasi.
4. Maxmudova D.A “Psixokorreksiya asoslari”. Toshkent Fan va texnologiya nashriyoti. 2011
5. Z.T.Nishonova, Sh.T.Alimbayeva, M.V. Sulaymanov “Psixologik xizmat” darslik Toshkent-2014.

ФИО автора: *Qodirova Shahlo Ilhomjon qizi*

Farg'ona Politexnika instituti

Kimyo texnologiya fakulteti

QXMT yo'nalishi 2-bosqich talabasi

Название публикации: «MILLATLARARO TOTUVLIK VA DINIY BAG'RIKENGLIK O'ZBEK XALQINING YUKSAK QADRIYATIDI»

Annotatsiya: Mazkur maqolada dinlararo va millatlararo munosabatlarni yanada uyg'unlashtirish borasida yurtimizda olib borilayotgan islohotlar, O'zbekiston Respublikasining millatlararo va konfessiyalararo totuvlikni o'rnatish siyosati, millatlararo osoyishtalik va diniy bag'rikenglikni shakllantirish haqida to'liq bayon etiladi.

Kalit so'zlar: islohot, millatlararo totuvlik, diniy bag'rikenglik, konstruktiv yondashuv, diniy tashkilot.

Ma'lumki, butun bir jamiyat hayotining hamma yerlarida olib borilayotgan keng ko'lamli ishlar o'z foydasini ko'rsatmoqda. Binobarin, mustaqillik paytlarida yurtimizda iste'mol qilib, har xil millatlar orasida o'zaro bo'lgan hurmat, tenghuquqlilik, shuningdek hamjihatlikni, shuningdek uning qonuniy asoslarini yaratishga alohida diqqat-e'tibor qaratildi. Ijtimoiy va iqtisodiy barqarorlikni doimiy saqlash, dinlararo va millatlararo munosabatlarni jamlashtirish hisobiga xalqaro maydonda O'zbekistonning hurmati yanada ko'tarilib bormoqda.

Davlatimizda olib borilayotgan keng qamrovli islohotlar markazida, dastlab, inson manfaati, uning huquq va erkinliklarini ta'minlash maqsadi turadi. Fuqarolar manfaatlarini faqatgina tinchlik va osoyishtalik, o'zaro hurmat, mehr-oqibat va hamjihatlik muhitini paydo qilish yordamida ta'minlash mumkin. O'zbekistonda aholining ko'pgina millatli bo'lishiga ijtimoiy-iqtisodiy takomilashtirishning qulay omili sifatida qaralmoqda.

Shuni eslatib o'tish joizki, O'zbekiston Respublikasining millatlararo va konfessiyalararo totuvlikni o'rnatish iqtisodiyoti fuqaro huquqlari umumjahon deklaratsiyasi va boshqa xalqaro huquqiy-me'yoriy hujjatlarga to'la mos bo'ladi. Oxirgi to'rt yil ichida millatlararo munosabatlar va din borasida 50 dan ortiq qonuniy hujjatlari va 40 ga yaqin qarorlar qabul qilindi. Ushbu huquqiy hujjatlarning ayrimlari insonlarning dini va millatidan qat'i nazar, huquq va erkinliklarini shakllantirish, shuningdek, jamiyat va davlat faoliyatlarini boshqarishda qatnashish sharoitini yaratishga e'tibor qaratilgan.

Masalan, diniy tashkilot faoliyatini yakunlash borasida qonun qabul qilish vakolatlari ijro hokimiyati — adliya organlaridan sudlarga o'tkazilib, ularning faoliyati erkinligining huquqiy kafolatlari mustahkamlandi. Diniy tashkilotni ro'yxatdan o'tkazish uchun davlat boji miqdori besh baravarga qisqartirildi, hisobotlarni taqdim etish davriyligi kamaytirildi. Bundan keyin diniy tashkilotlar faqatgina yilda bir marta hisobot taqdim etadi.

Binobarin, 2019-yilda millatlararo munosabatlar sohasi borasida O'zbekiston Respublikasi davlat siyosati kontseptsiyasi tasdiqlandi. Shuning bilan birga, diniy-ma'rifiy soha faoliyatini rivojlantirish borasida bir qator qarorlar qabul qilinib, unga ko'ra, ushbu sohada yagona mamalakat siyosatini amalga oshirish, fuqarolarning vijdon erkinligi kafolatlarini himoya qilish, har xil millat va elatlar vakillari o'rtasida konstruktiv va o'zaro hurmatga asoslangan munosabatlarni takomillashtirish borasida yangi tizim joriy etildi. Shuningdek, Vazirlar Mahkamasi huzurida millatlararo munosabatlar va xorijiy davlatlar bilan do'stlik munosabatlari qo'mitasi tashkil etildi, Din ishlari bo'yicha qo'mita faoliyati shakllantirildi.

Millatlararo aloqalar va chet davlatlar bilan birga do'stlik munosabatlari qo'mitasining muhim vazifalari qatoriga davlat organlarining respublika hududida joylashgan milliy madaniy markazlar va do'stlik jamiyatlari bilan o'zaro aloqasi va hamkorligini ta'minlash va yanada rshakllantiriah kiritildi. Qo'mita huzurida fuqarolarning etnomadaniy talablarini chuqur o'rganish, aniqlash va qanoatlantirishga, millatlararo munosabatlarni bundan ham keng mustahkamlashga, milliy masalalarga

ko'ra, ehtimoliy kelib chiqadigan urushlarning oldini olishga yordamlashuvchi Jamoatchilik kengashi tashkil etildi. Bundan kutilayotgan muhim natija — ushbu sohada mamlakat siyosatini amalga oshirish uchun mas'ul bo'lgan davlat organlari faoliyati ustidan jamoatchilik nazoratini yanada kuchaytirishdir.

Xulosa o'rnida shuni eslatib o'tish joizki, davlatimizda millatlararo totuvlik va diniy bag'rikenglik sohasida ijobiy va o'zaro hurmatga asoslangan sharoitini shakllantirish borasida olib borilayotgan faoliyatlar natijasida millatlararo va dinlararo munosabatlarning yangi modeli tashkil etildi.. Ushbu model turli xil millat va din vakillari o'rtasidagi millatlararo va dinlararo muloqot, konstruktiv yondashuv va barcha fuqarolarning qonun oldida tengligiga asoslanadi.

Foydalanilgan adabiyotlar ro'yxati:

- 1.«Vijdon erkinligi va diniy tashkilotlar to'g'risida (yangi tahriri)». O'zbekiston Respublikasining qonuni – T.: Adolat, 1998.
- 2.Millatlararo totuvlik va diniy bag'rikenglik – taraqqiyot omili. – T.: 2003.
- 3.Yusupov E. Inson kamolatining ma'naviy asoslari. Toshkent — "Universitet"—1998.
- 4.Xusanov S.X., Mirjavxarova D.S. Dinshunoslik (o'quv-uslubiy qo'llanma). –T.: 2004.
- 5.Sh.M. Mirziyoyevning 2017-yil 19-maydagi “Millatlararo munosabatlar va xorijiy mamlakatlar bilan do'stlik aloqalarini yanada takomillashtirish chora-tadbirlari to'g'risida” [PF–50-46-son. 19.05.2017.]gi Farmoni.

ФИО авторов: *Samandarova Og'iljon Yoqubboy qizi*

Urganch davlat Universiteti talabasi

Jumanazarov Lutfulla Odilbek o'g'li

Urganch davlat Universiteti talabasi

Название публикации: «MEHRIBONLIK UYLARI
TARBIYALANUVCHILARINI TARBIYALASHDA PEDAGOGIK-PSIXOLOGIK
JIHATLAR»

Annotatsiya: Ushbu maqolada mehribonlik uylarida tarbiyalanayotgan bolalarning psixik holatlari yetimlikning kelib chiqish sabablari haqida mutaffakirlarning ilmiy meroslari, nazariy qarashlariga oid fikr mulohazalar keltirilgan.

Kalit soʻzlar: Tarbiya, odob, dastur, harakter, shaxs, faoliyat, qadriyat, yetimlik, oila.

Mustasilligimizning dastlabki kunlaridanoq respublika Prezidenti I.A.Karimov mamlakatda ta'limning rivoji, kelajagimiz vorislari bo'lgan yoshlarning, istiqboli bilan dolzarb masalalarga eng ustivor sohalardan biri sifatida qarab yosh avlodning ta'linvtarbiyasiga otalarcha g'amxo'rlik qilayotganligini guvohi bo'lib turibmiz. Respublikamiz o'z mustaqilligini qo'lga kiritgandan keying! vaqt ichida bosib o'tgan taraqqiyot yo'li asrlarga arzigulik mazmun va samara kasb etmoqda.

«Ma'naviy jihatdan mukammal rivojlangan insonni tarbiyalash, ta'lim va maorifni rivojlantirish milliy o'yg'onish g'oyasini ro'yobga chiqaradigan yangi avlodni voyaga yetkazish davlatimizning eng muhim vazifalaridan biridir»

Davlatimiz rahbariyati mana shu vazifalarni zimmasiga olgan holda, eng avvalo ishni ta'lim sohasidagi davlat siyosatini xususiy asoslarini yaratib berishdan boshlanadi. Sobiq ittifoq tarkibiga kirgan respublikalar ichida birinchilardan bo'lib, O'zbekiston Respublikasining Oliy Kengashi 1992yil 2 iyulda «Ta'lim to'g'risida»gi O'zbekiston Respublikasining Qonunini tasdiqladi.

Bu dasturamal hujjatda ta'lim sohasidagi davlat siyosatini asosiy tamoyillari, ta'lim tizimi, uning boshqaruv tarkibi, pedagog xodimlarining haq-huquqlari, burch va mas'uliyatlari anis belgilab berildi. Binobarin, bu muhim davlat hujjatlarining qabul qilinishi

ta'lim sohasida amalga oshiriladigan barcha islohotlarning muqaddimasi hamda hususiy kafolati edi.

Ammo, amaldagi ta'lim tizimi zamonaviy taraqqiyot topgan demokratik davlatlar, yangilanish jarayonlari talablariga javob bermay qoldi. Shuning uchun ham O'zbekiston Respublikasi Oliy Majlisining IX sessiyasi, 1997 yilning 27 avgustida «Ta'lim to'g'risida»gi qonun va «Kadrlar tayyorlash milliy dastur»i qabul qilindi. Ikkalasi ham XX asrning oxiri XXI asrning muqaddimasida yuz berishi lozim bo'lgan muhim ta'lim islohotlari aniq ko'rsatib berildi, shuningdek, milliy dasturni ro'yobga chiqarish bosqichlari belgilab berildi[1],[2].

Darhaqiqat, maqsadga erishishning muhim o'rnini orzularimiz yo'lida tinmay mehnat qilishimiz, izlanishimiz, ta'limda yangiliklar joriy qilishimiz zarur. «Yangi tamoyillar asosida rivojlanayotgan ta'lim yosh avlodni barkamol, ma'naviy yetuk inson sifatida shakllantirishga qaratilgandir».[5]

Mustaqil O'zbekistonimizning har bir yosh avlodini har tomonlama yetuk va barkamol qilib yetishtirishdan tashqari albatta, ularni Vatanparvarlik ruhida tarbiyalash bizning asosiy vazifalarimizdan biridir.

Darhaqiqat, Vatan aziz, Vatandan muqaddas nima bor? Insonga neki muqaddas bo'lsa, barchasi Vatan - kindik qoni bilan bog'liqdir. O'zga shaharlarning go'zalligi, binolarning mahobati va salobati nechog'lik hayratlanarli bo'lmasin Ona Vatanga teng kelolmaydi.

Darhaqiqat, milliy pedagogika asoschilaridan biri Abdulla Avloniyning «Tarbiya biz uchun yo hayot, yo mamot, yo najot, yo halokat, yo saodat, yo falokat masalasidir!»[6] degan so'zlari fikrimizga dalil bo'la oladi.

Ma'naviy tarbiyalangan insonning fikrlash qobiliyati va uning milliy g'oyalari ham boy va mustaqil bo'ladi. Inson hayotida ham, jamiyat taraqqiyotida ham g'oyalar muhim o'rin tutadi. Milliy g'oya xalqning tub manfaatlarini ifoda etadigan uni o'z oldiga qo'ygan maqsadlari sari birlashtiradigan va safarbar etadigan g'oyadir.

Hozirgi kunda barcha ta'lim muassasalarida o'quv-tarbiya jarayonini Davlat Ta'lim Standarti asosida amalga oshirilmoqda.

Davlat Ta'lim Standard ta'limning mazmunini, shakllari, vositalari, usullari, uning sifatini baholash tartibini belgilaydi. Ta'limning mazmuninig o'zagi hisoblangandan

standart vositasida mamlakat hududida faoliyat ko'rsatayotgan turli muassasalarda ta'limning barqaror darajasini ta'minlash sharti amalga oshiriladi. Davlat Ta'lim Standard o'z mohiyatiga ko'ra o'quv dasturlari, darsliklar, qo'llanmalar, nizomlar va boshqa me'yoriy hujjatlarni yaratish uchun asos bo'lib xizmat qiladi.

Inson hamisha ezgu niyatlar bilan yashaydi. U kechagi kundan bugungi kunni, bugundan ertani yaxshiroq deb harakat qiladi. Shunday ekan, inson odatda bunday yaxshi fazilatlarni, intilishlarni oilada berilayotgan mukammal tarbiya oladi.

Axloqiy tarbiyani izchil va tartibli amalga oshirishda oila muhiti muhim rol o'ynaydi. Inson axloqiy, ma'naviy va ruhiy qiyofasining poydevori oilada qo'yiladi. Shuning uchun ham mashhur allomalar bola tarbiyasiga ma'suliyat bilan qarashdan, hamda shu masalaga bag'ishlab qator qimmatli asarlar yozilgan. Dono xalqimiz «Bola - boshdan, nihol yoshdan» degan naqlni bejiz aytmagan. Madomiki shunday ekan, yosh avlodni yetuk va mukammal inson qilib tarbiyalash ishini yoshlikdan boshlash kerak...

Biroq, «Mehribonlik uylarida»chi? U yerda bolalarni vatanparvar, bir-biri bilan do'st-inoq, barkamol qilib tarbiyalash juda katta mas'uliyatni tashkil etadi. Shunga qaramasdan «Mehribonlik uylarida» faoliyat ko'rsatayotgan har bir xodim o'z ishini o'ta mas'uliyatli olib bormoqda. Bularga esa yordam berayotgan asosiy manbalar davlatimiz tomonidan chiqarilayotgan qonunlar, qarorlar, nizomlar va shularga asoslanib berilayotgan moddiy ko'maklar desak adashmagan bo'lamiz.

O'zbek xalqining tarixiga nazar tashlar ekanmiz, har doim o'zbek xalqiga ota-onasidan judo bo'lib qarovsiz qolgan bolalarga g'amxo'rlikni o'z zimmasiga olish an'ana tariqasida rivojlanib kelganini ko'ramiz boquvchisini yo'qotgan farzandalar barcha davrlarda ham jamiyatni tashvishga solgan. Bu muammo davlat siyosati darajasiga ko'tarilgan.

XI asrda yashab ijod etgan Yusuf xos Xojib davlatning mas'ul ishlayotgan kishilar «qashshoq, tul, yetimlarga mehribon ko'ngil bo'lishi lozimligini, xususan ularning ehtiyojlariga alohida munosabatda bo'lishni o'qtirgan edi».

Yusuf xos Xojib nazarida ana shu toifaga munosabat «chin adolatning huquqiy ko'rsatkichlaridan biridir».

Ayni fikrlar esa Axmad Yassaviy xikmatlariga xos.

G'arib, faqir, yetimlarni(ng) ko'nglin ovlab

Ko'ngli qattiq xaloyiqdan qochdimmano

Yoki:G'arib, faqir ko'ngillarni qildim shodmon. Ixlosiya».

Buyuk hazrat Alisher Navoiy madrasasi yonida ota-onasidan yetim qolgan bolalar uchun maktab ochgan, ularni o'z hisobidan kiyim-kechak, oziq-ovqat va o'quv materiallari bilan ta'minlagan.[4] Alisher Navoiy an'analari keyingi asrlarda ham davom etdi. Bu an'analarni buzgan jamiyat ahli tomonidan juda qattiq qaralgan.

Qo'qon xoni Xudoyorxon yetimlarni boshini silab, ularning tarbiyasiga alohida e'tibor bergan. Xudoyorxon davrida yetim-yesirlar, ota-onasiz qolgan bolalarni saroyda to'plab, tarbiyalagan.

Ba'zi nochor oilalar ham bolalarni xon tarbiyasiga topshirishgan. Chunki saroyda ularni o'qitishgan, sarpolar bilan ta'minlab xilma-xil kasb o'rgatishgan.

Bolalar saroyida, rasmiy idoralar, otxonalar, oshxona va choyxonalar, kaptarxonalar, bog'larda, xammomlarda xizmat qilib, xon va beklar uyushtirgan ovlarda ishtirok etganlar. Xon tarbiyasidan bahramand bo'lgan yetim-yesirlar ulg'aygach, eng ishonchli kishilar qo'yilishi kerak bo'lgan lavozimlarga shularni tayinlaganlar. Hujjatlarga nazar solsak, xazinachilar, qo'riqchilar, kichil lashkarboshilar ismida «sag'ir» qo'shimchasi uchraydi.

Ko'ramizki, yetim va qarovsiz qolgan bolalar taqdiri bilan ham davlat, harr oddiy fuqarolar shug'ullanishgan va ish jamiyat va insonlar uchun katta savob det qabul qilingan.

Avvalgi yillarda yetimlikka urush va ocharchilik oqibati sifatida qaralgan bo'lsa, bizning kunlarimizda ota-onasi hayot bo'la turib «Mehribonlik uy»lariga tushib qolayotgan bolalar soni katta foizni tashkil qiladi. Respublika bolalar uylaridagi tarbiyalanuvchilarning 80 foizi tirik yetimlardir.

Maktabgacha yoshdagi yetim bolalarning 80 foizi onalari axlatxona, ko'cha vokzallarga tashlab ketgan go'daklardir. Yetimxonalarda ularga ism qo'yish tarbiyachilar jamoasining burchiga aylanib qolgan. Bu bolalar bilan muloqotda bo'lsangiz ular ko'ringan odamga «Ona» deb talpinadilar. Bu fojeali manzarani kuzatish nihoyatda qiyin.

Bizning fikrimizcha bu muammoni tuzatishning chorasi - yoshlarga, ya'ni yigit-qizlarga xudo oldida gunohkorlikni eng kechirib bo'lmagani o'z farzandidan voz kechish ekanligi o'qitirish;

-Yoshlarimizga umuminsoniy qadriyatlar va milliy marosimlarimizdagi bolajonlik xis-tuyg'usini singdirish;

- Bunday shaxslarga ma'muriy javobgarlikni kuchaytirishdan iborat bo'lishi lozim.

Oiladagi ijtimoiy-ruhiy burilishi, arzimas janjallar natijasida juda ko'p oilalarning darz ketishiga olib kelmokda.

Nailoj yetimlar hamma zamonlarda bo'lgan, lekin bugungidek tirik yetimlar zamonichi. Aynan mana shunday holatlar kishini tashvishga soladi.

Bugungi kundagi muammolarning juda xunuk ko'rinishlaridan biri - oilalarning ajralishlari bo'lib, u yil sayin ko'payib boryapti.

Sunday salbiy holatlarning sabablari quyidagilardan iborat bo'lgan:

- inson hayotining mazmunini tashkil qiluvchi oila va uning a'zolariga, oila turmush tarziga, oila ravnaqiga bo'lgan noto'g'ri munosabat;

- ota-bobolarimiz yaratgan, xalqimiz qo'llab kelgan an'ana, urf-odat, rasm-rusmlarga nopisandlik bilan qarash;

- hayotda gunoh, diyonat, mehrsizlikka amal qilgan bag'ri tosh inson insonlarni yetarli darajada tartibga chaqirish, chora-tadbirlari ko'rilmayotgani va boshqalar.

Bunday kamchiliklarni yo'qotishning asosi bolalar uylari yetimlarining psixologiyani chuqur o'rganishdir.

Bolalar uyi tarbiyalanuvchilari jamoa shaklida yashayotganlari sababli ularga o'ziga xos ish uslubi mavjuddir. Bolalar uyida oilaviy hayot tarzining yo'qligi bolaning ruhiy holatiga hamda sog'ligiga salbiy ta'sir ko'rsatadi.

Bunday bolalarning tarbiyasini mukammal bo'lmog'i uchun quyidagiga e'tibor bermog'i lozim.

1. Bolalarga o'z o'tmishini hech qachon eslatmaslik. Bu -bola tarbiyasining birinchi sharti.

2. Bola shaxsiga nisbatan hurmat va talabchanlik.

3. Bolalar uyidagi yetimlarni ichki dunyosini, harakteri va o'z-o'ziga bo'lgan munosabatini o'rganish.

4. Bolaga va uning atrofidagi shaxslarga, mehnatga, shuningdek, uning jamoada o'zini tutishi, faolligi yoki faoliyatsizligiga o'z vaqtida baho berish.

Bolalarning o'qishi, ularning ruhiy holatida sodir bo'layotgan o'zgarishlarni aniqlash va boshqalar.

Bolalarning ruhiy holatiga xos bo'lgan o'zgarishlar: oilaviy hayoti, mehnat faoliyati, ma'naviy dunyosini har tomonlama o'rganib, tajriba gruppalar uchun kartoteka savollarini tayyorladik. Shundan kelib chiqib, ruhiy va pedagogik ta'sir ko'rsatish dasturini ham yaratish muhim ahamiyat kasb etadi.

Foydalanilgan adabiyotlar

1. Kadrlar tayyorlash milliy dasturi 1997 yil 7-mahsus son.
2. Ta'lim to'g'risidagi qonun. 1997 yil 29 avgust.
3. O.Xasanboyeva, J.Xasanboyev, X.Hamidov «Pedagogika tarixi». Toshkent, «O'zbekiston» 1997 yil
4. A.Navoiy, «Mahbub-ul qulub» Toshkent, «G'afur G'ulom» nomidagi adabiyot va san'at nashriyoti, 1983 yil
5. I.A.Karimov «O'zbekiston XXI asr bo'sag'asida havfsizlikka tahdid, barqarorlik shartlari va taraqqiyot kafolatlari». 1997 yil
6. I.A.Karimov «O'zbekiston buyuk kelajak sari» Toshkent «O'zbekiston» - 1998 yil

ФИО авторов: *Saparova Guljanat Yerbayevna*

NDPI akademik litseyi informatika fani o'qituvchisi.

Hamidova Dilshoda Ergashboyevna

NDPI akademik litseyi informatika fani o'qituvchisi

Название публикации: «АХБОРОТНИ IZLASH VA MA'LUMOT TIZIMLARI, MA'LUMOTLAR BAZASI VA BANKI. SISTEMAVIY TAHLILI ASOSLARI»

Annotatsiya. Tadqiqotlar shuni ko'rsatadiki, rahbar intellektual ish uchun o'z ish vaqtining 29%ni sarflar ekan, qolgan qismidan (71%) esa samarasiz foydalanadi. Boshqaruv qarorini qabul qilish uchun katta hajmdagi (faktografik, statistik, iqtisodiy, ilmiy, siyosiy va hokazo) ma'lumotlarni qayta ishlash natijasi bo'lgan axborot zarur.

Kalit so'zlar. «Elektron ofis» konsepsiyasi, intuitive, faktografik, statistik, iqtisodiy, ilmiy, siyosiy, intellektuallashtirish.

Kuchayib borayotgan axborot oqimi tufayli va murakkab boshqaruv mexanizmining elementi sifatida muassasa xodimining strategik qarorlarni tayyorlash va qabul qilishga vaqti qolmaydi. Inson o'z fazilatlarini namoyon qilishga va ijodiy faoliyatga intilishga moyil. Shuning uchun boshqaruv jarayonida uning eski operatsiyalarni bajarishi kam samarali bo'ladi, qaror ko'pincha intuitiv darajada tugal axborotdan foydalanmasdan qabul qilinadi. Bozor iqtisodiyoti sharoitida, murakkab va tez o'zgaruvchan sharoitda boshqaruv xodimlari qulay samarali axborot tizimlari hamda texnologiyalaridan foydalanishga zaruriyat sezadi. Chunki aynan shu narsa ishni osonlashtiradi, vaqtni yaxshiroq rejalashtirishga imkon beradi. Shuni qayd etish lozimki, boshqaruv maqsadi uchun axborot texnologiyalaridan foydalanish ancha ilgari boshlangan va mustahkam sohaga aylangan. Shaxsiy (personal) kompyuterning paydo bo'lishi avtomatlashtirilgan boshqaruv jarayoni to'g'risidagi tasavvurni o'zgartirgani yo'q, aksincha, avtomatlashtiriladigan vazifa va jarayonlar sohasini kengaytirdi. O'tgan asrning 70-yillari o'rtalarida, avtomatlashtirilgan tizim qiyofasi (korxonalar, tarmoqlar uchun ABT kabi) shakllangan vaqtida tashkiliy boshqaruvga xos bo'lgan

axborotni birinchi marta qayta ishlash bilan ma'lumotlarni yig'ish vazifasini avtomatlashtirish qabul qilingan. Odatda, kichik ma'muriy xodimga yuklatiladigan reglamentlashtirilgan ommaviy eski operatsiyalar avtomatlashtirilgan. Maxsus bilim talab etiladigan o'rta va katta boshqaruv xodimining ishi esa avtomatlashtirilmay qoldi. Bu shu bilan bog'liq ediki, qaror qabul qilish ishi nisbatan moslashuvchan va kuchli dasturiy ta'minot hamda qat'iy vaqtinchalik cheklashlarni talab qiladi. Yangi axborot texnologiyalari, jumladan, kuchli hisoblash resurslariga ega personal kompyuterlar ma'lum ma'noda mavjud sharoitni o'zgartiradi. Ma'muriy boshqaruv sohasiga qarorlar qabul qilishgina kirib qolmay, balki yangi hujjatlarni rasmiylashtirish, boshqaruv obyektining hozirgi holati bo'yicha hisobotlar, ma'lumotnomalar bilan bog'liq idora faoliyati (idora deganda har qanday tashkilot, uning bo'limlari, muassasa, institut, vazirlik va hokazo nazarda tutilmoqda) ham muhim o'rin egallaydi. Mazkur faoliyatni avtomatlashtirish yangi axborot texnologiyalari asosida ma'lumotlarni qayta ishlash, saqlash va qidiruvni amalga oshiradigan «elektron ofis» konsepsiyasining paydo bo'lishiga olib keldi. Elektron ofis. Idoraning (ofisning) asosiy faoliyati qaror qabul qilish maqsadida axborotni qayta ishlashdir. Turli darajadagi idoralarda tashkilot siyosati shakllanadi va shu yerdan rahbariyat kundalik operatsiyalarni amalga oshiradi. Idorada bo'linmalardan, tashqi olamdan axborot yig'iladi, yig'ilishlar, uchrashuvlar o'tkaziladi, qarorlar qabul qilinadi. Chunki idora boshqaruv ishini tashkil etish shakli bo'lib, uning ishini takomillashtirish boshqaruv apparati ishining samaradorligini oshirish shartlaridan biridir. «Elektron ofis» konsepsiyasi haddan tashqari samarali ekanligi ma'lum bo'ldi. Chunki u boshqaruv shtatini qisqartirish, muassasa bo'linmalari orasidagi kommunikatsiyani yaxshilash, boshqaruv tezligini oshirish imkonini beradi. «Elektron ofis» idora faoliyatida axborot texnologiyasining turli vositalarini qo'llash joyi sanaladi. Zamonaviy axborot texnologiyalari idoralarga axborotni saqlash, uzatish va qayta ishlashning yangi tamoyillariga asoslangan quyidagi vositalarni taklif etadi: zarur dasturiy ta'minotli shaxsiy kompyuter; yuqori sifatli chop etadigan printer; nusxa ko'paytiruvchi texnika; xotirali telefon; telekonferensiya o'tkazish uchun apparatura, ma'lumotlarning tashqi bazasi. Elektron ofis boshqaruv mehnatini avtomatlashtirish va boshqaruvchilarni axborot bilan

yaxshiroq ta'minlash imkonini beradi. Elektron (avtomatlashtirilgan) ofis xodimlar o'rtasida ichki aloqaga ko'maklashgani uchungina emas, tashqi muhit bilan kommunikatsiya vositalarini taqdim etgani uchun ham e'tiborga loyiq. Avtomatlashtirilgan ofisning axborot texnologiyasi — kompyuter tarm oqlari bazasida tashqi muhit va tashkilot ichida kommunikatsiya jarayonlarini tashkil etish hamda qo'llab-quvvatlashdir. Avtomatlashtirilgan ofis texnologiyalaridan boshqaruvchilar, mutaxassislar, texnik xodimlar foydalanadi u, ayniqsa, muammolarni guruh bo'lib hal etish uchun qulay. Ma'lumotlar bazasi. Avtomatlashtirilgan ofisdagi ma'lumotlar bazalari tashkilotning ishlab chiqarish tizimi, shuningdek, tashqi muhit haqidagi ma'lum otlarni jamlaydi. Ma'lumotlar bazalaridan axborot matnli protsessor, jadval protsessori, elektron pochta, kompyuter konferensiyasi kabi kompyuter ilovalarining kirishiga kelib tushadi. Har qanday avtomatlashtirilgan ofisning kompyuter ilovasi tashkilot xodimlarining bir-biri bilan aloqasini ta'minlaydi. Ma'lumotlar bazalaridan axborot olishda uzatish, nusxalash, saqlash uchun kompyuter texnik vositalardan foydalanish mum kin.

FOYDALANILGAN ADABIYOTLAR RO'YXATI.

1. Alimov R.X., Yulchiyeva G.T., va boshqalar “Axborot texnologiyalari va tizimlari” darslik-T.: TDIU, 2010y
2. G'ulomov S.S., Alimov R.X., va boshqalar. “Axborot tizimlari va texnologiyalari” “Sharq”, T-2000 y.
3. www.ziyouz.com

ФИО авторов: *Saparova Guljanat*

NDPI akademik litseyi o'qituvchisi

Normuhammadova Shahnoza

NDPI akademik litseyi o'qituvchisi

Название публикации: «МАТЕМАТИКА FANINI O'QITISHDA AKTNING O'RNI»

Annotatsiya. O'quvchilarga ta'lim berish bilan bir qatorda ularni komil inson qilib tarbiyalash har bir ta'lim tizimi xodimlari zimmasiga juda katta mas'uliyat yuklaydi. Matematika faniga ixtisoslashtirilgan sinflarda iqtidorli o'quvchilarni o'qitish jarayonida asosan o'quvchilarning ma'naviy dunyoqarashini, milliy g'urur va iftixor sifatlarini shakllantirish va takomillashtirish bilan bir qatorda ularning ko'nikma va malakalarini ham rivojlantirib borish lozim.

Kalit so'zlar. Geometrik masala, component, arifmetik material, Internet aloqa tarmog'i, multimedia, geometriya, axborot-kommunikatsiya texnologiyalar.

Iqtidorli o'quvchilarni o'qitish jarayonida ularni hal etilayotgan yoki yechimi izlanayotgan masalaning nafaqat yechilishi, balki uning amaldagi natijalarini taqqoslash, hozirgi zamon fani nuqtayi nazaridan tahlil qilib borishga o'rgatish lozim. Bu ularning matematika fanidan ta'lim standartlari talablarini o'zlashtirishi bilan bir qatorda, ularda taqqoslay olish, mustaqil fikr yuritish, xotira, iroda, tafakkur ko'nikmalarini rivojlantirishga xizmat qiladi. O'quvchilarning nazariy bilimlarini amaliyotda qo'llash, ularning dunyoqarashini o'stirishda zamonaviy pedagogik va axborot-kommunikatsiya texnologiyalarining ahamiyati beqiyos. Chunki, inson miyasi faqatgina eshitib tushunishdan ko'ra ham ko'rib, ham eshitib tushunishda ko'proq narsani o'z xotirasiga joylay oladi. Axborot-kommunikatsiya texnologiyalaridan doimiy ravishda foydalanish o'quvchilarning esda saqlash qobiliyatini, xotirasi hamda nutqini rivojlantirishga ko'maklashadi.

Matematika fani o'z salmog'iga ko'ra o'quvchidan ham eslab qolishni, ham mantiqiy fikrlashni talab qiladi. Matematika fanini o'qitishda axborot-kommunikatsiya texnologiyalaridan foydalanish bir qator qulayliklarga ega:

1. Vaqtni tejash imkonini beradi.
2. Darsni qiziqarli o'tishini ta'minlaydi.
3. Dars davomida ko'rgazmalilikka erishiladi.
4. Pedagogning dars jarayonigacha bo'lgan tayyorgarligida va hatto dars jarayonida ham ko'pgina ma'lumotlarga ega bo'lishga imkon yaratadi.
5. O'rganilgan bilimlarni mustahkamlashga, ularni amaliyotda qo'llay olish ko'nikmasini va malakasini shakllantirishga ko'maklashadi.
6. Nazorat – sinov darslari hamda amaliy darslarni tashkillashtirishda qulayliklar beradi.
7. O'quvchilarning faraz qilish qobiliyatini rivojlantiradi.

Axborot-kommunikatsiya texnologiyalaridan foydalanish, ayniqsa, matematikaning bir bo'limi hisoblanmish geometriya fanining o'zlashtirilishida o'qituvchi uchun ham, o'quvchi uchun ham yaqin ko'makchi bo'la oladi. Chunki geometrik masalalarni yechishda masalaning to'g'ri javobiga erishish uchun uning to'g'ri tushunilishi va mazmuniga ko'ra chizilgan to'g'ri chizmasi muhim asos bo'lib xizmat qiladi. Agar o'quvchiga masalaning shartiga mos chizmani tasavvur qila olishi uchun multimedia vositalaridan foydalanilsa, uning nima haqida borayotgani harakatdagi chizmalar asosida namoyish qilinsa, o'quvchiga masala shartini tushunib olishiga yanada ko'maklashiladi.

Bugungi kunda ta'lim tizimida amalga oshirilayotgan keng miqyosdagi islohotlar, yaratib berilayotgan shart-sharoitlar barchamizga jahon talablari darajasida puxta bilim egallashimiz, o'z ustimizda ko'proq ishlashimiz va o'quvchilarga puxta bilim berishimiz uchun asosiy poydevor bo'lib xizmat qilmoqda. Ammo axborot-kommunikatsiya texnologiyalaridan, ayniqsa, Internet aloqa tarmog'idan o'z o'rnida maqsadli foydalana olmaslik o'quvchi yoshlarimiz ongiga yot unsurlarning ta'sir

ko`rsatishiga sababchi bo`lmoqda. Shuning uchun biz, pedagoglar har bir dars jarayonida axborot-kommunikatsiya texnologiyalari, multimedia vositalaridan samarali foydalanib, o`quvchilarning fanga bo`lgan qiziqishlarini yanada oshirishimiz, o`quvchi yoshlar ongiga Vatanga muhabbat, muqaddas tuproqqa sodiqlik, dorulamon kunlarga shukronalik sifatlarini singdirib borishimiz zarur.

Kadrlar tayyorlash milliy dasturini amalga oshirishning muhim tarkibiy qismlaridan biri ta`limni standartlashtirish, zamonaviy test texnologiyalari asosida ta`lim jarayonidagi sifatli ko`rsatkichlarning monitoring tizimini yaratishdir. Maktablar va Oliy o`quv yurtlarida ko`p bosqichli test tizimini ishlab chiqish va joriy etish ta`lim sifatini ko`tarishga pedagoglar, o`qituvchi va talabalarning ta`lim natijalari uchun mas`ulligini oshirishga imkon beradi. Boshlang`ich matematikaning dasturida, oldingidek arifmetik materialda asosiy o`rinni egallaydi. Bunda arifmetika nazariyasi (amallar va ularning xossalari, komponentlar va natijalar orasidagi o`zaro bog`lanish, miqdor, son, o`lchash, hisoblash, masalalar yechish, sanoq sistemasi mavzusi) ni shakllantirishning mo`qammal sismavzusi ko`zda tutilgan. Shunga mos boshlang`ich matematika o`qitish metodikasi ham bir muncha rivojlantirilgan. Kichik yoshdagi o`quvchilarni o`qitishning barcha bosqichlarida ularning fikrlash faoliyatlarini aktivlashtirishga tayin faktlar va kuzatishlarni o`z vaqtida umumlashtirishga, ayrim masalalar orasidagi o`zaro bog`lanishni tayinlashga, bolalarda mustaqil ishlash, o`quvchilarni paydo qilishga qaratilgan ya`ni asoslangan usul va uslublar maktab dasturiga kiritilgan. Butun nomanfiy sonlarni nomerlash va ular ustida amallar bajarish matematika kursining asosini tashkil qilib, unga algebra va geometriyaning boshlang`ich elementlarini kiritish, buning natijasida son, arifmetik amallar va arifmetik munosabatlar kabi arifmetik tushunchalar yuqoriroq darajada qarash ko`zda tutilgan.

FOYDALANILGAN ADABIYOTLAR RO`YXATI.

1. Таджиева З.Г., Абдуллаева В.С., Жумаев М.Э., Сидельникова Р.И., Садыкова А.В. Методика преподавания математики. - Т.: Турон-Икбол, 2011.

2. Barkamol avlod – O‘zbekiston taraqqiyotining poydevori.- T.: «Sharq» nashriyot matbaa kontserni, 1997.
3. www.ziyouz.com

ФИО автора: *Yakhshibaeva Nargiza Abduvaxob qizi*

English teacher of Presidential School in Jizzakh

Название публикации: «THE ROLE OF EDITING TO BECOME A FREELANCE WRITER»

Annotation: Freelance writing is the career of a professional writer who works as a contractor as opposed to a full-time staff writer at a company. Freelancers offer their writing services to different clients and often work across a variety of genres, writing about any topic a client assigns.

Keywords: Editor, freelance writer, creating, craft, capability, publish.

Writing is a combination of certain skills, life experience and, of course, talent. It is almost impossible to create a natural predisposition to this craft artificially, but other qualities can be quite “educated” in oneself on one’s own, practicing in writing and improving one’s speech.

Today, the profession of “writer” seems unusual and even surprising to many. The audience, accustomed to the format of social networks, is increasingly choosing a new source of textual information - blogs, posts, online magazines. However, works of art are in no way inferior to them, because they allow you to immerse yourself in a fictional (or once existing) reality, to feel like a witness to the events that took place. In this article, you will learn how to create a literary masterpiece that will definitely not remain in the shadows.

To start writing a literary work, you need to have at least a figurative idea of what you want to get in the end. Will it be a short story or a novel? Or maybe science fiction? The right genre is 50% of the success of your work. Many novice authors think that if you write all the works in one genre, then you can lose the opportunity to become popular, because the target audience will not be so large. However, practice shows that it is better to succeed in one genre than to “scatter” on everything.

Be prepared for the fact that you will have to make at least 15 attempts before the result satisfies you. Perhaps, from the first time, you will not be able to preserve

your special view of the surrounding reality in prose and touch on a topic that will be truly interesting to the reader. A few "trial" works will help to identify the needs and preferences of the readership.

It's good when a novice writer sensibly assesses his capabilities and sees a lack of practical skills. Remember that there is nothing wrong with studying the opinions of others. At any stage of work, you can bring drafts and sketches to the editor, show them to your family. What do these people think of your work? The opinions of your potential readers and professional writers can help you decide on a plot, a description of the characters, or a plan for the development of events.

The main task of the writer is to create a realistic and interesting story that the reader will easily believe. Creating a literary project is a very painstaking work: you need to pay attention to every detail, think over the character of the characters and their behavior patterns. In order for the reader to be completely immersed in history, the author will have to devote a lot of time to studying scientific facts, the basics of psychology and psychotypes.

Editing and proofreading are essential parts of the writing process. They help with the effectiveness of your writing style and the clarity of your ideas. Often, students and writers think that they are similar, but there are apparent differences between the two. Editing requires you reread your draft to check for more significant issues, including organization, paragraph structure, and content. However, when you proofread, you are focusing on finding and correcting errors in writing, grammar, and language. To begin with, you can inspect your supervisor's comments. This will help you recognize what to look for as you start the process. You can also run grammar and language checks on your manuscript using a powerful writing assistant like Trinko. It is an AI-powered tool that performs advanced grammar checks, provides tone and style enhancements, corrects the inconsistency, redundancy in writing, spelling, punctuation errors, and more.

After you edit your paper, proofreading it with a more focused eye will help you find errors and make the necessary revisions to improve the manuscript. Like editing, proofreading requires a systematic approach.

Even established authors turn to self-publishing from time to time. It is not a crime, nor a method of publishing to be derogatory about. (Called private publishing in the 19th century, it was once the respected pastime of the peerage.) It should be celebrated in much the same way as the Edinburgh Festival Fringe, as a showplace for emerging and interesting talent, and I believe eventually it could have a real place of merit. If bad manuscripts are self-published, ultimately that doesn't matter – the industry proper is just as guilty of doing that. But every now and then there may be a real gem, and for that it is really worth it. There is also enormous potential with informative and professional non-fiction writing, where knowledge of the marketplace can give the author a head start over the conventional publisher.

Nobody should ever delude an author into believing it is easy to make a profitable success out of self-publishing – it certainly is not, particularly in the areas of fiction, poetry and memoirs; but it can be an enormously satisfying process. The sooner writers start thinking about marketing, the better. It is best to realise from the outset that the majority of bookshops are unlikely to be supportive and are often prejudiced against self-publishing. Other ways must be sought, starting with pre-publication quotes from supportive worthies, and going on to designing direct mail campaigns, giving talks and offering to write articles. Even fiction can be sold this way, if the storyline has a solid 'peg' on which to hang the marketing. The Internet is fast becoming a good way to sell books but its contribution should not be over-estimated!

But every book that is self-published needs some loving care and professional attention to detail with regard to both the finished product and the marketing of it. That is exactly what I try to provide at Amolibros. There is no handy formula for this – I get to know my authors, help them reach their objectives and provide a personal service coupled with professional expertise and a thorough knowledge of the industry and how it works.

References

1. Think literacy: Cross-Curricular Approaches, Grades 7-12. Writing strategies. [Electronic resource]. URL:

- <http://www.edu.gov.on.ca/eng/studentsuccess/thinkliteracy/files/Writing.pdf/> (date of acces:10-11.05.18).
2. Sue Watson “How To Brainstorm in the Classroom”2017. [Electronic resource]. URL:<https://www.thoughtco.com/brainstorm-in-the-classroom-3111340/> (date of acces: 10.04.18).
 3. Steve Peha “The Organizers”. [Electronic resource]. URL:[https://www.ttms.org/PDFs/15%20Organizers%20v001%20\(Full\).pdf /](https://www.ttms.org/PDFs/15%20Organizers%20v001%20(Full).pdf/) (date of acces: 11-12.05.18).
 4. “Study Guides and Strategies”. [Electronic resource]. URL: <http://www.studygs.net/writing/roughdrafts.htm/> (date of acces: 4.05.18).
 5. Janelle Cox “Teaching Strategies to Implement the Writing Process”. [Electronic resource]. URL: <http://www.teachhub.com/teaching-strategies-implement-writing-process/> (date of acces: 12.05.18).

ФИО авторов: *Ermatova G.N. (Master)*

Latipova N.M. (Doctor of Sociological Sciences, Professor)

Название публикации: «THE ROLE OF SOCIAL WORKERS IN THE DIAGNOSIS AND REGULATION OF HEAVY CLASS OF EDUCATION IN SCHOOL»

Annotation: Carrying out social pedagogical work with children of school age is fundamentally different from social pedagogical work in preschool institutions. This activity depends on the constant perfection and education of the students. It is impossible to reveal all aspects of social pedagogical activity in the school in one chapter, therefore, we will try to clarify the most important situations. Social pedagogical work with schoolchildren is developing in our republic. He is working, partly relying on the experience of the church, partly on modern pedagogical medical, psychological, legal activities. In recent years, pedagogical communities have also appeared, in which the school solves not only educational and educational issues, but also a number of other social problems of the pupil. In this article, opinions and opinions are made about the role of social workers in the diagnosis and regulation of heavy class of education in school.

Keywords: *School, education, pedagogy, psychological development, upbringing-heavy class, occupation.*

Changes in our state have also affected the existing educational system. When considering its educational, educational and social functions, the secondary school should have placed the following social functions in the first place: the law on education, the national program of Personnel Training, but education is organized in the interests of children and adolescents.

- 1.Equal treatment of educational work in school with education.
- 2.Re-orientation of school activities.

3.To base the school work on increasing the activity of children, the establishment of various children's clubs.

The main social task of the school is the realization of the right of the child to education. In modern school conditions, the social pedagogical protection of children is carried out as follows. A certificate is issued by the teacher to the students so that they know exactly how the group will present the results of the work. The school administration, Class Leaders, Group educators, low-income families organize material assistance to their children, free meals. Class leaders learn the situation of the child in the family, deal with difficult children separately. At school, psychologists study the abilities and interests of the child. Psychotherapists and psychologists advise and help parents and children. The health service, which is available in the school, allows schoolchildren to undergo medical examinations, form groups of physical education, arrange a special diet for weak children, control quarantine classes. Social work in the school is headed by one of the assistants of the school director. Director of educational work places great emphasis on the relationship of the school with pre-school educational institutions, various government organizations.

Parenting also helps to work with heavy in its place upbringing. There are two approaches to the work of a social educator in different states: he cooperates with the school or he is a staff member of the school. While cooperating with the school, the social educator often goes to school. Helps to improve the relationship between parents and students, determines the reasons for leaving lessons. He identifies families who have a rough relationship with children, children with physical and mental disabilities. For the purpose of helping the child or family, the child asks the reasons for the long-term illness, the child is engaged with him at home and in the hospital separately, so that the child does not lag behind in schooling. To solve problems in the upbringing of a child, he uses the services of a lawyer, doctor, police officers. In many Western European countries, the social educator is a staff member of the school. He identifies children who need social assistance. These are children who do not have the ability to master the school course. These children experience depression in school or family.

Usually these children stand on the list of commissions for the work of minors. Sometimes it helps enough to clarify their relationship with children and those around them.

The social educator cooperates with parents in organizing the extracurricular time of the student and carrying out his educational work. On cooperation, it organizes sections, clubs, various types of Labor, tourist departments. The upbringing of the social pedagogical team regulates the work with heavy children. He constantly tells the school pedagogical community about the psychological atmosphere in the classroom. It is precisely this situation that is important in drawing up a plan for carrying out social work in school. The social educator should pay special attention to children expelled from school. He helps them to be placed in another school, to get used to the new team. The social educator will determine the children who worked illegally during the hours of classes, solve the problem of their reading. He will take advantage of all the benefits of families with many children, supervise the participation of children in rehabilitation centers. Primary schoolchildren and class leaders study family and schoolchildren in the district. they pay attention to children in need of social assistance, help families in the upbringing of overweight children.

The director of educational work supervises the organization of circles, sections, clubs in his activity, individual work of the presenter with pupils, consultation with children at the place of residence, work with children in need of special pedagogical attention. Teachers who teach in separate subjects, having studied the interests of children, attract them to different circles and sections. At school they conduct various activities. In the conduct of these activities, parents and former students use their help, call famous people to school. The main socializing factor of children of school age is the community of peers, which forms the children's subculture. The social educator should know the functions of these phenomena, be able to see their place in the development of personal characteristics and social relations of students.

REFERENCES:

1. Petrovsky A.B. under the edition: "Psychology". Tashkent," Teacher", 1979
2. Platonov K.K. "Interesting psychology". Tashkent," Teacher", 1971.
3. Safayev N., Gaffarov B. "Secrets of treatment". Tashkent, Navruz, 1992
4. Davlatova, M. H. (2020). An Integrative history of Aspectual meanings. JournalNX-A Multidisciplinary Peer Reviewed Journal, Volume6, (4), 17-22.
5. Xoxlova L.P. "Assignments from psychology for students". Tashkent, Teacher", 1977.

ФИО автора: *Navro'zova Dilkusho*

O'zbekiston Jurnalistika va ommaviy kommunikatsiyalar universiteti

2-bosqich magistranti

Название публикации: «MILLIY MANFAATLARNI AXBOROT HUJUMLARI VA OMMAVIY MADANIYAT TA'SIRIDAN HIMOYALASHDA AXBOROT SIYOSATINI KUCHAYTIRISH MASALALARI»

Annotatsiya: Axborot siyosati asosan texnologiya asosida amalga oshirilganligi ta'kidlansa-da, o'zgarishlar bilan shug'ullanish uchun qabul qilingan qarorlarning aksariyati siyosiy, iqtisodiy va institutsional o'lchovlar hamda xalqaro omillar bilan belgilanadi. Axborot siyosatining ahamiyati uning siyosat, texnologiya va iqtisod bilan aloqadorligidadir. Kapitalning, bozorlarning va raqobatning globallashuvi, ommaviy axborot vositalarining yaqinlashishi va yangi shuningdek global ishtirokchilarning, ham xususiy, ham davlatning kirib kelishi ommaviy axborot vositalari va kommunikatsiyalar siyosatini o'rganishni dolzarb va qiziqarli tadqiqot maydoniga aylantiradi. Ushbu maqolada, O'zbekiston sharoitida globallashuvning salbiy ta'sirlariga qarshi turish, mamlakatning axborot siyosatining o'ziga xos xususiyatlari va mavjud kamchiliklarni bertaraf etish chora tadbirlari tadqiq etiladi.

Kalit so'zlar: globallashu, axborot xuruji, axborot siyosati, ommaviy madaniyat, AKT, mediatizatsiya.

Axborot o'zanining kengayishi va dunyo chegaralarini yuvilishi bilan xarakterlanadigan "axboriy jamiyat" tushunchasi bugungi kunda jamiyatda qator ijobiy va salbiy o'zgarishlarga sabab bo'lmoqda. Axborot tarqatish imkoniyatining barcha uchun mavjud ekanligi, axborot manbaalarining ko'pligi, axborot tarqalish tezligining misli ko'rilmagan darajada ortishi uning nazorat qilinishini bir qancha murakkablashtirdi. Shunday bir qaltis vaziyatda, birinchi qabul qilingan, yoki eng ko'p qabul qilingan axborot manbaasining ta'sir doirasiga tushub qolish ehtimoli ortmoqda. Atrofingizdagilarning qanchasi "Amerika orzusi" bilan yashayotganidan ham axborot ta'sir kuchini baholash qiyin ish emasligini bilish mumkin. "Hozirgi davrdagi davlatning axborot siyosati "axborotni to'plash, qayta ishlash va uni tarqatish bilan

bog‘liq bo‘lgan kishilar hayot faoliyatining o‘ziga xos turi bo‘lib, davlat va fuqarolik jamiyati manfaatlarini ifodalaydigan, ular va ularning vakillari orasida ijodiy, konstruktiv muloqotning ta‘minlanishi kabilardan tashkil topadi”ⁱ.

Ya’ni, axborot siyosati – bu turli ko‘rinishdagi axborotni shakllantirish, qayta ishlash, saqlash, uzatish va foydalanish jarayonlarini amalga oshirishga, shuningdek axborot tizimlarini boshqarish faoliyatida axborotni qo‘llash muammolarini samarali hal qilishga qaratilgan zamonaviy chora-tadbirlar tizimidan iborat. Fikrimizcha O‘zbekiston Respublikasida axborot siyosatining tamoyillari, yo‘nalishlari va istiqboli - mamlakatimizning axborot sohasidagi manfaatlari, asosiy yo‘nalishlari hamda ana shu vazifalarni hal qilish uchun mo‘ljallangan chora-tadbirlar tizimini o‘zida namoyon qiladigan maqsadlar yig‘indisidan iborat. Davlatning axborot siyosati uning tashqi va ichki siyosatining muhim tarkibiy qismi bo‘lib, jamiyat hayoti va faoliyatining barcha sohalarini o‘z ichiga qamrab oladi.

Davlat axborot siyosatining ob'ektlari nashr etiluvchi ommaviy axborot vositalari – gazeta, jurnallar va kitoblar nashri, elektron OAV – televidenie, radio, internet, shuningdek aloqa vositalari – telefon, komputlar hisoblanadi. “Axborot siyosatini siyosiy ta'sir quroli va siyosiy maqsadlarga erishish vositasi sifatida qarash mumkin: axborot siyosatining sub'ektlari axborot yordamida kishilar ongi, psixikasi, ular axloqi va ular faoliyatiga, davlat va fuqarolik jamiyati manfaatlari va shaxsiy manfaatlari doirasida ta'sir ko‘rsatishi mumkin”ⁱⁱ.

Hozirgi davrda kuchayib borayotgan inson ongi va qalbi uchun kurash sharoitida axborot siyosati tushunchasi odatda mavjud informatsion oqimlar va resurslar bilan har xil institusional sub'ektlarning (masalan, axborot bilan ishlashda o‘z qarashlariga va manfaatlariga ega bo‘lgan davlat yoki davlat organlari yoki alohida tashkilotlar va idoralar) muomala qilish usuli sifatida talqin qilinadi. Bizning fikrimizcha, axborot siyosati informatsion resurslar vositasida milliy manfaatlarning barqarorligini ta‘minlashga, shuningdek milliy xavfsizlikka tahdid soluvchi omillarga qarshi qaratilgan faoliyat bo‘lib, davlat organlari va jamiyat a'zolari o‘rtasidagi munosabatlarni muvofiqlashtiradi.

Namuna sifatida Avstriya axborot siyosati modelini tahlil qiladigan bo'lsak, bir qator o'zlashtirilishi kerak bo'lgan jihatlarga duch kelishimiz mumkin. Avstriya xalqaro ekspertlar va nazariyotchilar tomonidan "axborot olish va tarqatish erkinligi yetarlicha ta'minlangan" davlat sifatida e'tirof etiladi. Mamlakatda mediatizatsiya va mediatsiya jarayoni o'zing eng cho'qqisiga yetgan, ya'ni, siyosiy soha va axborot sohasi bir-biri bilan o'zaro chambarchas bog'lanib ketgan. Bunday natija ushbu mamlakat siyosiy elitasi tarkibining, shuningdek, partiyalar hamda OAVlar soni cheklanganligi bilan xarakterlanadi. Shu bilan birga ularning o'zaro bir-biriga ko'rsatadigan sotsial ta'siri muayyan oshib ketmasligi talab etiladi. Mamlakatda chop etiladigan gazetalarning ko'pchiligi u yoki bu siyosiy kuchlar (siyosiy partiyalar) faoliyatini xolis yoritib borishga urinadi. Qaysidir siyosiy partiyaning "targ'ibotchisi" degan sharmandali nom orttirmasligiga bor diqqat e'tiborini qaratadi. OAV hamda siyosiy qarorlar qabul qilish mantiqan o'zaro yaqinlashib, hatto qo'shib bormoqda: partiya ichidagi aksariyat chora-tadbirlar mazmuni ular natijalarini imkon qadar tezroq va samarali tarzda OAVda yoritishdan iborat bo'lib qolmoqda.

Axborot siyosati an'anaga ko'ra davlat va fuqarolik jamiyati manfaatlari uchun axborot tarqatish bilan bog'liq bo'lgan inson hayot faoliyatining muhim sohasi sifatida qaralmoqda. Agar, ilgari axborot siyosatining mazmuni shakllantirilishida axborot faoliyatining barcha sub'ektlari nafaqat avtonom tuzilmalarda (davlat, xalq, konfessiyalar va boshqalar ichida) har xil jarayonlar va ob'ektlarning, balki tashqi tizim va jarayonlarning ham o'zaro bog'liqligi va o'zaro ta'sirini hisobga olishga majbur bo'lgan bo'lsalar, hozirgi vaqtda globallashtirilgan dunyoda hisobga olinadigan ushbu tarkibiy qismlar teng huquqlilik kasb etib bormoqda. O'z navbatida har bir davlatning hamda katta nodavlat sub'ektlari axborot siyosatining qiyofasi shakllanishi tarqatilgan axborotning nafaqat mazkur tizim a'zolariga, balki butun dunyoga keng yoyilishi ta'sirini aniq hisobga olgan holda yuz berishi lozim.

Hozirgi globallashtirish sharoitida milliy manfaatlarni himoya qilish har qachongidan ham muhim ahamiyat kasb etmoqda. Chunki, yuqorida aytib o'tilganidek, globallashtirish ijobiy jihatlari bilan bir qatorda salbiy xususiyatlarga ham ega bo'lib, bular birinchi navbatda mafkuraviy tahdid sifatida namoyon bo'luvchi jihatlardir.

Jamiyat a'zolarida bunday tahdidlarga qarshi kuchli immunitet uyg'otish, voqea-hodisalarga munosabat bildirishda demokratik tafakkurga tayanish milliylikni saqlab, asrab-avaylab, rivojlantirish va targ'ib etishning zaruriy sharti bo'lib qoldi. O'zbekiston Respublikasi "Milliy xavfsizlik konsepsiyasi"da hayotiy muhim milliy manfaatlarning tashqi va ichki tahdidlardan kafolatli himoyalanganlik holati O'zbekiston Respublikasi milliy xavfsizligining mazmunini tashkil etib, uning barqaror rivojlanishi sharti sifatida baholanadi.

Hozirgi davr axborot makoni quyidagi xususiyatlarni kasb etmoqda:

-axborot makoni muayyan hudud yoki chegara bilan cheklanmaydi;

-har qanday ko'rinishdagi axborotning iste'molchiga yetib borishi uchun cheklov mavjud emas;

-axborot o'zining muhimligi va dolzarblik xususiyatiga ko'ra bosqichma-bosqich ko'payib boradi;

-axborot ta'sir ko'lami oshib borishining qanday yakun topishini (ijobiy yoki salbiy) oldindan bashorat qilib bo'lmaydi.

Global axborotlashuv sharoitida axborot siyosatining aniq yo'nalishlarini belgilab olishdan ko'zlangan maqsad – inson tafakkurini umummilliy maqsad sari yo'naltirishdir. "Inson qalbi va ongini egallash uchun kurash xilma-xil g'oyalar bilan qurollangan, turli manbalardan oziqlanadigan mafkuralarning asosiy maqsadiga aylanmoqda" . "Boshqacha aytganda, "bir tomonlama integratsiyalashuv" yuzaga kelib, rivojlanish bosqichida borayotgan davlatlarga bu jarayon salbiy ta'sir etmoqda"ⁱⁱⁱ.

Shunday ekan, ushbu jarayonning ijobiy mohiyatini ta'minlashda orttirilgan tajribalarga suyangan holda mavjud muammolarni aniqlab, ularni bartaraf etish sohasida muayyan taklif va tavsiyalarni ishlab chiqish muhim. Ushbu jihat jamiyatimiz a'zolari kundalik faoliyatida axborot xurujlari ta'sirini minimallashtirishda zaruriy o'rin tutadi.

Davlat axborot siyosatining tamoyillari va yo'nalishlarini istiqbolda rivojlantirishda quyidagilarga e'tibor qaratish muhim ahamiyat kasb etadi:

-AKT va OAV vositasida Harakatlar Strategiyasida belgilangan konseptual jihatlar targ'ibiga yanada keng imkoniyatlar ochilishi, unda tariximizning diniy, umuman milliy qadriyatlari bilan uyg'un ravishda xalqimizning tafakkurini boyitish zarur;

-davlat dasturlarining ijrosi asosidagi ijtimoiy-siyosiy rivojlanish axborot maydonida o'ziga xos raqobat muhitining shakllanishini ta'minlab, milliy taraqqiyotimiz asoslari mustahkamlab borilishiga hamohang tarzda yoshlar g'oyaviy immunitet shakllantirishga doir turli usullarni va mexanizmlarni shakllantirish lozim;

-davlat hokimiyati organlari vakolatlari va funksiyalarining asta-sekin jamoat tashkilotlari – NNT zimmasiga o'tishi ko'p jihatdan ular faoliyatiga AKT qo'llash, ular axborot tizimini mustahkamlashga bog'liqdir;

-OAV faoliyatini avj oldirish yoshlar ongida vatanparvarlik, yurtga sadoqat, komillik, milliy va diniy bag'rikenglik kabi qadriyatlarni shakllanishiga ijobiy ta'sir etishini hisobga olib, bu sohani infratuzilmasini rivojlantirish zarur;

-axborot kommunikasiyalari va OAV vositasida O'zbekiston Respublikasiningn «Ta'lim to'g'risida»gi qonuni hamda «Kadrlar tayyorlash Milliy dasturi»ni hayotda to'liq amalga oshirish, bu sohadagi islohotlarda xolrijiy tajribalardan ko'proq foydalanish jarayoni tezlashtirish, islohotlar natijasini samarasini oshirish zarur;

AKT va matbuot vositasida yoshlar ongiga milliy-ma'naviy merosni singdirish sohasida hali foydalanilmagan resurslarni ishga solish, bu sohani axborot siyosatining muhim yo'nalishlaridan biri sifatida qabul qilish lozim, bu sohani rivojlantirishning maxsus davlat dasturini ishlab chiqishga zarurat ham sezilmoqda.

Xulosa qilib aytganda, axborot xurujlariga qarshi samarali kurash tizimini yaratish, milliy taraqqiyotimiz rivojini ta'minlashda muhim bo'lib, inson ongi va qalbi uchun kurash ketayotgan bir sharoitda ushbu omilga e'tibor qaratish milliy manfaatlarni ta'minlash darajasida dolzarb ahamiyat kasb etadi.

ФИО автора: *Бухарбаев Ёқуб Мамасолиевич*

Имом Бухорий номидаги

Тошкент ислом институти

катта ўқитувчиси

Название публикации: «АРАБЛАР ВА ТУРКИЙЛАР ЎРТАСИДАГИ МАДАНИЙ МУЛОҚОТНИНГ БИРИНЧИ КЎПРИГИ»

Тарихда шундай истеъдод соҳиблари бўлган шахслар борки, уларнинг қилган хизматлари жуда кўп фанлар ва соҳаларга асос бўлиб келмоқда. Асрлар оша аслигини табора намоён қилиб келаётган асар “Девони луғати турк” (Туркий сўзлар девони) ва унинг муаллифи ҳақида тўхталмоқчимиз. Маҳмуд бин Ҳусайн Кошғарий туркшунослик илмининг асосчиси, филолог олим. 1028- ёки 1029-йил Шарқий Туркистоннинг Иссиққўл жануби-шарқидаги Барсхон шаҳрида³¹ ижтимоий келиб чиқиши жиҳатидан қорахонийлар сулоласига мансуб ҳукмрон оилалардан бирида (отаси Ҳусайн ибн Муҳаммад ўша даврдаги Бареган элининг амири³²) туғилган. Ўша пайтда Қашғар “Қорахонийлар” давлатининг пойтахти бўлган. Маҳмуд Кошғарийнинг болалиги илмий, маданий, ижтимоий марказ бўлган пойтахтда ўтгани боис ижтимоий ва табиий фанлар асосини энг юқори даражада эгаллади. Кошғарий бошлангич маълумотни ўз қишлоғида, юқори маълумотни Кошғар мадрасаларида олган, араб, форс, туркий каби 7—8 тилни пухта эгаллаган. Сўнг у Бухоро, Самарқанд, Марв, Нишопур шаҳарларида билимини оширган³³ ва ўша даврнинг энг кўзга кўринган тилшуносларидан бирига айланди. Кошғарийнинг тарихига боғлиқ маълумотлар фақат ўзининг асарларида келгани боис ҳам тарихчилар алломанинг туғилган ва вафот этган йилларни қатъий айта олмаганлар. Бироқ, “Девони луғати турк” асарининг 1070 ва 1074 йил ёзган йилларига назар ташласак, у тахминан XI аср бошларида туғилган, деб тахмин қилишимиз мумкин

Маҳмуд бин Ҳусайн бин Муҳаммад Ал-Кошғарийнинг “Девони луғати турк” (Туркий сўзлар девони) китоби араблар ва туркийлар ўртасидаги маданий мулоқотнинг биринчи ва энг муҳим кўприги саналади. Шунингдек, бу асар туркий тил ва унинг лаҳжаларини, туркий қабилар ва уларнинг тарихи ҳамда

³¹ <https://uz.wikipedia.org/wiki/Koshg%CA%BBariy>

³² <https://n.ziyouz.com/portal-haqida/xarita/uzbek-sheriyati/o-zbek-mumtoz-adabiyoti/mahmud-koshg-ariy-xi-asr>

³³ <https://n.ziyouz.com/portal-haqida/xarita/uzbek-sheriyati/o-zbek-mumtoz-adabiyoti/mahmud-koshg-ariy-xi-asr>

урф-одатларини ўрганишни мақсад қилган энг биринчи араб тилидаги қомусий асар ҳисобланади.

Туркий лаҳжалар ва уларнинг араб тилидаги синонимлари ўртасидаги барча тафовутларга мисоллар билан тафсилотларни кўриб чиқиш нуқтаи назаридан “Девони луғати турк” асари бугунги кунгача ягона ҳисобланади. Чунки Кошғарий бу асрида барча лаҳжа ва шеваларни пухта ўзлаштирган ҳамда қиёсий тилшунослик пайдо бўлишидан бир неча юз йил олдин биринчи бўлиб тиллар ўртасида қиёсий ёндашувни қўллаган. Шу нуқтаи назардан бу асарни тил бўйича қиёсий таҳлил фанининг отаси дейиш мумкин.

“Девони луғати турк” нафақат тил соҳасига оид илмий асаргина эмас, балки турк қабилаларининг ўша даврдаги ижтимоий ҳаётини, ўзларига хос хусусиятларини ўз ичига олган тарихни ёритиб берувчи бебаҳо асардир³⁴. Яна бир муҳим жиҳати шуки, Кошғарий бу китобни ёзиш учун уларнинг тилини бир лаҳжани ва бошқа бир лаҳжа ўртасидаги тил фарқларини ёзиш мақсадида барча турк қабилаларини айланиб зиёрат қилган, тилга, ижтимоий ҳаёт, урф-одатларга шахсан гувоҳ бўлгандир. Ўша даврдаги турк дунёси ҳудуди Хитой чегаралари бошлаб Византия давлати чегараларигача кенг тарқалган жуда катта майдонни ташкил қилар эди.

Турк қабилалари исломни қабул қилгандан сўнг улар билан ислом цивилизацияси ўртасидаги муносабатлар бошланди ва араб тили табиий равишда шу цивилизация билан бирга келди ва турклар араб тилини ўрганиш зарурлигини ҳис қила бошлади. Худди шу каби Ислом динига яқинда кирган бу қабилалар билан мулоқат қилиш учун арабларда ҳам туркий тилни билиш иштиёқи ортди. Бу жараён ҳақида Маҳмуд Кошғарийнинг ўзи шундай деган эди: “Туркийларга ниятингни тушунтира олишинг ва уни ўзига жалб қила олишинг учун унинг тилини билишдан ва бу тилда сўзлай олишдан бошқа илож йўқ”. Демак Кошғарийнинг асосий мақсади арабларга туркий тилни ўргатиш бўлган. Зеро шундай катта ҳудудда яшаётган туркий халққа ислом дини ва унинг арконларини

³⁴ http://ferlibrary.uz/f/zhaonashta_sayye_olimlar_saboat_berdiyeva.pdf

мукаммал тушинтириш учун ҳам тил ўрганиш зарурати жуда юқори эди. Шу боисдан ҳам Кошғарий ўзининг асарини турк қабилалари ўртасида 15 йилга яқин Юқори Чиндан бошлаб бутун Мовароуннаҳр, Хоразм, Фарғона, Бухоро, ҳозирги Шимолий Афғонистонга қадар чўзилган” туркий ўлкаларни, туркманлар, ўғузлар, чигиллар, яғмолар, қирғизларнинг шаҳарларини, қишлоқ ва яйловларини кезиб чиқди, турли шева ва лаҳжа хусусиятларини ўрганди, уларни адабий тил билан чоғиштирди, ўз иши учун ниҳоятда бой материал тўплади. Луғат тузишда араб тилшунослари яратган аъанадан унумли фойдаланган ҳолда, ишга ижодий ёндашди, туркий тил қонуниятларини биринчи навбатда инобатга олиб китобига тартиб беради³⁵, илмий изланиш ва саёҳатдан иборат узоқ сафардан сўнг ёзади. Кўп йиллар давомида бошқа туркий шевалардаги сўзларни териб, уларга мос келадиганларини ёзиб, сўнг уларни араб тилига таржима қилиб, у ёки бу сўзга баъзи қўшимчалар киритиш сабабларини келтириб ўтди ҳамда грамматикасини тушунтириб берди. Мана шу жаҳатдан бу асар фақатгина қомус эмас, балки грамматикасини баён қилиб берган туркий тил қоидаларининг биринчи асоси, манбаси ҳамдир.

Луғатда юзлаб киши исмлари, шаҳар ва қишлоқ, ўлка номлари, дарё, тоғ, яйлов, водий, дара, йўл, довон, кўл, сой каби жўғрофий атамалар, турли қabila, уруғ, элат, сайёра, юддузлар, фасллар тилга олинади. Унда изоҳланган грамматик кўрсаткичлар морфемалар ҳисоби ҳам мингга яқин.

Туркий халқлар тарихига оид қадимий афсона ва ривоятлар, 300 га яқин мақол ва маталлар, ҳикматли сўзлар, 700 сатрдан ошиқ шеърий парчалар ушбу асар саҳифаларидан ўрин олган. Шеърий парчаларнинг кўп қисми туркий халқлар оғзаки ижодига хос тўртликлардан иборат. Аммо “Девон”да келтирилган шеърий сатрлардан 150 сатрга яқини ислом даври шеъриятига хос бўлган “байт” типидagi маснавий, қасида, ғазал, қитъа парчалари бўлиб, уларни Кошғарий ўзи ҳам кўпинча “байт” деб атайди. Китобда 7 та эпик дoston, ишқий қўшиқлар, пандномалар, коинот яратилишига оид асотир, шеърлар, табиат

³⁵ <https://saviya.uz/hayot/tarjimai-hol/mahmud-koshgariy-xi-asr/> (Абдулла Қодирий номидаги халқ мероси нашриёти, Тошкент, 1999)

манзаралари тасвири, мадҳиялар, фалсафий мушоҳадалар учрайди. Кошғарий девонида келтирилган VIII – XI асрларга оид туркий шеърят намуналарида у ёки бу даражада аруз вазнига ўтиш мойиллиги сезилади. Арузнинг ражаз, рамал, мунсарих, хажаз, басит, қариб, мутақариб вазнлари туркий шеърят намуналарида ишлатилган бўлиб, айниқса ражаз баҳридан кенг фойдаланилган (44 парча). Бундай шеърларни муаллиф ўзи алоҳида уржузалар деб номлайди. Улар туркий халқ шеърлятида кенг тарқалган бўлиб, бу баҳр оҳанги туркий шеърят табиатига мос келишидан бўлса керак³⁶.

Тилшунослар учун бугунги кунгача ушбу китоб туркий шеваларни билишдаги энг муҳим манбалардан бири ҳисобланади. Чунки китобда 7500 га яқин лингвистик материаллар мавжуд бўлиб, туркий шеваларни билишда араблар, турклар ва форслар унга мурожат қиладилар.

Маҳмуд Кошғарий бу китобни ўз она шаҳрида ёзишни бошлаган ва Бағдодда тугатган. Шу кунгача туркий шевалар ва уларнинг араб тилидаги синонимлари ўртасидаги фарқларни миоллари билан батафсил ёритган “Туркий тиллар девони”дек аҳамият касб этадиган бирорта ҳам маълумотнома йўқ. Бунга сабаб Ал-Кошғарий бу шеваларнинг барчасини жуда зўр ўзлаштирган ва **қиёсий тилшунослик** фани пайдо бўлишидан юзлаб йиллар аввал тиллар ўртасида қиёсий солиштириш усулини биринчи бўлиб қўллаган.

Китобда ўша даврдаги ҳаёт тараққиёти, тиббиёт, деҳқончилик ва ҳунармандчилик борасида ҳам йўл-йўриқлар ҳам йўқ эмас. Шунинг учун ҳам бу китоб Қорахонийлар давлатининг ижтимоий-иқтисодий ҳаётини ўрганишда муҳим маълумотнома ҳисобланади. Асар ҳокимият тушунчаси, давлат ишлари, ҳарбий ва стратегик ишларни ҳам ўз ичига олади.

Туркий тиллар девони бу соҳадаги илк арабча луғат бўлиши билан бирга турк қабилаларининг ижтимоий ҳаёти, урф-одатлари ва эътиқодлари, уларнинг туғилиши, никоҳ ва ўлим маросимлари, овқатланиш маданияти ва ҳоказоларни ёритиб беради. Булардан ташқари китобда мақоллар, халқ эртаклари ва

³⁶ <https://saviya.uz/hayot/tarjimai-hol/mahmud-koshgariy-xi-asr/?imlo=k>

шеърлари ҳам ўрин олган. Баъзи мутахассислар уни турк дунёсидаги илк шеърӣ антология деб билишади.

Кошғарий китобининг муқаддимасида китоб саккиз бобдан иборат бўлиб, ҳар бир боб икки қисмга: от ва феълга бўлинганлигини эслатиб ўтган. Ва яна шунингдек, Маҳмуд Кошғарий мазкур асарига туркий қабилалар, улар яшаётган жойлар хусусида ўзи тузган дунё харитасини илова қилади. Харитада мамлакат, шаҳар, қишлоқ, тоғ, чўл, денгиз, кўл, дарё қабиларнинг номлари ёзилган. Харитада акс этмаган баъзи бир номлар луғат матнида изоҳланган. Харита, асосан, Шарқий ярим шарга тўғри келади. Бу ҳақда Маҳмуд Кошғарийнинг ўзи: «Румдан Мочингача бўлган... шаҳарлар ўрнини аниқлаш мақсадида уларнинг ҳаммасини ер шаклидаги доирада кўрсатдим», — деб ёзади. Шартли қабул қилинган бўёқлар ранги доира ташқарисида тўрт жойда сўз билан изоҳланган. Айрим камчиликларига қарамай, Маҳмуд Кошғарийнинг 11-асрда тузилган харитаси ўз даври учун мукамал, ҳозирги давр учун географик маълумотлар берувчи муҳим манбадир³⁷. Мана шу жиҳатдан мазкур асар туркий дунёси учун илк харита чизган биринчи жуғрофий асар ҳам ҳисобланади.

Маълумотларга кўра, Маҳмуд Кошғарийнинг «Девону луғотит турк»дан аввалроқ яратилган, «Жавоқирун-наҳви фи луғотит-турк» («Туркий тиллар синтаксиси қоидалари») деб номланган асари ҳам бўлган. Ушбу асар ҳозирча топилгани йўқ. Асар ҳақида бизга фақат Кошғарийнинг ўзи ёзган манбалардан маълум.³⁸

Маҳмуд Кошғарий “Девони луғати турк” асарини ёзиб тугатгандан сўнг Бағдодда Аббосийлар халифаси Абул Қосим Абдуллоҳга совға қилади ва халифа уни бу ютуғи учун муносиб тарзда мукофотлайди.

“Девони луғати турк” китоби юзлаб йиллар давомида йўқлик соясида ётди. Бу асар яқин унитилаёзди. Асар 1914-йилда Истанбулда уч жилдда босилди ва турк тилшуноси Босим Аталай томонидан 1939-1943-йилларда турк тилига таржима

³⁷ <https://n.ziyouz.com/portal-haqida/xarita/uzbek-sheriyati/o-zbek-mumtoz-adabiyoti/mahmud-koshg-ariy-xi-asr> (Abdulahob Madvaliyev. «Devonu lug'otit-turk»dan)

³⁸ https://uz.wikipedia.org/wiki/Koshg%CA%BBariy#cite_note-O%CA%BBzME-2

қилинди. 1928 йил олмон шарқшуноси Карл Брокман бу китобнинг бир неча жузларини нашр эттирган. Сўнгра ундан танланган шеър ва маталлар тўпламини кичик китобча шаклида нашр этди. Шундан сўнг китобнинг немис, рус, хитой ва ўзбек ва бошқа тилларга бир қанча таржималари нашр этилди.

Бугунги кунда бу бебаҳо асарнинг ягона нусхаси Истанбул Миллий кутубхонасида сақланади.

Маҳмуд Кошғарий 1080 йилда (ёки 1118 й.да) ватанига қайтиб келиб, Ўпалдаги Азиқ қишлоғида, Ҳазрати Мулло тоғи этагидаги тепаликда жойлашган мадрасада дарс берган ва илмий ижод билан машғул бўлган (ҳозир мазкур мадрасанинг фақат пойдеворлари сақланиб қолган). Маҳмуд Кошғарий 1105 й.да (ёки 1126 й.да) 97 ёшида вафот этиб, Ўпалдаги унинг аждодлари мақбарасига дафн этилган. Мақбара ҳозиргача «Ҳазрати Мулло мозори» номи билан машҳур³⁹.

³⁹ <https://n.ziyouz.com/portal-haqida/xarita/uzbek-sheriyati/o-zbek-mumtoz-adabiyoti/mahmud-koshg-ariy-xi-asr>

Фойдаланилган манба ва адабиётлар

1. Маҳмуд Кашғарий. Девани луғати турк.ўзбек тилидаги таржимаси.Солих Муталлибов.ЎзССР Фанлар академияси нашриётининг босмахонаси.Тошкент.1960.
2. . Жаҳонгашта сайёҳ-олимлар. Буюк географ тадқиқотчилар. Каромиддин Гадоев, Сабоҳат Бердиева - Тошкент: «Ўзбекистан», 2011.-272 б.

Интернет манбалар

1. <https://n.ziyouz.com/portal-haqida/xarita/uzbek-sheriyati/o-zbek-mumtoz-adabiyoti/mahmud-koshg-ariy-xi-asr> (Abduvahob Madvaliyev. «Devonu lug‘otit-turk»dan)
2. ¹ https://uz.wikipedia.org/wiki/Koshg%CA%BBariy#cite_note-O%CA%BBzME
3. <https://saviya.uz/hayot/tarjimai-hol/mahmud-koshgariy-xi-asr/?imlo=k>

ФИО автора: *Исмоилова Асилпашиша Рожабовна*

Урганч давлат Университети ўқитувчиси

Название публикации: «МАКТАБЛАРДА ПСИХОЛОГИК ТАДҚИҚОТ МЕТОДЛАРИНИ ТАНЛАШ ВА ДИАГНОЗНИНГ АҲАМИЯТИ»

Аннотация: Ушбу мақолада мактаб таълимидаги амалиётчи психологларнинг психологик тадқиқот методларини қандай асосда танлашлари ва ушбу танланган тадқиқот методларининг аҳамияти ҳақида илмий назарий маълумотлар келтирилган.

Калит сўзлар: Психолог, тадқиқот, диагноз, метод, қизиқиш, мактаб, кузатиш.

Бугунги кунда мамлакатимизда таълим тизимида оид бир қатор қарор ва дастурлар амалга оширилмоқда. Бунга мисол тариқасида Ўзбекистон Республикаси Президентининг 06.11.2020 йилдаги ПҚ-4884-сон қарори 7-8 бандларида белгиланган, мактабларда психологик хизматни такомиллаштириш, психологларни методик қўллаб-қувватлаш ва профессионал ривожлантириш, халқ таълими ходимларининг педагогик фаолиятга шахсий мувофиқлигини ўрганиш.

Психолог мактаб кутилмаларини ижтимоий-психологик тадқиқ қилгандан сўнг психолог ўз иши учун қандай методикалардан фойдаланиши, қандай ёш даври билан ишлашни танлайди. Бундай ҳал қилувчи қарорни қабул қилиш учун психолог қуйидаги ҳаракатларни амалга оширади.

1. Билдирилган мактаб кутилмаларининг қайси бири ҳақиқий ва асосий ҳисобланади, қайсилари йўқ, деган саволга жавоб топиши зарур. Биринчи гуруҳга психолог касби имкониятлари ҳақида тасаввурдан келиб чиқиб, кутилмаларни киритади. Иккинчи гуруҳга бошқа касблар билан қониқтириладиган кутилмалар киради.

2. Психолог касб имкониятлари билан ҳал қилинадиган биринчи гуруҳ кутилмаларини таҳлил қилиб 2 та рўйхат тузади, рўйхатда кутилмалар аҳамиятига кўра сараланади.

Биринчи рўйхатда мактаб кутилмалари мактабнинг объектив эҳтиёжларига кўра тузилади. Бунда мактабда биринчи навбатда ҳал қилиниши

зарур бўлган муаммолар рўйхат бошида туради, иккинчи рўйхат у ҳал қила оладиган муаммолардан бошланиб, ҳал қилинишига кўзи етмайдиган муаммолар билан тугалланади.

3. Тузилган икки рўйхатни ўз олдингизга қўйинг. Мактабни қизиқтирадиган ва сиз ҳал қила оладиган муаммони топинг. Бу муаммо икки талабга жавоб бериши лозим: унинг ҳал қилиниши мактаб учун зарур, ҳамда сиз психолог сифатида муваффақиятли ҳал қилинишига имкон ҳосил қилишингиз зарур.

Қоида. Иш фаолиятингизни биринчи гуруҳ орасида бошланг. Ўз кучингизга тўлиқ ишонганингизда, мактабда сиз ҳақингизда ижобий фикр пайдо бўлгандагина иккинчи гуруҳ респондентлари билан ҳам шуғулланишингиз мумкин. Бу қоиданинг муҳимлиги қуйидагича тушунтирилади. Биринчидан, мактабда дастлаб иш бошлашингизда, психолог сифатида ўз кучингизга тўлиқ ишонмаганингизда бошқа одамларнинг қаршилигини енгиш билан боғлиқ ортиқча стрессли ҳиссиёт билан тўлдиришнинг ҳожати йўқ.

Иккинчидан, психологни ижобий қабул қиладиган биринчи гуруҳ сизни психологик жиҳатдан қўллаб-қуватлайдилар. Сиз ўзингизнинг фойдангизни ҳис қиласиз, ўз кучингизга ишонч ҳосил қиласиз.

Учинчидан, ишингиз ҳақидаги биринчи гуруҳ иштирокчилари тарқатадиган ижобий тақризлар психологнинг ижобий имиджини шакллантиради, бу эса албатта иккинчи гуруҳдаги инсонларнинг фикрига таъсир қилади, уларнинг психологияга қарашларини салбийдан ижобийга ўзгаришига олиб келади.

Кузатиш методлари - болалар билан ишлашда психологик-педагогик тадқиқотларнинг асосий методларидан бири. Кузатиш турли хил вариантларга эга бўлиб, улар биргаликда болалар ҳақида турли хил ва ишончли маълумотлар олишга кўмаклашади.

Таълимий машғулотлар давомида психолог боланинг қуйидаги психик хусусиятлари намоён бўлишини кузатиши мумкин:

- ихтиёрлик мавжудлиги ва ривожланганлиги даражаси;

-мувозанатлилик, кўл, тана ҳаракатларини координациялай ва бошқара олиш;

- тарбиячи топшириқларини тинглай ва бажара олиш;

- ҳаракатлар тугалланганлиги;

- намунага амал қилиш ва таклиф;

-ҳаракатлар кетма-кетлиги;

- кўл моторикаси ривожланганлиги даражаси;

-тасаввур, фантазия ривожланганлиги.

Ҳар қандай кузатишни мақсадга йўналтирилган ҳолда маълум дастур ва режа асосида олиб бориш керак. Болалар нима қилаётгани ва қандай қилаётганини кузатишни бошлашдан аввал кузатиш мақсадини аниқ белгилаб олиш лозим. Кузатиш нима учун амалга ошириляётгани, қандай натижалар тақдим этилиши ҳақидаги масалани ойдинлаштириб олиш, кузатув дастури ва тадқиқотни кўнгилдаги мақсадга олиб келишга мўлжалланган режани тузиб олиш зарур.

Умумлаштириш учун зарур натижаларни олиш учун кузатиш мунтазам олиб борилиши керак. Болалар жуда тез ўсади, улар психологияси ва хулқи икки-уч ойда, баъзан яна ҳам тез ўзгаради. Кузатишнинг узилишлилиги боланинг индивидуал ривожланиши тарихида бўш жойлар бўлишига олиб келиши мумкин.

Психолог сўров методини унинг турли: оғзаки ва ёзма шаклларида қўллаганида маълум қийинчиликлар юзага келади. Бу бола ҳамма вақт ҳам берилган саволни тўғри тушуна олмаслиги нутқ мулоқотда маълум қийинчиликларни ҳис этиш билан изоҳланади. Катталар қўллайдиган тушунчалар тизими болалар хатто ўсмирлик ёшигача қўллайдиган тушунчалар тузилишидан жиддий фарқ қилишдан далолат берадиган кўплаб фактлар маълум.

Болалар билан илмий-тадқиқот ишларида эксперимент кўпинча ишончли маълумот олишнинг энг ишончли методларидан бўлиб чиқади. Болани экспериментал ўйин фаолиятига тортиш ҳамма вақт ҳам кузатиб бўлмайдиган

(айниқса кузатиш мураккаблашган вазиятларда сўров натижалари шубҳа остига олинган пайтда) керакли маълумотни олиш имконини беради. Боланинг ўйин пайтидаги хулқи бевоситалиги, боланинг узоқ вақт давомида маълум ижтимоий ролни ўйнашга қодир эмаслиги, уларнинг эмоционал чалғувчан ва қизиқувчанлиги тадқиқотчига яхши натижалар олиш имконини яратади.

Боланинг бевосита қизиқишлари ва долзарб эҳтиёжлари акс этган ўйинлар шаклида ташкил этилган ўтказилган эксперимент тобора ишончли натижалар олиш учун имконият яратади.

Болалар психодиагностикасида, одатда, Кэттелл, Векслер, Керн-Йирасек тестларининг болаларга мос вариантлари, шунингдек, айрим социометрик тестлардан фойдаланилади.

Керн - Йирасек тести, шунингдек Л.А. Венгернинг график диктант методи қулай саналади, психодиагностик суҳбат билан биргаликда боланинг мактаб таълимига психологик тайёрлигини баҳолаш имконини беради.

И.В.Дубровина ишлаб чиққан, машҳур методикаларнинг турли модификациялари ва айрим муаллифлик вариантларидан иборат методикалар диққатга сазовор.

Мактабгача ва мактаб ёшдаги болаларни проектив методикалар ёки ижодий фаолият, яъни расмлар, ясамалар, шишалар, ҳикояларни тадқиқ этиш деб номланган усул билан тестдан ўтказиш алоҳида аҳамиятли, кўргазмали ва муҳим.

Е.Т Соколова фикрича, «Проектив метод мотивациянинг англашилмаган ёки тўлиқ англашилмаган шакллари ўрганишга қаратилган ва бу жиҳати билан инсон психикасининг тобора интим соҳасига киришнинг деярли ягона психологик методидир».

«Проектив» атамаси илк бор Лоуренс Фенк томонидан 1939 йилда қўлланган. Шунингдек у шахсни тадқиқ этишнинг проектив методлари таснифини ҳам келтиради:

1.Структуралаш методикалари (Роршахнинг сиёҳ доғлари тести, булутлар тести, уч ўлчамли проекция тести);

- 2.Конструкциялаш методикалари (МАР, олам тести);
- 3.Интерпретация методикалари (САТО, ТАТ, Рене Жиль тести ва б.);
- 4.Тўлдириш методикалари (тугалланмаган гаплар, ҳикоялар, ассоциатив тест);
- 5.Катарсис методикалари (психодрама, проектив ўйин);
- 6.Экспрессияни ўрганиш методикалари (дастхат, нутқий мулоқот таҳлили ва б.);
- 7.Ижод маҳсулини ўрганиш методикалари (расмли тестлар, елимлаш ва ш.к.).

Бундай методикаларнинг асосий фарқи рағбат материали аниқмаслиги, хайрихоҳлик муҳити ва қадриятли фикрлар мавжуд эмаслигидадир. Улар аввало шахснинг муносабатлари соҳасини акс эттиради ва мактаб неврозлари учун хос бўлган специфик реакцияларни аниқлаш имконини беради.

Тест якка тартибда ўтказилади. Аввало, болани эркин бўлишга, масалан бола қизиқишларига оид ўйин ёрдамида эришиш муҳим.

Тадқиқотлар кўрсатишича, мактаб неврози бўлган болаларда ўзига хос жавоблар кўпчиликини ташкил этади. Уларда кўрқув аниқ ифодаланган.

Проектив методикалар бола шахсининг хусусиятларини:

- а) Оригинал реакциялар даражаси юқорилиги;
- б) Кўрқув реакцияси аниқ ифодаланганлиги;
- в) Мавзуларнинг тез-тез персеверацияси, можароли вазиятлардан четланиш;
- г) Хавотирлилик, кўрқувни аниқлаш имконини беради.

Демак, мактаб неврозлари бола ва катталарнинг аҳамиятли муносабатлари, боланинг мактаб ўзаро ҳамкорлиги тизимида ўз-ўзига муносабатлари бузилиши сифатида қаралиши мумкин. Бунда номувофиқлик ва жазодан кўрқиш дезадаптив хулқни келтириб чиқаради. Шу билан боғлиқ равишда гуё иккита хулқ стратегияси фарқланади:

«Сўровчи» стратегияси - тобе позицияси;

Негатив, агрессив хулқ стратегияси (мустақил)

Психология болалик даврида шахс хусусиятлари ва психик тараққиёт даражасини аниқлаш учун турли экспериментал психологик методлардан фойдаланади. Психологик тадқиқотларда фойдаланишдаги методикалар у ёки бу

фаолият жараёнида шахс психик хусусиятларининг намоён бўлишини аниқлашдан иборат.

Болалар психологиясида экспериментал методикаларни ишлаб чиқиш ва синовдан ўтказиш, психологлар ва педагогларнинг асосий вазифасидир. Экспериментал тошшириқлар мажмуи бола психик тараққиётини, ақлий даражасини, унинг мактабда ўқишга тайёрлигини аниқлашга мўжалланган. Жумладан, мактабда ўқишга тайёрликни билдирувчи белгилар қуйидагилар:

а) психик жараёнларнинг ихтиёрийлиги;

б) ақлий иш қобилиятининг етарлича давомийлиги,

в) янги билим ва малакаларни мақсадга йўналтирилган равишда ўзлаштириш имконияти;

г) борликни билишга кизиқишнинг мавжудлиги;

д) теварак-атрофдаги воқеа ва ҳодисаларни фарқлай олиш ва умумлаштира олиши;

е) фикрлай олиш ва бошқалар;

Юқорида қайд этилган белгиларнинг мавжудлиги педагог-психологлар томонидан ўқув жараёнида турли дидактик восита ва усуллар ёрдамида амалга оширилади[1].

Экспериментал тадқиқот шароитида юқоридаги белгиларнинг мавжудлиги сўзли, предметли ва психометрик методикалар ёрдамида амалга оширилади. Ҳар бир конкрет ҳолда олинган маълумотларни сифатий таҳлил қилиш ва уларни бошқа методлардан олинган натижалар билан боғлаш зарур.

Психологик диагностикада методикаларнинг ишончлилиги муҳим ҳисобланади. Соддароқ қилиб айтганда, бу тушунча «тестдан олинган натижа нечоғлик тўғрилигини кўрсатади»[2]. Ҳар қандай методиканинг, тестнинг ишончлилиги ўрганилаётган психологик хусусиятларининг уларда акс этиши нуқтаи назаридан тўғри қўллашни характерлайдиган маълумотлар мажмуи сифатида қаралмоғи керак[3].

Шундай қилиб, мақсадга мувофиқ танланган методика ва тестлар психик фаолият кўринишларини тўлиқ ва ҳар томонлама ўрганиш имконини беради.

Болалар устида психологик тадқиқотлар ўтказиш тажрибаси шундан далолат берадики, қўлланилаётган психодиагностика методикаларини шартли равишда у ёки бу психик жараёнларни ўрганиш методикаларига ажратиш мумкин. (Л. И. Поперечная 1978; Л.Л.Венгер, В.В.Холмовская 1978; З.И.Калмикова, 1982; В.М.Блейхер, И.В.Крук, 1986). Масалан, ўқувчи хотираси ҳақида фақат бир метод асосида хулоса чиқариш мумкин эмас, бунинг учун методикалар мажмуини қўллаш керак. Шу билан бир вақтда, ҳар бир экспериментал методикалар ўзининг асосий йўналишидан ташқари (яъни шахсинг маълум хусусиятини ўрганишдан ташқари) психикани бошқа хусусиятларининг ҳолати ҳақида баъзи маълумотлар беради.

Адабиётлар

1. Нишанова З., Қурбонова З., Абдиев С., Тўлаганова Ш. Психодиагностика. – Т.:2008. – 314 б.
2. Анастази А. Психологическое тестирование: В 2 КН. Пер, с.анг: Под. ред. К.М.Гуревича, В.И.Лубовского. - М.: Педагогика. 1992.
3. Бурлачук Л.Ф., Психология личности. – К.:Здоровья, 1989. – 168 б.

ФИО автора: Сарыбаева Р.

КГУ имени Бердаха

Название публикации: «ЛИНГВОСТИЛИСТИЧЕСКИЕ ОСОБЕННОСТИ ИНТЕРНЕТ КОММУНИКАЦИИ»

Аннотация: в данной статье важность специального лингвистического описания и значимости изучения языка Интернет-коммуникации, изучения данного вопроса происходящие в языке Интернет-общения.

Ключевые слова: Интернет-общение, культура, субкультура, языковые особенности, языковые единицы, никнейм, имя собственное.

Новый мир и новый стиль жизни требует новых языковых средств коммуникации, либо трансформации старых. Вполне возможно, что «речь идет о формировании нового стиля в русском языке - о стиле интернет-общения, который не только является специфической особенностью интернет-сообщества, но и серьезно влияет на речевое поведение всего общества в целом». [Перкина 2011 с. 64] В связи с этим существование и функционирование русского языка в Интернете, безусловно, заслуживает и требует особого внимания и является актуальным.

Веб-пространство необходимо рассматривать как новую сферу функционирования русского языка во всей его многоаспектности. Коммуникация в этой сфере, будучи полифункциональной, имеет ряд специфических характеристик. Интернет – пространство преимущественно письменного общения. Принципиальную значимость имеет визуальная информация. Для лингвистики в ряду прочих составляющих языковой части Интернета особый интерес представляют чаты и форумы, занявшие прочное место в сознании аудитории Интернета, а также средства обмена короткими текстовыми сообщениями (ICQ и её аналоги).

Приведем общие особенности Интернет-коммуникации, характерные для этих жанров. 1. Анонимность. Несмотря на то, что иногда возможно получить некоторые сведения анкетного характера и даже фотографию собеседника, они

недостаточны для реального и адекватного восприятия личности. Кроме того, нередко наблюдается укрывание информации или презентация ложных сведений. Вследствие подобной анонимности и безнаказанности в Сети проявляется и другая особенность, связанная со снижением психологического и социального риска в процессе общения, – аффективная раскрепощенность, ненормативность и некоторая безответственность участников общения. Человек в Сети может проявлять и проявляет большую свободу высказываний и поступков (вплоть до оскорблений, нецензурных выражений, сексуальных домогательств), так как риск разоблачения и личной отрицательной оценки окружающими минимален.

2. Своеобразие протекания процессов межличностного восприятия в условиях отсутствия невербальной информации. Как правило, сильное влияние на представление о собеседнике имеют механизмы стереотипизации и идентификации, а также установка как ожидание желаемых качеств в партнере.
3. Добровольность и желательность контактов. Пользователь добровольно завязывает контакты или уходит от них, а также может прервать их в любой момент.
4. Затруднённая эмоционального компонента общения и в то же время стойкое стремление к эмоциональному наполнению текста, которое выражается в создании специальных значков для обозначения эмоций или в описании эмоций словами (в скобках после основного текста послания).
5. Стремление к нетипичному, ненормативному поведению. Зачастую пользователи презентуют себя с иной стороны, чем в условиях реальной социальной нормы, проигрывают не реализуемые в деятельности вне Сети роли, сценарии ненормативного поведения. Русский язык существует в Интернете в основном в письменном варианте, но в условиях интерактивной сетевой коммуникации темп речи приближен к устной ее разновидности. Что же касается социальных сетей, то это настоящая «вторая реальность», заменитель реальной жизни, поэтому общение в ней богаче и специфичнее общения иными способами (например, чем переписка по электронной почте, чаты, форумы и др.).

В социальной сети человек предоставляет наиболее полную информацию о себе, что частично или полностью исключает анонимность общения. Если при

общении в чате или на форуме в качестве своего обозначения человек использует никнейм, то в социальной сети человек сообщает своё имя, обозначает своё место проживания, место работы или учёбы. Нередко человек раскрывает особо личную информацию, будь то семейное положение, политические взгляды и т.д. Кроме всего прочего, есть возможность просмотреть все контакты, с которыми человек поддерживает связь. Н. Г. Марченко называет эту особенность «редукция анонимности в межличностном общении» [Марченко 2013, с. 6]. Отличительная же особенность виртуального общения по сравнению с живым заключается в использовании права выбора: отвечать или не отвечать на присланное сообщение [Общение в социальных сетях URL].

Зачастую пользователи при совершении каких-либо действий в социальных сетях, будь то публикация фотографий, смена статуса или аватарки ждут от других какой-либо реакции: одобрения или комментария. Это обусловлено тем, что в реальной жизни человек получает на совершенное им действие незамедлительную ответную реакцию. Например, если человек задал вопрос другому человеку, то он сразу получает на него ответ. В социальной сети же ожидание ответной реакции может длиться определённое время, прежде чем наступит какое-либо действие, а порой ожидания человека могут не оправдаться, и ответной реакции вообще может не поступить.

Например, при нахождении человека в онлайн вы отправили личное сообщение, но ответа так не получили. Причина такого действия не ясна, поэтому данное действие так и осталось незавершённым. Порой передаваемое нами сообщение теряет часть смысла – не в плане того, что мы хотим донести до собеседника, а в плане утраты невербальной составляющей разговора. Когда человек говорит, он помимо слов также выражает свои мысли или эмоции с помощью жестов, прикосновений, интонации, что является немаловажным при беседе. В социальных же сетях, в условиях активного использования средств креолизации, восприятие речи собеседника происходит несколько иначе. Связано это с тем, что человек не может их верифицировать (то есть проверить, соответствуют ли они реальности) – собеседник может прислать эмотикон-

улыбку, хотя на самом деле сидит в слезах или, наоборот, прислать эмоджикон «со слезами на глазах», просто желая вызвать у адресата чувство вины, сожаления и пр., т. е. манипулируя им. Вот эта дистантность общения (при кажущейся близости) и создаёт проблемы.

Лингвостилистические особенности коммуникации в социальной сети как мы уже отметили, интернет-коммуникация – это одна из относительно новых и быстро развивающихся сфер бытования языка. Отличаясь коммуникативным многообразием, полифункциональностью и динамизмом, она оказывает большое влияние на современный русский язык в других сферах общения. Основные лингвостилистические особенности коммуникации в условиях компьютерно-опосредованного дискурса социальной сети представлены коллоквиализацией, экспрессивностью, поликодовостью и снижением/огрублением речи. Рассмотрим каждую из этих особенностей.

На фонетическом уровне данная тенденция отражается в фиксации особенностей речи, произносимой с позиционными и комбинаторными изменениями фонем и высокой степени редукции сегментного ряда. Это своего рода упрощённая транскрипция, (причём чаще всего не целого высказывания, а отдельных его частей), характерная для различных разрядов местоимений, наречий, частиц, качественных прилагательных и абстрактных существительных. Примеры: че, чё, чо (вместо что); чот (что-то); ничё, ничо (ничего); кто-нить, как-нить, чё-нить и т. д. (кто-нибудь, как-нибудь, чтонибудь); не (нет); ща (сейчас); норм (нормально); тока (только); щастье, щасливый, (счастье, счастливый); нра (нравится); сёдня (сегодня); тож, даж (тоже, даже); ваще (вообще); канеш, канешн (конечно); естессно (естественно); кароч (короче); фкраще – (вкратце) и т. п. На уровне лексики и морфологии направленность к разговорной речи выражается в лексической разнородности, использовании разговорных и просторечных слов, эмоционально-экспрессивной оценочности, фразеологии, различных междометий и звукоподражаний; также активно используются разговорные словообразовательные модели для образования новых единиц.

Использованная литература:

1. Марченко Н.Г. «Языковые девиации в электронном речевом жанре». // Актуальные вопросы филологии и культурологии»: материалы международной заочной научно-практической конференции. М.,2013
2. Перкина Н.А. Языковой вкус наших дней: каков он? // Мысль. - 2011. - №5.

ФИО авторов: *Жуманиёзова Шахноза Ишонкулиевна*

Экология ва ХФХ кафедраси катта уқитучиси

Камилжанова Севинч Хамидбек кизи

Экология йуналиш 2-боскич талабаси

Название публикации: «ХОРАЗМ ВИЛОЯТИ ТАБИЙ СУВ ХАВЗАЛАРИНИНГ МОРФОМЕТРИК ХОЛАТИНИ КУЗАТИШ»

Аннотация: Табиий кўлларнинг сув ҳамда биологик ресурсларидан самарали фойдаланиш, уларни муҳофаза қилиш, кўллар косаларининг морфометрик кўрсаткичларини ҳисоблаб, кўлларининг сув баланси элементларининг микдорий узгаришларига боғлиқ ҳолда урганиш.

Калит сўзлар: Объект, табиий сув хавзалар, Экатуристик.

Куллар курукликда кенг тарқалган табиий сув хавзалари бўлиб, улар табиатнинг инсонга буюк инъомларидан бири ҳисобланади.

Улардан инсоният қадимдан турли мақсадларда, жумладан кўлларнинг сув ресурсларидан ичимлик ва суғоришда, уларнинг фаунаси ва флорасидан эса озиқ-овқат маҳсулотлари сифатида фойдаланганлар. Кўлларни ўрганиш, уларнинг гидрологик режимини ҳар томонлама ёритиш ҳозирги кунда янада муҳим ҳисобланади.

Шу жумладан Ўзбекистон республикаси Хоразм вилоятидаги бир канча куллар устида илмий изланишлар олиб бордик.

Шулардан купрок Табиий ёдгорликларга бой, экотуристлик саёҳат маскани Хива туманидаги Гаук кулини яқиндан урганиб чикдим. Бу кулининг пайдо булиши, уша даврда хивани куриш учун бир жойдан олинган тупрокларнинг уринлари, чуқур булиб колган. Мавсумий ёгинларнинг ёгиши, селлар булиши натижасида бу ерда кул пайдо булган экан. Бу кулнинг ҳам мавсусий узгарши натижасида йилдан- йилга сувнинг сатхи камайиб кетганлигини масофадан туриб аниқладик.

Шу жумладан Узбекистон республикаси Хоразм вилоятидаги бир канча куллар устида илмий изланишлар олиб бордик.шулардан купрок Табий ёдгорликларга бой, экотуристтик саёхат маскани Хива туманидаги Гаук кулини якиндан урганиб чикдим. Бу кулининг пайдо булиши, уша даврда

хивани куриш учун бир жойдан олинган тупрокларнинг уринлари,чукур булиб колган. Мавсумий ёгинларнинг ёгиши, селлар булиши натижасида бу ерда кул пайдо булган экан..Бу кулнинг хам мавсусий узгарши натижасида йилдан- йилга сувнинг сатхи камайиб кетганлигини масофадан

туриб аникладик. Кузатишларни учта обектда олиб борилди. Биринчи Кушкупир туманидаги Шўркўл бу табиий сув хавзаси икки кисмга булинган булиб, бир кисми Полвонбаликчи МЧЖ га карашли эканлиги аникланди.Иккинчи объект Хазарасп туманидаги Аджали кўлни ва Хива туманидаги Гоук кўлни Акбар Ақром Ф/Х тегишли эканлиги аникланди.

Хоразм вилоятидаги барча табиий сув хавзаларини руйхати билан танишиб чикиб мониторинг килинди.

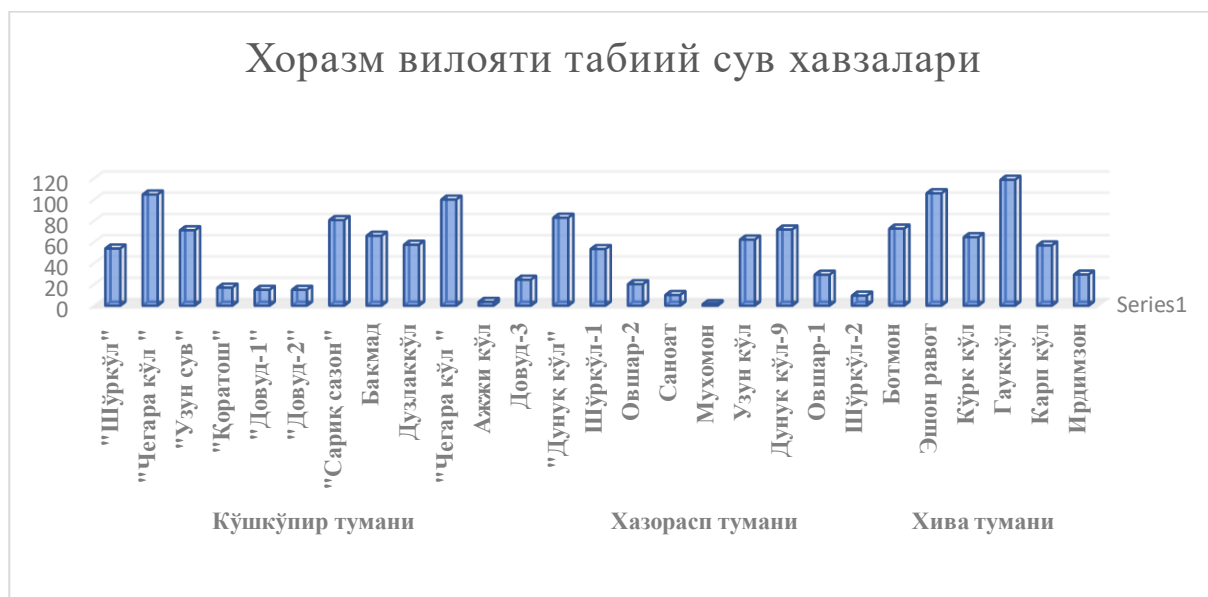

Бизни объектларимизни ўрганиш жарёнида уларни баландлик профиллари аникланди.

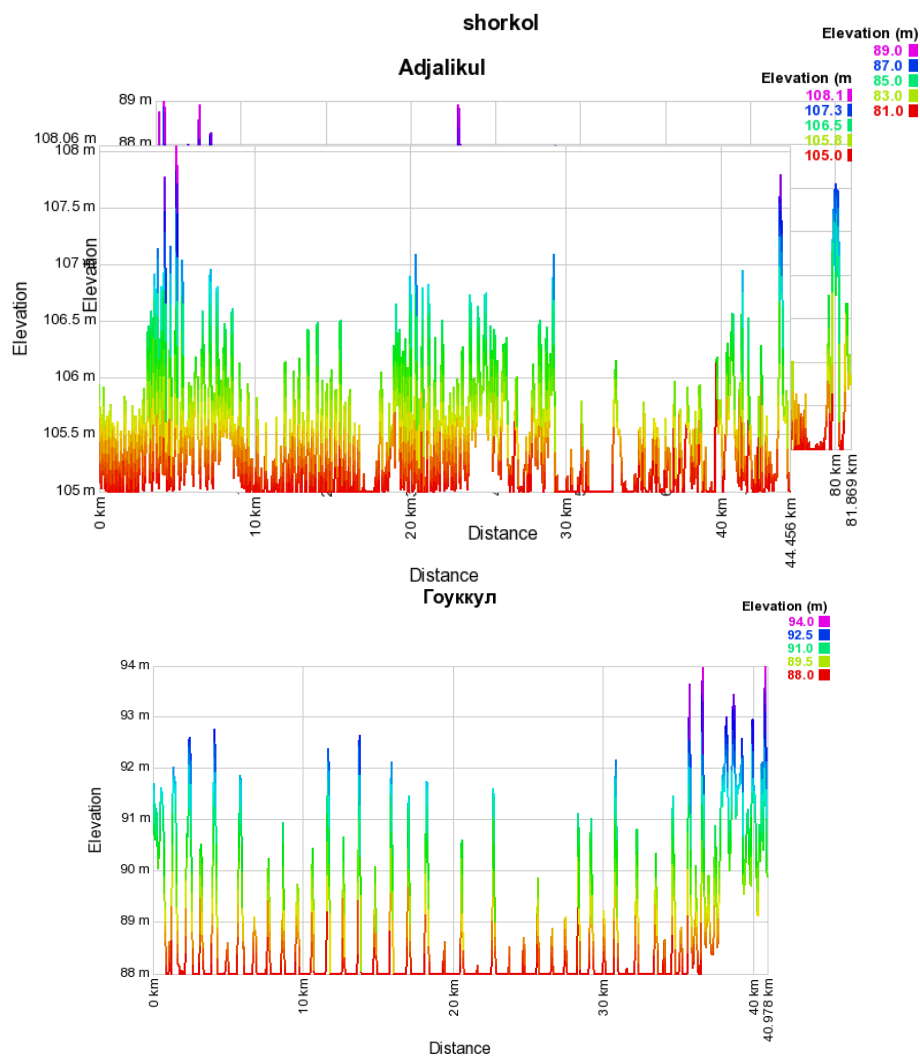

Фойдаланган адабиётлар.

1. Жуманиязова С. И, С.М.Мамбетуллаева Феатурес оф тье лимнис эсосйстем эсомониторинг сйстем ин тье кьорезм регион оф узбекистан /АСАДЭМИСИА: Ан Интернационал Мултидиссиолинай Ресearч Жоурнал DOI: 10.5958/22497137.2020. 00487.5 ISSN: 2249-7137 Вол. 10, Иссуе 5, Май 2020 Имоаст Фастор: СЖИФ 2020 = 7.13
2. Мичаел Р. Росен:Тье оригин оф шаллоу лакес ин тье Кьорезм оровинсе, Узбекистан, анд тье ьисторй оф оестисиде усе ароунд тьесе лакес/ Жоурнал оф оалеолимнологй оагес201–219(2018)
3. Жуманиёзова Ш.И. Хорезмский мониторинг природных вод узбекистана:ИССИЭНСЭ.ИН.УА «Актуальные научные исследования в современном мире» Выпуск 1(57) ч. 7 ISSN 2524-098 2020
4. Махмудова Д.Э Гидрология.Тош 2018.10,146
5. Жуманиёзова Ш. И. Уровень воды в озерах и факторы, влияющие на него ИССИЭНСЭ.ИН.УА «Актуальные научные исследования в современном мире» _ Выпуск 5(61) ч. 4 ISSN 2524-0986 2020

6. Мичаел Р. Росен, Бакъридин Нишонов, Дилором Файзиева, Л. Саито, анд Ж. Ламерс
Органочлорине оестисидес ресидуе ин лакес оф кьорезм Узбекистан 10ть Интернационал ЪЧ
анд оестисиде Форум, 6-10 Сеотембер, 2009БрНО 2009
7. Туреева К.Ж., Мамбетуллаева С.М. Анайлсис оф Соатиал Трансфер Биогенис Элеменц
ин Water Эсосистемс оф Соуттерн ориарале // Интернационал Жоурнал оф Ссиенсе анд
Ресеарч (ИЖСР) Волуме 8 Иссуе 12, Десембер 2019, о. 1402-1403 / РесеарчГате Имоаст Фастор
(2018): 0.28 | СЖИФ (2018): 7.426, www.ижср.нет
8. Мамбетуллаева С.М., Бахиева Л.А., Туреева К.Ж. Исследование процессов
эвтрофикации лимнических экосистем Южного Приаралья на математической модели // НАУ
Ежемесячный научный журнал (Россия, Екатеринбург) № 2(7), 2015, часть 9, с. 100-102.
9. Др. Лаурел Саито/Тъесис Адвисор А тъесис субмиттед ин оартиал фулфиллмент оф тъе
реуириременц фор тъе дегрее оф Мастер оф Ссиенсе ин Ъйдрологй Аугуст, 2011

ФИО авторов: Хамидов Улугбек Алижон угли,

Атабаев Аллаяр Максетбаевич

магистранты кафедры «Энергосбережение и энергоаудит» Ташкентский государственный технический университет

Название публикации: «К ВОПРОСУ МОДЕЛИРОВАНИЯ ГРАНИЧНЫХ УСЛОВИЙ ПРИ РАСЧЕТЕ СЛОЖНОНЕСИММЕТРИЧНЫХ РЕЖИМОВ ПО КОМПЛЕКСНЫМ СХЕМАМ ЗАМЕЩЕНИЯ»

***Аннотация:** В статье рассмотрены вопросы моделирования граничных условий при расчете сложносимметричных режимов (СНР) по комплексным схемам замещения (КСЗ). Показано, что для комплексного анализа режимов электроэнергетических систем (ЭЭС) наиболее подходящим для расчета СНР является расчет по комплексным схемам замещения на базе симметричных составляющих при моделировании граничных условий несимметрии идеальными трансформаторами.*

***Ключевые слова:** моделирование, сложносимметричные режимы, граничные условия, симметричные составляющие.*

***Abstract:** The article deals with the modeling of boundary conditions in the calculation of complex asymmetric regimes (CAR) for complex equivalent schemes (CES). It is shown that for the complex analysis of modes of electric power systems (EPS) the most suitable for calculation of CAR is calculation on complex equivalent schemes on the basis of symmetrical components at modeling of boundary conditions of asymmetry by ideal transformers.*

***Keywords:** modeling, complex asymmetric regimes, boundary conditions, symmetrical components.*

Современные методы расчета, анализа и управления режимами электроэнергетических систем (ЭЭС) основываются на комплексах адекватных математических моделей, позволяющих имитировать поведение реальных

систем и достаточно точно прогнозировать режимы их работы. При этом в состав комплекса включаются наиболее часто решаемые электротехнические задачи: анализ установившихся режимов, расчет токов КЗ и многократных несимметрий, анализ надежности, статической и динамической устойчивости, оптимизация стационарного режима и расчеты переходных процессов в элементах и подсистемах энергосистем [1].

Основную часть аналитических задач на всех уровнях автоматизированных систем диспетчерского управления (АСДУ) ЭЭС составляет группа электротехнических задач – расчеты и анализ нормальных (НР), аварийных (АР), послеаварийных (ПАР) и ремонтных режимов (РР) [2].

Требованиям анализа надежности ЭЭС и построения адаптивных систем автоматического управления отвечают универсальные алгоритмы комплексного анализа нормальных, аварийных и послеаварийных режимов электроэнергетических систем, допускающие решение задач с учетом нелинейных характеристик элементов систем, реализованные в разработанном комплексе моделей и алгоритмов, построенных на единой основе узлового метода и отличающихся адаптируемостью как к схемно-режимным изменениям, так и к изменению моделей элементов (линейных и нелинейных, симметричных и несимметричных и др.). Кроме того, модели и алгоритмы для комплексного анализа режимов ЭЭС объединены функционально на общей информационной базе.

Для решения задач расчета несимметричных режимов ЭЭС в настоящее время используются два основных подхода – метод фазных координат (ФК) и метод симметричных составляющих (СС) [3].

Полученные результаты расчета НФР и СНР в ФК все равно необходимо будет пересчитывать в СС по следующим причинам:

- для определения распределения токов и напряжений в схемах отдельных последовательностей СС;
- для расчета и анализа уставок РЗА, так как многие виды защит построены на СС (защита обратной (ОП) и нулевой (НП) последовательностей);

- для анализа показателей качества электроэнергии (ПКЭ), так как оценка ПКЭ ориентирована также на СС (коэффициенты несимметрии по ОП и НП).

Поэтому для комплексного моделирования режимов ЭЭС целесообразно применение метода СС. Допущение о фазной симметрии элементов ЭЭС и ЭДС источников позволяет положить в основу анализа режимов расчетные схемы, приведенные к одной фазе, а для моделирования несимметричных режимов и повреждений – метод СС и комплексные схемы замещения для расчетной фазы [1, 2, 3]. В работе предложено использовать для расчета СНР КСЗ без прямых электрических связей между последовательностями, что позволяет реализовать единый принцип моделирования элементов ЭЭС. Применение узловых уравнений для КСЗ на базе СС универсально и позволяет отказаться от создания частных моделей для каждого особого случая СНР.

Моделирование граничных условий при формировании КСЗ осуществляется с помощью идеальных трансформаторов по каждому месту несимметрии. Составление комплексной схемы замещения основано на объединении схем ПП, ОП и НП посредством построения схем замещения и соответствующих матриц идеальных трансформаторов (ИТ) с коэффициентами трансформации $K_{ит} = 1, a, a^2$, где $a = \exp(j2\pi/3)$, моделирующих граничные условия несимметрии. Матрица узловых проводимостей такого ИТ имеет вид:

$$Y = Y_{ит} \cdot \begin{vmatrix} 1 & -e^{j\delta_{12}} & -1 & e^{j\delta_{12}} \\ -e^{-j\delta_{12}} & 1 & e^{-j\delta_{12}} & -1 \\ -1 & e^{j\delta_{12}} & 1 & -e^{j\delta_{12}} \\ e^{-j\delta_{12}} & -1 & -e^{-j\delta_{12}} & 1 \end{vmatrix}. \quad (1)$$

Комплексная схема замещения, составленная для расчета СНР ЭЭС, описывается системой узловых уравнений:

$$Y_{КСЗ} \dot{U}_{КСЗ} = \dot{J}_{КСЗ}. \quad (2)$$

Структуру этой системы можно представить следующим образом:

$$\begin{bmatrix} Y^{(1)} & 0 & 0 & Y^{(1-D)} \\ 0 & Y^{(2)} & 0 & Y^{(2-D)} \\ 0 & 0 & Y^{(0)} & Y^{(0-D)} \\ Y^{(D-1)} & Y^{(D-2)} & Y^{(D-0)} & Y^{(D)} \end{bmatrix} * \begin{bmatrix} \dot{U}^{(1)} \\ \dot{U}^{(2)} \\ \dot{U}^{(0)} \\ \dot{U}^{(D)} \end{bmatrix} = \begin{bmatrix} j^{(1)} \\ 0 \\ 0 \\ 0 \end{bmatrix}, \quad (3)$$

где: $Y^{(1)}, Y^{(2)}, Y^{(0)}$ - матрицы узловых проводимостей схем ПП, ОП и НП соответственно; $Y^{(i-D)}, Y^{(D-i)}$ - матрицы проводимостей связей ИТ с узлами несимметрии ПП, ОП и НП ($i = 1, 2, 0$); $Y^{(D)}$ - матрица узловых проводимостей ИТ; $\dot{U}^{(1)}, \dot{U}^{(2)}, \dot{U}^{(0)}$ - векторы узловых напряжений схем ПП, ОП и НП; $j^{(1)}$ - вектор задающих токов в узлах ПП, определяемых значениями сверхпереходных ЭДС, полученных из предварительно рассчитанного доаварийного установившегося режима.

Система линейных уравнений узловых напряжений, описывающая КСЗ, с фиксированными значениями сверхпереходных ЭДС генераторов и нагрузок решается методом Гаусса.

Расчет несимметричных режимов по комплексным схемам замещения обладает достаточной простотой алгоритма, так как базируется на расчетной схеме и узловых уравнениях, а также универсальностью для электрических систем любой сложности. Узловая методика на основе СС позволяет использовать при расчете НФР и несимметричных установившихся режимов нелинейные узловые уравнения симметричного установившегося режима. Таким образом обеспечивается формальный переход от линейной к нелинейной модели, от симметричного режима к несимметричному на основе изменения вектора правых частей узловых уравнений (3).

Применение метода Ньютона в форме баланса узловых токов для анализа нормальных и несимметричных установившихся режимов позволяет максимально использовать результаты этих расчетов для последующих вычислений токов КЗ и многократных несимметрий. Выполненные на этапе расчета нормального установившегося режима формирование и оптимальная перенумерация с разложением на треугольные множители матрицы Y передается программе расчета токов КЗ вместе с данными для расчета ЭДС генераторов в

схеме ПП. При возникновении КЗ на базе несимметричного режима, выполненное на предыдущем этапе формирование матрицы узловых проводимостей КСЗ $Y_{КСЗ}$, полностью используется программой расчета токов КЗ.

На основании разработанных моделей и алгоритмов возможно проводить расчеты установившихся и аварийных режимов ЭЭС в условиях любых несимметрий, а также использовать их при расчете СНР для проектирования и выбора уставок устройств релейной защиты и противоаварийной автоматики.

Выводы. Использование разработанной методики расчета СНР по комплексным схемам замещения при моделировании граничных условий узловой моделью ИТ позволяет осуществлять расчет, не выходя за рамки узловых уравнений, и обеспечить комплексное моделирование установившихся и СНР ЭЭС.

Литература

1. Автоматизация диспетчерского управления в электроэнергетике / Под ред. Руденко Ю.Н. и Семёнова В.А. – М.: МЭИ, 2000. – 647 с.
2. Kolcun M., Griger V., Muhlbacher J. Electric power system operation control. – Bratislava: Mercury-Smecal, 2004. – P. 299.
3. Воропай Н.И. Задачи повышения эффективности оперативного и противоаварийного управления электроэнергетическими системами // Энергоэксперт. – Санкт-Петербург, 2009. – №4. – С. 36-41.
4. Суханов О.А., Шаров Ю.В. Иерархические модели в анализе и управлении режимами электроэнергетических систем. – М.: МЭИ, 2007. – 310 с.
5. Насиров Т.Х., Радионова О.В. Моделирование режимов электрических систем. – Т.: «Fan va texnologiya», 2016. – 336 с.

ФИО авторов: *Хакимов Равшан Муминович* – кандидат технических наук, доцент кафедры «Транспортные энергетические установки»;

Айрапетов Дмитрий Алексеевич – ассистент кафедры «Транспортные энергетические установки»,

Омонкулов Тимур Дониёр узлы - магистрант

Ташкентский государственный транспортный университет, г. Ташкент

Название публикации: «СОВРЕМЕННОЕ СОСТОЯНИЕ, ПРОБЛЕМЫ И ТЕНДЕНЦИИ ДОРОЖНОЙ РАЗМЕТКИ»

Аннотация: *Целью данной работы является изучение существующих лакокрасочных материалов (ЛКМ) для разметки автомобильных дорог, проведения анализа тенденций в данной области, направленных на повышение качества дорожного покрытия, увеличение срока ее службы и экологической безопасности. В лабораторных условиях получены образцы ЛКМ для использования в качестве разметок автомобильных дорог. Ведутся лабораторные и эксплуатационные испытания.*

Ключевые слова: *дорожная разметка, разметочные материалы, состав, ЛКМ, полимер, эмаль, свойства, испытания.*

CURRENT STATUS, ISSUES AND TRENDS IN ROAD MARKINGS

Abstract: *The purpose of this work is to study the existing paintwork materials (PaV) for road marking, to analyze trends in this area aimed at improving the quality of the road surface, increasing its service life and environmental safety. Under laboratory conditions, samples of coatings were obtained for use as road markings. Laboratory and operational tests are underway.*

Key words: *road marking, marking materials, composition, coatings, polymer, enamel, properties, tests.*

УДК 625.746.533.85

В последние годы в Республике Узбекистан существенно увеличился поток автомобильного транспорта. В связи с этим, организация движения автомобильного транспорта, его упорядочивание играет большую роль для обеспечения безопасности движения. Технические средства организации дорожного движения позволяют без больших вложений и в относительно короткие сроки увеличить скорость движения автомобилей и пропускную способность дорог, безопасность перевозочного процесса и более чем на 20% уменьшить количество дорожно-транспортных происшествий [1].

Нанесение линий горизонтальной разметки, разделяющих встречные потоки, и линий, обеспечивающих разделение дорожного полотна на ряды, маркировка пешеходных переходов и других специальных зон на дороге, а также различных направляющих элементов рационально организует движение транспорта и пешеходов, существенно повышая их безопасность [2].

Дорожная разметка отчасти стала необходимым и привычным элементом автомобильных дорог, координирует и организует движение транспортных сетей, обеспечивает безопасность движения техники, перевозочного процесса и, конечно, пешеходных дорог.

К разметочным материалам предъявляются жесткие требования. Они должны обладать хорошими прочностными характеристиками, адгезионными свойствами, атмосферостойкостью, включая стойкость к низким температурам, устойчивостью к горюче-смазочным материалам, светостойкостью, хорошей видимостью в любое время суток, в любую погоду независимо от времени года и обеспечением необходимого сцепления с колесом автомобиля, кроме того, еще одним из важных требований к ЛКМ является ее экологичность.

О совершенствовании дорожной инфраструктуры в рамках реализуемой концепции, обеспечении дорожного движения в Республике Узбекистан на 2018-2022 годы Постановлением кабинета министров Республики Узбекистан «О мерах по дальнейшему развитию инфраструктуры автомобильных дорог и совершенствованию системы организации дорожного движения» была утверждена программа «Об организации производства и установки дорожных

знаков и нанесения устойчивых дорожных разметок на автомобильных дорогах республики на 2019 — 2023 годы», согласно которой на автострадах, дорогах высокого нагрузочного потока необходима установка современных дорожных знаков и нанесение устойчивых дорожных разметок.

Выбор материалов, изделий и конструкций для дорожной разметки зависит от большого количества факторов. Среди основных:

- тип и состояние покрытия;
- интенсивность движения транспортных средств;
- тип горизонтальной разметки и особенности ее расположения;
- наличие оборудования;
- климатические и погодные условия;
- финансовые возможности [1].

Во многих странах ведутся работы по разработке новых, более эффективных технологий нанесения дорожных разметок [3].

Для дорожной разметки применяют самые различные материалы такие как: специальные краски, спрей-пластики, термопластики, холодные пластики, термопластичные ленты а в отдельных случаях — фарфоровую крошку, керамическую и клинкерную брусчатку, штучные формы из белого полимера или цементобетона, разметочные блоки, цветного асфальтобетона и другие материалы. Однако, наибольший % в общем объеме применяемых для этой цели материалов составляют термопластики и краски.

Дорожные лакокрасочные материалы применяемые для разметки различаются по химическому составу, по технологии нанесения и продолжительности срока службы разметки. Химический состав определяет, как технологию нанесения и долговечность разметки. Дорожные ЛКМ, как правило содержат от 4 до 6 и более компонентов, в числе которых — пигмент, наполнители, полимеры, пластификаторы, специальные добавки, растворители.

Каждый из компонентов играет свою важную роль, но самым главным из них, определяющим устойчивость, прочность структуры, является полимер-связующее. Современные пластики и краски для дорожной разметки являются

высоконаполненными системами. По европейскому стандарту нормативом показателя «остаток сухого вещества» является величина не менее 75 % для красок и не менее 97 % для пластиков. Температура воздуха и покрытия при нанесении разметки должна быть в интервале 5-35 °С.

В настоящее время в качестве разметочных материалов нашли широкое применение композитные полимеры (полиэпоксидов, полиакрилатов, поливинилхлоридов и др.), в которые добавляют армирующие компоненты для придания прочности - крошки твердых материалов (керамика, фарфор, алмаз и т.д.) или тонкие прочные волокна и другие присадки и спецдобавки.

К основным тенденциям разработок в области получения дорожных разметок следует отметить:

1. Увеличение количества долговечных материалов. К долговечным материалам можно отнести термопластики и холодные пластики.

2. Поиск способов улучшения функциональной долговечности дорожной разметки за счет применения новых (композиционных) материалов и современных технологий.

3. Разработка ЛКМ (красок и эмалей), применение которых допускается в условиях, когда использование «обычных» материалов и технологий практически невозможно.

4. Повышение экологической безопасности материалов для дорожной разметки [4].

Вопросом получения лакокрасочного материала для дорожных разметок посвящены работы многих ученых [5,6].

На основе зарубежных стандартов (EN 1436, В 2440) и исследовательских научных публикаций, Ташкентским Государственным Транспортным Университетом и ООО ТНИИ «Химическая технология» была создана отечественная краска для разметки дорог, не уступающей по качеству импортным материалам.

В лабораторных условиях получены лакокрасочные материалы на основе следующих пленкообразователей АК-101 (полиакрилаты), лак алкидный ФХ-042

с уменьшенным содержанием растительного хлопкового масла, лак на основе нитрата целлюлозы (НЦ-лак) модифицированного “тощим” алкидом, основой которых являлось местное сырье, в том числе продукты производства АО "НавоиАзот", хлопковое масло, а также нефтяные растворители производства Ферганского и Бухарского НПЗ, общий процент местного сырья в лакокрасочных материалах составил 76.5 %.

Полученные лакокрасочные материалы проходят лабораторные испытания на износостойкость по ГОСТ 20811-75 «Материалы лакокрасочные. Методы испытания покрытий на истирание», адгезию - по ГОСТ 15140-78, укрывистость - ГОСТ 8784-75, вязкость - ГОСТ 8420-74.

В данный момент, проводятся полноценные лабораторные испытания, а с 12 марта 2021 года ведутся эксплуатационные испытания.

В заключении хотелось бы отметить, что проведены и изучены существующих лакокрасочные материалы (ЛКМ) для разметки автомобильных дорог, проведён анализ тенденций в данной области, направленных на повышение качества дорожного покрытия, увеличение срока ее службы и экологической безопасности. В лабораторных условиях получены образцы ЛКМ на акриловой и нитроцеллюлозной основе, а также эмаль на алкидной основе, для использования в качестве разметок автомобильных дорог. Количество импортных компонентов в краске доведено до минимума и составило 23.5 %.

Ведутся лабораторные и эксплуатационные испытания.

Список литературы/ References

1. Свежинский В.Н. Материалы и изделия для дорожной разметки // Construction materials. 2011. №7. URL: <https://cyberleninka.ru/article/n/materialy-i-izdeliya-dlya-dorozhnoy-razmetki> (дата обращения: 28.01.2022).
2. Нурмухаметов Р. Н., Волкова Л. В., Кунавин Н. И., Клименко В. Г. Применение люминесцентных материалов для дорожных знаков и разметок // Известия МГТУ. 2007. №2 (4). URL: <https://cyberleninka.ru/article/n/primenenie-lyuminestsentnyh-materialov-dlya-dorozhnyh-znakov-i-razmetok>.

3. Моргайлик Е. Дорожные маркировочные материалы и технологии фирм запада. // "Строительство и недвижимость", 2005.
4. Свежинский В.Н., Малышкин С.А., Бессонова Л.П. МАТЕРИАЛЫ И МИКРОСТЕКЛОШАРИКИ ДЛЯ ДОРОЖНОЙ РАЗМЕТКИ - ПРОБЛЕМЫ И ТЕНДЕНЦИИ // Construction materials. 2018. №7. URL: <https://cyberleninka.ru/article/n/materialy-i-mikrostekloshariki-dlya-dorozhnoy-razmetki-problemy-i-tendentsii> (дата обращения: 28.01.2022).
5. Tomasz E. Burghardt, Anton Pashkevich, Lidia Żakowska. Influence of Volatile Organic Compounds Emissions from Road Marking Paints on Ground-Level Ozone Formation. Case Study of Kraków, Poland. Proceedings of 6th Transport Research Arena, April 18-21, 2016, Warsaw, Poland/
6. Барханаджян А.Л., Хакимов Р.М., Ибрагимов Б.Д., Собирова Д.К., Абдукаримова Г.У., & Айрапетов Д.А. (2020). Проблема использования отходов лакокрасочных материалов и их утилизация. Известия Томского политехнического университета Инжиниринг георесурсов, 331(9), 179–185. URL: <http://izvestiya.tpu.ru/archive/article/view/2821>

ФИО автора: *Utepbergenova Nazligul*

Shumanay tumani 1-sonli maktab psixologi

Название публикации: «VOYAGA YETMAGANLAR ORASIDA OTA-ONALAR BILAN KELISHA OLMASLIK MUAMMOSINI OLDINI OLISH»

Annotatsiya: *Farzandlar va ota-onalar o'rtasidagi kelishmovchilikni oldini olish haqida gaplashamiz, bundan avval esa, buning sabablari haqida gaplashamiz. Har qanday muammoning oldini olishdan avval, uning sabablari haqida o'rganilsagina u muammo hal bo'ladi. Shunday ekan biz ham muammoning sabablari haqida suhbatlashamiz.*

Kalit so'zlar: *ota-ona, farzand, kelishmovchilik, xatolar, tarbiya, nizo*

Savol paydo bo'ladi: " Nima uchun ota-onalar va bolalar o'rtasida nizolar paydo bo'ladi? "

- Qaysi nuqtada tushunmovchilik paydo bo'lishini va buning natijasida ota-onalar va bola o'rtasidagi nizolarni aniqlash juda qiyin. Xalqimizda bir maqol bor: " Qars ikki qo'ldan chiqadi. " Yana nizoning katta sabablaridan biri bu bir-birini tushunmaslikdir. Ota-ona va farzandlar bir-birini tushunmasdan janjallashadilar. Keling bularning yechimini ko'rib chiqaylik:

Avvalo ota-onalar farzandlariga tanbeh berayotganida yo'l qo'yadigan ba'zi xatolar haqida gaplashamiz:

Tabiiyki, ziddiyatli daqiqalarda hissiyotlar bizni yengib chiqadi. Shuning uchun nizo chiqqan paytda farzandlarga bo'lgan munosabatni buzmaydigan tarzda o'zni tutishni o'rganish ota-onalar uchun muhimdir. Bolaga uning yomonligini aytish, Agar bola noto'g'ri ish qilgan bo'lsa, unga "Sen yomon bolasan" yoki "Buni faqat tarbiyasiz qizlar qiladi" deb aytish mumkin emas. Ota-onalar bunday vaziyatda farzandlarini emas, balki ularning xatti-harakatini baholashi kerak. Shuningdek, muhim qoidani unutmaslik lozim: farzandlaringizga dakki berishdan avval o'zingizni tahlil qilishga odatlaning.

Aybni bolaga yuklash

Tasavvur qiling, xonaga kirganda devorga qalam bilan suratlar chizilgan. O‘ylab ko‘ring-a, bola bo‘yoqni qayerdan olgan bo‘lishi mumkin? Balki uni yuqoriga qo‘yish kattalarning yodidan chiqqandir. Demak, ayrim vaziyatlarning kelib chiqishiga ota-onalarning o‘zi ham sababchi bo‘lishi mumkin. Bu kabi holatda kichik va himoyasiz bolajonlarni emas, albatta, o‘zingizni koyishni ham o‘rganing.

Keyingisi : Bosim o‘tkazish

Masalan, farzandga berilgan planshet qurilmasini ma’lum vaqtdan keyin uning uxlashi yoki ovqatlanishi uchun tortib olib qo‘yish bolada qattiq xafagarchilik, g‘azab uyg‘otishi mumkin. U o‘zini xuddi nuqsonli yoki hammadan ortda qolgan deb o‘ylay boshlaydi. Shuning uchun ota-onalar farzandlari bilan muzokara olib borishni o‘rganishi kerak. Yaxshisi, unga qurilmani berishdan avval qancha muddat foydalanishi va vaqt tugagandan so‘ng shartlarni bajarishini aytish kifoya.

Keyingisi : Moddiy yetishmovchilikni ko‘rsatish.

Ota-onalar ko‘pincha bolalarining xulq-atvori bilan bog‘liq muammolarni hal qilish uchun o‘zining mavqeyidan foydalanadi. Masalan, “Ulg‘aysangiz o‘zingiz sotib olasiz, lekin hozircha qarorni men qabul qilaman” qabilidagi gaplar. Ammo negadir aynan shu uslubdan foydalangan holda bolaga ota-ona va uning vakolatlarini hurmat qilish o‘rgatilmaydi. Shu sababdan boladagi ichki norozilik yillar davomida to‘planib, voyaga yetganida yuzaga chiqadi va ota-onasiga qanday munosabatda bo‘lishini tasavvur qilish mumkin.

O‘zni tajovuzkor tutish

Ko‘pincha ona va bola o‘rtasida kelishmovchilik paydo bo‘lganda onalar o‘zini qanday tutishni unutib, baqirishni boshlaydi. Ammo ishxonada boshliq qandaydir yoqimsiz ish qilsa, unga nisbatan ovoz ko‘tarilmaydi. Demak, o‘sha vaziyatda qanday qilib o‘zingizni bosgan bo‘lsangiz, uyda ham buni amalga oshirishning iloji bor. Bu, albatta, his-tuyg‘u va aql-idrokni boshqarish qobiliyatiga bog‘liq.

Keyingi xatolardan biri bu : Bolani kechirim so‘rashga majbur qilish.

Ko'pincha ota-onalar bolalaridan har qanday arzimas ish uchun ham kechirim so'rashni talab etadi. Bola esa nima tufayli aybdorligini bilmay, ota-onasining kayfiyatini yaxshilash uchun darhol yod olingan jumlaning takrorlaydi. Endi o'ylab ko'rish vaqti keldi: muhimi kechirish so'rashmi yoki aybini tushunib yetish? Tanlov har kimning o'zida.

Qarama-qarshi munosabat

Bola ota-ona yoqtirmaydigan ishni bajarishi bilan unga nisbatan teskari munosabat olib boriladi. Bunday vaziyatda, aslida, sukut saqlagan ma'qul. Ammo jazo sifatida bolani yomonga chiqarish mutlaqo mumkin emas. Har qanday jazo adolatdan bo'lishi va shaxsiyatni kamsitmasligi kerak. Aziz ota-onalar, farzandingizga har qanday holatda ham hurmat bilan munosabatda bo'ling. Shundagina kelajakda o'zingiz faxrlanadigan insonni tarbiyalayotgan bo'lasiz.

Farzand tarbiyalashdagi ba'zi xatolarni ko'rib chiqdik, endi psixologlar fikriga quloq tutamiz: Psixologlarning fikricha, bola tarbiyasida bunday qilish mumkin emas ekan. Qanday desangiz, " solishtirish "

Hech qachon bolani boshqa bola bilan umuman boshqalar bilan solishtirish kerak.

Qo'shnini bolasi ingliz tili o'rganayotgani uchun farzandini ingliz to'garagiga berish, jiyani a'lo baholarga o'qayotganini o'g'liga har doim namuna qilish, sinfdoshi yaxshi natijalarga erishganini ko'rib farzandidan ranjish - ko'pchilik ota-onaga tanish holat bo'lsa kerak.

Aslida aynan solishtirish yaxshi tarbiyaga to'sqinlik qilar ekan.

Birinchi, bolani hadeb solishtiraverib uning haqiqiy qadr-qimmatini ko'rmay qolasiz. Qo'shni bolasining matematika bo'yicha a'lo baholarini quvish natijasida o'z farzandingizda aslida mavjud bo'lgan chizish qobiliyatini so'ndirib qo'yasiz. O'z bolangizni o'ylang, uning o'zining yutuqlaridan zavqlaning, birovdan oshgani uchun emas, o'zi ajoyib bo'lgani uchun.

Ikkinchi, bolani birov bilan solishtirganingizda uning yutuqlari yutuqdek emas, balki o'sha qo'shni bolasining baholariga erishilgan natijadek qaraladi. Agar solishtirish bo'lmaganda bolaning natijalari o'zining katta yutug'idek qabul qilinadi.

Masalan, ma'lum bir fandan sinfdoshi 78 ballga ega. Bolangiz o'sha sinfdoshiga yetishni maqsad qilib, 78 ball olsa...uni dildan maqtay olmaysiz. Faqatgina sinfdoshi natijasiga erishganligini ta'kidlaysiz. Bunda qahramon sizning farzandingiz emas, balki o'sha sinfdoshi bo'ladi.

Uchinchidan, solishtirishni eshitavergan bola, o'zining siz uchun qimmatini yo'q ekanligiga ishonib boradi. "Mening yutuqlarim, mening bировga o'xshashim yoki mening undan oshib ketishimgina ota-onamni xursand qila oladi, men emas", degan fikrga keladi. Bu fikr bolalikda shakllansa, keyinchalik hayot davomida inson o'zining qadr-qimmatini haqida past, yomon fikrga ega bo'lishiga olib keladi. Natijada katta bo'lganda biron maqsadga erishishda, sevib-sevilishda muammolarga duch keladi.

Ota-ona bolani o'zini sevadi. Lekin bola shunday sevgini his etishi lozim. "Qara anu bolalar jim o'tirishini, sen esa qanaqa topolonchisan", "Nega sen palonchiga o'xshab 5 baho olib kelmaysan", "Qachon qo'shnimiz bolasiga o'xshab medal olib kelasan" va hokazo va hokazo. Bu gaplar bolani qulog'iga kirib dilini yaralaydi.

Bolani o'zini seving, bolaning o'zining yutuqlaridan quvoning, bola hech kimga o'xshamasdan aynan o'zining xarakter va qobiliyatiga ega ekanligidan quvonishni biling. Shunda u sevimli ekanligini, qanday baho olishidan qat'iy nazar uni ota-onasi yaxshi ko'rishiga ishonadi. Psixologlar ishontirib aytadilarki, bunday tarbiya ko'rgan bola bugun bo'lmasa, ertaga albatta sizning ishonchingizni oqlaydi. O'zi, o'z hoxishi bilan, o'zining qobiliyatidan kelib chiqqan holda, lekin bu oqlash dildan va baxtli qalb egasidan chiqadi. Undan tashqari yaxshi ona bo'lishning eng oson yo'li, bolani yoshidan qat'iy nazar kunda bir necha bor quchoqlash ekanligini unutmang!

Ota-ona bo'lish oson, lekin yaxshi ota-ona bo'lish hammaning ham qo'lidan kelavermaydi. Quyidagi kichik maslahatlar yaxshi ota-ona bo'lish sari yetaklaydi.

1. Asabiylashmang. Siz qanchalik muloyim va sokin bo'lsangiz, bolangiz ham shunchalik osuda bo'lib o'sadi.

2. Aldamang. "Ovqat yesang, buvingnikiga olib boraman!", dedingizmi, olib boring yoki unday va'da bermang. bolaga berilgan va'dani ustida turish muhim. Shunda u sizga ishonadi va talablaringizni oson bajara oladi.

3. Urmang. Bolani urishdan yomoni yo'q. Urmay turib ham jazolash mumkin, urmay turib ham ota-ona o'z gapini o'tkazishi mumkin. Urish darajasiga bordingizmi, demak ayb sizda.

4. Har narsani man qilavermang. "U mumkin emas, bu mumkin emas, "Uni qilma, buni qilma", kabi gaplarni eshitavergan bola bora-bora bu gaplarga e'tiborsiz bo'lib qoladi. O'zingiz uchun ajratib oling. Haqiqattan mumkin bo'lmagan narsalar bilan sizga shunchaki noqulaylik keltiruvchi narsalarni. Masalan mashina yo'lga chiqish haqiqattan man qilinishi shart bo'lgan narsa. Qumda yangi kiyimda o'ynashi esa bu shunchaki sizga noqulaylik keltiruvchi narsa. Haqiqattan mumkin bo'lmagan narsalarga yo'l qo'ymang. Sizga noqulaylik keltiradigan narsalarga bo'lgan munosabatingizni o'zgartiring.

5. Yomon namuna bo'lmang. O'zingiz xunuk so'zlarni ishlata turib bolangizga "Xunuk gapirma!" deya olmaysiz. Xuddi shunday kuni bilan televizor yonida bo'lmsagiz, bola ham dars qilmay televizordan keta olmaganiga hayron bo'lmang. O'zgarishni o'zingizdan boshlang.

6. Aybingizni tan olishni biling. Biron ishda xato qilib qo'ysangiz bolangiz oldida uni tan olishga odatlaning. Bundan bola xato qilishdan qo'rqib yashamay, xatoni qanday qilib takrorlamaslikni o'rgansin.

7. Bolani erka qilishdan qo'rqmang. Yetti yoshgacha erka bo'lgan bola hayotda katta yutuqlarga erishadi. Faqat erkaliği yangi o'yinchoqlar bilan emas, sizning mehringiz bilan qoplansin.

8. Kechirim so'rashni biling. Siz ham nohaq bo'lishingiz mumkin. Boladan kechirim so'rashdan qo'rqmang. Bundan u mehrliroq va sabrliroq bo'lishni o'rganadi.

9. Quchoqlang! Bolani ko'proq quchoqlab o'pishga odatlaning. Bola bunga ruhan ham jismonan zor bo'ladi.

10. Sabrli bo'ling. Bolaga ota-onaning jahli chiqishining eng asosiy sababi sabrsizlikdir. Bolaning qiliqlariga, ishiga, o'qishiga, yurish-turishiga ozgina sabr bilan yondashsangiz, u sizni faqat suyuntirayotganini his qilasiz.

Ota-onalar farzandlariga yoshligidan shunday tarbiya berishsa, farzandlari bilan kelishmovchiliklar kamayadi, katta ehtimol bilan yo'q bo'ladi. Hurmatli ota-onalar agar

farzandingiz bilan kelishmovchiliklar bo'lishini istamasangiz yuqoridagi tavsiyalarga amal qiling. Shunda farzandingiz bilan munosabatingiz yaxshilanadi.

FOYDALANILGAN ADABIYOTLAR RO`YHATI:

1. https://daryo-uz.cdn.ampproject.org/v/s/daryo.uz/amp/2020/10/08/ota-onalar-farzandlariga-tanbeh-berayotganida-yol-qoyadigan-7-ta-xato/?usqp=mq331AQKKAFQArABIIACAw%3D%3D&_js_v=a8&_gsa=1#referrer=https%3A%2F%2Fwww.google.com&csi=0&_share=https%3A%2F%2Fdaryo.uz%2F2020%2F10%2F08%2Fota-onalar-farzandlariga-tanbeh-berayotganida-yol-qoyadigan-7-ta-xato%2F
2. <http://library.ziyonet.uz/ru/book/download/20426>
3. <https://lex.uz/acts/-1685726>
4. <http://library.ziyonet.uz/uz/book/download/8103>
5. <http://www.ombudsman.uz/oz/docs/voyaga-yetmaganlarning-huquq-va-erkinliklarini-taminlash-samaradorligini-oshirish>
6. <http://www.adolatnashr.uz/uploads/1.Bola%20huquqlari.pdf>

ФИО авторов: *Таджибаев Алишер Абдурахим угли,*

Нурмухамедова Гузал Талатовна

магистранты кафедры «Энергосбережение и энергоаудит»

Ташкентский государственный технический университет

Название публикации: «ТРАНСФОРМАЦИЯ ЭНЕРГЕТИЧЕСКИХ СИСТЕМ»

Аннотация: *В статье рассмотрены идущие в мире процессы трансформации энергетических систем, которые приводят к коренным изменениям в мировой энергетике, и задачи, стоящие перед электроэнергетикой стран СНГ в этих условиях.*

Ключевые слова: *возобновляемые источники энергии, трансформация энергетическая система, экологические факторы.*

Abstract: *The ongoing processes of power systems transformation in the world, which lead to radical changes in the global power energy sector, and the challenges facing the electric power industry of the CIS countries in these conditions are considered.*

Key words: *renewable energy sources, energy system transformation, environmental factors.*

В настоящее время энергетика многих стран мира претерпевает значительные изменения. Основными факторами, способствующими быстрой трансформации энергетических систем в мире, являются [1]:

- стремление уменьшить экологические воздействия, включая загрязнение воздуха, эмиссию CO₂, использование воды.

- значительное уменьшение стоимости технологий производства и потребления электроэнергии (включая ветровые и солнечные электростанции, распределённую генерацию, электротранспорт, системы управления спросом и накопления энергии);

- развитие распределённой генерации;

- развитие электрификации экономики;
- расширение цифровизации и автоматизации энергетических систем;
- стремление повысить надёжность и эффективность работы энергетических систем;
- расширение доступности энергии с использованием инновационных технологий.

По данным WEO-2018 [2], доля прироста мощности электростанций, использующих возобновляемые источники энергии, к 2040 г. может составить более 60 % от общего увеличения.

На рис. 1 показано приведённое в [3] увеличение доли электроэнергии в конечном потреблении энергии, рост производства электроэнергии и установленной мощности электростанций на возобновляемых источниках энергии.



Рис. 1. Увеличение доли электроэнергии в конечном потреблении энергии, рост производства электроэнергии и установленной мощности электростанций на возобновляемых источниках энергии

На рис.2 показаны ключевые индикаторы, характеризующие трансформацию энергетики в Китае, ЕС, Индии и США, приведённые в Дорожной карте [4].

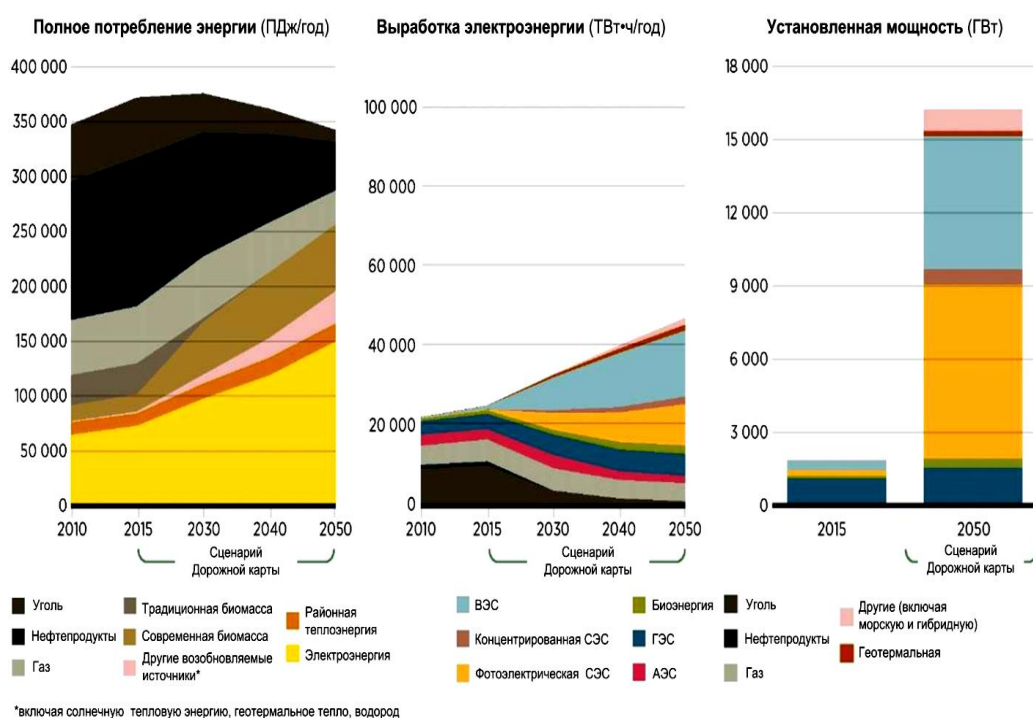

Рис. 2. Ключевые индикаторы, характеризующие трансформацию энергетики в Китае, ЕС, Индии и США

Интеграция ПВИЭ требует введения определённых мер по обеспечению экономической эффективности и надёжности энергетических систем по мере развития ПВИЭ. В [3] определены четыре фазы интеграции ПВИЭ и связанные с ними проблемы, дифференцированные по возрастающему воздействию растущей доли генерации ПВИЭ на энергетические системы.

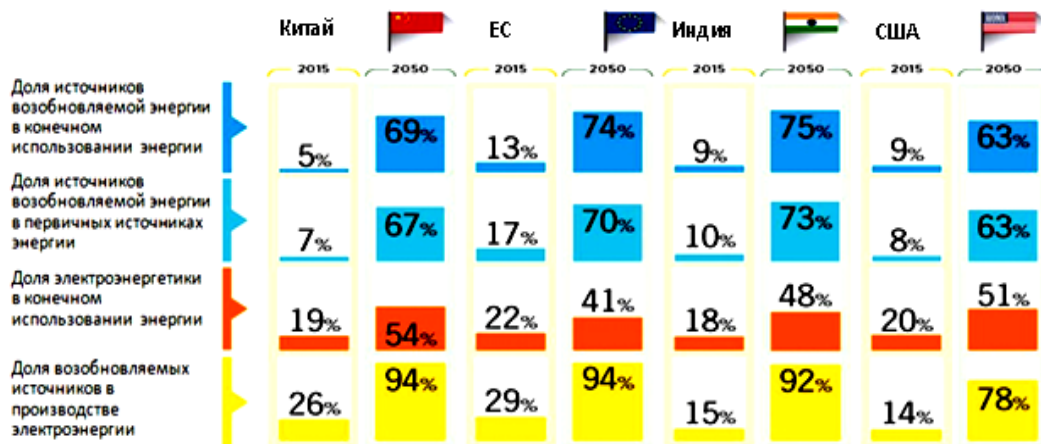

Рис. 3. Карта, отражающая используемые модели управления в электроэнергетике в мире

Происходящая трансформация энергетических систем приводит к коренному изменению интерфейса между передающей и распределительной электрическими сетями, показанному на рис. 4.

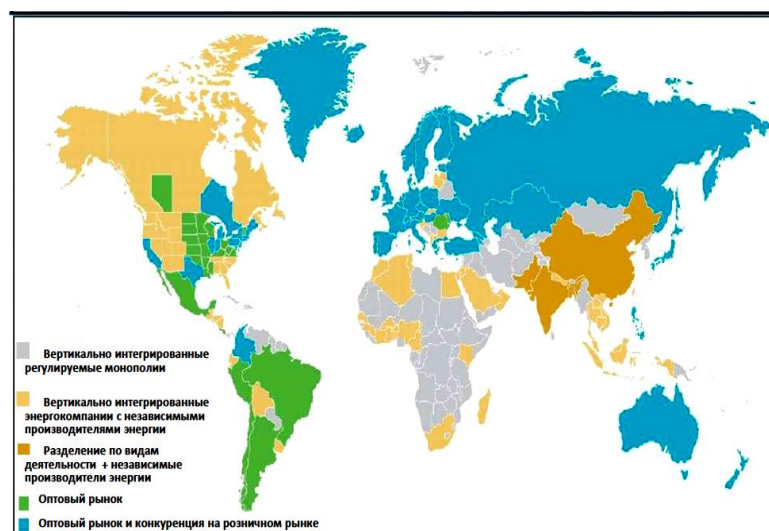

Рис. 4. Изменения в интерфейсе между передающей и распределительной сетями (по данным IEA (Status of Power System Transformation, 2017))

Достигнутый в последние годы прогресс в области создания крупных ветровых и солнечных электростанций, а также создание технологий передачи значительных объёмов электрической энергии на сверхдальние расстояния создали возможность разработки крупных проектов по использованию ветровой и солнечной энергии для производства больших объёмов электроэнергии в различных регионах мира, таких как Desertec проект, Medgrid проект, проект Китайской Суперсети, проект Gobitec, проект Азиатской суперсети, проект Суперсети Юго-Восточной Азии, проект IceLink, проект Tres Amigas, проект формирования Пан-Европейской суперсети и формирования глобальной энергосистемы мира [4, 5].

Электроэнергетика стран СНГ находится в начале идущих в мире процессов трансформации энергетических систем. В то же время эти страны обладают значительным потенциалом нетрадиционных возобновляемых источников энергии.

Заключение. В условиях, происходящих в мире процессов трансформации энергетических систем, актуальным для стран СНГ является решение следующих задач:

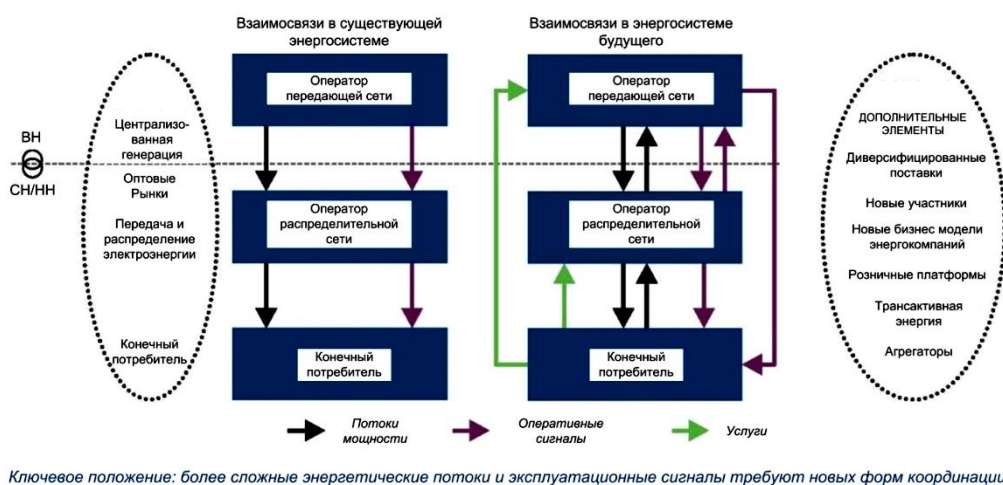
- определение ключевых направлений и целевого видения развития электроэнергетического комплекса стран СНГ с учётом долгосрочной перспективы (на период до 2050 года) подобно тому, как это было сделано комиссиями, возглавлявшимися Г.М. Кржижановским при разработке плана ГОЭЛРО и определении плана перспективных исследований по проблеме создания ЕЭС страны в 1957 г.;
- создание институциональной основы, а в целом – целостной системы управления, определяющей регулирующие, технологические и экономические правила оптимального развития и функционирования электроэнергетического комплекса стран СНГ в условиях идущих в мире процессов трансформации энергетических систем.

Литература

1. Баринов В.А. Трансформация энергетических систем. //Вести в электроэнергетике, 2018, № 6. -С.48-57.
2. Есяков С.Я., Лунин К.А., Стенников В.А., Воропай Н.И., Редько И.Я., Баринов В.А. Трансформация электроэнергетических систем. //Электроэнергия. Передача и распределение, 2019, № 4. -С.134-141.
3. Status of Power System Transformation. System integration and local grids. IEA, 2017.
4. Status of Power System Transformation. Advanced Power Plant Flexibility. IEA, 2018.
5. Renewable Power Generation Costs in 2017. IRENA International Renewable Agency. IRENA, 2018.

ФИО авторов: Хурсанов Фазлиддин Рустам угли

Кодиров Алишер Урайимович

магистранты кафедры «Энергосбережение и энергоаудит»

Ташкентский государственный технический университет

Название публикации: «РАСПРЕДЕЛЁННАЯ ЭЛЕКТРОЭНЕРГЕТИКА
УЗБЕКИСТАНА И ВОЗОБНОВЛЯЕМЫЕ ИСТОЧНИКИ ЭНЕРГИИ»

Аннотация: Проведен анализ развития распределенной электроэнергетики и проблем интеграции возобновляемых источников энергии с центральной сетью в условиях Узбекистана. Описаны различные факторы, влияющие на решение проблем, взятые на основе передового мирового опыта, а также примеры деятельности ООО «MIR SOLAR» в Узбекистане.

Ключевые слова: распределенная электроэнергетика, возобновляемые источники энергии, электроэнергетические системы.

Abstract: The analysis of development of distributed electric power industry and problems of integration of renewable energy sources with the Central network in the conditions of Uzbekistan is carried out. Various factors influencing the solution of problems, taken on the basis of the best world experience, and also examples of activity of “MIR SOLAR” LLC in Uzbekistan are described.

Key words: distributed electric power industry, renewable energy sources, electric power systems.

В современной мировой электроэнергетике происходит изменение энергетического уклада - переход от централизованной энергетики к распределённой [1]. При этом осуществляется постепенный переход от централизованных, традиционных источников к распределённой генерации (РГ), называемой малой на основе локальных, возобновляемых источников энергии (ВИЭ). Очевидно, что электроэнергетика Республики Узбекистан также

постепенно будет реформироваться и модернизироваться в соответствии с международной практикой и стандартами.

Рассмотрим особенности и аспекты такого перехода в Республике Узбекистан, с учётом факторов, способных оказать влияние на процесс перехода к новому состоянию электроэнергетической системы (ЭЭС).

Передовой опыт различных стран показывает, что основными факторами, влияющими на внедрение ВИЭ, являются [1-4]:

- поддержка государства и создание соответствующей нормативно-правовой базы;
- развитие экономики и социальной сферы государства;
- борьба с изменениями климата, защита окружающей среды и переход к низко углеродной энергетике;
- интеллектуализация и цифровизация энергетической сферы;
- уровень развития мировой электроэнергетики, в том числе соседних стран.

Выполнение этих задач требует от энергосистемы перехода к новым условиям функционирования, обеспечивая её развитие по ряду направлений (табл. 1)

Таблица 1

Направления развития современных энергосистем [5]

Перспективные факторы, влияющие на энергосистемы				
Развитие микросетей и использование различных видов генерации, в том числе малых и возобновляемых источников энергии	Эффективное взаимодействие сетей с потребителям и при учёте их требований и технологическ их особенностей	Внедрение системных и локальных структур и накопителей, обеспечивающи х регулирование базовой, пиковой и полупиковой мощностей	Использовани е новых математически х моделей расчётов и оценки перспективны х и оперативных режимов.	Использование систем искусственного интеллекта и цифровизации для выработки и принятия решений при управлении оперативными режимами ЭЭС

Основной стимул развития РГ, способный обеспечить энергетическую независимость потребителя – увеличение спроса и постоянный рост цен и тарифов на централизованную мощность и электроэнергию. Развитие РГ снимает нагрузку, как с основной, так и с распределительной сети, что способствует снижению потерь электроэнергии, вносит дополнительные возможности в функционирование рынков электроэнергии, освобождая пропускные способности связей. К факторам, стимулирующим развитие РГ, могут быть отнесены малой генерации, обеспечивающие:

- возможность снижения необходимых ЭЭС аварийных и ремонтных резервов мощности;
- снижение совмещённых максимумов и уплотнение совместных графиков нагрузки;
- улучшение использования электростанций с разной структурой генерирующих мощностей в разные часы суток, дни недели и сезоны года;
- возможность увеличения экспорта электроэнергии.

Развитие энергетики республики опирается и осуществляется также согласно постановлениям и указам Президента РУз, различным программам по переходу к низко углеродной, энергосберегающей и распределённой энергетике [5]. Факторы, сдерживающих развитие ВИЭ в Узбекистане условно можно разделить на три группы (табл.2).

Таблица 2

Факторы, сдерживающие развитие ВИЭ в Узбекистане

Нормативно-правовые	Экономические	Технические
1. Принятие долгосрочной стратегии развития ВИЭ	1. Внедрение государственных мер и поддержки инвестиций в развитие ВИЭ	1. Решение технических аспектов проектирования, строительства и подключения к сетям объектов ВИЭ
2. Разработка и гармонизация национальных стандартов	2. Предоставление льгот и преференций производителям оборудования ВИЭ	2. Модернизация и развитие электрических сетей

3. Определение механизма выделения земель под ВИЭ	3. Внедрение механизмов «зеленых» тарифов и сертификатов	3. Развитие систем накопления и хранения энергии
---	--	--

В настоящее время ВИЭ не могут составить конкуренцию традиционным энергетическим ресурсам в стоимости вырабатываемой электроэнергии. В связи с этим возникает необходимость дальнейшего развития правовых основ и нормативных актов, способствующих их внедрению, заключающихся в принятии долгосрочной стратегии развития до 2050 г.

Для эффективного решения обозначенных выше задач требуется, чтобы электростанции, работающие на основе ВИЭ, удовлетворяли требованиям объектов генерации, а именно:

- должны иметь возможность присоединяться к общей сети, иметь достаточную суммарную мощность и манёвренность;
- должны быть в состоянии поддерживать стабильную частоту и напряжение в допустимом диапазоне;
- ЭЭС совместно с микросетями должны обладать достаточной гибкостью для решения проблемы нерегулярности возобновляемой генерации и неопределённости спроса;
- качество электрической энергии, выработанное электрическими станциями на базе ВИЭ должно отвечать требованиям Узстандарта;
- производство электроэнергии и пропускная способность магистральных сетей должны быть достаточными для удовлетворения максимального спроса на электроэнергию.

Разрешение этих вопросов определяется трудностями, возникающими уже на этапе согласования проектных решений по присоединению объектов РГ и получении технических условий на технологическое присоединение к распределительным сетям ЭЭС.

Таким образом, для внедрения распределённой электроэнергетики в Узбекистане на основе малых и возобновляемых источников энергии необходимо преодолеть различные проблемы, которые должны решаться на основе мирового опыта с учётом конкретных условий нашей страны.

Строительство крупных и большого количества малых электростанций на базе ВИЭ, и их интеграция в сеть требует развития соответствующей нормативно-правовой базы, проведения научно-исследовательских работ по анализу режимов и устойчивости энергосистемы Узбекистана, проектных изысканий, модернизации сетевого оборудования, внедрения современных систем накопления энергии и компенсации реактивной мощности, а также дальнейшей интеллектуализации ЭЭС.

Литература

1. Аллаев К.Р.- Энергетика мира и Узбекистана. -Ташкент: Молия, 2007. -388с.
2. Лю Чженья. Глобальное энергетическое объединение. -М.: Издательский дом МЭИ, 2016. 512 с.
3. Стенников В.А., Воропай Н И. Централизованная и распределенная генерация – не альтернатива, а интеграция [Электронный ресурс]. URL: http://energystrategy.ru/projects/Energy_21/4-2.pdf (декабрь 2017).
4. Мирзабаев А.М., Сытдыков О.Р. Паттернизация как фактор развития распределенной электроэнергетики Узбекистана. //Проблемы энерго- и ресурсосбережения, 2018, №1-2. –С.89-93.
5. Теоретические основы и модели управления большими электроэнергетическими системами / Под ред. Н.И. Воропая. -М.: ПАО «ФСК ЕЭС». 2015. 188 с.

ФИО авторов: Чимбердиев Жахонгир Абдирахимович

Уринов Бекжон Жовли угли

магистранты кафедры «Энергосбережение и энергоаудит»

Ташкентский государственный технический университет

Название публикации: «ИССЛЕДОВАНИЕ СУЩЕСТВУЮЩИХ СИСТЕМ УПРАВЛЕНИЯ ЛИНИЙ НЕПРЕРЫВНОГО ЛИТЬЯ И ПРОКАТА МЕДНОЙ КАТАНКИ»

***Аннотация:** В статье рассматриваются вопросы работы линии непрерывного литья и проката, особенности технологии производства медной катанки. Рассмотрен вопрос управления технологическим процессом с целью повышения его эффективности за счет организация производства и технологии управления процессами плавки, разлива, прокат и формирования бунтов.*

***Ключевые слова:** катанка, технологический процесс, линия непрерывного литья и проката, эффективность, управление технологическим процессом*

***Abstract:** The article discusses the issues of the operation of smelting equipment, namely the continuous casting and rolling line. The issue of process control with the aim of increasing its efficiency is considered. Improving the management process is carried out by the following methods: organization of production and technology for controlling the processes of smelting, bottling, rolling, as well as the formation of riots.*

***Key words:** wire rod, technological process, continuous casting and rolling line, prefabricated product, lengthy jointless billet, technology efficiency, smelting equipment, method, technology management, technological process control, automated control system.*

В настоящее время многие кабельные предприятия применяют в действующей технологии устаревшие машины и технологические комплексы имеющий срок эксплуатации более 15 лет. Данная проблема коснулась линий непрерывного литья и проката, которая установлена на СП ОА «Узкабель».

Технологическое оборудование введено в эксплуатацию в 1994г. и действует по сей день.

Высокие темпы развития металлургической и особенно кабельной промышленности в во многом обеспечивается широким внедрением нового технологического оборудования, в том числе прогрессивного способа непрерывного литья и прокатки (НЛП). Изготовленные на линии НЛП длинномерные бесстыковые полуфабрикаты для проводов и кабелей, троллейные провода отличаются низким удельным электрическим сопротивлением - около $1,724 \cdot 10^{-8}$ Ом·м, высокими механическими и технологическими показателями, отсутствием окисной планки.

Естественными путями увеличения выпуска катанки на таких линиях НЛП являются интенсификация производства за счет снижения простоев, сокращения затрат сырья, энергоресурсов, увеличение доли механизированного и автоматизированного труда. Определяющие факторы при этом заключены в качестве функционирования систем управления технологическим процессом, которое на уровне стабилизации отдельных технологических параметров в настоящее время нельзя признать удовлетворительным [1]. Существующие автоматизированные системы управления НЛП в рассматриваемых линиях не учитывают запаздывания, распределенности параметров, взаимовлияний при тепломассопереносе продукта, ряда технологических ограничений, инерционности процесса. Так, например, стабилизация температурных режимов на выходах плавильной печи и миксера обычными регуляторами, без учета временного запаздывания между управлением и реакцией системы, неизбежно приводит к перерасходу электроэнергии, а возникающие при этом температурные напряжения в элементах конструкций - к преждевременному выходу из строя футеровки, в особенности каналов индукционных единиц (нагревателей), и, следовательно, простоям [2, 3].

Кроме того, выбор производительности плавильно-раздаточного участка (ПРУ) НЛП, а вместе с ним и значений величин параметров процесса, для устаревшего оборудования зависит от опыта и знаний операторов, а обработка,

анализ информации и процедура принятия решений носит субъективный характер.

Результатом такого управления явилось увеличение себестоимости продукции, огромный перерасход лимитов по электроэнергии, снижение производительности из-за простоев по причинам аварийного выхода оборудования из строя.

При этом сложный объект НЛП (рис.1) с разнородными агрегатами, связанными энергетическими потоками и массой проходящего через них металла, как нельзя лучше подходит к представлению происходящих в нем явлений основе системного подхода. В этом случае общая схема процессов тепломассопереноса может быть изображена в виде последовательности звеньев, каждое из которых получает определенное количество тепла Q_i вместе с поступающей в него массой металла m_i . Кроме того, имеются энергетические потоки нагрева Q_n и теплопотерь Q_p .



Рис.1 Сложный объект НЛП: 1-плавильный агрегат; 2- желоб; 3 – миксер; 4 – промежуточная емкость; 5-кристаллизатор; 6-непрерывный медный слиток; 7-петлерегулятор; 8- прокатный стан; 9- система охлаждения катанки

В процессе наблюдения за технологическим объектом было отмечено, что в отдельные промежутки времени имеет место перегрев металла, а также возникают перегрузки прокатного стана. Расход электроэнергии в таких случаях увеличивается [2]. Средний перегрев металла и дополнительный расход

электроэнергии из расчета 6000 часов дает величину $2,45 \cdot 10^5$ кВт·ч.

Проведенный анализ парка технологического оборудования, действующего 15 лет и более, позволил сделать вывод о том, что существующие системы управления НЛП малоэффективны. Это объясняется тем, что управление, которое основывается на принципах стабилизации отдельных параметров, не в состоянии обеспечить экономичный режим функционирования системы, взаимосвязь параметров, оптимальное их соотношение. При ручном коллективном управлении могут возникнуть несколько мнений как о состоянии объекта управления, так и о цели оперативного управления и способах достижения ее. Таким образом, необходимо автоматизированное, либо автоматическое управление, способное дать объективную оценку и правильно спрогнозировать ход процесса. Улучшение может быть проведено в двух направлениях: организация производства и технологии управления самим процессом.

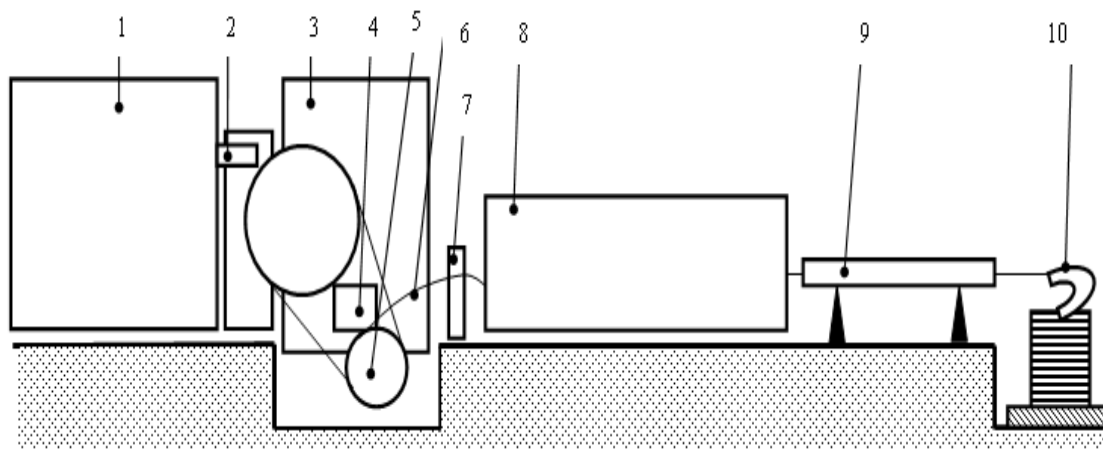
Первое направление определяет "внешние" связи, т.е. взаимоотношение всех вспомогательных служб с технологическим процессом. Оно связано с материально-техническим снабжением, энергоснабжением, контролем выпуска годного изделия и брака, расходом вспомогательных материалов и т.д. При этом поступающая от технологического процесса информация руководителями и исполнителями должна быть получена и осмыслена, на основе ее они примут субъективное решение.

Второе направление - управление самим процессом - характеризует взаимодействия, организующие ход операций с наибольшим экономическим эффектом. При этом создаются условия для упорядочения процессов, когда работа всех механизмов подчинена определенной общей логике взаимодействия. Естественно, что осуществление ряда функций по обеспечению современных требований к качеству управления невозможно выполнить без привлечения вычислительной мощности и объема памяти ЭВМ [4, 5]. В таком случае система должна иметь операционный персонал, организационное, информационное, программное и техническое обеспечение. Основой программного является

специальное математическое обеспечение системы, представляющее собой совокупность алгоритмов, реализующих функции конкретной системы и обеспечивающих функционирование комплекса технических средств.

Успешное достижение поставленной цели позволит сформулировать идеологию системы, на которой как на фундаменте строится все здание АСУ ТП. При этом математическую модель процесса, учитывая сложность и разнородность агрегатов можно разделить по функционально-элементному признаку. В этом случае функциям плавления, накопления расплава, кристаллизации, подачи в стан и проката должны соответствовать пять моделей подсистем.

Литература

1. Арутюнов В.А. и др. *Металлургическая теплотехника.* -М.: Металлургия, 1974.
2. Банный Н.П., Банный Д.Н. *Технико-экономические расчеты в черной металлургии.* -М.:Металлургия, 1968.
3. Башенко В.В. и др. *Электроплавильные печи цветной металлургии.* - М.:Металлургия, 1971г.
4. Болтянский В.Г. *Математические методы оптимального управления.* - М.:Физматгиз, 1966.
5. Климовицкий Е.И. *Оптимизация работы непрерывных печей.* –М.: Металлургия, 1965г.

ФИО автора: *Yelmuratov Tursinbek Tilegen uli*

Название публикации: «TASVIRIY SAN'AT DARSLARIDA O'QUVCHILARNING IJODIY KO'NIKMALARINI RIVOJLANTIRISH»

Annotaciya: Maqolada tasviriy san'at darslarida rasm chizishning didaktik asoslari, dars jarayonida o'qituvchining o'quvchilarga rasm chizish ketma – ketligini, naturaning konstruktiv qurilishini, perspektiva qonun-qoidalarini, soya – yorug'liklarini shtrixlar asosida ko'rsatishi o'quvchining ijodiy ko'nikmalarini rivojlantirib borishi haqida yozilgan.

Kalit so'zlar: Tasviriy san'at, o'qituvchi, o'quvchilar, innovaciya, bilim, malaka, ko'nikma, ta'lim, tarbiya, didaktika.

Annotation: The article is based on the didactic basis of drawing in fine arts classes. Written about developing their skills.

Keywords: Fine arts, teacher, students, innovation, knowledge, skills, education, upbringing, didactics.

Ta'lim – ta'lim oluvchiga maxsus tayyorlangan mutaxassislar yordamida bilim berish va ulardagi ko'nikma hamda malakalarni shakllantirish jarayoni bo'lib, kishining shaxs sifatida hayotga va mehnatga ongli ravishda tayyorlash vositasi. Ta'lim deganda shaxsning jismoniy va ma'naviy kamol topishi, uning ongli ravishda ayrim ibratli faoliyatlari yo'nalishlari tarixan maydonga kelishi, ijtimoiy namuna bo'lishga va har tomonlama barkamollikka intilish jarayoni tushuniladi. Ta'limning boshlang'ich (dastlabki) vazifasi ta'lim oluvchini o'qitishdan iborat. Shuning bilan birga oila, ishlab chiqarish va boshqa sohalarga ma'lumot berish vazifasini bajaradi. Ta'lim berish – ta'lim oluvchining intellektual salohiyatini yuksaltirishga qaratilgan pedagogik faoliyati bo'lib, insonning aqliy faoliyatini rivojlantirish jarayonidir. Didaktikaning asosiy vazifasi yosh avlodni ilmiy bilimlar, ko'nikma va malakalar tizimi bilan qurollantirishdan iborat. Bularning barchasi o'qituvchining ta'limiy, tarbiyaviy, rivojlantiruvchi vazifalarini amalga oshirishida o'z aksini topmog'i lozim. Ana shu asosdan kelib chiqib aytish mumkinki, ta'lim jarayonida o'qituvchi o'z ta'lim oluvchilariga qo'lga kiritilgan bilimlarni o'rgatadi. O'quv faoliyatida ularni ko'nikma

va malakalar bilan qurollantiradi. Shu bilan bir paytda u ta'lim oluvchilarda dunyoqarash va axloq me'yorlarini hosil qiladi, qiziqish va qobiliyatlarni shakllantiradi, ularning bilish faolligini oshiradi. O'qituvchining faoliyati ta'lim oluvchi shaxsining maqsadga muvofiq shakllanishiga katta imkoniyatlar ochib beradi. Yanada aniq qilib aytsak, butun o'quv jarayonini rejalashtiradi, ushbu jarayonda ta'lim oluvchilar bilan birgalikdagi faoliyatni tashkil etadi. Ta'lim oluvchilarga qiyinchiliklarni engib o'tishda yordam beradi hamda ularning bilimlarini va butun ta'lim jarayonini tashxis qiladi. O'z navbatida ta'lim oluvchilarning faoliyati o'quv jarayonida o'rganishga, bilim, ko'nikma hamda malakalarni egallashga, o'zini jamiyatga foydali faoliyatga tayyorlashga yo'naltiradi.

Ta'lim jarayonida ta'lim oluvchilarning faoliyati ko'p qirrali yo'nalgan harakatni ifodalaydi va bu harakat bilishga doir vazifalarni hal qilishda ularga katta yordam beradi. Ta'lim berish ta'lim oluvchilarning o'qish – o'qitish jarayonining mazmun – mohiyatini ongli ravishda anglab etishlari orqali amalga oshiriladi.

Tasviriy san'at darslarida sinf doskasida rasm chizish ko'rgazmalilik principining muhim vositalaridan biri bo'lib hisoblanadi. Yangi mavzuni og'zaki tushuntirish bilan bir qatorda qisqa muddat ichida chizilgan qoralama ya'ni eskiz o'quvchilarni idrok qilish jarayonini tezlashtiradi. O'qituvchi doskada shakllarning tuzilish qonuniyatlarini, naturani chizish ketma-ketligini chizib ko'rsatishi zarurdir. Biroq doskada tez, malakali rasm chizish o'qituvchidan bir qator maxsus mashqlarni bajarishni bu sohada etarli ko'nikma, malakaga va tasviriy savodxonlikka ega bo'lishini talab etadi. Tasviriy san'atni o'qitish metodikasi zamonaviy pedagogika faniga asoslangan.

Doskada rasm chizishning muhim bir jihati shuki, tasvirda chiziqlarning turli yo'g'onlikda bo'lishi, shtrix, tus nuqtalardan to'g'ri foydalanishdir. Pedagogik rasm chizish nafaqat sinf doskasida, balki, qog'ozda qalam, akvarel, tush kabi materiallarda ham chizib ko'rsatish maqsadga muvofiqdir. Tasviriy san'at o'qituvchisiga dars paytida sinf doskasida maishiy buyumlar, o'simliklar, qushlar, hayvonlar va odam rasmini xotira bo'yicha bajarishga to'g'ri keladi. U chizgan rasmlar ixcham, ifodali bo'lishi va tasviriy jihatdan savodli chiqishi kerakki, o'quvchilar u yoki bu predmet

tasvirini timsoliy qabul qila olsin. Shu bois har bir o'quvchi darsda tasviriy bilimga ega bo'lishi zarur. Bu jarayonda qisqa muddatli, shtrixli, ancha yirik o'lchamli turli predmetlarning xomaki rasmlarini chizish tavsiya etiladi.

Tasviriy san'atning didaktik asoslaridan biri barcha o'quv vazifalarining ma'lum bir ketma-ketlik bilan echilishidir. Shunday qilib, rasm chizish jarayoni o'zining boshlanishi, davomi va yakuniga ega. Boshqacha aytganda, narsaning o'ziga qarab rasm chizishning bosqichlari mavjud bo'lip, ya'ni ketma-ketlikda rasm chizish. Bular quyidagilar:

1. Rasm chizish jarayoni joy tanlashdan boshlanadi. Tanlangan joy, ya'ni ko'rish nuqtasi qo'yilgan narsaning shaklini, hajmini, fon bilan bog'liqligini to'la namoyon etishi kerak, yoki uning yaxlitligi ta'minlanishi zarur. Ko'rish nuqtasining to'g'ri tanlanganligi naturaning ancha hajmli, aniq ifodalanishini ta'minlaydi. Ishning birinchi bosqichida chizilayotgan narsani qog'oz tekisligiga kompoziciya nuqtai nazaridan komponovkaga e'tibor qilinib, to'g'ri joylashtirilishi kerak.

2. Rasm qog'ozga nisbatan juda katta yoki juda kichik, o'ng yoki chap tomonga surilgan bo'lmasligi kerak. Qog'ozni joylashtirish tajribasiga ega bo'lmagan o'quvchilar o'rganish jarayonida tasvir izlovchi moslamadan foydalansalar, maqsadga muvofiq bo'ladi.

Rasmning kompoziciyasini belgilashda yorug'lik tushishi, predmetlarning rangi, tusi, katta-kichikligi, ufq chizig'iga nisbatan qanday joylashganligi hisobga olinadi. Tabiiyki, rasm qog'ozga sig'may qolishi mumkin yoki aksincha qog'ozda ko'p bo'sh o'rin qoladi. Shuning uchun rasmning umumiy ko'rinishi engil chiziqlar bilan qog'oz tekisligida belgilanadi: umumiy eni, balandligi, uzoq-yaqinligi. So'ng naturada mavjud narsaning bir-biriga nisbatan o'lcham munosabatlari aniqlanadi. Albatta, ufq chizig'i esdan chiqmasligi kerak. Tasvirning umumiy chegaralari qog'oz tekisligida aniqlab qo'yilsa, rassom shu bilan o'ziga aniq kompozicion vazifa qo'ygan bo'ladi. Shu bosqichdan boshlab kompoziciya ichida joylashgan predmet shakllarining bir-biriga nisbatlarini topgan holda chizish boshlanadi.

Ish jarayonining mazkur bosqichida shakl tuzilishlari aniqlanadi va umumiy soya kiritiladi. Umumiy soyaning ikkinchi bosqichda kiritilishi tasvirlovchiga

proporcional bunda predmetlarning bir-biriga tavsifi, munosabatlarni aniqlashda yordam beradi. Proporcional munosabat tushunchasi buyumlarning shakllari, tashqi tuzilishi va tus (soya-yorug') munosabatlarini anglatadi va ular orasidagi bog'liqlikni nazarda tutadi.

Bu bosqichda shakllarning konstruktiv tuzilishi aniqlanib, hajmini to'liq etkazilishiga erishiladi. Predmetlar soya-yorug'ligi ustida ishlaganda umumiy tus munosabatlariga katta e'tibor berish kerak. Ish jarayonida rasmni o'quv topshirig'i bilan doimiy ravishda solishtirmoq lozim. Shuning uchun molbert yoki planshet rassomdan uzatilgan qo'l masofasida joylashishi shart. Mazkur bosqichda predmetning barcha qismlari va detallariga alohida e'tibor qaratiladi. Yorug'lik tusi orqali rasmda narsaning fakturasi ifodalanadi. Yakuniy ish bosqichida rasm natura bilan, ayniqsa, planlar ifodalash nuqtai nazaridan taqqoslanadi. Bu bosqichdagi vazifa tasvirlangan barcha detallar va shakllarni yaxlitlikka keltirish – umumlashtirishdir. Shuning uchun dastlab yaqin plandagi narsalarning chiziqlari, soyasi, tus munosabatlari bilan solishtiriladi, kerakli joylari bo'rttiriladi yoki aksincha xiralashtiriladi.

Bajarilgan rasm aniq, jonli, tabiatga yaqinroq ifodalangan bo'lishi uchun rasm chiziqlariga katta e'tibor berilishi kerak. Darhaqiqat, qalamtasvirda chiziqning roli katta. Nafis chiziq rassomga qator plastik va fazoviy vazifalar yechimini topishga yordam beradi. Shakl, hajm soya-yorug'siz ham bemalol ko'rsatiladi.

Demak, ta'kidlash joizki, har bir o'qituvchi darsda muvaffaqiyatga erishish uchun o'zida borliqqa nisbatan badiiy ko'rish mahoratini rivojlantirishi kerak. O'quvchilarni darsga qiziqtirish, ularda rasm chizish malakasiga va shuningdek, estetik tasavvurga ega bo'lishlari uchun o'z pedagogik mahoratini ishga solishi kerak. Bu demak, jamiyatning har bir kishisi qaysi sohada ish olib borishidan qattiq nazar go'zallik va nafislikni ko'ra bilish va to'g'ri his etishi lozim.

Adabiyotlar

1. Hasanov R. Tasviriy san'at darslari samaradorligini oshirish yo'llari. Toshkent: «O'qituvchi», 1984.
2. Abdullaev N. San'at tarixi. Toshkent: "San'at", 2001.

ФИО автора: *Urazova Ozoda Tursinbayevna*

Jizzax davlat pedagogika instituti o'zbek tili va adabiyoti fakulteti 1-bosqich magistranti

Название публикации: «TOG'AY MUROD QISSALARIDA MIF VA AFSONALAR TALQINI»

Annotatsiya: Maqolada Tog'ay Murod qissalarining mif va afsonalarga mazmuni boyitilganligining pedagogik shart-sharoitlari tadqiq etilgan.

Kalit so'zlar: mif, afsona, "Laylat ul-qadr", kult miflari, taqvimiy miflar, tarixiy afsonalar, hamal burji, o'zbek mifologiyasi, Qayumars, Xizr, Muqaddas Buqa, Navro'z, Ramazon oyi.

Mif-xalq og'zaki poetik ijodining ilk mahsulidir. Mif-grekcha "mythos-so'z, rivoyat" so'zidan olingan bo'lib, qadimgi odamning borliq, olam jumboqlari, tabiat va koinot sirlarini bilishga intilishi, bu boradagi ilk tasavvurlari va xulosalari, xudolar, pahlavonlar haqidagi qarashlari asosida paydo bo'lgan. O'zbek mifologiyasi 2 turga bo'linadi:

1. Qadimgi turkiy miflar
2. Mumtoz miflar

Qadimgi turkiy miflar olamning yaratilishi, turkiy qabilalarning kelib chiqishi, ilk ajdodlar haqidagi miflar turkumini tashkil etadi. Mumtoz miflar tarkibiga ezgulik va yovuzlik o'rtasidagi kurash haqidagi qarashlarni o'zida aks ettirgan dualistik miflar, kult miflari, Siyovush bilan bog'liq miflar, samoviy miflar, taqvimiy miflar (Navro'z bilan bog'liq udumlar), odamzodning yaratilishi to'g'risidagi miflar kiradi.

"Afsona" atamasi forscha afsun-sehr-jodu"ma'nosini anglatuvchi so'zdan olingan bo'lib, fantastika, uydurma asosida yaratilgan nasriy hikoyalarga nisbatan qo'llanadi. Afsonalar g'oyaviy-mavzuviy jihatidan shartli ravishda 2 guruhga bo'linadi:

1. Sof mifologik

2. Tarixiy

Mifologik afsonalarga Xizr nomi bilan bog‘liq afsonalar ham kiradi. Xizr-mifologik obraz. Tarixiy afsonalarga Minorai Kalon qurilishi haqidagi afsonalar misol bo‘la oladi.

Tog‘ay Murodning “Oydinda yurgan odamlar” qissasi o‘zbek xalq og‘zaki ijodining yorqin namunasi deb hisoblayman. Qissada xalq og‘zaki ijodining topishmoq, maqol, mif, afsona, qo‘shiq kabi turlaridan juda o‘rinli foydalanilgan.

“...Emishki Quyosh olamni bir yilda bir bor aylanadi. Shu aylanmish yo‘lida 12 ta burjga ro‘baro keladi. Quyosh har burjni biro y davomida aylanib o‘tadi. zulmat bilan ziyo teng bo‘lmish kunda Hamal deya atalmish burjga yetib keladi. Taxmuraslar sulolasidan bo‘lmish Jamshid podsho ana shu kunni Navro‘z deb atadi. Keyin, Qayumars podsho bo‘ldi. U Navro‘zni sharafladi. Navro‘zni hayit qildi!...”⁴⁰

Qissada taqvimiy miplardan Navro‘zning paydo bo‘lishi asar mazmuniga uyg‘unlashgan holda voqealar bayon qilingan. Navro‘z kuni kun va tunning teng bo‘lishi, yil hisob-kitobini shu kuni joriy qilinishi ham qadimiy miplarga borib taqaladi.

Qissada yana kult miplaridan jonivorlar haqidagi mif diqqatimni tortdi.

“...Muqaddas Buqa shoxlari oltindan emish,...Muqaddas Buqa tuyoqlari kumushdan emish! Qaysi inson Muqaddas Buqani bir ko‘rsa bo‘ldi, o‘sha inson xohish-irodalari ijobat bo‘lar emish....”⁴¹

El qir-adirlarga o‘sha Muqaddas Buqani ko‘rish ilinjida chiqisharkan. Chunki Muqaddas Buqa inson nazari tushsa, bo‘kirarkan. Bir bo‘kirish behosillikni, ikki bo‘kirish esa serhosillikni anglatarkan. Qadimdan ushbu mif xalq orasida mavjud, shuning uchun bunga ishonch hali ham so‘nmagan.

Qissada sof mifologik afsonalarga kiruvchi Xizr obrazi ham mavjud.

“...Otamiz cholni tanidi: hazrati Xizr bobo! Boisi, boshmaldog‘ida suyagi yo‘q! U kishining boshmaldog‘i suyaksiz bo‘ladi!...”⁴²

⁴⁰ Tog‘ay Murod “Oydinda yurgan odamlar” qissasi .Toshkent. 2019.-52-bet

⁴¹ Tog‘ay Murod “Oydinda yurgan odamlar” qissasi .Toshkent. 2019.58-bet

⁴² Tog‘ay Murod “Oydinda yurgan odamlar” qissasi .Toshkent. 2019.106-bet

Xizr obrazi insonlarning mushkulini yengishga yordam beruvchi shaxs sifatida gavdalangan. Afsonalarda Xizr boboga oq soqolli, boshmaldog‘ida suyagi yo‘q deb ta‘rif berilgan.

Qissada “Laylat ul-Qadr” kechasi, Ramazon oyi bilan bog‘liq mif ham uchraydi.

“...Emishki, yil, milodiy olti yuz o‘ninchi yil bo‘ldi. Oy Ramazon oy bo‘ldi....

Bu amal Qur‘oni Karim oyatlari yoddan aytila boshlamish ilk kechada sodir bo‘ldi. Shu boisdan Ramazon muqaddas oy bo‘ldi. Ramazonda mo‘min-musulmonlar ro‘za tutdilar. Laylat ul – Qadr Ollohi taolo Muhammad Rasululohimiz uchun yaratmish kecha bo‘ldi. Laylat ul-Qadr Ramazon oyining oxirgi toq kechalarida keladi. Laylat-ul-Qadr kelajak kecha mo‘min musulmonlar nimaniki tilasalar, tilaklari bajo bo‘ladi....”⁴³

Tog‘ay Murodning “Oydinda yurgan odamlar” qissasida Oymomo bilan Qoplonning orzu –umidlari Xizr obrazi hamda Laylat ul-Qadr kechasi vositasida amalga oshishiga umid bog‘laymiz. Adib miflar, afsonalar orqali insonlarni ertangi kuniga ishonch bilan boqishiga undaydi. Chunki miflarda badiiy xayolot yetakchilik qiladi, qahramonlarga g‘ayrioddiy sifatlar “yuklanadi”. Bu asar o‘quvchilarning bilim saviyasini yanada oshiradi. O‘zbek xalq og‘zaki ijodining ilk namunalarini avloddan avlodga yetkazishdek pedagogik maqsad va vazifalarni o‘z ichiga oladi.

Foydalanilgan adabiyotlar

- 1.Oxunjon Safarov “O‘zbek xalq og‘zaki ijodi” “Musiqqa” nashriyoti. Toshkent. 2010.
- 2.Tog‘ay Murod “Oydinda yurgan odamlar”. Qissa. Toshkent. 2019.

⁴³ Tog‘ay Murod “Oydinda yurgan odamlar” qissasi .Toshkent. 2019.137-bet

ФИО автора: *Vohidova O'g'ilxon Sobirjonovna*

Qo'qon davlat pedagogika instituti

Ta'lim va tarbiya nazariyasi maktabgacha ta'lim 2-bosqich magistranti

Название публикации: «МАКТАБГАЧА YOSHDAGI BOLALARNI XALQ PEDOGOGIKASI ASOSIDA TARBIYALASHNI ASOSLARI»

Annotatsiya: Bebaho qadriyatimiz - xalq og'zaki ijodi manbalaridan farzandlarimiz tarbiyasida foydalanishimiz zarur. Zero, yurtboshimiz ta'kidlaganlaridek, odobli, bilimdon va aqlli, mehnatsevar, iymon-e'tiqodli farzand nafaqat ota-onaning, balki butun jamiyatning eng katta boyligidir. Xalq pedagogikasi manbalariga kiruvchi xalq og'zaki ijodi janrlarining tarbiyaviy ahamiyati juda ham katta.

Kalit so'zlar: Xalq pedagogikasi, maktabgacha ta'lim, pand-nasihat

Xalq og'zaki ijodida barkamol avlod tarbiyasi, uning kamolotiga oid barcha masalalarni o'zida mujassam etish bilan birga o'quvchi yoshlar tarbiyasiga ijobiy fazilatlarni singdirish va turli yomon illatlardan yiroq tutish yoki xoli qilish bo'yicha qator tarbiya metodlari, usul va vositalari mavjud. O'git-nasihat qilish, ibrat-o'rnak ko'rsatish, rag'batlantirish va qoralash kabi metodlarni xalqimiz asrlar davomida qo'llab kelgan bo'lib, uning quyidagi ijobiy shakllari: tushuntirish, o'rgatish, mashq qildirish, kun tartibini rejalashtirish, yaxshi xislat va ishlarga undash, istak bildirish, maqtash, olqish aytish, duo qilish, alqash, mukofotlash, taqdirlash, ishonch bildirish, oqlash, vasiyat qilish kabi metod va vositalar yoshlar tarbiyasida muhim o'rin egallaydi. Tarbiya metodlari ichida eng ko'p qo'llaniladigan turi bu na'muna, ibrat ko'rsatish, ya'ni o'rnak bo'lishdir.

Xalq pedagogikasidagi rag'batlantirish metodiga maqtash, ma'qullash, alqash, mukofotlash kabi shakllarni kiritishimiz mumkin. Bolalarning yaxshi fazilat ila amalga oshirgan ibratli ishlari kattalar tomonidan ma'qullansa, maqtalsa, olqishlansa, rahmat aytilsa, alqansa va imkon doirasida taqdirlansa, ular yanada yaxshi hislatlarga ega bo'lishga, yaxshi ishlarni bajarishga harakat qiladilar. Maktabgacha ta'limda xalq

pedagogikasining yutuqlaridan, boy adabiy merosimizda soda shakllaridan foydalana boorish, bolalar tarbiyasida muhim

Maktabgacha tarbiya yoshining oxiriga kelib, bolalar tevarak-atrof to'g'risida kattagina hajmdagi eng oddiy bilim va tushunchalarga ega bo'ladilar, asosiy fikrlash jarayonlarini egallab oladilar. Faqat yaxshi tashkil etilgan faoliyat jarayonidagina to'laqonli aqliy rivojlanish ro'y beradi, shuning uchun o'qituvchi va tarbiyachilarning asosiy vazifasi — bolaga muayyan maqsadni ko'zlab tarbiyaviy ta'sir ko'rsatish uchun kerakli sharoit yaratishdir. Bola har doim buyumlar hamda hodisalar orasida bo'ladi. Bola doimo biror narsa bilan tanishadi, nimanidir bilib oladi, ushlab ko'radi, hidlaydi, tortib ko'radi, nimagadir quloq soladi. SHu tariqa asta-sekin dunyoni bilib boradi. Tevarak-atrofdagi buyumlar, tabiat bolaning sezgi organlari — analizatorlariga ta'sir etadi va sezgi hosil qiladi.

Sezgi bolalarga buyumlarning ayrim xossalarini: sovuq-issiq, gadir-budur, silliq-yaltiroq, xushbo'y va h.k. ni bilim olishga yordam beradi. Sezgi atrofdagi muhitni bilishning dastlabki bosqichi sanaladi. Bola sezgi tufayligina tevarak-atrofdagi narsalar to'g'risida bilim, tajriba to'plab boradi. Idrok esa ancha murakkab jarayon bo'lib, sezgilar asosida hosil bo'ladi. Bola olmani qo'lida ushlab ko'rib, qarab chiqib va eb ko'rib, uni yaxlit bir buyum, ayni bir vaqtda dumaloq, qizargan, xushbo'y, mazali va h.k. tarzda idrok qiladi. Bola olmani yaxlit bir buyum tarzida tasavvur qilishi uchun birdaniga bir nechta analizator: ko'rish, sezish va hid bilish analizatorlaridan foydalanadi. Analizatorlar bir vaqtning o'zida birdaniga ishlashi buyumning xossasi va belgilarini aniqroq hamda to'laroq bilish imkonini beradi.

Shuning uchun katta yoshdagi kishilar bolani ilk yoshlik chog'idan boshlaboq aqliy jihatdan to'g'ri tarbiyalash maqsadida buyumlarni ko'proq analizatorlar yordamida idrok qilishga imkon tug'dirishlari, analizatorlarning rivojlanishiga, ya'ni bolaning sensor madaniyatiga alohida e'tibor berishlari kerak. Bolada nutq paydo bo'lishidan ancha oldin (bola bir yoshga to'la boshlaganda birinchi bor gapira boshlaydi) u tevarak-atrofdagi odamlar va buyumlar dunyosini kata yoshdagi kishilar yordamida bilib oladi. Bola 3 yoshga to'lganda uning so'z zaxirasi 1200—1500 taga etadi. Bola katta yoshdagi kishilar unga nima haqida gapirayotganlarini yaxshi

tushunadi. Bu katga yoshdagi kishilar nutqidan har tomonlama tarbiyalashning kuchli vositasi tarzida foydalanish imkoniyatini beradi. Bolalarning aqliy jihatdan o'zishida xotira katga ahamiyatga ega.

Bolalarni tarbiyasida maktab darsligida berilgan xalq og'zaki ijodiga mansub materiallarni o'qish jarayonida o'quvchilar nafaqat o'zbek xalqining o'lmas ma'naviyat buloqlaridan bahramand bo'ladilar, balki o'zlari ham sevib o'qigan ertakdastonlardagi qahramonlar kabi vatanparvar, mard, jasur, to'g'riso'z, mehnatsevar, kamtar va mehribon insonlar bo'lib yetishishni orzu qiladilar. Ana shunday kishilar haqida tasavvur hosil qiladilar; ezgulikni hayotdagi o'rnini bilib oladilar. Bularning hammasi bola shaxsining shakllanishiga yordam beradi. Sinf dan tashqari o'qish darslarida bolalarni xalq og'zaki ijodi asarlari vositasida estetik tarbiyalashga ham alohida ahamiyat beriladi.

O'qitilayotgan matn va uni o'rgatish metodlari bolaning estetik qabul qilish qobiliyatini, tabiat va jamiyatdagi haqiqiy go'zallikni ajrata olish, kishilar hayoti va san'atdagi go'zallikni his qilish kabi estetik fazilatlarini rivojlantirish uchun xizmat qilishi lozim. Bularning hammasi boshlang'ich sinf o'quvchilarni tarbiyalashda hamda ularning ma'naviy dunyosini boyitishda xalq og'zaki ijodi materiallarining alohida o'rnini borligini ko'rsatadi. Boshlang'ich sinf o'quvchilarini ma'naviy barkamol inson qilib tarbiyalashda xalq og'zaki ijodi namunalariidan unumli foydalanish yo'llarini ochib berish masalasi hozirgi metodika va pedagogikaning muhim vazifalaridan biri hisoblanadi. Boshlang'ich sinf o'quvchilari eng avvalo ertaklar bilan tanishadilar. Ma'lumki, ertaklar xalq og'zaki ijodiyotining eng qadimiy ommaviy va keng tarqalgan janrlardan biridir.

Ertaklarda voqea va hodisalar bo'lib o'tgan o'rnini va zamoni nooaniq umumiy tarzda ifodalanadi. Bundan tashqari, ertaklarning zamon va makon e'tibori bilan yuzaga kelgan o'rnini ham turlicha. Ularning tili va uslubi farq qiladi. U yoki bu ertak qaysi turga taalluqli ekanini aniqlash uchun diqqat-e'tibor bilan mazmunini va asosiy vazifasini belgilash lozim bo'ladi. Masalan: sehrli ertaklar hamda hayvonlar haqidagi ertaklar bilan ishqiy-sarguzasht tipidagi yoki hajviy ertaklarning mustaqil janr sifatida tashkil topishi ham turli davrlarga to'g'ri keladi. Shuning uchun ham har xil davrda

yaratilgan va turli xil jamiyat qatlamlari tizimini o`zida saqlagan "Kenja Botir", "Ur to`qmoq", "Chol bilan kampir", "Bo`ri bilan tulki" kabi ertaklarning syujet tarkibi, xarakteri, obrazlar sistemasi, turli va hikoya qilishi uslubiga o`xshash va farqli tomonlar mavjud. Negaki, ertak o`zining taraqqiyoti davomida ba`zi motiv obrazlarni yo`qotishi, yangi-yangi belgilarni qabul qilishi mumkin, ba`zan esa an'anaviy elementlar yangicha talqin etilgan bo`ladi. Xullas, har bir ertakning xususiyat tarkibi, uning g`oyaviy mazmuni, badiiy vositalari o`ziga xos xususiyatni ko`rsatib turadi. "Zumrad va Qimmat" yoki "Oltin tarvuz" kabilar asosan sehrli ertaklardir.

Biroq asosiy qahramonlar qiyofasi, ularning xatti-harakatlari hajviy ertaklarning bosh qahramonlarini eslatadi. Lekin bu ertaklarda hajviy, hajviy ertaklarda bo`lganidek aql-idrok, tadbirkorlik uchun asar yechimida hal qiluvchi vazifalarni o`taydi. Faqat ularning u yoki bu ertaklardagi mazmun darajasi, ishlatish o`rni, maqsad vazifalarini e`tiborga olish kerak. Shundagina o`qituvchi oldiga qo`ygan maqsadlariga erishishi mumkin. Demak, oilada bolani tarbiyalashda, oilada bolani ham bilimga qiziqishini oshirishda, ham komil inson qilib tarbiyalashda xalq pedagogikasi manbalariga kiruvchi xalq og`zaki ijodi janrlari na`munalaridan foydalanish ijobiy natija beradi.

Foydalanilgan adabiyotlar ro`yhati:

1. A.Minavvarov Pedagogika. — T., «O`qituvchi». 1996
2. Z.Mirtursunov O`zbek xalq pedagogikasi — T., 1973.
3. S.Rajabov Pedagogika fanining allomalari —T., 1991.
4. R.A.Mavlonova, O.T.To`raeva, U.M.Xoliqberdiev Pedagogika. — T., «O`qituvchi». 2001.

ФИО автора: *Sodiqova Fotimakhon Makhmud qizi,*

International Islamic Academy of Uzbekistan

Название публикации: «WORKS ON FIQH OF ABUL BAROKAT NASAFIY»

Abstract: This article contains information about the works of Abul Barokat Nasafy in the sciences of jurisprudence, commentaries on them and manuscripts.

Keywords: Islamic jurisprudence, commentary, Kanzud-daqiq, al-Wafi, Al-Mustafa fi sharhin-Nafi, Al-Musaffa fi sharhil-manzumatin-Nasafiya fil-khilaf, al-Manor, Kashful-asrar.

Abul Barakat Nasafi, one of the most influential scholars from Nasaf, was known for his prolific and positively accepted work in almost all fields of Islamic science. Particularly, number of Nasafi's works of jurisprudence and are still valued and studied by scholars and students as authoritative sources. Nasafy has a total of 13 scientific works, all of which have survived. Of these works, 5 were published on fiqh (1 of them is comparative jurisprudence) 3 on usul al-fiqh and 6 were published

44.

- *Kanzud-daqiq*; *Kanzud-Daqaiq* on Fiqh is one of the four most authoritative texts on Islamic law. The book "Kanzud-daqaiq" covers a wide range of issues of jurisprudence and the views of mujtahid scholars such as Abu Hanifa, Abu Yusuf, Imam Muhammad, Imam Zufar, Imam Malik and Imam al-Shafi'i. The work does not dwell on the evidence and controversy, but only the initials of the names of famous mujtahids. For example, "ح" - "ho" is the letter of Abu Hanifa, "س" - "sin" is Abu Yusuf, "م" is "mim" Muhammad, "ز" is "zo" Zufar, "ف" is "fo". Shafi'i, "ك" - "coffee" Malik, "و" - "wow" are used as a sign for the narrations of the Hanafi scholars. It deals with various issues such as worship (prayer, fasting, zakat, hajj), dealings (trade, rent, debts), and hadd (punishment). It is one of the most concise books on jurisprudence. For this reason, it is trusted

⁴⁴Maksudov D. The place of Abul-Barakat in the commentary of Nasafi: Tar. fan. name. ... Diss. author's ref. - T.: TIU, 2008. -B. 67-75.

by the most advanced scholars and is widely read among the Hanafi scholars. Scholars place it in the second place in popularity after "Mukhtasarl-Kuduriy" and include it in the list of authoritative books.

- More than a dozen commentaries have been written on Kanz ad-Daqaiq, including Fakhriddin Abu Muhammad 'Uthman ibn Ali Zayla'i's (d. 743 / 1342-3) Badriddin Mahmud ibn Ahmad Aini (d. 855/1451) 's Rumuz al-Haqiq (Signs of Truth), Mullah Miskin Haravi's Tibyan al-Haqiq (Statement of Truths), Ibn Niyjah . 970 / 1562-63.) Al-Bahrur-raiq fi sharh Kanzid-daqaq (Kanzud-daqaq's commentary on the "clear sea") ⁴⁵.

- *al-Wafi* ' ; (Perfect) Haji Khalifa's Kashf az-Zunun (Revelation of Suspicions) is one of the books in the Al-Hidaya series. It states that Abu al-Barakat intended to write a book that contained issues and fatwas contained in authentic jurisprudential works. He also wrote such a book and called it al-Wafi. To Al-Wafi 'Abul-Baqo Muhammad ibn Ahmad al-Makki (d.854 / 1450-51) two commentaries, one wide and one short.

- The following information can also be read in Kashf az-Zunun: When Abu al-Barakat tried to comment on al-Hidaya, one of the great scholars of the time, Taj al-Shariah, dissuaded him from doing so. Later, Abu al-Barakat created works on jurisprudence, al-Wafi ', and his commentary, al-Kafi's commentary al-Wafi'. In this way, it is as if he had classified the book al-Hidaya and commented on it. This work, along with other famous books, has a great reputation. It is unpublished.

The scholar completed his "al-Kafi" (Sufficient) in 684 AH, on the 24th day of the month of Ramadan / November 1285. We believe that this book may have been written while Abul Barakat was teaching al-Wafi at a madrassa in Kerman. Because the students felt the need to understand al-Wafi more easily and quickly. Abul Barakat commented on it in order to meet this need of the students.

⁴⁵Haji Khalifa. J. II. –S. 1115-1117.

The book describes in detail various jurisprudential issues such as prayer, fasting, zakat, hajj, marriage, trade and trade. One manuscript of Al-Kofi, 331 pages, copied in the 14th century, is in the Manuscripts Fund of the Academy of Sciences of the Republic of Uzbekistan, number 3110 / I, and another copy is 3260 / II (this manuscript was written in 684/1285 in Kerman, 742). , 241 pages, 36 lines, size 23,5x31,5). It is here 3220 (copied by Muhammad ibn Ahmad ibn Ali in the 14th century), 4913 (II year, with text and commentary), 2653 / I (copied by Muhammad Sabir ibn Muhammad Mumin al-Hisari in the 1st year), 9245 (ablution) 2411 (copied by Muhammad Jamil ibn Muhammad Murad in 1102/1691), 4453 (written in Kerman in 684/1285), copied from the number 2600 (copied by Rahmatullah ibn Miyan in 1094/1683) . There are a total of 9 manuscripts here. The work has not been published.

- *Al-Mustafa fi sharhin-Nafi '*; Al-Mustasfo fi Sharhin al-Nafi '(A Complete Commentary on Fiqh on Nafi') is a work on the science of fiqh. It is a commentary on the work of al-Nasir al-Din al-Qasim Muhammad ibn Yusuf al-Samarkandi (d. 656/1258) in al-Fiqh al-Nafi '. The scholar does not cite the evidence of every issue in it, but conveys it among the opinions of the mujtahids. However, there are many such evidences, which are not listed in the order of the books in the category of contradictions and evidences. The work uses the ideas of Ali Ramishi, the author of al-Manafi '(Benefits), the teacher of Abul Barakat, and the work of Usul al-Bazdawi. Kardari, his teacher, was mentioned many times. The book deals with many jurisprudential issues, such as worship and treatment. Scholars consider it to be one of the most useful and authoritative books of Hafiz al-Din. It begins with Kitabut-taharat (Book of Purification) and ends with Kitabul-faraiz (Book of Inheritance).

- *Al-Musaffa fi sharhil-manzumat-in-Nasafiya fil-khilaf* "Al-Musaffo fi sharhil-manzumat-in-Nasafiya fil-khilaf" This book was written on the 20th of Sha'ban / March 22, 1272 AH, 670 AH, and is a commentary on the work of Najmiddin Umar Nasafi. In this work by Umar Nasafi, there are a total of 2669 bytes and 10 chapters. This work reflects the conflicting views of the mujtahid scholars on jurisprudential issues through verses and verses.

- *al-Manor*; The author's work on usul al-fiqh, *al-Manar (Light)*, deals with usul al-fiqh and its rules, and describes methods such as judging on the basis of the Qur'an, hadith, ijma', and qiyas⁴⁶. and called it "Kashful-asrar" ("Revealing Secrets").

- *Kashful-asrar*; A copy of "Kashful-asrar" consisting of 273 pages, copied in 762/1361 by Burhaniddin Umar Khurasani (in Naskh script, in Arabic, size 18x26) in the Manuscripts Fund of the Academy of Sciences of the Republic of Uzbekistan, 5243 / II / 1012744 (77 copies) (Copied by Muhammad ibn Fahriddin). There are 2 manuscripts of the book. The work was published in Bulak in 1316/1899 in 2 years. One of Nasafi's followers, Kofi Akhisari, edited *Kashful-Asrar* and compiled it into a short book⁴⁷.

"Al-Mustasfo fi sharh an-nafi fi-l-furu"; (Complete Commentary on Fiqh) - A work on the science of fiqh. It is a commentary on the work of al-Nasir ad-Din Abu al-Qasim Muhammad ibn Yusuf as-Samarkandi (d. 656/1258), *al-Fiqh an-Nafi'*. The scholar does not cite the evidence of every issue in it, but conveys it among the opinions of the mujtahids. However, there are many such evidences, which are not listed in the order of the books in the category of contradictions and evidences. In the work, Abu al-Barakat's mentor, Ali al-Ramishi, the author of *al-Manafi'* (Benefits), used the ideas of Usul al-Bazdavi. His teacher al-Kardari has been mentioned many times. The book deals with many jurisprudential issues, such as worship and treatment. Scholars consider it as one of the most useful and authoritative books of Hafez al-Din. It begins with *Kitab al-Taharat* and ends with *Kitab al-Farooz*.

A 209-page copy of this book is kept in the Manuscripts Fund of the Academy of Sciences of the Republic of Uzbekistan under number 3215. It was moved on August 14, 15/1326, the month of Sha'ban, 726. This work has not been published.

“*Al- Musaffa fi sharh al-manzummat an-Nasafiya fi-l-failure*”; (Explanatory Title of An-Nasafi's Poetry on Comparative Law) On the Science of Fiqh. This book was completed on the 20th of Sha'ban / March 22, 1272 AH, 670 AH, and is a commentary

⁴⁶Ahmad ibn Abu Said Hanafi Siddiqi. *Nurul-anwar fi sharhil-manor*. –S. 6-7.

⁴⁷Haji Khalifa. J. II. –S. 519.

on the work of Najm ad-din Umar an-Nasafi. In this work of 'Umar an-Nasafi, there are a total of 2,669 bytes and 10 chapters. This work reflects the conflicting views of the mujtahid scholars on jurisprudential issues through verses and verses. Two manuscripts of him, numbered 2834 (copied in 1110/1699, in Nasta'liq script) and 4669 / II (no head and end sheets), are kept in the Manuscripts Fund of the Academy of Sciences of the Republic of Uzbekistan.

Conclusion. In order to better understand the essence of the Shari'a of our holy religion of Islam, it is necessary to understand the essence of the principles of jurisprudence, as well as to be aware of the great deeds done by our mujtahid imams in the past and to follow them with kindness. At present, the Institute of Oriental Studies named after Abu Rayhon Beruni of the Academy of Sciences of the Republic of Uzbekistan has manuscripts and lithographs of these books. One of the important tasks before us is to study these sources and bring them to our people.

References:

1. Maksudov D. The place of Abul-Barakat in the commentary of Nasafi: Diss. author's ref. - T .: TIU, 2008. -B. 67-75.
2. Haji Khalifa. Kashfuz-Zunun. - Istanbul: Al-Alam Publishing House, - J. II. (Further: Haji Khalifa. Discovery of Az-Zunun) 134 p.
3. Ahmad ibn Abu Said Hanafi Siddiqi. Nurul-anwar fi sharhil-manor. –316 p.
4. Mavlono Toshkopri-zoda. Tabaqat al-fuqaha. –S. 113; Abd al-Hay al-Laknavi. Al-Fawaid al-Bahiya. –S. 291p.
5. Zayn ad-din Qasim ibn Kutlubu. Taj at-tarajim fi tabaqat al-hanafiyya. 1996. – S. 234 p.
6. Taqiyu-d-din ibn Abd al-Qadir at-Tamimi. At-Tabaqat as-saniya fi tarajum alhanafiya. - Egypt: Hajr. Riyadh: Dar al-Rifai, 1989. –S. 154-155.

ФИО автора: *Safarov Xurshid*

Qarshi davlat universiteti Filologiya fakulteti talabasi

Название публикации: «ABDULLA ORIPOV IJODIDA AYOL VA ONA OBRAZLAR TALQINI»

Annotatsiya: Maqolada O‘zbekiston qahramoni Abdulla Oripov ijodiy mahorati, hamda ularning o‘ziga xos xususiyatlari, eng asosiysi Ayol va Ona tasvirida hech kimnikiga o‘xshamagan kuchli talqinlar, ruhiy iztiroblar manzarasi, armonga aylangan orzular, inson sezimlarida qoldirgan iz tasviri, Ayol sha’ni ulug‘lash kabi tasvirlarda shoir mahorati haqida so‘z yuritiladi

Kalit so‘zlar: Ayol, Ona, tasviriylik, ruhiy iztirob, inson sezimlari, ayol sha’ni, kuchli tasvirlar

Iste’dodli o‘zbek farzandi Abdulla Oripov inson ruhiyatini, ezgu tuyg‘ularni ulug‘lash xususidagi mushohadakor fikrlari, har bir shaxs ziynatidagi mukammalliklar, mukarram zotga mehr va shafqat tuyg‘usi, muruvvati nechog‘li cheksiz ekani, Ayniqsa uning Ayol sha’ni ulug‘lashga bag‘ishlangan she‘rlari va asarlarida yorqin ko‘rinadi. Shoir ijodida Ayol va Ona obrazlari kuchli va mohironalik bilan tasvirlaydi. Uning asarlarini kuzatar ekanmiz, tasavvurimizni ajib bir his chulg‘ab oladi, insonning butun vujudini junbushga keltiradi. Adibning “Sohibqiron” dramasiga nazar tashlaydigan bo‘lsak, unda buyuk Sohibqiron Amir Temurning Ayol va Onaga bo‘lgan hurmat ehtiromini ko‘ramiz. Uning farzandlari tarbiyasi bilan bir qatorda davlat ishlarida ham Bibixonimning o‘rni katta ekanini bilamiz. Asarda Amir Temurning “... Agarda u bo‘lmasa edi kurashlarning va janglarning dolg‘alarida qayroq toshga aylanardi balki yurak...”⁴⁸ deya aytilgan bu satrlar uning yorqin isbotlaridan biridir. Bundan tashqari asarda bunday so‘zlar ko‘plab uchraydi. Bilamizki, Sohibqiron umrining ko‘p davrlari janglarda kechkan, uning davlat ishlari hamda boshqa bunyodkorlik ishlarida ham Bibixonim xizmatlar katta bo‘lganligini asarda Amir

⁴⁸ A.Oripov. “Tanlangan asarlar” G‘ofur G‘ulom nashriyoti. Toshkent 2001

Temur tilidan aytilgan "...Faqatgina Bibixonim to'lin oy kabi yoritadi tun, qorong'u kechalarimni..."⁴⁹ kabi o'xshatmalarni yana bir misol deya olamiz.

Qolaversa Buyuk Amir Temur bobomiz Bibixonim uchun katta ikki buyuk shaharni Samarqand va Buxoroni hadya qilganini aytib, bu shaharlarni Hofiz Sheroziy ham oshiqclariga baxsh etgani uchun undan jahli chiqqanini aytadi. Ayolga va Onaga hurmat Buyuk Amir Temurda eng oliy bir xilqat bo'lganini asarda ko'rishimiz mumkin. Uning o'g'li Mironshohga o'z qilmishi uchun aytgan so'zlarida eng kattta ma'no bor "... Ayol kishiga qo'l ko'tarish nimaligin bilurmisan? Ayt! Sen-ku odam bolasisan, Qaysi bir hayvon emayotib, uzib olar onasin ko'ksin, Shohlarni-ku qo'yaturay, Payg'ambarlar ham, Nabilar ham tug'ilgan-ku ayol zotidan..."⁵⁰ Bundan ko'rinib turibdiki Temur bu muhtarama zotlarga cheksiz hurmat va muruvvatda bo'lgan.

Bundan tashqari Turon zamin erki uchun maydonga chiqqan To'maris momomiz jasorati hamda Ayol zoti xonadonning shamchirog'iligini, o'sha chiroq o'chmasligi uchun jang qilishini aytadi.

Abdulla Oripovning boshqa har bir asarlarida ham Ayol va Onaga muruvvat ko'rsatish, ularni ulug'lash keng talqin qilinadi. Uning "Ayol" nomli she'ri umuman yigirmanchi asr o'zbek she'riyatidagi bu muqaddas siymo sha'niga bitilgan eng go'zal va shukuhli she'rlardan biridir. She'r ayol shafiqligi, irodasi, sadoqati va ma'naviy go'zalligi kuylangan zavol bilmas qo'shiqdek jaranglaydi. Uning mazmuni urushdan qaytmagan yorga cheksiz sadoqat ko'rsatgan ayol kuta-kuta hayotdan tanho o'tadi, Shu pokiza mazmunga shoir kuchli hayotiy ziddiyatlarni, qalb va vijdonda kechishi mumkin bo'lgan hislarni, ularni yengib o'ta oluvchi irodani jo etadi.

She'rning mohiyati va qimmatini uning mazmuni emas, shu mazmun qa'riga singdirilgan dard va uning badiiy talqinidagi mahorat, o'ziga xoslik hamda shulardan

⁴⁹ A.Oripov. "Tanlangan asarlar" G'ofur G'ulom nashriyoti. Toshkent 2001

⁵⁰ A.Oripov. "Tanlangan asarlar" G'ofur G'ulom nashriyoti. Toshkent 2001

nur bo‘lib taraluvchi pafos belgilashiga yorqin misoldir. Abdulla Oripov she‘rdan maqsad faqat sadoqatli Ayol sha‘nini ulug‘lashgina emasdi. Balki, shoir bu masalada ham hayotning achchiq, shavqatsiz haqiqatini unutmaydi. Muhtarama zotlar ichida hamma birdekmi? Bu nomga dog‘ tushirib yurganlar yo‘qmi? Kabi savollarga javob topish qiyin emas albatta, o‘n to‘qqiz yoshida beva qolib, sadoqat tufayli, muhabbat tufayli o‘z vijdoniga qarshi borolmay, butun umr yolg‘iz yashayotgan bu ayolga qarama-qarshi o‘laroq atrofimizda o‘ziga oro berishdan va birovlarini g‘iybat qilishdan ortmaydigan, biroq yorini bir daqiqa kutishda besabr bo‘lgan bevafoalar afsuski yo‘q emas, albatta.

Bu shoirona tasvir asarning ta‘sir kuchini oshiradi, Sodiq beva timsolidagi ayol obraziga mehrimizni yanada kuchaytiradi. Badiiy obrazlardagi milliylik va tiniqlilik haqiqiy o‘zbek ayolini yaqqol namoyon etadi. Adibning Ona haqidagi she‘rlari va asarlari umuman, Ona obrazi shoir ijodidagi Ayol obrazini yanada mukammallashtiradi va konkretlashtiradi, Bu timsolni oliy maqomlarga olib chiqadi. Shoir ijodida uchta oliy tushunchaga Ona nisbatini beradi: Ona vatan, Ona she‘riyati, Ona sayyora. Bundan ko‘rinadiki shoirning onaga bo‘lgan muhabbati yanada cheksiz ekani buning yana bir isbotidir. Abdulla Oripovning “Onajon” she‘rida Volidai muhtaramasi qarshisida ba‘zi insonlar kabi oddiy bir farzand va ayni vaqtda, elning buyuk san‘atkori bo‘lgan shoirning ona haqidagi guhar tuyg‘ulari toshqinidan tizilgan marjondir. Qolaversa, adib bu she‘rda mehribon volidaning nurli qiyofasini yaratadi.

Asarda onaga hamd-u sano o‘qishga, uni ko‘klarga ko‘tarishga berilmaydi, Shoirning asosiy maqsadi umuman Ona obrazini emas, o‘z onasi timsolini yara-tish, Ona timsolini shunchaki qofiyaga solingan so‘zlar emas, balki, shaxs sifatida faqat o‘zigina his etgan, uyg‘ongan hislarida farzandlik tuyg‘ularini ifodalash. Shularga mos ravishda topilgan Ona mehridek ulkan shakl va ohang, samimiyat va hayajon, shiddat va ko‘lam o‘zaro birlashib “Onajon”dagi badiiy bir yaxlitlikni vujudga keltiradi, Bular orqali shoirning shaxsiy tuyg‘ulari, dard va hayajonlari shaxsiylik dunyosidan ijod dunyosiga ko‘chib, ko‘plab kitobxonlarning qalb darchalarini yoritadi.

Ularning ham his tuyg`ularini ifodalovchi sehrlı olamni kashf etadi. Bundan tashqari shoir o`z asarlari orqali Ayol va Ona kabi muhtarama zotlarga cheksiz muhabbat va muruvvatda bo`lgani hamda ularni avaylab, ardoqlagani yorqin ko`rinadi. Bu obrazlar bugungi yosh avlodga yorqin namuna va o`rnak bo`la oladi.

Xulosa qilib shuni aytish mumkinki, Abdulla Oripovning Ayol, Ona haqidagi asarlari bilan muhabbat lirikasi bir butunlikda ajib bir uyg`unlikni tashkil etadi. Qolversa bu obrazlarni tariflash va tavsiflashda shoir mahoratining hech kimda takrorlanmas Istedod egasi ekanligini yaqol ko`rsatadi.

Foydalanilgan adabiyotlar ro`yxati:

1. I.A.Karimov. “Adabiyotga e`tibor-ma`naviyatga, Kelajakka e`tabor”. – Toshkent. “O`zbekiston” 2009.
2. .A. Oripov. “Tanlangan asarlar”. – G`.G`ulom nashriyoti. Toshkent 2001.
3. D.Quronov.“Adabiyotshunoslikka kirish”. - A.Qodiriy nomidagi xalq nashr Toshkent .2004.

ФИО автора: *Yuldasheva Muqaddam Sharifjanovna*

Teacher of school No. 27 of Namangan district

Название публикации: «THE PRINCIPLE OF TOLERANCE - IN THE LIGHT OF THE YOUTH OF THE XXI CENTURY»

Annotation: The content of the social essence of man. It has been said that the main difference between man and other creatures is his social nature. At the heart of social essence lies the creative power of man. Mankind uses the natural properties of the earth and the elements beneath it, such as soil, water, rocks, flora and fauna, and minerals, to transform them into the material and spiritual things necessary for the process of his life. Examples include the creation of spiritual treasures, from housing and various structures, to production machinery and equipment, vehicles, foodstuffs, and literature and the arts.

Keywords: humanity, pedagogical, education, technological progress, social essence.

The historical roots of the multinationality of Uzbekistan go far back into the depths of centuries. As you know, its modern territory was part of one of the oldest centers and centers of world civilization. Natural conditions, despite their contrast, contributed to its active settlement by multilingual ethnic groups. Oases located in valleys and foothills have become centers of agriculture and animal husbandry since time immemorial.

"Avesta" - a collection of sacred texts and hymns of the Zoroastrians, ancient Iranian, ancient Greek, Chinese, Roman and other sources brought to us information about the settled and nomadic inhabitants of the region.

As you know, tolerance, humanism, peacefulness have always been inherent in the Uzbek people. Our fertile land, located at the crossroads of the ancient caravan routes of the Great Silk Road, was traditionally inhabited by representatives of various nationalities, religious beliefs and cultures.

Throughout its history, Uzbekistan has been at the center of ethno-cultural relations between many peoples. Having a favorable geographical location, the territory of Uzbekistan served as a kind of buffer zone, which had a significant impact on the course of history not only in Central Asia, but throughout world history, making an integral contribution to modern world culture. The favorable location in the heart of Central Asia contributed to the mass movement of significant groups of the population, the mixing of races, tribes and nationalities, the mutual enrichment of unique cultures. The peoples of Uzbekistan, which were under the influence of the above-mentioned processes, also developed a common mentality for all nationalities, distinguished by kindness, peacefulness, openness, breadth and generosity of soul.

A historical example of the tolerance of the peoples of Uzbekistan is the period of the Kushan state, in which, even with the dominance of Buddhism in the region, all religions and peoples were equal, and multi-confessionalism was fixed at the state level, coins were minted on which Greek and Zoroastrian gods were depicted.

Another historical example of the mercy and generosity of the people of Uzbekistan is the care for the children of the war, orphans who came here during the Great Patriotic War.

Only from October 1, 1941 to October 1, 1942, 43 thousand children were evacuated to Uzbekistan from 78 orphanages located in cities near the front and the theater of military operations. The population of Uzbekistan provided children and orphanages resettled here from the front line with food and other necessary things, showed every kind of concern for them; people voluntarily donated for them millions of rubles in cash, various other products, clothes, based on their capabilities - flour, eggs, sugar, butter, vegetable products, dried and fresh fruits, etc. No one was left aside from caring and helping children.

In order to improve the health of children in many regions of the republic, special health-improving sanatoriums were organized at the expense of folk funds. For example, in Tashkent, a health-improving sanatorium designed for 350 pupils operated.

Children with poor health were placed in special republican sanatoriums. Thus, during the Great Patriotic War, the population of Uzbekistan paid great attention to the health of children. If in 1937 33 million rubles were spent on restoring the health of weakened children, then in 1941 - 75.5 million rubles, and in 1943 - 107 million rubles.

Medical workers of Uzbekistan in the city of Tashkent provided various kinds of medical assistance to 68,093 citizens, including 38,427 children. In total, about 200,000 children were evacuated to Uzbekistan. Despite the difficult economic situation in the republic, the Uzbek people found strength and opportunities to provide humanistic assistance to the children of the war, thousands of lives were saved

In addition to the fact that tolerance has been absorbed into the flesh and blood of every inhabitant of our country during all these centuries, it is also enshrined at the legal level in the Constitution of the Republic of Uzbekistan:

Article 8 - The people of Uzbekistan are citizens of the Republic of Uzbekistan, regardless of nationality

Article 18 - All citizens of the Republic of Uzbekistan have the same rights and freedoms are equal before the law without distinction of sex, race, nationality, language, religion, social origin, beliefs, personal and social status.

In addition to ethnic tolerance, religious tolerance is widespread in Uzbekistan. Thus, the Constitution of the Republic says: Freedom of conscience is guaranteed for everyone. Everyone has the right to profess any religion or none. Forced imposition of religious views is unacceptable (Article 31).

Today the religious life of Uzbekistan is spiritually rich. On the territory of the republic, 2238 religious organizations belonging to 16 different confessions carry out their religious activities. Based on the fact that more than 90% of the country's population adheres to Islam, respectively, the majority of organizations - 2064 are Islamic, 157 - Christian, there are 8 Jewish communities, 6 Baha'i communities, 1 Buddhist temple, 1 Hare Krishna society, there is also an inter-confessional Bible Society of Uzbekistan.

After analyzing the historical facts, one can see that in Uzbekistan the destinies of world history and religion were intertwined due to the geographical location between Europe and Asia, Europe and the Far East, while our land transmitted, accumulated and transported cultural values throughout Eurasia.

Summing up, we can say that the people of Uzbekistan have such unique qualities as nobility, generosity, humanism and mercy, religious tolerance, disinterested help to everyone who needs support. Our country firmly follows the course of peacefulness, developing a cultural dialogue between peoples and strengthening peace and tranquility.

References

1. 2017–2021 йилларда Ўзбекистон Республикасини ривожлантиришнинг бешта устувор йўналиши бўйича Ҳаракатлар стратегиясининг “Илм, маърифат ва рақамли иқтисодиётни ривожлантириш йили” да амалга оширишга оид Давлат дастури / <https://lex.uz/pdfs/4751561>
2. Зиямухамедов Б. Бахтли ва фаровон ҳаёт билан руҳ хотиржамлигини таъминловчи фазилатлар: фалсафий-маърифий асар. – Тошкент, “ТАМАДДУН”, 2017. – 472 б.
3. Тожиев М., Зиёмухаммадов Б. Миллий педагогик технологиянинг таълим-тарбия жараёнига татбиғи ва уни ёшлар интеллектуал салоҳиятини юксалтиришдаги ўрни. Монография / – Т.: «MUMTOZ SO’Z», 2010. – 271 б.
4. Stat.uz – Аналитические материалы - Государственный Статистический Центр. 2017
5. Кобзева О.П. – Исторические корни толерантности Узбекистана// Межнациональное согласие в Узбекистане и толерантность: Взгляд сквозь призму веков – Коллективная монография – Ташкент, 2018 – С - 13
6. Васильев Л.С. Кушаны и проникновение буддизма в Китай // Центральная Азия в Кушанскую эпоху Т. II – Москва, 1975 - С - 213

ФИО автора: *Yusupova Ozoda Birodar qizi*

O'zbekiston Milliy Universtiteti Tarix fakulteti 2-bosqich talabasi

Название публикации: «XIVA TARIXI VA RIVOJLANISHIDA TURIZMNING AHAMIYATI»

Annotatsiya: Ushbu maqolada Xiva shahrining tashkil topish tarixi, o'sha davrda hukmronlik qilgan sulolalar va manbalar, shuningdek, Xivada turizmning o'рни haqida batafsil ma'lumotlar keltirib o'tilgan.

Kalit so'zlar: Polvonyop, Som, Ichan qal'a, Dishan qal'a, tarixiy manbalar, turizm

Xiva-O'zbekistonning shimoli-g'arbida, Xorazm viloyatining janubida, Amudaryoning chap sohilida, daryodan 40km janubda, 95m balandlikda joylashgan. Shahar yonidan Polvonyop (qad. Xeykaniq) kanali o'tgan. Shahar juda ko'p qadimiy arxitektura yodgorliklariga boy hisoblanadi.

Rivoyat qilishlaricha, Xiva shahriga Nuh payg'ambarning o'g'li Som asos solgan. Shahar karvon yo'lida joylashganligi sababli u yerga tez-tez savdogarlar kelib turishgan. Shaharga kelgan yo'lovchilar u yerdagi chuqur quduqdan chiqayotgan obihayotdan bahro olib "xey-voh" deb yuborishgan. Buni mahalliy aholi tilida "Xey-voh", "Xeyvaq", "Xayva" deb ayta boshlashgan va shu tariqa "Xiva" vujudga kelgan.

305-995-yillarda Xiva Xorazm davlatining tarkibiga kirgan. IX-XI asrlarda Xivani bir qancha sulolalar boshqargan. Shahar madaniyat va ma'rifat markazi bo'lgan. Bu davrda astronomiya, matematika, kimyo va boshqa sohalarga oid o'quv muassalari mavjud bo'lgan. 1220-yilda shahar Chingizxon tomonidan vayron qilib tashlangan. 1511-yilda Shayboniylar davlatining tarkibiga kirgan. 1598-yilda esa shahar Xiva xonligining tarkibiga kiritiladi. Xivada eng hashamatli va ulug'vor tarixiy yodgorliklarning qurilishi XIII-XX asr boshlariga to'g'ri keladi. Bu davrda Xivada Qo'ng'irotlar sulolasi bosh qaruviga to'g'ri keladi. 1763-yilda Qo'ng'irotlar urug'i vakili Muhammad Amin

hukmtonligi davrida Xiva O'rta Osiyoning ma'naviy markaziga aylangan. Ko'pgina masjid va madrasalar qayta tiklangan. XIX asrning o'rtalarida Olloqulixonning tashabbusi bilan Dishan qal'aning mudofaa devori qurilgan. 1873-yil Xiva rus qo'shinlari tomonidan bosib olingan. Hozirda bu shahar YUNESCO himoyasida.

Bugungi avlodni o'tmish tarixini o'rganishda tarixiy manbalar va arxiv hujjatlari beqiyos o'ringa ega. Olimlar manbalarni o'rganadilar, sharhlaydilar va shu orqali bizga o'tmish tarixni yoritib beradilar. XII asrda yashagan Hasanbek Rumluning "Eng go'zal tarix asari" Xiva tarixiga bag'ishlangan. Xiva xoni, shuningdek tarixchi olim Abulg'oziy Bahodirxonning "Shajarayi Turk" asari ayniqsa, katta ahamiyatga ega. Chunki ushbu asarda tarixiy faktlar to'plangan bo'lib, turkiy xalqlar shajarasi to'g'risida qimmatli ma'lumotlar berilgan. Mahalliy mualliflar orasida Munis va Ogohiyning asarlarini ham tarix uchun muhim manba deb aytishimiz mumkin. Munisning "Firdavsul iqbol" asari 1806-yilda Eltuzarxonning topshirig'iga asosan yozilgan. Asar Xivaning XI asrdan 1812-yilgacha bo'lgan voqealarni o'z ichiga qamrab olgan. Munis vafot etgandan so'ng, Xonlik tarixini yozishni Ogohiy davom ettiradi. U 1872-yilgacha bo'lgan tarixni aks ettirgan "Shohidi Iqbol" asarini yaratgan. Xudoyberdi Avaz Muhammadning 1831-1832-yillarda yaratilgan "Dili g'aroyib" asari ham Xiva xonligi, uning shaharlari haqida muhim ma'lumotlar beradi. Xiva xonligining 1872-1911-yillardagi tarixini Xiva xoni Asfandiyorxon topshirig'i bilan 1912-yilda Yusufbek Bayoniy yaratgan. 1725-yilda Xivaga Rossiyadan elchi bo'lib kelgan Florio Benevening esdaliklarida ham ilmiy jihatdan muhim ma'lumotlar keltirilgan. 1793-1794-yillarda Orenburgdan Xivaga kelgan oftolmolog, vrach Blankennagelning esdaliklari ham muhim ahamiyatga ega. 1819-yilda Rossiya elchisi sifatida kelgan I. Muravyovning "Esdaliklar"ida Xiva to'g'risida, tarixiy obidalari, shaharlari, hunarmandchilik va savdo-sotig'i to'g'risida muhim ma'lumotlar keltirilgan. 1842-yilda Rossiya elchisi G. Danilevskiy va u bilan birga kelgan R. Baziner birgalikda "Xiva va xonlikning boshqa shaharlari va qishloqlari, savdo-sotig'i va sanoati" nomli asar yozib qoldirganlar. 1858-yilda Xiva va Buxoroga yuborilgan diplomatik missiya rahbari N. Ignatyev yozib qoldirgan esdaliklar ham Xiva

tarixi bo'yicha muhim manba hisoblanadi. Taniqli sharqshunos olim N. Vasilevskiyning "O'zbeklar Xorazmda", "Inoqlar hukmdorligi" va "Qo'ng'iroq sulolasi" asarlari Xiva xonligi XI asr va undan keyingi tarixiga bag'ishlangan. Bundan tashqari, Xiva va Rossiyaning XIII-XIX asrdagi o'zaro aloqalarida sharqshunos olim S. Jukovskiyning "Rossiyaning keyingi 300 yilda Buxoro va Xiva bilan aloqasi" asarida o'z ifodasini topgan. Yevropa sayyohlari va olimlari ichida ingliz savdo va diplomatiya vakili A. Jenkinsonning "Jenkinsinning Xiva va Buxoroga sayohati" deb nomlangan esdaliklari XIX asr tarixi uchun muhim manba bo'lib xizmat qiladi. Yana bir venger sharqshunos olimi A. Vamberining "O'rta Osiyo bo'ylab sayohat" asari Xiva xonligi tarixi bo'yicha muhim manba hisoblanadi. O'zbekiston olimlari ham Xiva tarixini o'rganishgan. Bulardan akademik I. Mo'minovning "Xorazmning qadimgi davrdan hozirgi kungacha bo'lgan tarixi" (1976) asari alohida ahamiyatga ega.

Xiva shahrida turizmning ahamiyatiga to'xtaladigan bo'lsak, Shaharga Turkiya, Rossiya, Turkmaniston, Qozog'iston, Qirg'iziston va shuningdek boshqa davlatlardan sayyohlar ko'plab kelishadi. Xivada turizm yaxshi rivojlangan. Hozirgi kunda xorijlik hamda mahalliy sayyohlar uchun keng qulayliklar yaratish va turizm salohiyatini yanada rivojlantirib sayyohlar oqimini kengaytirishga katta e'tibor berilmoqda. Bu borada Prezidentimiz joriy etgan qonunlar muhim ahamiyat ega. Bugungi kunda Xiva boy moddiy ma'naviy merosi, xalqaro aviareyslarni qabul qiladigan zamonaviy aeroporti bilan sayyohlarni jalb qilmoqda.

Xorazm viloyatida 255 ta madaniy meros obyektlari davlat ro'yxatiga olingan bo'lib, shulardan 18 tasi arxeologiya, 133 tasi arxitektura, 66 tasi haykaltaroshlik yodgorliklari, 32 tasi muqaddas qadamjolaridir. Bulardan 53 ta madaniy meros obyektlari Xiva "Ichan Qal'a" Davlat Qolgan madaniy obyektlar viloyatning turli tumalarida joylashgan. Bu esa viloyatda turizmni rivojlantirish potentsiali, uning imkoniyatlari keng ekanligidan dalolat beradi. 1920-yilda tashkil etilgan "Ichan qal'a" muzey qo'riqxonasi, 1967-yildan Osmon ostidagi muzey nomini oladi. O'zining

noyob tarixiy va me'morchilik yodgorliklari bilan tanilgan Xiva 1990-yilda Jahon Madaniy Yodgorliklari ro'yxatiga kiritkirit.YUNESCOning Parij Shahrida o'tkazilgan 28-sessiyasida Xiva shahrining jahon madaniyatini rivojlantirish alohida ahamiyati ta'kidlangan.1997-yil 20-oktabrda Xiva shahrininh 2500 yillik yubileyi nishonlangan.

Xulosa o'rnida aytib o'tishimiz kerakki,bizning tariximiz boy qadim tarixga ega.Biz bu tariximiz bilan butun dunyo mamlakatlari orasida faxrlana olamiz.Hozirgi kunda Xivaning boy madaniy meros obidalarimiz chet ellik sayyohlarning nafaqat xalqimiz orasida tariximizni o'rganishga bo'lgan qiziqishni oshirmoqda.

Foydalanilgan adabiyotlar ro'yxati

- 1."Xiva-ming gumbaz shahri".T.,1997.
- 2.I.Mo'minov.Xorazmning qadingi davrdan hozirgi kungacha bo'lgan tarixi.T.,1976.
- 3.<https://uzbekistan.travel>
- 4.O'zbekiston Milliy Ensiklopediyasi.T.,2000.
- 5.Xorazm viloyatini ijtimoiy-iqtisodiy rivojlanish strategiyasi.T.,2014.

ФИО автора: Айдарова Айсулу Бакитовна,

самостоятельный соискатель степени PhD

Единый общереспубликанский процессинговый центр, заместитель начальника отдела интеграции

Название публикации: «СОВРЕМЕННЫЕ МЕТОДЫ УПРАВЛЕНИЯ ВОДНЫМИ РЕСУРСАМИ ИРРИГАЦИОННЫХ СИСТЕМ»

УДК: 517.977.5: 631.672.4

Аннотация: в настоящей статье приведён аналитический обзор современных математических моделей и основных методов управления водными ресурсами водохозяйственных объектов. Показано сравнение трёх типов математических моделей гидрологических систем: статических, динамических моделей с сосредоточенными параметрами и с распределёнными параметрами.

Abstract: this article provides an analytical review of modern mathematical models and basic methods of water resources management of water management facilities. The comparison of three types of mathematical models of hydrological systems has shown: static, dynamic models with concentrated parameters and with distributed parameters.

Ключевые слова: моделирование, водные ресурсы, гидрология, параметры, водохозяйственные объекты.

Key words: modeling, water resources, hydrology, parameters, water management facilities.

Введение

Сегодня развитие компьютерных технологий дает возможность использования ее для моделирования и управления водными ресурсами водохозяйственных систем и объектов, к коим относятся участки рек, водохранилища и каналы ирригационных систем. При помощи компьютера можно имитировать поведение отдельных водохозяйственных объектов в

процессе их функционирования с учетом всех влияющих факторов в условиях, близких к реальным.

На сегодняшний день отсутствует единый системный подход к вопросу моделирования динамики водохозяйственных объектов, существует лишь широкий класс различных по степени сложности математических моделей отдельных объектов. Именно поэтому выбор математических моделей, которые будут с требуемой степенью точности описывать сложные процессы водораспределения в водохозяйственных системах, является задачей весьма проблематичной.

Основная часть

Анализируя математические модели, используемые в решении задач моделирования управления каналами ирригационных систем, их можно разделить на три основные группы: статические модели, динамические модели с сосредоточенными параметрами и динамические модели с распределенными параметрами. Эти модели отличаются друг от друга исходными предпосылками, количеством и типом входной информации и степенью детализации полученных результатов.

Статические модели определяют алгебраические зависимости между искомыми и известными параметрами. К ним относятся различные модификации регрессионных моделей, модели гидрологических рядов и др. Показатели для этих моделей вычисляются на основе данных наблюдений и натурных экспериментов с использованием методов идентификации (методы наименьшего квадрата, метода максимума правдоподобия и др.).

Достоинствами статических моделей является их простота, небольшое количество входящей информации, возможность применения компьютера, скорость получения информации. При помощи их можно, с некоторой вероятностью, определить характеристики водотока в створах, где проводились наблюдения.

Недостатки статических моделей – ограниченные возможности использования их к проектируемым объектам. Эти модели дают недостаточно

информации о процессе, мало пригодны вне пределов и створов, над которыми ведутся наблюдения.

Модели с сосредоточенными параметрами обосновываются на гипотезе, что длина изучаемого участка реки мала по сравнению с длиной волны. Характеристики этих моделей сосредоточены в одной точке, размерами участка в них пренебрегается. С помощью этих моделей рассчитываются характеристики водного потока лишь в отдельных створах участка. В модели с сосредоточенными параметрами входят и гидрологические модели, такие как линейная и нелинейная модели водохранилищ, модели Калинина-Милюкова, модель чёрного ящика и др. [1; с.122-156].

Речной бассейн можно рассматривать как динамическую систему с сосредоточенными параметрами, которые преобразуют входные факторы – жидкие осадки и снеготаяние – в гидрограф стока бассейна. То же самое применяется и для участка реки. Схематически подобные системы могут быть представлены в виде:



Рис.1. Система «Чёрного ящика».

Здесь $p(t)$ – вход, а $Q(t)$ – выход, являющиеся функциями от времени t . Общее выражение для соотношения между входом и выходом линейной динамической системы с сосредоточенными параметрами может быть записано в виде:

$$\begin{aligned}
 & a_n(t) \frac{d^n Q}{dt^n} + a_{n-1}(t) \frac{d^{n-1} Q}{dt^{n-1}} + \dots + a_1(t) \frac{dQ}{dt} + a_0(t) Q \\
 & = b_n(t) \frac{d^n P}{dt^n} + b_{n-1}(t) \frac{d^{n-1} P}{dt^{n-1}} + \dots + b_1(t) \frac{dP}{dt} + b_0(t) P \quad ,
 \end{aligned}
 \tag{1.1}$$

Где коэффициенты a_i и b_i – параметры, характеризующие свойства системы. Решение этого уравнения при нулевых начальных условиях приводит к следующему выражению:

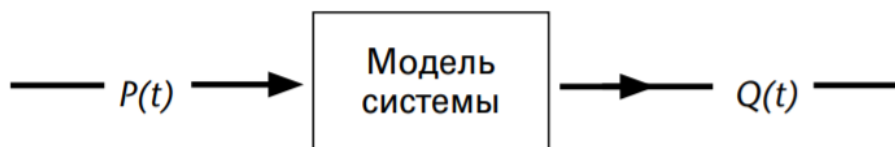
$$Q(t) = \int_0^t h(t, \tau) P(\tau) d\tau, \quad (1.2)$$

функция $h(t, \tau)$ представляет реакцию системы за время t на единичный входной импульс за время τ . Существуют многочисленные приближения для представления гидрологических систем в виде уравнений, которые включают функцию влияния $h(t, \tau)$.

Если коэффициенты a_i и b_i постоянны во времени, то система инвариантна во времени и уравнение (1.2) превращается в интеграл Дюамеля:

$$Q(t) = \int_0^t h(t - \tau) P(\tau) d\tau \quad (1.3).$$

В работах [4; с. 30– 36., 5; с. 102-140] использованы модели для расчета неустановившегося течения воды на участках рек. В них участки рек разделяются на ряд камер и для каждой из камер составляется балансовое дифференциальное уравнение.

Достоинствами динамических моделей с сосредоточенными параметрами считается их простота, малое количество входных данных, относительно небольшие объемы вычислений, глубокое проникновение в сущность изучаемого процесса, глубокая детализация результатов расчета, возможность применения в реальном масштабе времени.

Недостатки моделей с сосредоточенными параметрами – необходимость конкретного обоснования в каждом конкретном случае их применения с гипотезами, не всегда очевидными и не следующими из каких-либо общих закономерностей.

Динамические модели с распределенными параметрами в основном описываются уравнением Сен-Венана и учитывают распределенность параметров течения на участках рек и каналов по длине и во времени, которые основаны на следующих допущениях:

течение одномерное, т.е. скорость по поперечному сечению одна и та же и уровень воды в поперечном направлении горизонтален;

кривизна линий потока мала и вертикальные ускорения незначительны, следовательно, давление гидростатическое;

трение на границах и турбулентность потока могут быть рассчитаны законами сопротивления, которые аналогичны тем, что используются при установившемся режиме течения воды;

средний уклон дна русла мал и косинус угла между линией дна и горизонталью может быть принят равным единице.

Необходимо отметить, что рассматриваемые виды течения воды реализуются в руслах, поперечные сечения коих могут иметь различную форму и изменяться вдоль оси, однако это изменение ограничивается условием незначительности кривизны линий тока.

Интегральная форма уравнений Сен-Венана выводится из уравнений сохранения массы и импульса (уравнения Навье — Стокса), которые справедливы в ситуациях, когда условия мелкой воды не выполняются [1; с.122-156, 26; с. 5-156, 27; с. 8-74]:

$$\int_{x_1}^{x_2} (\omega_{t_2} - \omega_{t_1}) dx + \int_{t_1}^{t_2} (Q_{x_2} - Q_{x_1}) dt = 0 \quad (1.6)$$

и сохранения количества движения

$$\int_{x_1}^{x_2} (Q_{t_2} - Q_{t_1}) dx = \int_{t_1}^{t_2} [(v^2 \omega)_{x_1} - (v^2 \omega)_{x_2}] dt + \\ + g \int_{t_1}^{t_2} (I_{x_1}^1 + I_{x_2}^2) dt - g \int_{t_1}^{t_2} \int_{x_1}^{x_2} [\rho I^2 + \omega(I_0 - I_f)] dx dt, \quad (1.7)$$

где $Q = v\omega$;

$$I^1 = \int_0^{h(x)} [h(x) - \eta] \sigma(x, \eta) d\eta, \quad I^2 = \int_0^{h(x)} [h(x) - \eta] \left[\frac{\partial \sigma}{\partial x} \right]_{h=h_0} d\eta;$$

$$I^0 = -\frac{\partial Z_q}{\partial x}; \quad I^f - \text{уклон трения; } \sigma(x, h) - \text{ширина поперечного сечения; причем}$$

$\sigma(x, h) = \sigma(x)$ - ширина потока по верху; ω - площадь живого сечения; v - равномерная скорость по поперечному сечению; x - координата вдоль длины участка; t - время; h - уровень воды; Z_q - отметка дна.

Без учёта сил Кориолиса, трения и вязкости дифференциальная форма системы одномерных уравнений Сен-Венана имеет вид

$$i - \frac{\partial h}{\partial x} = \frac{v}{g} \frac{\partial v}{\partial x} + \frac{1}{g} \frac{\partial v}{\partial t} + \frac{|v|v}{C^2 R} + \frac{qv}{g\omega}, \quad (1.8)$$

$$\frac{\partial \omega}{\partial t} + \frac{\partial Q}{\partial x} = q;$$

где C - коэффициент Шези; R - гидравлический радиус; q - боковой приток.

Достоинством вышеприведенных моделей является использование небольшого количества апробированных исходных положений, ясная и строгая математическая формулировка задач.

1. Существенным преимуществом гидравлических моделей является их универсальность. Они применимы как при проектировании, так и при эксплуатации участков рек и каналов, подходят для длительного интенсивного применения в сложных условиях. С их помощью можно получать характеристики процессов с требуемой детализацией и приемлемой погрешностью. Поэтому они, несмотря на высокую цену разработки, получили широкое распространение. Это, в первую очередь, относится к одномерным математическим моделям [2; с. 1-327, 7; с. 38-47., 8; с. 1-208].

Недостатки гидравлических моделей в основном связаны с процессами в руслах рек, где наблюдается возникновение закустаренных или других участков реки, где вода почти не движется. Нетранзитные зоны выполняют функцию аккумулялирующих емкостей, поэтому такие зоны не должны учитываться в сечении потока. В каналах при правильном техническом обслуживании

появление нетранзитных зон почти не наблюдается, вследствие чего указанными недостатками гидравлических моделей можно пренебречь.

Таким образом, именно гидравлические модели представляют наибольший интерес для исследования динамических процессов в водохозяйственных объектах и системах.

Приведенные выше модели можно классифицировать по их методам решения. Методы решения уравнений мелкой воды (Сен-Венана) условно разграничены на три группы. К первой группе относятся решения, полученные в результате проб найти общий интеграл уравнений Сен-Венана с помощью метода дифференциальных характеристик с последующим использованием уравнений в конечных разностях.

Вторую группу представляют решения с применением математического анализа в теории волн малой амплитуды.

К третьей группе принято относить решения, полученные в результате приближенного интегрирования уравнений Сен-Венана с предварительной заменой их уравнениями в конечных разностях.

Когда детерминистические методы не позволяют решать задачи в необходимой точности, приходится намеренно вводить элемент случайности в алгоритм поиска. Тогда случайность будет служить сбору информации о поведении объекта изучения и целям управления. Впервые идея о пользе случайного поведения при поиске была сформулирована У.Р. Эшби в его книге «Конструкция мозга», одним из первых в России этой проблемой занимался Л.А. Растрин [Статистические методы поиска. М.: Наука, 1968.]. основная идея метода случайного поиска заключается в нахождении случайной точки на поверхности воды и интегрировании функции изучения от начальной (базовой) точки до неё. Несмотря на произвольность выбора пробной точки, алгоритм случайного поиска обеспечивает последовательное приближение к экстремальной области.

Метод прямых рассматривается как предельный случай метода сеток, когда при применении прямоугольной сетки один из линейных размеров ее

стремится к нулю, а множество узлов в пределе заполняет некоторую систему прямолинейных параллельных отрезков. При этом дифференциальные уравнения в частных производных сводятся к системе обыкновенных дифференциальных уравнений путем замены производных по соответствующей неизвестной разностными отношениями [1; с. 1-288].

Заключение

Проведённый аналитический обзор современных и классических исследований по разработке тематики данной статьи показывает, что в этих статьях, материалах книг и других изданий рассматривались разработки математических моделей, алгоритмов и программного комплекса решения задач управления, а также задач оптимального управления водными ресурсами в водных объектах. Также рассмотрены условия получения необходимых условий оптимальности для различных задач водопользования, различные методы управления водными ресурсами в водных объектах и данные о системах и системном анализе.

Список использованной литературы:

1. Грушевский М.С. Неустановившееся движение воды в реках и каналах. –Л.: Гидрометеиздат, 1982. – 288 с.
2. Dooge, J.C.I. Linear theory of hydrologic systems EGU Reprint Series, European Geosciences Union. pp.1-327 2003.
3. Методические рекомендации по определению расчетных гидрологических характеристик при отсутствии данных гидрометрических наблюдений / А. В. Рождественский, под ред. — Санкт-Петербург, Нестор-история, 2009. 194 с.
4. Денисов Ю.М. Математическое моделирование процесса стока в горных реках // Сборник науч. тр. – Ташкент: САНИИРИ, 1968, №39, С. 30– 36.

ФИО авторов: *Абдуллаев Бахром Актамович*

Ташкентский государственный транспортный университет

г. Ташкент, Узбекистан

Мадримова Райхон Аллабергановна

студент 1 курса магистратуры Ташкентский государственный транспортный университет

Название публикации: «ОБЗОР И АНАЛИЗ УСЛОВИЙ ЭКСПЛУАТАЦИИ ТРАНСПОРТНЫХ СРЕДСТВ ДЛЯ ПЕРЕВОЗКИ СКОРОПОРТЯЩИХСЯ ГРУЗОВ В УСЛОВИЯХ РЕСПУБЛИКИ УЗБЕКИСТАН»

УДК 625.033.47

Аннотация

Рассматривается анализ конструкций транспортных средств, предназначенных для перевозки скоропортящихся грузов в частности в Республики Узбекистан.

Ключевые слова: перевозка скоропортящихся грузов, АО «Йулрефтранс», парк рефрижераторного подвижного состава, рефрижераторные контейнеры, Вагон-энергообеспечения

Annotation

The analysis of the designs of vehicles intended for the transportation of perishable goods, in particular in the Republic of Uzbekistan, is considered.

Keywords: transportation of perishable goods, JSC "Yulreftrans", fleet of refrigerated rolling stock, refrigerated containers, energy supply wagon

Эффективное функционирование железнодорожного транспорта в Республике Узбекистан играет исключительную роль в создании условий для модернизации, перехода на инновационный путь развития и устойчивого роста национальной экономики страны. По своему географическому положению железные дороги Узбекистана является неотъемлемой частью евразийской

железнодорожной сети, а также крупнейшим транспортно-логистическим обществом государственного значения [1].

Расположение и особенность климата Республики Узбекистан – засушливость, большое количество солнечного тепла, континентальность способствуют массовому выращиванию плодоовощной продукции, что позволяет получать достаточно высокие урожаи фруктов, ягод и овощной продукции, а также обеспечивать не только внутренние потребности, но и поставлять продукцию на рынки стран СНГ [2].

Однако, в настоящее время парк рефрижераторного подвижного состава, как и в целом парк грузовых вагонов железных дорог Узбекистана испытывает дефицит исправного парка [2]. Текущее состояние парка рефрижераторного подвижного состава не позволяет поставлять большое количество скоропортящихся грузов в Россию и другие страны СНГ, что отрицательно влияет на развитие перевозок скоропортящихся грузов в Республике Узбекистан.

В связи с этим возникает необходимость пополнения парка рефрижераторного подвижного состава АО «Йулрефтранс» с современными транспортными средствами для перевозки скоропортящихся грузов, учитывающая специфику экспорта Узбекистана и обеспечивающая наиболее эффективный способ доставки их к потребителю [3].

В результате выполненного анализа парка рефрижераторного подвижного состава АО «Йулрефтранс» установлено, что в парке нет ни одного рефрижераторного контейнера и контейнер-термосов, а основная часть имеющейся на данный момент рефрижераторных вагонов, АРВ и вагонов-термосов скоро выработают свой ресурс (рис. 2).

На территории Республики Узбекистан существует одно рефрижераторное депо АО «Йулрефтранс» в балансе инвентарного парка, которого на начало 2018 г. имеются 1293 рефрижераторных вагонов, 3 автономных рефрижераторных вагонов (АРВ), 107 вагонов-термосов и 169 вагонов-термосов переоборудованных из крытых вагонов (рис. 1).



Рис. 1 – Структура инвентарного парка рефрижераторного подвижного состава АО «Йулрефтранс» по типам вагонов



Рис. 2 – Прогнозируемый баланс парка АО «Йулрефтранс» на период 2018-2023 гг.

Перевозки скоропортящихся грузов требуют для их доставки к потребителям транспортных средств – рефрижераторных вагонов, контейнеров, изотермических вагонов и контейнеров-термосов. Следовательно, для получения прибыли от перевозок скоропортящихся грузов, необходимо на основе анализа

перечня и объемов перевозимого груза выбрать перспективные рефрижераторные транспортные средства с улучшенными технико-экономическими характеристиками, отработать транспортно-технологические процессы [4].

Сравнительный анализ технико-энергетических характеристик рефрижераторных транспортных средств позволил определить, что показатели рефрижераторных вагонов и АРВ превышают аналогичные показатели контейнеров. Однако, в настоящее время рефрижераторные секции и АРВ не производятся, а уже построенные дорабатывают свой ресурс.

Перспективными транспортными средствами для перевозки скоропортящихся грузов являются рефрижераторные и изотермические контейнеры с машинным охлаждением, контейнеры термосы, сохраняющие заданную температуру в течение определенной времени и контейнеры с охлаждением при помощи азота и сниженной углекислоты, которые дают возможность перевозить грузы в контейнерах непосредственно с фермерских полей с использованием автомобильных тягачей.

Таким образом, на основе анализа рефрижераторных транспортных средств и их технико-энергетических характеристик, а также международного опыта были предложены возможные пути развития перевозок скоропортящихся грузов в Республики Узбекистан, реализация которых обеспечит решение государственных задач в области железнодорожного транспорта.

Пополнение парка рефрижераторного подвижного состава АО «Йулрефтранс» перспективными рефрижераторными транспортными средствами с улучшенными технико-экономическими параметрами и внедрение рефрижераторных и изотермических контейнеров для развития перевозки скоропортящихся грузов в Республике Узбекистан даст возможность увеличить привлекательность железнодорожного транспорта и обеспечить конкурентоспособность с автотранспортом, что позволит повысить объем грузовых перевозок по железнодорожному транспорту и сократить расходы топливно-энергетических ресурсов.

Библиографический список:

1. Концепция развития железнодорожного транспорта Республики Узбекистан до 2033 года. – Ташкент: АО «УТЙ», 2019. – 151 с.
2. Рахимов Р.В. Состояние и перспективы развития вагонного парка железных дорог Узбекистана / Р.В. Рахимов // Материалы XIII Международной научно-технической конференции «Подвижной состав XXI века: идеи, требования, проекты» (Санкт-Петербург, 4 – 8 июля 2018 г.). – СПб.: ФГБОУ ВО ПГУПС, 2018. – С. 124 – 128.
3. Абдуллаев Б.А. Аналитический обзор конструкций транспортных средств для перевозки скоропортящихся грузов / А.Б. Абдуллаев // Материалы XIII Международной научно-технической конференции «Подвижной состав XXI века: идеи, требования, проекты» (Санкт-Петербург, 4 – 8 июля 2018 г.). – СПб.: ФГБОУ ВО ПГУПС, 2018. – С. 109 – 111.
4. Абдуллаев, Б.А. Анализ конструкций транспортных средств для перевозки скоропортящихся грузов / Б.А. Абдуллаев, Ю.П. Бороненко // Сборник тезисов Национальной науч.-технич. конференции «Перспективы будущего в образовательном процессе». – СПб.: ФГБОУ ВО ПГУПС, 2018. – С. 15–17.

ФИО автора: Айимбетов Абрам Даулетбаевич

2-курс магистрант факультета Экономика

Название публикации: «ДЕПОЗИТНАЯ ПОЛИТИКА В КОММЕРЧЕСКИХ БАНКАХ»

Ключевые слова: депозитные политика, учёт, эффективность, вклад.

Аннотация: В статье будут рассмотрены депозитные операции коммерческих банков. Актуальность темы заключается в том, что вклады (депозиты) имеют важное значения для банковской системы страны, так как они составляют наибольшую долю в совокупных средствах коммерческих банков и служат для удовлетворения потребностей организаций и населения. В заключении должны отметить, что депозитная политика формирует не только большую часть ресурсов банка, но и его кредитный потенциал, и эффективность финансовой деятельности. Поэтому любые инновации в этой области возможны только при устойчивой стабильности финансовой сферы, в любых других экономических условиях коммерческие банки будут стремиться к удержанию ликвидности путем совершенствования подходов к наиболее разработанным и привлекательным клиентским сегментам.

Актуальность. В современных условиях развития экономики проблема формирования ресурсов коммерческими банками имеет первостепенное значение. Совершенствование финансового рынка, его инфраструктуры в странах с развитой рыночной экономикой определенным образом сказывается на существовании жесткой конкуренции между банками. Основной целью депозитной политики Банка является привлечение оптимального объема денежных ресурсов, необходимого и достаточного для работы банка на финансовых рынках, при условии обеспечения минимального уровня издержек. Депозитная политика тесно увязывается с кредитной и инвестиционной политикой банка. Как известно, ресурсы коммерческого банка представляют собой пассивы коммерческого банка, обеспечивающие его функционирование. Ресурсы коммерческого банка подразделяет на собственные, привлеченные и заемные средства [1].

Чаще всего привлеченные ресурсы подразделяются на две большие группы: депозиты и недепозитные привлеченные средства. Значительную часть привлеченных ресурсов составляют депозиты.

Депозитные операции трактуют как операции банков по привлечению денежных средств физических и юридических лиц во вклады / депозиты на определенный срок или до востребования [3, с. 285].

Именно этот подход формирует базу для понимания сущности депозитной политики (ДП).

Депозиты (вклады) (от лат. depositum — вещь, отданная на хранение) — основная часть привлеченных ресурсов большинства банков. В банковской практике под термином «депозит» чаще всего понимают, во-первых, денежные средства, внесенные в банк физическими и юридическими лицами в форме вкладов на определенных условиях, закрепленных в договоре банковского вклада, и, во-вторых, записи в банковских книгах, подтверждающие денежные требования владельцев депозита к банку. Через депозиты банк решает возможность кредитных вложений клиентам, другим банкам, что и создает базу для получения доходов (прибыли) [2].

Депозитные операции различаются:

- по срокам размещения (до востребования, на определенный срок);
- по видам вкладчиков (физические лица, юридические лица);
- по видам вкладов (денежные средства, ценные бумаги).

На взгляд ряда авторов, целесообразно рассматривать понятие «депозитная политика» с двух сторон [3, с. 295; 4, с. 5]:

– как деятельность банка, связанную с привлечением средств вкладчиков и других субъектов, а также с определением соответствующей комбинации данных источников;

– как действия, направленные на удовлетворение потребности банка в ликвидности путем активного поиска и привлечения средств.

Главной целью депозитной политики любого банка является привлечение оптимального объема денежных ресурсов, необходимого и достаточного для работы на финансовых рынках и усилении кредитного потенциала, при условии обеспечения минимального уровня издержек [6, с. 7].

Среди базовых задач депозитной политики коммерческого банка выделяются следующие [3, с.296]:

1. Формирование достаточного объема ресурсов для активных операций банка.
2. Обеспечение ликвидности.
3. Соотношение цены, объема и структуры привлекаемых ресурсов (достаточное количество по оптимальной цене).
4. Устойчивое фондирование

В заключении исследователи приходят к выводу, что депозитная политика формирует не только большую часть ресурсов банка, но и его кредитный потенциал, и эффективность финансовой деятельности. Поэтому любые инновации в этой области возможны только при устойчивой стабильности финансовой сферы, в любых других экономических условиях коммерческие банки будут стремиться к удержанию ликвидности путем совершенствования подходов к наиболее разработанным и привлекательным клиентским сегментам.

Использованная литература:

1. Банковское дело: учебник / О.И. Лаврушин, Н.И. Валенцева [и др.]; Под ред. О.И. Лаврушина. — 12-е изд., стер. — М.: КНОРУС, 2016.
2. Ткач Н.Д., Ткач О.М., Решетов К.Ю. ДЕПОЗИТНАЯ ПОЛИТИКА ФОРМИРОВАНИЯ РЕСУРСНОЙ БАЗЫ КОММЕРЧЕСКОГО БАНКА
3. Банковское дело: Учебник / Под ред. Г.Н. Белоглазова – М.: Финансы и статистика, 2014. – 591 с.
4. Комаревцева Л.В. Проблемы формирования депозитной политики в современных условиях / Л.В. Комаревцева, Е.А. Гладышева // Проблемы финансов и учета. – 2014. – №2. – С. 47–52.
5. Герасименко Р.А. Депозитная политика банков и факторы, влияющие на ее формирование / Р.А. Герасименко, Е.И. Хорошева, В.В. Герасименко // Финансы, учет, банки – 2014. – №1. – С. 141–150.
6. Рыкова, И.Н. Кредитный потенциал коммерческого банка, его роль в деятельности банка и методология оценки // Финансы кредит. – 2005. – №.25. – С. 10 – 21.
7. Гаврилин А.В. Проблемы формирования ресурсной базы коммерческих банков в современных условиях / А.В. Гаврилин, Т.Ю. Тычкова // Современные тенденции развития науки и технологий. – 2016. – №10–9. – С. 21–24.

ФИО автора: Калбаева Сарыгул (студентка),

Нукусский государственный педагогический институт им. Ажинияза,
Республика Каракалпакстан, г. Нукус

Название публикации: «БИО-МОРФОЛОГИЧЕСКИЕ ОСОБЕННОСТИ СОЛЯНКИ РИХТЕРА (*SALSOLA RICHTERI* KAR.) В УСЛОВИЯХ КАРАКАЛПАКСТАНА»

Аннотация: Статья посвящена изучению био-морфологических особенностей солянки Рихтера (*Salsola richteri* kar.) в условиях культуры. Хороший рост черкеза на голых песках, большая семенная продуктивность, способность размножаться семенами и черенками и переносить значительное засоление, мощное разрастание корневой системы способствовали выдвигению его как перспективного растения при закреплении песков. Солянки Рихтера один из основных кормовых растений Кызылкума. В условиях Каракалпакстана культура солянки Рихтера изучена слабо. Приведены данные изучения динамика роста и развития вегетативных органов солянки Рихтера, фенологические наблюдения изучаемых растений, ввести её в культуру.

Ключевые слова: солянка Рихтера, био-морфология, семейство, продуктивность, всхожесть семян, Каракалпакстан.

Введение: Солянка Рихтера (местное название ақ черкез) относится к семейству Маревых – *Chenopodiaceae*. Этот вид является примером комплексного использования в фитомелиоративной практике. Хороший рост черкеза на голых песках, большая семенная продуктивность, способность размножаться семенами и черенками и переносить значительное засоление, мощное разрастание корневой системы способствовали выдвигению его как перспективного растения при закреплении песков [3]. Образование и длительная сохранность большой органической массы при экономном расходовании воды, сравнительно высокое содержание протеина характеризует солянку Рихтера как ценное кормовое растение для создания осенне-зимних пастбищ [2,4]. Кроме

того, солянка Рихтера входит в Государственную фармакопею. Плоды, побеги содержат алколоиды сольсолидин и сольсолин Орехов [2], применяющиеся при гипертонии и сложных нервных заболеваниях.

Исходя из перечисленных хозяйственно-ценных свойств солянки Рихтера ученые рекомендовали введение его в культуру Соколов В.С., Петров, Нечаева, Приходько, Запрометова [3], [4].

Несмотря на практическую ценность данного вида и большое внимание со стороны исследователей рост и развитие солянки Рихтера с учетом влияния экологических условий Каракалпакской части Кызылкумов.

Материал и методы. Солянки Рихтера один из основных кормовых растений Кызылкума. В наших условиях культура солянки Рихтера изучена слабо. Поэтому перед собой поставили задачу изучить динамику роста и развития вегетативных органов солянки Рихтера, провести фенологические наблюдения изучаемых растений, ввести её в культуру.

Почва для посева была подготовлена путем полосной распашки. Посев на экспериментальном участке проведено осенью и ранней весной.

Исследование всхожести и прорастания семян в лабораторных условиях проводили согласно методическим указаниям М.К.Фирсовой [12], М.Г.Николаевой и др. [5]. Изучение грунтовой всхожести проводили в условиях двух опытных участков в зависимости от разных сроков посева и глубины заделки семян. Фенологические наблюдения за ритмом и развитием растений проводились по методике И.Н. Бейдеман [2]. Корневую систему изучали с помощью траншейного метода Тарановской М.Г. [2]. Биологию цветения и семенную продуктивность исследовали по методике А.Н.Пономарева [7], И.В.Вайнагий [6]. Морфологические описания вегетативных и генеративных органов сделаны по методике И.Г.Серебрякова [9], А.А. Федорова и др. [10], [11]. При изучении онтогенеза использовали схему возрастных состояний, предложенную Т.А.Работновым [8], И.Г. Серебряковым [9].

Результаты.

Лабораторные всхожести. Для определения всхожести семян солянки Рихтера в лабораторных условиях мы использовали семена, собранные осенью в 2015 году из чисто-черкезовых, ассоциации в окрестностях города Нукуса (возле обводной дороги на песках). Опыты проводили в чашках Петри по 100 семян в трехкратной повторности при комнатной температуре 18-23⁰, прорастание семян превышало на 30%. Абсолютный вес семян солянки Рихтера 9, 25 гр.

Грунтовые всхожести. При осеннем посеве собранных семян в в 2015 году полевой всхожести составляло 16 %, при весеннем посеве 18 %. Определение грунтовой всхожести семян имеет большое практическое значение для определения их норм высева, получения определенного количества всходов на единицу площади. Влияние сроков хранения на всхожесть семян солянки Рихтера мы изучали в 2018 году в феврале месяце по различной длительности срока хранения. При длительном сроке хранения семян солянки Рихтера уменьшается их всхожести после 28 месяцев сбора составляло 9,6 %, а после 16 месяцев 11 %, после 4 месяцев 32,3 % (табл.-1).

Таблица-1

Влияние сроков хранения на лабораторных всхожести семян солянки Рихтера

Место сбора	Массив	Дата поставки опыта	Длительность срока хранения	Дата сбора год	Всхожесть
Северо-Западного Кызылкума	Обводная дорога	2.02.2018.	28	2015	9,6
		2.02.2018.	16	2016	11,0
		2.02.2018.	4	2017	32,3

Всходы появляются в марте, начале апреля. Нередки случаи прорастания семян и в зимний период.

Семядоли проростков линейно-нитевидные, сочные светло-зеленые, 20-30 мм длины и 1 мм толщины. Гипокотили достигают 50-60мм длины.

Корень, проникающий вглубь почвы на 30-40 мм, т.е. на данной стадии развитие надземной части доминирует над корневой [2].

Семядоли характеризуются периодом длительностью в 1,5-2 месяца, отмирают они в конце мая месяца.

Высота надземной части растения солянки Рихтера (в начале июня) равно 22 см, длина главного корня 15 см, боковых корней 3-5 см. В этот период растения имеют 5-6 побегов первого порядка.

В конце июля высота солянки Рихтера достигает 113 см, количество междоузлий 120 (табл.-2).

В наших опытах у солянки Рихтера фаза цветения и плодоношения наблюдались в первые годы жизни, начало цветения в июле, плодоношения в середине августа.

Таблица-2

Динамика роста главного побега солянки Рихтера

Название растения	Дата наблюдения						
	март	апрель	май	июнь	июль	Август	сентябр
Солянка Рихтера	4 см	7,3 см	19 см	43 см	113 см	143 см	146 см

В конце вегетации высота растения достигало 146 см (табл.-2), количество междоузлий на главном побеге 120, растение имело побеги I-III порядка. Максимальная длина побега I-порядка 84 см, на отдельных экземплярах количество плодов до 700 штук [3] (табл.-3).

Таблица-3

Некоторые морфологические показатели вегетативных органов солянки Рихтера в конце вегетационного периода

Название растения	Количество побегов I-порядка	Длина побегов	Количество побегов I I –порядка	Длина побега в	Количество междоузлий на	Количество плодов

					главном побеге	
Солянка Рихтера	36	84	99	41	120	13-700

Надо отметить, что при высокой температуре воздуха и атмосферных осадках появление всходов у изучаемых видов наблюдались раньше.

У двухлетней солянки Рихтера отрастания молодых побегов началось с первой декады апреля одновременно от боковых ветвей и из главного побега. Появление листьев начинается из нижней части главного побега, количество листьев 10, длина листьев 6 см, у основания высохших побегов появляются новые побеги, они блестящие, красновато черного цвета, диаметр ствола 1,7 см, кора белая. Начало бутонизации солянки Рихтера происходит на втором году жизни в первой декаде мая, бутоны появляются в пазухе листьев в верхней части побега четвертого порядка. Количество бутонов в одном генеративном побеге колеблется от 6 до 14 штук.

Результаты исследований по изучению цветения и плодоношения солянки Рихтера показало, что в Каракалпакской части Кызылкума в условиях культуры начинает плодоносить в первом году жизни. Цветение солянки Рихтера происходит одновременно с третьей декады мая-июня по сентябрь. Массовое цветение было отмечено с 1-20 июня.

Плодоношение сильно зависит от возраста кустов. По данным Н.С.Запреметовой [3] в условиях Кызылкума редко встречаются кусты солянки Рихтера с запасом семян до 2 кг., в среднем их 200 гр. У нас, на Северо-Западе Кызылкума, в условиях культуры отдельных кустов солянки Рихтера на втором году жизни дали 300-600 штук семян.

Выводы. Следует отметить что, солянка Рихтера в условиях культуры начинает отрастать в первых числах апреля, цветут в июне. В середине сентября появляются крылатки на плодах, во второй половине октября появляются первые зрелые плоды, в начале ноября наступает их полное созревание. Это означает,

что этот вид нормально развивается, проходит весь цикл развития, самосевы ежегодные, выживающие без агротехнического ухода.

СПИСОК ИСПОЛЬЗОВАННОЙ ЛИТЕРАТУРЫ:

1. Балтабаев М., Жапакова У. Особенности развития структуры корневой системы *Salsola richteri* Kar. ex. Litv. В сб. Некоторые вопросы обогащения естественных пастбищ каракалпакской части Кызылкумов. Нукус, 1983.-27-31с

2. Балтабаев М., Ембергенов М. Рост и развитие *Salsola richteri* в условиях культуры Каракалпакской части Кызылкума/ ВЕСТНИК НАУКИ И ОБРАЗОВАНИЯ № 4(58). Часть 2, Москва, 2019.-12-15с. Российский импакт-фактор: 3,58

3. Запреметова Н.С. Кустарниковые солянки пустыни Узбекистана и вопросы введения их в культуру. В кн.: Материалы по растительности пустынь низкогорий Ср. Азии. Ташкент, 1959.

4. Нечаева Н.Т., Приходько С.Я. Искусственные зимние пастбища в предгорных пустынях Средней Азии. «Туркменистан», 1966.

5. Николаева М.Г., Разумова М.В., Гладкова В.Н. Справочник по проращиванию покоящихся семян.- Л.: Наука, 1985. – 348 с.

6. Вайнагий И.В. О методах изучения семенной продуктивности растений.// Бот. журн. – 1974. – Т. 59, № 6. – С. 826 – 831.

7. Пономарев А.Н. Предмет и некоторые аспекты антэкологии.// Вопросы антэкологии. – Л.: Наука, 1969. – С. 16-30.

8. Работнов Т.А. Жизненный цикл многолетних травянистых растений в луговых ценозах.// Тр. БИН АН СССР.: Геоботаника. – 1950. Вып. 6, серия 3. – С. 7-204.

9. Серебряков И.Г. Морфология вегетативных органов высших растений.// М.: Наука, 1952. – 392.

10. Федоров Ал.А., Кирпичников М.Э., Артюшенко З.Т. Атлас по описательной морфологии высших растений. Лист. – М.,Л.: Изд-во АН СССР, 1956. – 304 с.

11. Федоров Ал.А., Кирпичников М.Э., Артюшенко З.Т. Атлас по описательной морфологии высших растений. Цветок. – М.-Л.: Наука, 1975. – 352 с.

12. Фирсова М.К. Методы исследования и оценки качества семян. – М.: Изд-во АН СССР, 1955. – 365 с.

ФИО авторов: *Мирзахид Хамитович Миралимов,*

Шахбоз Улугбекович Нормуродов

Ташкентский Государственный Транспортный Университет

Название публикации: «РАСЧЕТ ОДНОСВОДЧАТЫХ СТАНЦИЙ
МЕТРОПОЛИТЕНА»

Аннотация. В статье выполнен расчет состояния покрытия односводчатых станции метрополитена на внешние нагрузки.

The summary. In the article, the calculation of the condition of the coating of single-vaulted metro stations for external loads is carried out.

Ключевые слова: односводчатая станция, конструкция, подземных сооружения, нагрузка.

Key words: single-vaulted station, construction, underground structures, load.

Односводчатую конструктивную форму станции применяли на линиях зарубежных метрополитенов [1]. В практике строительства Ташкентского метрополитена до настоящего время применяют только одну типовую конструктивное решение из монолитного железобетона, как показанной на рис.1. Ее обделка представляет собой однопролетную раму со сводчатым ригелем, в середине толщиной 40 см. Свод толщиной 90 см опирается на жесткие опоры на упругом основании, а плоский лоток выполняет роль затяжки. Подъем свода от поверхности платформы принимается 625 см, пролет станции 2050 см. Однако техническое решение новой односводчатой станции из сборных железобетонных элементов в настоящее время одобрено проектировщиками Ташкентского метрополитена (рис.2).

Данная конструкция уже вошла в часть ТЭО второй половины строящегося 3-ей Юнусабадской линии Ташкентского метрополитена[2].

При этом станция собирается из двух железобетонных элементов – свод шириной 150 см и толщиной 40 см, пустотная опора-пята высотой 220 см и шириной 150 см в поперечном направлении станции. Лоток станции может быть

как монолитным, так и сборным, а сечение свода имеет толщину 40 см. Подъем свода от поверхности платформы получился 625 см, пролет станции рана 2050 см.



Рис.1. Существующая односводчатая станция открытого способа работ из монолитного железобетона.

При этом станция собирается из двух железобетонных элементов – свод шириной 150 см и толщиной 40 см, пустотная опора-пята высотой 220 см и шириной 150 см в поперечном направлении станции. Лоток станции может быть как монолитным, так и сборным, а сечение свода имеет толщину 40 см. Подъем свода от поверхности платформы получился 625 см, пролет станции рана 2050 см.

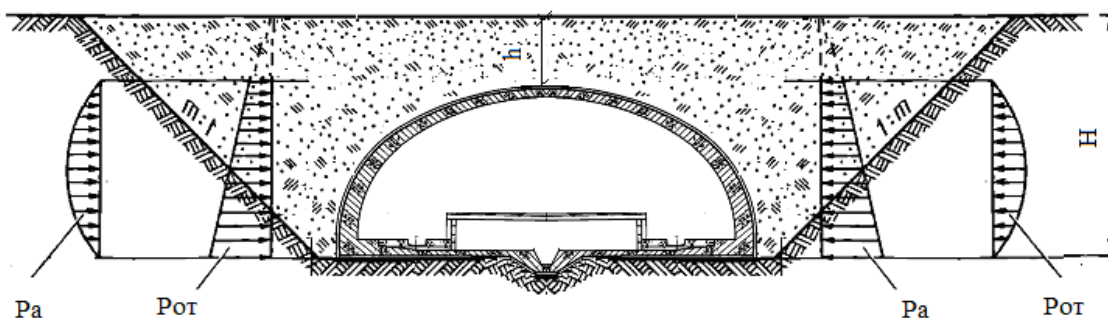

Рис.2. Новая односводчатая станция открытого способа работ из сборного железобетона

С использованием квазистатической теории подземных сооружений [2] проведен расчет этих конструкций при следующих данных: $H=8,4$ м, $h=1,3$ м, $\delta=25$ см, $\gamma=0,019$ МН/м³, $\gamma_n=0,021$ МН/м³, $E_b=30,3 \cdot 10^3$ МПа, $k_x=12,5$ МПа, $k_y=50$ МПа. Считается, что на поверхности грунта действует особая распределенная нагрузка равной 0,1МПа.

Расчетные схемы принимаются исходя из определенных размеров станций и силовых воздействий со стержневой конечно-элементной моделью. Система имеет 79 узлов и 234 степеней свободы. Результаты расчетов в виде эпюр изгибающих моментов приведены на рис.3.

а)

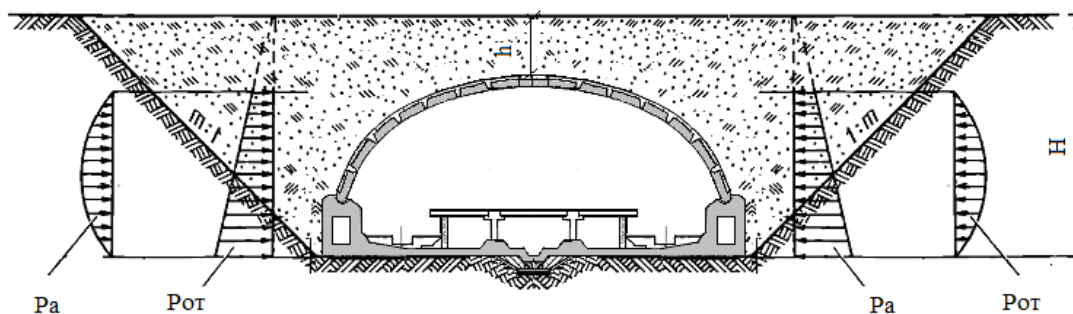
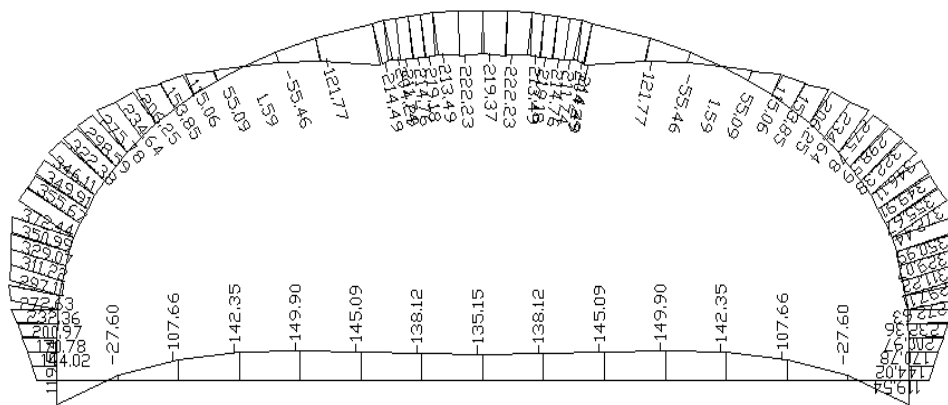

б)



Рис.3. Эпюры изгибающих моментов, (кН·м):

а) в монолитной обделке, б) в сборной обделке

Из анализа результатов можно судит о том, что предложенная односводчатая конструкция обделки метрополитена хорошо переносит внешние нагрузки относительно существующей. При этом максимальные перемещения в своде уменьшились на 10%, изгибающий момент, поперечные и продольные силы почти до 15%.

Предложенное шарнирное соединение свода с опора-пятой исключает изгибающий момент не только в этом узле, но и одновременно снижает значения этих усилий и в других местах станции.

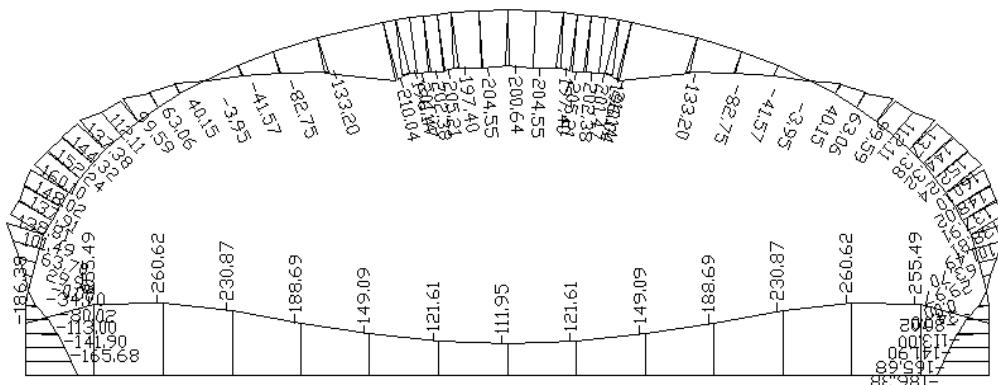
Литература

1. Гарбер В.А. Научные основы проектирования тоннельных конструкций с учетом технологии их сооружения. НИЦ "Тоннели и Метрополитены". АО "ЦНИИС", 1996, часть 1, с. 169, часть 2, с.220.

2. Булычев Н. С., Фотиева Н. Н. Оценка устойчивости породы, окружающей горные выработки. Шахтное строительство, 1977, №3, с.15-21

3. Гибшман М.Е., Попов В.И. Проектирование транспортных сооружений. М., Транспорт, 1988.- 447 в.

4. M Miralimov, Sh Normurodov, M Akhmadjonov “Numerical approach for structural analysis of Metro tunnel station” - E3S Web of Conferences, 2021 Похожие статьи Все версии статьи (2)

ФИО автора: *Сейтмуратов Саламат Тажимуратович*

Нукусский государственный педагогический институт,

Узбекистон

Название публикации: «МЕТОД ПРИМЕНЕНИЯ ВЕКТОРОВ В ПЛАНИМЕТРИЧЕСКИХ ЗАДАЧАХ И ИХ СТЕРЕОМЕТРИЧЕСКИХ АНАЛОГОВ»

Аннотация: Выявить методические особенности обучения школьников векторному методу в курсе геометрии основной школы и разработать систему упражнений по теме исследования.

Ключевые слова: Векторный метод, геометрическая задача, геометрия, обучение решению геометрических задач.

Abstract: To reveal the methodological features of teaching vectors method to students in secondary school geometry course and to create a system of exercises on the subject of study.

Kew words: Vector method, geometric problem, geometry, learning to solve geometric problems.

Для решения геометрических задач недостаточно давать студентам готовые формулы и теоретическую информацию. Нужно дополнительно обеспечить студентов освоением методов решения задач. Нам известно определенное количество методов решения задач. Например, векторный, координатный, синтетический, алгебраический, ..., метод площадей. Каждый из приведенных методов нельзя применять для всех задач [4].

Векторы при решении геометрических задач векторным методом также являются вспомогательными средствами, а их «прикрепление» к рассматриваемым фигурам может осуществляться разными способами. Векторный метод основан на использовании аппарата векторной алгебры, что обеспечивает его большую общность и универсальность. Векторные решения многих задач не зависят от того, является рассматриваемая фигура плоской или

пространственной; в подобных случаях в решении используются одни и те же алгебраические выкладки.

Решение геометрических задач векторным методом позволяет отработать у учащихся навыки перевода условия с геометрического языка на векторный и формировать навыки, необходимые для перевода с векторного языка на геометрический.

Формирование векторного метода решения геометрических задач должно начинаться в восьмом классе [3]. Для решения задач учащиеся должны обладать следующими умениями, которые и являются компонентами векторного метода [4, 106-с]:

- Переводить геометрический язык на векторный, и наоборот;
- Выполнять операции над векторами, уметь преобразовывать векторные выражения;
- Знать наиболее важные векторные соотношения и их особенности;
- Уметь выразить один вектор через некоторые другие;
- Переходить от соотношения между векторами к соотношению между их длинами и наоборот.

Чтобы научиться решать геометрические задачи векторным методом, нужно уметь описывать (задавать) с помощью векторов геометрические фигуры и отношения между ними. Выделяются задачи и формулы, которые чаще всего служат основой для решения других, более сложных, задач.

Для не которых планиметрических задач и их стереометрических аналогов характерно то, что векторное решение плоскостной задачи естественным образом корректируется для соответствующей пространственной. Наконец, при использовании этого метода, как правило, отпадает необходимость рассматривать многочисленные частные случаи.

1-задача. В квадрат вписана окружность. Доказать, что сумма квадратов расстояний точке окружности до вершин квадрата не зависит от выбора этой точки. Найти эту сумму.

Решение. Обозначим X - произвольную точку окружности (рис. 1)

$$\overrightarrow{AB} = \overrightarrow{XB} - \overrightarrow{XA}, \quad \overrightarrow{BC} = \overrightarrow{XC} - \overrightarrow{XB}, \quad \overrightarrow{CD} = \overrightarrow{XD} - \overrightarrow{XC}, \quad \overrightarrow{DA} = \overrightarrow{XA} - \overrightarrow{XD}.$$

$$AB^2 + BC^2 + CD^2 + DA^2 = 4a^2 = 2(XB^2 + XA^2 + XC^2 + XD^2) -$$

$$-2(\overrightarrow{XB} \cdot \overrightarrow{XA} + \overrightarrow{XC} \cdot \overrightarrow{XB} + \overrightarrow{XD} \cdot \overrightarrow{XC} + \overrightarrow{XA} \cdot \overrightarrow{XD}), \text{ отсюда}$$

$$XB^2 + XA^2 + XC^2 + XD^2 = 2a^2 + (\overrightarrow{XB}(\overrightarrow{XA} + \overrightarrow{XC}) + \overrightarrow{XD}(\overrightarrow{XC} + \overrightarrow{XA})) =$$

$$= 2a^2 + (\overrightarrow{XB} + \overrightarrow{XD})(\overrightarrow{XC} + \overrightarrow{XA}) = 2a^2 + (\overrightarrow{XO} + \overrightarrow{OB} + \overrightarrow{XO} + \overrightarrow{OD})(\overrightarrow{XO} + \overrightarrow{OC} +$$

$$+ \overrightarrow{XO} + \overrightarrow{OA}) = 2a^2 + 4\overrightarrow{XO} \cdot \overrightarrow{XO} = 2a^2 + 4R^2 = 2a^2 + a^2 = 3a^2.$$



Рис. 1



Рис. 2

2-задача. В куб вписана сфера. Доказать, что сумма квадратов расстояний каждой точки сферы до верши куба не зависит от выбора этой точки. Найти эту сумму.

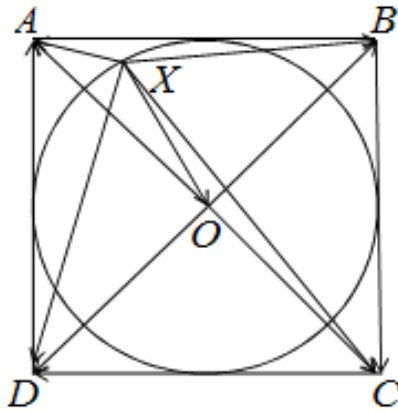
Решение. Пусть X -точки сферы, центр которой O (рис. 2).

$$\text{Имеем } \overrightarrow{XA_1} = \overrightarrow{OA_1} - \overrightarrow{OX}; \quad \overrightarrow{XB_1} = \overrightarrow{OB_1} - \overrightarrow{OX}, \quad \overrightarrow{XC_1} = \overrightarrow{OC_1} - \overrightarrow{OX}, \quad \overrightarrow{XD_1} = \overrightarrow{OD_1} - \overrightarrow{OX},$$

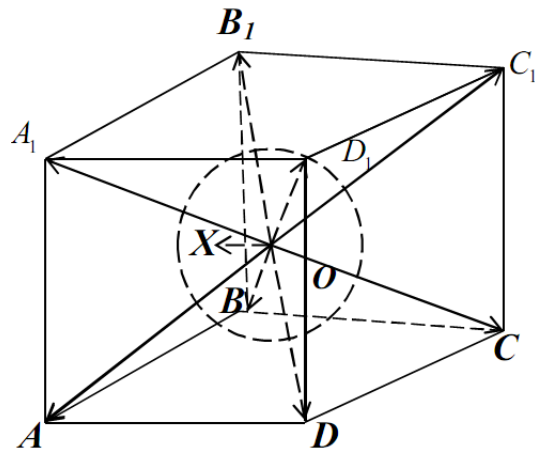
$$\overrightarrow{XB} = \overrightarrow{OB} - \overrightarrow{OX}, \quad \overrightarrow{XC} = \overrightarrow{OC} - \overrightarrow{OX}, \quad \overrightarrow{XA} = \overrightarrow{OA} - \overrightarrow{OX}, \quad \overrightarrow{XD} = \overrightarrow{OD} - \overrightarrow{OX}.$$

Значит,

$$\overrightarrow{XB_1}^2 + \overrightarrow{XC_1}^2 + \overrightarrow{XD_1}^2 + \overrightarrow{XA_1}^2 + \overrightarrow{XB}^2 + \overrightarrow{XC}^2 + \overrightarrow{XA}^2 + \overrightarrow{XD}^2 =$$

$$= 8\overrightarrow{OX}^2 + 8\overrightarrow{OB_1}^2 - 2\overrightarrow{OX}(\overrightarrow{OB_1} + \overrightarrow{OC_1} + \overrightarrow{OD_1} + \overrightarrow{OA_1} + \overrightarrow{OB} + \overrightarrow{OC} + \overrightarrow{OD} + \overrightarrow{OA}) =$$

$$= 8\overrightarrow{OB_1}^2 + 8\overrightarrow{OX}^2 = 6a^2 + 2a^2 = 8a^2.$$

где a -сторона куба.

3-задача. В окружность вписан треугольник ABC . Прямая, содержащая медиану CC_1 треугольника, пересекает окружность вторично в точке D . Доказать, что $CA^2 + CB^2 = 2CC_1 \cdot CD$.

Решение. $\overrightarrow{CA} = \overrightarrow{C_1A} + \overrightarrow{CC_1}$ значит, $CA^2 = C_1A^2 + CC_1^2 + 2\overrightarrow{C_1A} \cdot \overrightarrow{CC_1}$ (рис. 3).

Аналогично, $\overrightarrow{CB} = \overrightarrow{CC_1} - \overrightarrow{BC_1} = \overrightarrow{CC_1} - \overrightarrow{C_1A}$; $CB^2 = CC_1^2 + C_1A^2 - 2\overrightarrow{CC_1} \cdot \overrightarrow{C_1A}$.

Значит,

$$CA^2 + CB^2 = C_1A^2 + 2\overrightarrow{C_1A} \cdot \overrightarrow{CC_1} + 2CC_1^2 + C_1A^2 - 2\overrightarrow{CC_1} \cdot \overrightarrow{C_1A} = 2(CC_1^2 + C_1A^2) \quad (1)$$

$$\overrightarrow{CC_1} \cdot \overrightarrow{CD} = CC_1^2 + \overrightarrow{CC_1} \cdot \overrightarrow{C_1D} = CC_1^2 + AC_1^2 \quad (2)$$

Подставим выражение (2) в выражения (1), получим: $CA^2 + CB^2 = 2CC_1 \cdot CD$.



Рис. 3



Рис. 4

4-задача. В сферу вписан тетраэдр $OABC$. Прямая, проведенная через вершину O и точку пересечения медиан G $\square ABC$, пересекает сферу в точке D . Доказать, что

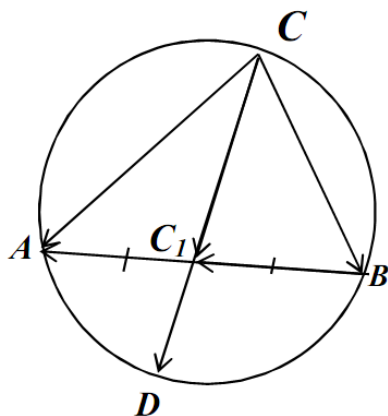
$$OA^2 + OB^2 + OC^2 = 3OG \cdot OD$$

Речение. Пусть S -центр сферы радиус R (рис. 4). Обозначим через $\vec{r}_1, \vec{r}_2, \vec{r}_3, \vec{r}_4$ радиус-векторы точек A, B, C и O . Тогда $3\overrightarrow{SG} = \vec{r}_1 + \vec{r}_2 + \vec{r}_3$ и $\overrightarrow{OA} = \vec{r}_1 - \vec{r}_4$, $\overrightarrow{OB} = \vec{r}_2 - \vec{r}_4$, $\overrightarrow{OC} = \vec{r}_3 - \vec{r}_4$. Отсюда $OA^2 + OB^2 + OC^2 = (\vec{r}_1 - \vec{r}_4)^2 + (\vec{r}_2 - \vec{r}_4)^2 + (\vec{r}_3 - \vec{r}_4)^2 = 6R^2 - 2\vec{r}_4 \cdot (\vec{r}_1 + \vec{r}_2 + \vec{r}_3) = 6R^2 - 6\vec{r}_4 \overrightarrow{SG}$.

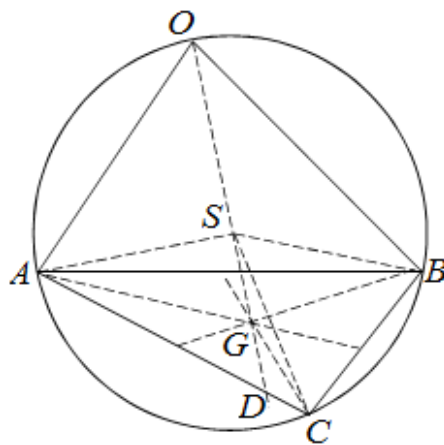
Но $\overrightarrow{SG} = \vec{r}_4 + \overrightarrow{OG}$, поэтому последнее равенство примет вид:

$$OA^2 + OB^2 + OC^2 = 6R^2 - 6\vec{r}_4 \left(\vec{r}_4 + \overrightarrow{OG} \right) = -6\vec{r}_4 \overrightarrow{OG} = 3OG \cdot 2R \cdot \cos \angle SOG.$$

Но нетрудно заметить, что $OD = 2R \cdot \cos \angle SOG$ и, следовательно, $OA^2 + OB^2 + OC^2 = 3OG \cdot OD$.

Чтобы дать студентам понятие о в задачах целесообразно использовать связанные свойства фигур на плоскости и стереометрических фигур. Мы рассмотрели такие задачи.

Литература

1. Клековкин Г.А. Решение геометрических задач векторным методом: учебное пособие для учащихся 10-11 классов, Самара-2016г., 180с.
2. Потоскуев Е.В. Векторно-координатный метод решения задач стереометрии. Москва-2019г., 223с
3. Rahimqoriyev A.A., Toxtaxodjayeva.M.A. Geometriya: Umumiy o'rta ta'lim maktablarining 8- sinfi uchun darslik. 4-nashri. T.: O'zbekiston, 2019. -160 b.
4. Mirzaahmedov M.A., Ismailov Sh.N., Amanov A.Q., Haydarov B.Q. Geometriya: o'rta ta'lim muassasalarining 10-sinfi va o'rta maxsus. Kasb-hunar ta'limi muassasalari o'quvchilari uchun darslik. Toshkent. 2017.-144b.
5. Рогановский Н.М. Научно-методические основы построения учебника геометрии средней школы. Минск – 1992г., 105с

ФИО автора: *Азатбаева Наргиза Адилбаевна* – студентка 3 курса факультета «Начальное образование» НГПИ имени Ажинияза

Название публикации: «ИЗУЧЕНИЕ ИМЕНИ СУЩЕСТВИТЕЛЬНОГО В НАЧАЛЬНОЙ ШКОЛЕ»

Аннотация: В этой статье содержится все материалы по самостоятельным частям речи именно в полной объяснении имя существительное. Кроме этого имя существительное помогает каждому ребенку различать одушевленное от неодушевленного, собственного от нарицательного, определять род имя существительного, как определять число имя существительного, падежи и склонение имен существительного. У учителей в некоторых случаях возникает проблема в объяснении, в самостоятельной части речи. Потому что некоторые дети не могут определить имя существительное в предложении, в этом случае нужно привести много примеров по имя существительному.

Цель исследования: развивать и формировать методы обучения понятию «имя существительное» в начальном классе.

Объект исследования: представление и понятие каждого ребенка об имени существительном.

При изучении русскому языку вставится актуальная задача которая в результате освоение начального предметно программно образования. В результате которого отражается системно – деятельное подходы представляющие собой обобщенно личностные цели образования, который определяет дальнейшего результатов образования в науке. И главную роль играет в изучении русском языке такая тема как «имя существительное». И имя существительное помогает исправлять и развивает речевой путь у каждого ребенка. Из-за трудности объяснении имя существительного, у каждого учителя объяснении этой темы в начальных классах предстоит задача – вооружить

каждого ребенка с путем содержательного анализа грамматическим значением. А анализ заключается в том что определить проблему исследования изучении методов этой темы в начальных классах.

Имя существительное исследовали и изучали многие ученые как русских но и зарубежных тоже В.В. Виноградов, А.П. Пешковский, В.А. Белошапкова и многие другие. Они изучали морфологические признаки существительного, а именно нарицательные, одушевленные, склонение, падеж, числа и род. Ученый В.В Виноградов предлагал многоступенчатое классификацию грамматическое учение слов. В многоступенчатой классификаций есть четыре структурное семантические классы слов в котором есть части речи. В наблюдения ученых в имени существительном в первую очередь существительное использовалось в речи и в словах, в тех словах каторые люди пользуются каждый день.

Имя существительное- это часть речи, которая обозначает предметы, явления и живых существ. Оно является основным лексическим в категорий, а в предложений имя существительное выполняет действия в роли подлежащим или дополнением, а также в виде обстоятельство или сказуемая. Имя существительное отвечает на вопросы кто? что?.

Например: Кто? – девушка, человек, папа, мама

Что? – парта, ручка, радость, дверь

Имена существительные бывают одушевлённые и неодушевленные.

Одушевленное имя существительное отвечает на вопрос кто?

Например: Кто? – бабочка, собака, птица.

Неодушевленное имя существительное отвечают на вопрос что?

Например: Что? – книга, бумага, тетрадь.

Еще имя существительные делятся по значению на собственные и нарицательные.

Имена собственные – это качество людей, имя, фамилия, клички животных; название стран, городов, станций, планет, улиц, площадей, морей, озёр, океан; название газет, книг, журналов. И имена собственные пишутся с заглавной буквы: Александровна, Катя, Соколов, город Узбекистан, страна Гвинея, Чёрное море, Тихий океан и т.д

Нарицательные – относятся все существительные, которые пишутся с маленькой буквой: стол, свет, листок.

Ещё имена существительные состоит из трех родов: мужской, женский, средний.

К мужскому роду можно сказать **мой, один** или можно заменить местоимением **он**.

Например: он чей? Он мой.- рельс, кофе, тюль, пони, кенгуру

А к женскому роду можно сказать **моя, одна** или можно заменить местоимением **она**.

Например: она чья? Она моя- туфля, мозоль, вермишель, мадам

Среднему роду можно сказать **моё, одно** или можно заменить местоимением **оно**.

Например: оно чьё? Оно моё.- какао, варенье, пальто, жюри, пламя

У имя существительного ещё есть два число (единственное и множественное). Единственное число – обозначает только один предмет: сумка, закладка. Множественное число – обозначает два или несколько предметов: сумки, закладки.

А когда изменяется имя существительное по числам то изменяется окончание в слове: окно- окна, яблоко- яблоки.

В имя существительном есть такие слова которые имеют только множественное число: белила, весы, духи, обои, очки, часы, шорты и т.д. и есть слова которые имеют только единственное число: обувь, память, юмор, небо, железо, время, доставка и т.д.

В русском языке есть шесть падежей которые относятся на имя существительному, и отвечают на вопросы:

Именительный падеж - Кто? Что?

Родительный падеж - Кого? Чего? – без, возле, до, из, около, от, с, у

Дательный падеж - Кому? Чему? – к, по

Винительный падеж – Кого? Чего?- под, за, про, через, в, на

Творительный падеж - Кем? Чем? – за, между, над, под, с

Предложный падеж - О ком? О чём?- в, о, об, на, при

Склонение –это изменение имён существительных по падежам и числам. В русском языке есть три склонения, они различаются падежными окончаниями в слове.

Склонение	Род	Окончание	Примеры
1	М.р, ж.р	-а, -я	Папа, дядя, мама, тётя
2	М.р,с.р	Нулевое окончание –о, -е	Стол, пень, яблоко, солнце
3	Ж.р	Нулевое окончание	Дочь, тень

В первом и во втором склонении слова различаются с твердостью и мягкостью.

Разновидность	1 склонение	2 склонение
Твёрдая	Трава, вода	Село, окно
Мягкая	Армия, земля	Море, поле

В программе начальных классов не предусматривается ознакомлением учащихся с самостоятельными и служебными, но учителя большое внимание обращают внимание учащихся на признаки которые делятся на самостоятельные и служебные. Этих признаков запоминают детей, но затрудняются в составлении предложения. Для этого надо объяснять все отдельно не спеша и большое внимание надо уделять на числа и на падежи. Ученикам надо объяснять с легкими примерами с теми словами которые они всегда употребляют. С таким способом ученики быстро запомнят тему и не будут допускать ошибки.

Каждая категория имени существительного по своему актуально и различаются по разному от друг друга по своей структуре и форме. Имя существительное классифицируется по категории рода, числа и падежа. И включая в себе одушевленности и неодушевленности. Эти категории можно рассмотреть в тех словах которые мы чаще используем в словах, предложениях и т.д.

Таким образом хотела сказать что имя существительное у каждого ребенка развивает связную речь, активизирует словарное запас и орфографическое зоркость, развивается мышление, начинают сравнивать, у них глубоко развивается познавательная активность, они начинают быть внимательными. Имя существительное так же в первом месте развивает каждого ребенка, а ребенок начинает правильно выражать свои слова в предложениях.

Литература.

1. А. Потебня, «Из записок по русской грамматике» (I)

2. Правила по русскому языку / Сост. Ключина И.В. – М.: ВАКОб, 2010. – 96 с.
3. Правила по русскому языку. Бахметыва И.А. ООО «Стрекоза», 2015.
4. Зализняк А.А Русское именное словоизменение. М.: Наука, 1967 (и переиздание).
5. Лопатин В.В., Улуканов И.С. Восточнославянские языки. Русский язык // Языки мира. Славянские языки. – М.:Academia, 2005. – С. 444-513. – ISBN 5-87444-216-2.
6. Конявская С.В. Феномен собирательных существительных в истории русского языка // Древняя Русь. Вопросы медиевистики. 2006. №1 (23). С. 45-52

ФИО авторов: Отакулов Ферузбек Бегмамат угли

Якубов Дониёр Исакжанович

магистры кафедры «Энергосбережение и энергоаудит»

Ташкентский государственный технический университет

Название публикации: «ХАРАКТЕРИСТИКИ ЭЛЕКТРОМЕХАНИЧЕСКИХ СИСТЕМ С ЭЛЕКТРОМАГНИТНЫМИ ВИБРОВОЗБУДИТЕЛЯМИ»

***Аннотация:** В работе рассмотрены вопросы, о снятии опытным путём вольт-амперных характеристик электромагнитного вибровозбудителя для разных значений зазора между якорем и ярмом, а также по результатам теоретических и экспериментальных исследований получена тяговая характеристика путем графического дифференцирования кривой индуктивности от зазора.*

***Ключевые слова:** электромагнитные вибровозбудители, вибрационная система, эквивалентная магнитная проводимость*

***Abstract:** The paper considers questions about the removal of the current-voltage characteristics of the electromagnetic exciter by experiment for different values of the gap between the armature and the yoke, as well as on the results of theoretical and experimental studies, the tensile characteristic is obtained by graphically differentiating the inductance curve from the gap.*

***Keywords:** electromagnetic vibration exciters, vibration system, equivalent magnetic conductivity*

Ряд современных технологических процессов может быть значительно интенсифицирован за счет использования вибровоздействий с широким диапазоном частот и амплитуд колебаний. Наиболее эффективным источником вибрации во многих случаях является электромагнитные вибровозбудители (ЭМВВ) [1÷4]. Настоящее время вибрационные системы широко используются в различных отраслях промышленности.

Под статическими характеристиками понимаются зависимости действующих значений: напряжение на катушке электромагнитного вибровозбудителя (ЭМВВ) от зазора, $U_1 = f_1(x)$; тока в катушке от зазора, $I = f_2(x)$; тяговых усилий и сил сопротивления от величины фиксированных значений зазора, $F_T = f(x)$ при неподвижном якоре электромагнита и постоянных значениях приложенного напряжения для данной характеристики.

К статическим характеристикам относится семейство вольтамперных характеристик системы для разных значений зазора X . При снятии вольтамперных характеристик между якорем и ярмом электромагнита имеется постоянный зазор, обуславливающий рассеивание части потока. Полное потокосцепление и ток изменяются по синусоидальному закону, то есть:

$$\psi = \psi_m \sin \omega t, \quad i = I_m \sin \omega t \quad (1)$$

$$\text{тогда: } \frac{d\psi}{dt} = \omega \psi_m \cos \omega t \quad (2)$$

с другой стороны, амплитуда потокосцепления

$$\psi_m = g_{\text{ЭКВ}} W^2 I_m \quad (3)$$

где $g_{\text{ЭКВ}}$ – эквивалентная магнитная проводимость.

Учитывая это, напряжение на электромагните можно записать так:

$$U_L = iR + \frac{d\psi}{dt} = RI_m \sin \omega t + \omega LI_m \sin \omega t \quad (4)$$

где: $L = g_{\text{ЭКВ}} W^2$

В используемых ЭМВВ активное сопротивление значительно меньше индуктивного т.е. можно принять $R \ll \omega L$, тогда:

$$I_m = \frac{U_m}{\omega L} \quad (5)$$

Подставляя последнее выражение в(3) с учётом (4) получаем

$$\psi_m = \frac{U_m}{\omega} = \frac{U_L}{4,44f} \quad (6)$$

отсюда: $K\psi_m = U_L$

Уравнение (6) позволяет утверждать, что при данной частоте характеристика электромагнита $U_1(I)$ будет отражать в другом масштабе кривую намагничивания. По виду характеристики можно судить о насыщенности магнитной системы ЭМВВ. На рис. 1. показано семейство вольтамперных

характеристик для Ш-образного электромагнита при различных зазорах и заторможенном якоре. Из представленных характеристик видно, что магнитная цепь электромагнита не насыщается. Насыщение наступает при малых зазорах, когда индукция в железе достигает больших значений.



Рис.1. Вольтамперные характеристики Ш-образного ЭМВВ для различных значений зазора

При расчете и определении статических тяговых характеристик насыщения магнитопровода не учитывается, так как вольтамперные характеристики имеют линейный характер. Для определения механических сил, действующих в магнитном поле можно использовать формулу:

$$F_T = \frac{i^2}{2} \frac{\partial L}{\partial X} \quad (7),$$

известную из курса теоретической электротехники. Эта формула выводится из предположения, что величина тока в контуре, к которому приложены электродинамические усилия, поддерживается постоянной. Однако определение коэффициента самоиндукции на постоянном токе представляет экспериментальные трудности, чем на переменном токе. Поэтому проверку указанной формулы легче производить на переменном токе [1]. В этом случае определяется среднее значение силы в течение периода, которое равно:

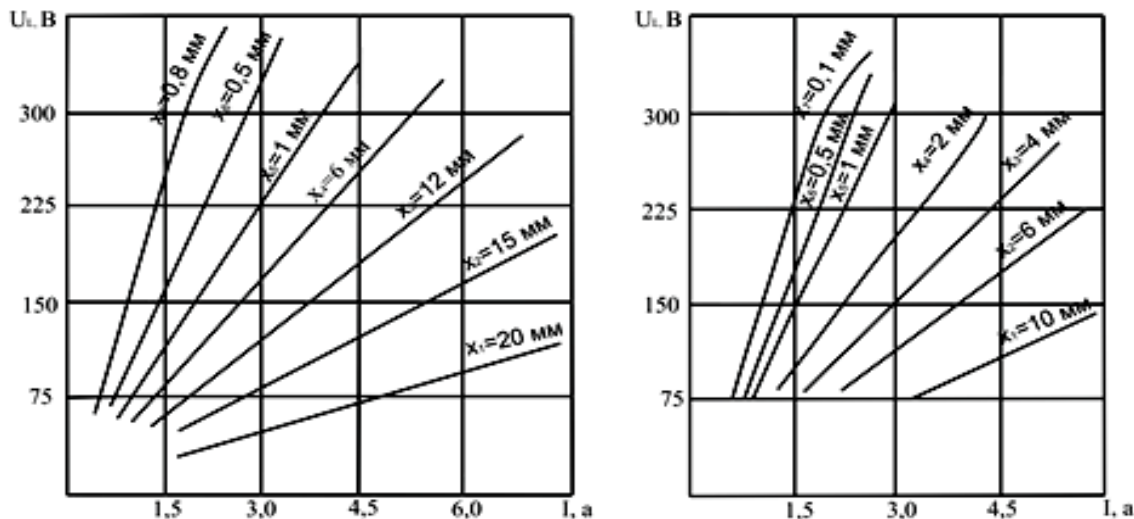
$$F_{T \text{ ср}} = \frac{1}{2T} \frac{\partial L}{\partial X} \int_0^T i^2 dt = \frac{i^2}{2} \frac{\partial L}{\partial X}, \quad (8)$$

т.е. равно половине произведения квадрата эффективного значения тока производную коэффициента самоиндукции по координате X . При определении среднего значения силы по (7) осуществляется путем непосредственного определения левой и правой части равенства (8).

Сила F_T определяется по динамометру, а для определения правой части измеряется ток I и снимается зависимость $L(X)$, по которой находится производная $\frac{\partial L}{\partial X}$. На стенде, специально разработанном для определения механических сил в магнитном поле, имеется соленоидный электромагнит большого хода, подвижная часть которого подвешена к металлическому тросу (рис. 2). При помощи блока B можно менять высоту подвеса и, следовательно, относительное положение.



Рис. 2. Схема для измерения тяговых характеристик ЭМВВ

При включении ёмкости в систему, характер статических тяговых характеристик резко изменится. Они приобретают явно выраженный резонансный характер. Причём при наличии насыщения магнитопровода наблюдается явление затягивания, связанное с наличием гистерезиса в магнитной цепи.

Показания приборов записывались по окончании переходных процессов в установившемся режиме при различных значениях X . Как видно из рисунков, кривые имеют явно выраженные максимумы. При изменении величины приложенного напряжения изменяются действующие значения тока и тягового усилия в катушке электромагнита, однако характер кривых не меняется. С изменением величины емкости конденсатора X_C смещается. Включение активного сопротивления сглаживает максимум статических характеристик. При изменении частоты питающей сети изменяются X_p .

Таким образом при статическом процессе можно управлять путем изменения: емкости C , активного сопротивления R , индуктивности L_v цепи электромагнита, напряжение питания U , зазора X_0 , частоты приложенного напряжения f .

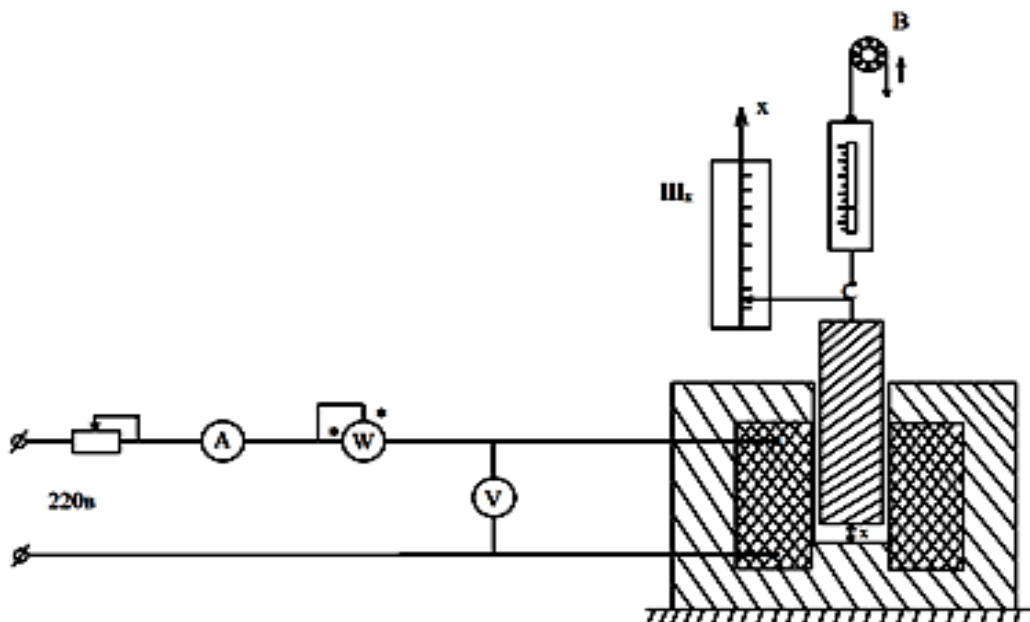
Заключение. Полученные статические характеристики ЭМВВ могут быть использованы при конструировании и проектировании электромагнитных вибровозбудителей различного назначения.

Литература

1. Бутенин Н.В. Неймарк Ю.И. Фуфаев Н.А. Введение в теории нелинейных колебаний. Москва. Наука, 2016. 384с.
2. Назаров А.И., Ибодуллаев М.М., Нуралиев А.К. О колебательных электромеханических системах с электромагнитными вибровозбудителями. Журнал «Проблемы энерго-ресурсосбережение». Ташкент №4 2018. С. 158-161.
3. Тилляходжаев М.М., Ибадуллаев М.И., Нуралиев А.К. Синтез двухтактного электромагнитного вибровозбудителя, выполненного по дифференциальной схеме // Вестник ТашГТУ. - Ташкент, 2003. №4, С. 57-60.
4. Electro – Managnetic Vibro-Exciter of Oscillations Controlled by Phase Feedback”. S.H Chowdhury, M.M. Tilliamhojaev Journal of the Institutions of Engineers Bangladesh. Vol 22, №2 April 2004.

ФИО автора: *Мавлуда Фаттиловна Олимова (магистр)*

Бухарский Государственный Университет

Название публикации: «УЧЕБНО-МЕТОДИЧЕСКИЙ ПРОЦЕСС ПОДГОТОВКИ СПЕЦИАЛИСТОВ В ОБЛАСТИ ПРИКЛАДНОГО ИСКУССТВА»

Аннотация. Познакомить учащихся со стилистическими особенностями прикладного искусства, необходимо познакомить их с богатой культурой и прекрасными традициями узбекского народа. Ценности знаний декоративно-прикладного искусства объясняется тем, что произведения этого вида искусства формируют эстетическую культуру восприятия учащимися материального мира, формируют эстетическое отношение к действительности, помогают познать больше глубоко.

Ключевые слова. прикладное искусство, культура, традиция, узбекский народ, декоративно-прикладной, произведения, формирует, отношение, действительность.

Последовательные реформы во всех сферах в нашей стране, эстетическое воспитание помогут подрастающему поколению развиваться всесторонне и гармонично. Поэтому концепция эстетического воспитания должна отражать весь комплекс требований современного общества и развития науки и технологий.

Самым эффективным средством эстетического воспитания является искусство, его различные виды и жанры. Организация художественных занятий в колледже требует учета специфики этого вида искусства и, соответственно, разработки ряда теоретических, методических и практических вопросов. Наиболее важными из них являются: специфика произведений искусства как продукта творческих технологических процессов, их соответствие окружающей среде; живопись как вид искусства с точки зрения материальных и организационных возможностей действующей школы, требований технической эстетики при организации клубных построек.

Важнейшим событием в изучении узорного искусства является знакомство с историческими этапами и закономерностями развития этого вида искусства в декоративно-прикладном искусстве Узбекистана. В частности, исторические материалы позволяют студентам получить четкое представление о специфике художественной живописи, ее роли в организации выставочной среды, в жизни людей, то есть в теоретических и эстетических основах.

Чтобы познакомить учащихся со стилистическими особенностями узбекского узора, необходимо познакомить их с богатой культурой и прекрасными традициями узбекского народа. Сделать выводы о жизни людей из

далекого прошлого можно, взглянув на инструменты и предметы домашнего обихода, уцелевшие с древних времен.

Мастера создали удивительные узоры, выражая в них свои мысли и мечты, заставляя их «говорить по-человечески». Наши великие предки Ибн Сино, Беруни, Насир Хисрав, Султан Али Машхади, Улугбек, Низами, Джами, Умар Хайям и другие высоко оценили способность древних мастеров прикладного искусства сочетать свои произведения, навыки и народные образцы в строительстве архитектуры.

Задача воспитателя - научить учеников видеть и понимать произведения народных мастеров, понимать поэтические идеи художника и средства выражения, используемые для их выражения. Для этого ученик должен знать суть выкройки, как мастер создает произведение, какие бывают жанры искусства и так далее.

Причина педагогической ценности знаний декоративно-прикладного искусства объясняется тем, что произведения этого вида искусства формируют эстетическую культуру восприятия учащимися материального мира, формируют эстетическое отношение к действительности, помогают познать больше глубоко.

Создание психологического настроения у студентов - один из важных факторов повышения эффективности воспитательной работы в дизайнерских кругах. Этого может достичь опытный художник, продемонстрировав свою практическую работу или проанализировав работы мастеров прошлого. Например, чтобы показать, как работают паттерны *islimi* или —*giri*h, нужно писать. Студенты пытаются повторить работу своего учителя, как только видят движения рук мастера, сочетание элементов узора и гармонию цветов.

Как уже было сказано выше, работа кружка осложняется тем, что в живописи нет единой терминологии. Каждый педагог, руководитель или мастер объясняет элементы народного орнамента, исходя из своего зачастую смутного представления об особенностях узбекского узора.

На основе изучения узбекского искусства и интервью с художниками старшего возраста мы разработали терминологию основных элементов узбекского узора и графически описали их узоры (таблица). Это: лист, миндаль, занят, двойной, маргуула, дорога, цветок звездочки, листовой цветок, многолистный цветок, ромашка, полная ромашка, листовая маргаритка, треугольник, цветок хлопка, ткань, узелковый цветок, лепесток, лепесток, шикифта, гаяк, цветная капуста кудрявая и другие.

Многолетний опыт знакомства студентов с методами и техникой вышивки показывает, что наименование общих элементов узбекского узора повышает эффективность усвоения учебного материала и улучшает творческие способности студентов при создании композиций узоров.

Как правило, учащихся следует знакомить с концепциями истории искусств, художественного образа, композиции, окраски, и эти термины и концепции должны быть в определенной степени охвачены в соответствии с уровнем знаний учащегося.

В теории и практике современного эстетического воспитания особое внимание уделяется изучению развития цветового восприятия у студентов. В связи с этим важно дальнейшее совершенствование содержания и методов художественного воспитания и развития учащихся.

Многолетний опыт показал, что они хорошо разбираются в названиях цветов, быстро учатся различать цвета не только по их основным характеристикам (определенным цветам), но также по их элегантности и яркости. Цвета условны, а законы цвета и цвета в узорчатом искусстве иные, что не отражает истинный цвет предметов в конкретных условиях природной среды. В нем ключевую роль играет правильность каждого цвета с точки зрения смысла и композиции, резкость между ними. Однако семантическая точность элементов узора определяется ролью каждого из них в составе узора.

Если какой-либо элемент узора занимает особое место в узоре в силу своей духовной и композиционной значимости, его цвет может быть выделен особо, и в этом случае цветовая целостность композиции узора не нарушается. Такой элемент вторичен, и при добавлении мешает восприятию главного в разделяющей его цветовой композиции, нарушает его гармонию, «уходит» из нее. Лучше всего добавлять контрастные цвета. Но такая гармония не всегда помогает. В некоторых случаях сочетание контрастных цветов создает исключительную резкость.

Подходящие комбинации также включают сравнение цветов, которые воспринимаются как оттенки одного цвета. Также важно поддерживать соотношение светлого и насыщенного цветов спектра при согласовании цветов и получать более светлый, темный и темный цвет в спектре. Такое соотношение голода мы обычно видим в окружающем мире, и нам оно кажется более естественным.

Выпуклые части рисунка должны сильно отличаться от фона. Контур увеличивает резкость изображения. Темный контур напоминает тень, а светлый контур напоминает бордюр.

Контур часто используются бок о бок, когда близкие цвета используются бок о бок, тем самым уменьшая контрастное взаимодействие и разделяя элементы одного цвета больше, чем цветные элементы, хотя цвета одного цвета плохо выделяются на одном фоне. Узор на черном фоне не нужно раскрашивать.

Темный контур снижает яркость ограниченной поверхности, а светлый контур изменяет воспринимаемый цвет поверхности. Интенсивный цвет на однотонной поверхности приближается к цвету элегантной картины. Например, если вы нарисуете черный цвет на голубом фоне, фон будет синим. или если зеленый фон нарисован красным, фон будет розовым. Сходство их цветов играет важную роль при выборе цветового сочетания. Обычно общий цвет является основным цветом в той же цветовой группе. Например, если группа состоит из коричневой охры, желтого, оранжевого цвета, ее тон будет золотисто-охристым или синий, синий, светло-зеленый, а синий и синий будут более синими. Чем больше разница в цвете в цветовой группе, тем труднее различить общий средний цвет группы. Когда мы видим некоторые средние цвета в цветовой

группе, мы воспринимаем некоторые цвета в этой группе по-разному и подчиняем их какому-то среднему цвету.

Цветовые сочетания различаются: одни отличаются максимальной игривостью и интенсивностью, другие - однообразием или интенсивной резкостью.

Таким образом, каждый выбирается в зависимости от художественной цели и требований данной цветовой функции.

Как и в трудовой и многих других формах художественной деятельности, приобретение навыков и умений в живописи происходит на все более сложном этапе, требующем определенной степени важной учебной и психологической подготовки учащихся.

Вот почему арт-клубам важно, чтобы ученики были стабильными и успешными.

Известно, что некоторые ученики малой возрастной группы будут иметь необходимые возможности и большие ресурсы для овладения различными видами искусства в учебной программе, рекомендованной для учеников следующей возрастной группы.

Также не рекомендуется привлекать учащихся к занятиям в малых группах, поскольку их художественная подготовка и навыки недостаточно развиты для их группы. Таким образом, можно выделить два основных фактора, определяющих возрастную состав клубных групп: 1) формальное соответствие программы тренировок в клубных группах программе среднего образования; 2) фактический уровень общей и специальной подготовки каждого ученика к занятиям в данной группе.

На наш взгляд, при анализе информации о зрелости детей школьного возраста, естественном росте в разное время и физических и умственных способностях, приобретенных в результате образовательного процесса, необходимо учитывать следующие аспекты: 1) рисование у студентов физическая готовность к одному или нескольким видам работы; 2) психологическая интеграция школьников разного возраста в одну факультативную группу; 3) характер и направленность образовательных программ нескольких «смежных» учебных лет, изучаемые вопросы по предметам изобразительное искусство, физика, химия, математика, труд, литература, история, степень сложности и глубины взаимодействия. Мы рассмотрим важность этих трех аспектов при группировке учащихся по возрасту в художественном кружке.

Литература

1. K.M.G'ulomov Amaliy san'at. -T: Iqtisod-moliya, 2008. 90 bet.
2. K.M.G'ulomov, S.S.Bulatov Sharqona usta shogird odobi. -O'zROO'MTV o'quv adabiyotlari, jurnal va byuletendlarni nashrga tayyorlash markazi, 2000. 120 bet.
3. Olimov, Shirinboy Sharofovich. "THE INNOVATION PROCESS IS A PRIORITY IN THE DEVELOPMENT OF PEDAGOGICAL SCIENCES." (2021).

4. Islamovna M. D. The value of using the autocad program in the works of machine-building drawings for building fastening parts //Proceeding of The ICECRS. – 2019. – Т. 3.
5. Мамурова Д. И., Мамурова Ф. И. Соотношения навыков черчения с опытом психологического исследования //Вестник по педагогике и психологии Южной Сибири. – 2015. – №. 1.
6. Mamurova D. I. Application of Advanced Information Technologies of Training at Drafting Lessons //Eastern European Scientific Journal. – 2018. – №. 6.
7. Мамурова Ф. И., Мамурова Д. И. КОМПЬЮТЕР ГРАФИКАСИ ФАНИНИ ЎҚИТИШ ҲОЛАТИ //TULAGANOV AA. – С. 145.
8. Mamurova, Dilfuza Islomovna. "The role of graphics programs in improving the learning process using information technology." *EFFLATOUNIA-Multidisciplinary Journal* 5.2 (2021).
9. Mamurova, F. I., & oğlu Akmalov, J. O. (2021). ORGANIZATION OF GEODESIC WORK. STATE GEODESIC NETWORKS. *Conferencious Online*, 21-23.
10. Mamurova, F. I. (2021, May). ARTIST OF UZBEKISTAN MAKSUD SHEIKHZADE. In *E-Conference Globe* (pp. 176-178).
11. Mamurova, F. I. (2021). Factors for Forming the Professional Competence of Building Engineers in the Context of Information Education. *EFFLATOUNIA-Multidisciplinary Journal*, 5(2).
12. MAMUROVA, D. I. THE BASIS OF THE POSITIVE RESULTS OF TEACHING DRAWING USING COMPUTER TECHNOLOGY AND SOFTWARE. *THEORETICAL & APPLIED SCIENCE Учредители: Теоретическая и прикладная наука*, (9), 530-532.
13. Mamurova, D. I. ELECTRONIC METHODOLOGICAL INSTRUCTIONS ON COMPUTER GRAPHICS PREPARATION METHODOLOGY.
14. Nazarova S. M., Zaripov G. T. GENERAL PHYSICAL PROPERTIES OF IRRIGATED GRASS SOILS OF BUKHARA OAZIS AND WAYS TO IMPROVE THEM //Scientific reports of Bukhara State University. – 2020. – Т. 4. – №. 3. – С. 66-69.

ФИО авторов: *Aytjanov Rasul Alisherovich, Erimbetova Sharofat Yusupboyevna*
«Tasviriy san`at va amaliy bezak» mutaxassisligi magistrantlari,
Ajiniyoz nomidagi Nukus Davlat Pedagogika instituti,
Nukus, O`zbekiston

Название публикации: «QORAQALPOQSTON AMALIY SAN'ATINING RIVOJLANISH TARIXINI TA`LIM TIZIMIDA YANADA CHUQURROQ SINGDIRISH»

Annotatsiya: Arxeologik qazilmalar natijalaridan keyin I.V.Savitskiyning Qoraqalpoqstonda qolishi, XX asr boshida sanoatning rivojlanishi, sanoat ishlab chiqarish shaklining hukmronligiga qaramay Qoraqalpog'istonda ichki bozor talabini hunarmandchilik va uy-ro'zg'or kasb-korligi qondirgan edi. Hunarmandlar – temirchilar, duradgorlar, tikuvchilar bir yarim ming kishini tashkil etgan.

Kalit so`zlar: 1928-yili A. Y. Yakubovskiyning boshchiligidagi arxeologik qazilmalar, 1937-yili S. P. Tolstovning izlanishlari. O`tov qurish, yog`och buyumlar yasash.

Qoraqalpoq madaniyatining erta davrlarda belgilashda har davrda paydo bo`lgan arxeologik qazilmalarning ahamiyati katta.

Qoraqalpoqstondagi eng dastlabki arxeologik qazilmalar eng birinchi marotaba 1928-yili A. Y. Yakubovskiy boshchiligida boshlandi. Bu ekspeditsiya asosan Xo`jeli shahri atrofida bo`lip, “Mazlumxon suluv” va “Gavur qal`a” sirlarini ochgan. Bundan sakkiz yil keyin kelgan Yaxyo G`ulomov ekspeditsiyasi islomdan oldingi Zoroastrizm ta`limotlarining sirlarini o`rganib Mang`it va Qipchoq atrofida ulkan ishlar olib bordi. Bundan keyin 1937-yili butun Xorazm kengligi bo`ylab o`z ekspeditsiyasini boshlagan S. P. Tolstov bu o`lkaning qadimgi davrlarini o`rganib chiqdi,- deb aytishga bo`ladi. S. P. Tolstov o`z ishlarining asoslari sifatida 1947-1948 yillari “Qadimgi Xorazm” va

“Qadimgi Xorazm madaniyatini izlab” deb atalgan mehnatlarini bosmadan chiqardi. S. P. Tolstov bu yerda eramizdan oldingi davrlardan boshlab hozirgi kunlarga qadar davom etgan Xorazmda yashovchi xalqlarning uy-joy qurilishlari, buyumlari bilan bezak taqinchoqlarini topdi va uni butkul jamiyatga ma`lum qildi.

Arxeologiya juda eski davrlarni o`rganadigan ilm bo`lganligi uchun bu buyum bu xalqqa tegishli deb birdan aytish qiyin. Biroq shunday bo`lsada hozirgi davrdagi har bir xalqning kiyimi, buyumlari, taqinchoqlari asosida bu narsalarning qaysi xalqlarga tegishli ekanligi haqida ayrim taxminlarni aytishga bo`ladi.

Shu asosdan qaraganda S. P. Tolstov qoraqalpoqlarning aslida Xorazmdan chiqqanligin dalillagan. U ayniqsa qoraqalpoq qizlarining bosh kiyimi savkele bilan birga, eski qo`rg`onlarda terilgan g`ishtlarda qoraqalpoq qavmlarining tamg`alarining saqlanganligini dalil sifatida ko`rsatgan.

Ushbu ekspeditsiyaning rassomi I. V. Savitskiyning qoraqalpoq san`atiga oshiq bo`lib, u so`ngra Nukusda qolib, qoraqalpoq san`at muzeyini tashkillashtirishi, shu ekspanatlar bilan hozir butun dunyo muzeylari qiziqayotganligi to`satdan bo`lmagan.

Har bir xalqning, qavmning birinchi kun ko`rishi uy-joydan boshlanadi. Shuning uchun ham eng dastlabki qoraqalpoqning uyi qanday bo`lgan? – degan savol tug`iladi. Bu savolga javob berish uchun eng dastlab “Turkiy qavmlarining uylari qanday bo`lgan? Qoraqalpoq xalqi aloxida bo`linib ketgandan so`ng uy-joylarida qanday o`zgarishlar uchraydi”- degan savollar paydo bo`ladi. Sababi har qanday xalqlardagi tur, til va hunar o`zgachaliklari keyin paydo bo`lgan. Masalan “qora uy” yasash dasturi hozirgi qozoq, qirg`iz, turkman xalqlarida ham bor. Lekin hammasi ham bir xil emas. Qoraqalpoqlarning “oq o`tovi” o`zgachaligi bilan sezilib turadi. Qora uyning

aslida turkiy-mangol xalqlariga xos bo'lgani uchun unga qarab qaysi xalqqa tegishli ekanligini sezsa bo'ladi.

Asosan qoraqalpoqlar ro'zg'or uchun zarur buyumlarni tayyorlash bilan shug'ullanishgan. Ehtiyojdan ortganlari esa bozorga chiqarilar edi. O'tovlarni o'rash uchun matolar to'qiganlar, tuya junidan oddiy guldor namatlar bosar edilar. Yog'ochdan turli xil buyumlar – aravalar, qayiqlar yasalar edilar. Teri oshlash usullarini **bilganlar egar-jabduq**, yugan yasalar, bo'yra va bordonlar to'qir edilar. Qoraqalpoqlarning xalq amaliy san'ati – o'tovlar uchun o'ymakor eshiklar va boshqa ro'zg'or buyumlari yasash, gilam to'qish, kashtachilik, zargarlik san'ati yuqori darajada rivojlandi.

Hunarmandchilik qoraqalpoqlarning an'anaviy mashg'uloti bo'lib, kompleks xo'jaligida muhim ahamiyat kasb etgan. Xususan, qishloq xo'jaligi qurollari, suv ko'tarish moslamalari (chig'ir), transport vositalari (arava, qayiq), aholini esa kiyim-kechak, uy-joy (o'tov), xo'jalik predmetlari bilan ta'minlab turgan.

XX asr boshida sanoatning rivojlanishi va savdoning taraqqiy etishi, sanoat ishlab chiqarish shaklining hukmronligiga qaramay Qoraqalpog'istonda ichki bozor talabini hunarmandchilik va uy-ro'zg'or kasb-korligi qondirgan edi.

Hunarmandlar – temirchilar, duradgorlar, tikuvchilar bir yarim ming kishini tashkil etgan, shunga qaramay, asosiy hunarmandchilik mahsulotlaridan tashqari, ular har doim buyurtma asosida va qishloq xo'jaligi bilan aloqani uzmaganda ishlashardi. Masalan: temirchilar haqida quyidagilar aytilgan: “Qishda to'rt oy ishlab, qolgan oylar qishloq xo'jaligi bilan shug'ullanishgan. Faqatgina buyurtma asosida ishlashadi. Uzoqdagi buyurtmachilar ish haqini pul bilan, yaqinlari esa – natura shaklida (bug'doy yoki ish bilan) to'lashardi.”³ duradgor haqida: “Mahalliy duradgorlar, darvoza, eshiklar, chig'irlar, o'tovlarning asosini mahalliy

qurilishlarning asosini aravalar, qayiqlar yasaydilar. Xom-ashyo ko'pgina hollarda buyurtmachining o'zidan, shunday qilib, qoraqalpoqlarda hunarmandchilikning rivojlanish darajasi, tarixiy ma'lumotlarga qaraganda, inqilobiy davrdan oldin, ancha past bo'lgan. Tabiiyki, qoraqalpoqlarda xo'jalikning ekstensiv shakllari, iqtisodiy hayotning qoloqligidan, shahar markazlarining sust rivojlanishidan va patriarxal feodal munosabatlar hukmronligidan hunarmandchilik Xivaning katta shaharlari Xiva, Urganchga nisbatan ancha sust rivojlangan.

Foydalanilgan adabiyotlar ro'yxati:

1. *Mambetov K. "Qaraqalpaqlardin`etnografiyalik tariyxi"*
Nokis "QARAQALPAQSTAN" 1995
2. *O'temisov A. "qaraqalpaqlardin`oner ka`spleri"*
Nokis "QARAQALPAQSTAN" 1991
3. *Esbergenov X. Karakalpaklardan geypara dastupleri xakkinda.*
Nukus, 1974
4. *Allamuratov A. Karakalpakstan iskusstvosinin tarixiynan.*
Nukus, 1978

ФИО авторов: *Холиқова Азиза Райимберди қизи*

Учительница информатики средней школы №7 Каршинского района

Очилова Сожида Райимберди қизи

Ассистент Каршинского филиала Ташкентского университета информационных технологий

Название публикации: «ЭФФЕКТИВНОСТЬ ИСПОЛЬЗОВАНИЯ ЯЗЫКА ПРОГРАММИРОВАНИЯ PYTHON ПРИ ВЫПОЛНЕНИИ МАТЕМАТИЧЕСКИХ ЗАНЯТИЙ»

Аннотация

В нынешнюю эпоху бурного развития и автоматизации и роботизации различных процессов знание программирования и умение использовать его в своей работе считается очень важным для студентов-студентов, обучающихся по технико-педагогическому направлению. Это одно из самых необходимых требований к современным специалистам. Причина в том, что в настоящее время никто не может отрицать, что информатика может быть успешно применена в самых разных областях. Точно так же цель этой статьи также состоит в том, чтобы предоставить студентам-читателям примеры языка программирования Python в более простой форме.

Abstract

In the current age of rapid development and automation and robotization of various processes, knowledge of programming and the ability to use it in their work is considered very important for students-students studying in the technical and pedagogical direction. This is one of the most necessary requirements for modern specialists. The reason is that currently no one can deny that computer science can be successfully applied in a variety of fields. Similarly, the purpose of this article is also to provide student readers with examples of the Python programming language in a simpler form.

Ключевые слова: Язык программирования Python, Научные и цифровые вычисления, Веб- и интернет-разработка, Графические интерфейсы рабочего стола, Разработка программного обеспечения, Бизнес-приложения.

Keywords: Python programming language, Scientific and Digital Computing, Web and Internet development, Desktop Graphical Interfaces, Software development, Business Applications.

Python — один из самых быстрорастущих и популярных языков программирования на сегодняшний день. Python — это широко используемый, интерпретируемый, объектно-ориентированный язык программирования высокого уровня с динамической семантикой, используемый для программирования общего назначения. Он был создан Гвидо ван Россумом и впервые выпущен 20 февраля 1991 года. Python — это популярный язык программирования общего назначения, который можно использовать для широкого круга приложений. Он включает в себя высокоуровневые структуры данных, динамический набор номера, динамическое связывание и многие другие функции, которые позволяют использовать его для разработки сложных приложений, таких как скрипт или «склеивающий код». Кроме того, его можно расширить практически на все операционные системы, чтобы выполнять системные вызовы и запускать код, написанный на C или C++. Python — это универсальный язык, доступный для множества приложений благодаря его повсеместному распространению и способности работать практически в любой системной архитектуре. Python — это многоцелевой язык программирования, который можно использовать практически везде, где используются данные, математические вычисления или строки кода..

Где мы можем увидеть работающий Python? Мы видим это каждый день и почти везде.

Он широко используется для реализации сложных интернет-сервисов, таких как поисковые системы, облачные хранилища и инструменты, социальные сети и так далее. Если вы используете какой-либо из этих сервисов, вы будете очень близки к Python, даже если вы этого не знаете.

Большинство средств разработки реализовано на Python.

На Python пишется больше повседневных приложений. Многие ученые перешли от дорогих частных инструментов к Python.

Многие тестировщики ИТ-проектов начали использовать Python для выполнения повторяющихся процедур тестирования.

Примеры Python

Python — отличный выбор для:

Веб- и интернет-разработка (например, фреймы Django и Pyramid, микрофреймы Flask и Bottle)

Научные и цифровые вычисления (например, SciPy — набор пакетов для математических, научных и инженерных целей; IPython — интерактивная оболочка с возможностью редактирования и записи рабочих сессий)

Образование (это отличный язык для обучения программированию!)

Графические интерфейсы рабочего стола (например, wxWidgets, Kiwi, Qt).

Разработка программного обеспечения (управление строительством, контроль и тестирование - Scons, Buildbot, Apache Gump, Roundup, Trac)

Бизнес-приложения (ERP и системы электронной коммерции - Odoo, Tryton)

Игры (например, Battlefield Series, Sid Meier's Civilization IV...), веб-сайты и сервисы (например, Dropbox, UBER, Pinterest, BuzzFeed...).

В Python, как и в других языках программирования, все математические выражения записываются в одной последовательности. Например, для записи дробей, корней, производных, уравнений, множеств, логарифмов и других математических выражений мы используем специальные функции для записи последовательности правил кодирования. Поскольку вы не можете получить root права на Python IDE, вы не можете написать тег дробями.

Выполнять математические операции на языке программирования Python очень легко и просто. Давайте посмотрим на простое сложение $a + b$. На языке программирования Python это выглядит так:



Рис.1. Титульный лист

После сохранения вы начнете вводить данные.

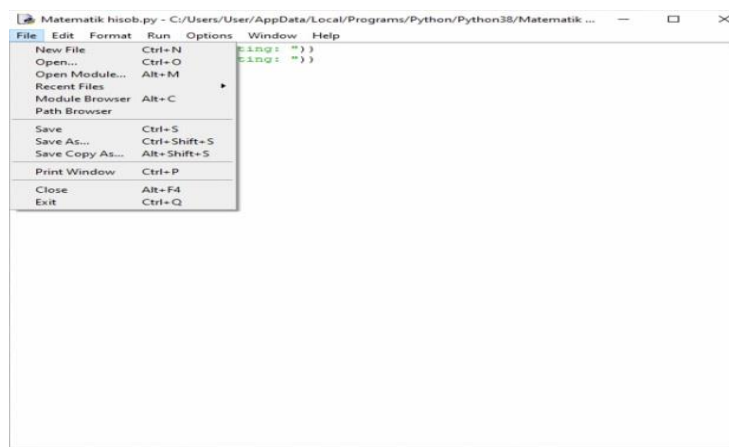

Рис.2. Пример результата

Также можно составить программу для вычисления дроби, она будет выглядеть следующим образом:



Рис. 3. Составление дробного расчета пишущая часть

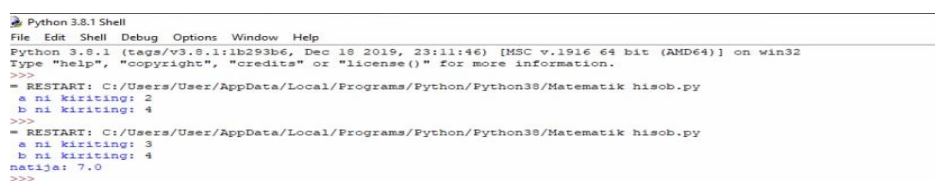

Рис.4. Видимость результата

Теперь, когда мы видели очень простые примеры, Python может вычислять множество сложных математических примеров на языке программирования.

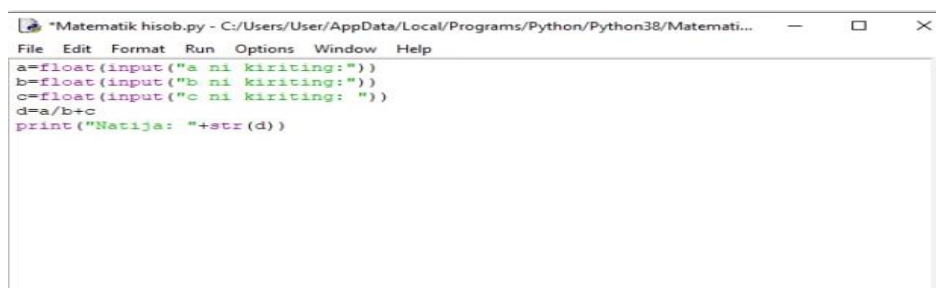
Заключение

Когда вы начинаете изучать языки программирования, вы создаете первые вычислительные программы или решаете математические задачи. Вы также можете решать сложные задачи, если знаете, как писать математические выражения. Вы можете выполнять любые математические вычисления, используя язык программирования Python. Математические вычислительные пакеты могут конкурировать с программами Mathcad, Maple, Matlab. Он также может рисовать графики функций. Это одна из возможностей Python, которая также имеет много возможностей.

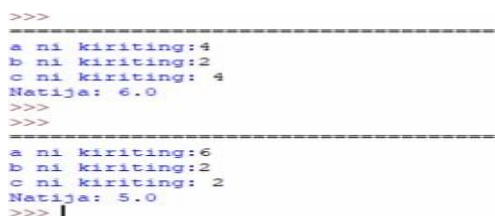
Список литературы

1. Дмитрий Мусин. Самоучитель Python. 2015 г.
2. К.Ю. Поляков, В.М. Гуровиц. Язык [Python в школьном курсе](#) информатики
3. К.Ю. Поляков, В.М. Гуровиц. Язык [Python в школьном курсе](#) информатики
4. Дэвид Бизли. Python - Санкт-Петербург: МЭИ, 2008. – Часть III.

ФИО автора: *Hamrayeva Ozoda* –

Termiz davlat

Universiteti O`zbek filologiyasi 2- bosqich talabasi

Название публикации: «KONSTITUTSIYA – HUQUQIY DAVLATNING ISHONCHLI KAFOLATI»

Аннотасија: Ushbu maqolada konstitutsiya tushunchasi uning taraqqiyot bosqichlari, ta`rifi O`zbekiston respublikasida konstitutsiyasining hozirgi kundagi fuqorolik jamiyatini shakllantirishdagi o`rni, siyosatchilarning konstitutsiya haqidagi fikrlarini o`z ichiga oladi.

Kalit so`zlar: Konstitutsiya, demokratik tizim, fuqorolik jamiyati, huquq, Harakatlar strategiyasi demokratik islohot.

Inson huquqlari muammosi bugungi kunda insoniyat oldida turayotgan eng dolzarb muammolardan biridir. Aynan inson huquqlarining a`minlanganlik darajasi bilan davlatning demokratik rivojlanganlik darajasi o`lchanadi, inson huquqlari muayyan bir mamlakatda demokratik-huquqiy davlat barpo etish siyosatining o`ziga xos barometridir. Zero, inson huquqlarini ta`minlash jamiyatning barcha jabhalardagi taraqqiyotning asosi, chunki inson huquqlari ta`minlangan jamiyatda raqobat muhiti paydo bo`ladi hamda ijobiy o`zgarishlar va yangilanishlar sur`atlari jaddalashadi hamda pirovardida demokratik huquqiy davlat qurish bo`yicha strategik maqsadga erishiladi. Har bir davlat tarixiy rivojlanish davrida o`zining ijtimoiy- iqtisodiy siyosiy va madaniy rivojlanish jarayonlarini belgilab beruvchi o`zining normalar tizimiga ega hisoblanadi. Yuksak darajada tuzilgan fuqarolarning huquq va manfaatlarini o`zida aks ettirgan qonunlar tizimi bilan davlatlar fuqarolar uchun ijtimoiy hayotda teng imkoniyatlar yaratib beradi. Har bir davlatning rivojlanishining asosiy bir qolip shakli yo`q lekin har bir davlatda demokratik tizimni belgilab beruvchi konstitutsiyasi bor. Konstitutsiya tushunchasi haqida to`xtalib o`tadigan bo`lsak huquqiy atama sifatida bu tushuncha turli davrda turlicha talqin etib kelingan hozirgi kunda bu tushuncha lotincha “constitutio” so`zdan olingan bo`lib “ tizim, tartib

o`rnatish, barpo etish, tashkil qilish” degan ma`nolarni bildiradi. Konstitutsiya –eng oliy huquqiy shakl bo`lib unda konstitutsiyaviy tuzum qadriyatlari, institutlari va normalari, davlat hokimiyatining ijtimoiy aloqalari va munosabatlarini davlat-huquqiy tartibga solish asoslari mustahkamlab qo`yiladi. 1789 yildan hozirgi kungacha jahon mamlakatlarida 3500 dan ortiq konstitutsiyalar qabul qilingan bo`lib bu konstitutsiyalarda o`sha davr jamiyat nuqtayi nazaridan kelib chiqqan holatda qabul qilingan. Jamiyatdag barcha tartib tamoyillarni konstitutsion normalardan kelib chiqilgan holatda ishlab chiqiladi. Konstitutsiya haqida ingliz siyosatchisi Genri Sent-Jon vikont Volingbrokning fikri:– “Konstitutsiya deganda, biz ongu tafakkurimizning muayyan mustahkam prinsplaridan kelib chiqadigan va ijtimoiy farovonlik maqsadlariga yo`naltirilgan, jamiyat rioya qiladigan aniq va yagona tizimga solingan qonunlarning va qoida mujassamini tushunamiz.” Siyosatchining mulohazalariga tayansak fuqarolik jamiyatining mustahkam tayanchi va farovonligi vositasi bu konstitutsiyadir. O`zbekiston respublikasi konstitutsiyasida shu yurt odamlari ichida azaldan mavjud bo`lgana adolat va odillik mardlik, odillik, tantilik va bag`rikenglik kabi hislatlar bilan sug`orilib, asosiy qonunni qabul qilishda jahonning ilg`or rivojlangan demokratik davlatlarning konstitutsiyaviy qurilish sohasidagi yuridik tajribalari inson huquqlari umumjahon deklaratsiyasining umum e`tirof etilgan normalari hamda boshqa xalqaro hujjatlarga asoslangan holda qabul qiingan. O`zbekiston respublikasi konstitutsiyasining qabul qilinishda o`zbek davlatchiligi rivojlanishining tarixiy tajribasiga tayanib, demokratiya va ijtimoiy adolatga sadoqatini namoyon qilib, xalqaro huquqning umum e`tirof etilgan qoidalarini ustunligini tan olgan holda, respublika fuqoralarining munosib hayot kechirishlarini ta`minlashga intilib, insonparvar demokratik huquqiy davlat barpo etishni ko`zlab, fuqarolarining tinchligi va milliy totuvligini ta`minlashni maqsad qilib qo`ygan holatda qabul qilingan. Davlatimizning o`tgan davr miqyosidagi ijtimoiy hayotining barcha sohalarida tizimli va bosqichma bosqich amalga oshirilayotgan islohotlarning tub negizida ham asosiy qonunimiz konstitutsiyamiz yotadi. O`zbekiston respublikasi konstitutsiyasi 13-modda: O`zbekiston respublikasida demokratiya umuminsoniy prinsplarga asoslanadi, ularga ko`ra inson uning hayoti, erkinligi, sha`ni qadr-qimmatini

va boshqa daxlsizlik huquqlari oliy qadriyat hisoblandi. Demokratik huquq va erkinliklar konstitutsiya va qonunlar bilan himoya qilinadi. Bu normadan bilishimiz mumkinki fuqarolarning davlat tomonidan huquqiy himoyalash tizimi belgilab qo`yilgan. Mamlakatimizda olib borilayotgan islohotlarning tub mohiyati fuqarolarning huquqlarini mustahkamlashi ijtimoiy hayotda ularga teng imkoniyatlar yaratishga qaratilgandir. Shuningdek inson uning huquq va manfaatlarini himoyalashga qaratilgan tizim yilda-yilga takomillashtirib borilmoqda. O`zbekiston respublikasi prezidenti Sh.Mirziyoyev ta`kidlab o`tganidek “Davlat organlarining kundalik faoliyatida inson huquq va erkinliklari ustuvorligiga oid konstitutsiyaviy tamoyil so`zsiz ta`minlanishi shart. Xalq davlat organlariga emas, davlat organlari xalqqa xizmat qilishi kerak” degan prinsp barcha bo`g`indagi rahbarlar faoliyatida asosiy qoidaga aylanishi kerak deb bejizga ta`kidlamagan edi. 2010 yil 12-noyabrdagi “Mamlakatimizdagi demokratik islohotlarni yanada chuqurlashtirish va fuqarolik jamiyatini rivojlantirish konsepsiyasi” da belgilab berilgan yo`nalishlarda davlatimizning fuqarolarning huquqlarini ta`minlash tizimini takomillashtirish belgilangan edi. Prezident SH.Mirziyoyevning tashabbusi bilan ishlab chiqilgan va shu yilning 7 fevralida tasdiqlangan 2017-2021 yillarda “O`zbekiston respublikasini rivojlantirishni beshta ustuvor yo`nalishi bo`yicha Harakatlar strategiyasi”da ham mamlakatimizning ijtimoiy hayot tizimi va qonunchilik boshqaruv tuzilmasida ham tizimli o`zgarishlar qilishni belgilab berdi. Mamlakatda adolatli fuqarolik jamiyati rivojlanishini belgilab beradigan asosiy yo`nalishni konstitutsiya normalari belgilab beradi. O`zbekiston respublikasi demokratik tizimlar haqida ham xalqaro hamjamiyatda e`tiroflar mavjud, Shulardan Ma`muriy fanlar xalqaro institutining bosh direktori Role Loretan quyidagicha fikr bildirgan: “Dunyoning demokratik mamlakatlari konstitutsiyalari singari O`zbekistonning Asosiy qonuni ham davlatning rivojlanishidagi muhim va fundamental asos hisoblanadi. U barcha sohaning siyosiy, iqtisodiy hamda ijtimoiy jihatdan muvaffaqiyat bilan rivojlanish zaminini mustahkamladi. O`zbe-kis-tonning yangi taraqqiyot strategiyasida qonun ustuvorligini ta`minlash va sud-huquq tizimini yanada isloh qilish bo`yicha belgilangan vazifalar mohiyat-e`tibori bilan bu sohani butunlay yangi bosqichga olib

chiqish, pirovardida inson huquq va manfaatlari himoyasini samarali ta'minlashga keng imkoniyatlar yaratdi. Harakatlar strategiyasida aynan sud hokimiyatining chinakam mustaqilligini ta'minlashga alohida urg'u berilgani bejiz emas. Zero, odil sudlovni og'ishmay amalga oshirishda, fuqarolar va yuridik shaxslar huquqlari bo'yicha adolatli qaror qabul qilishda buning ahamiyati beqiyos. Asosiy qonunda o'z ifodasini topgan mazkur me'yor va tamoyillar bilan tanish bo'lgan mutaxassis sifatida shuni ishonch bilan aytishim mumkinki, u fuqarolar huquq va erkinliklari, adolatli saylovlar taminlanishi, fuqarolik jamiyati institutlari rivojlanishining kafolati hamda mamlakat demokratik taraqqiyotining ustuvor asosi hisoblanadi." degan fikrlaridan ham bilishimiz mumkinki konstitutsion tizimning demokratik tamoyillarga tayangan holatda ishlab chiqilganidan dalolat beradi va insonparvar demokratik huquqiy davlatda hamma narsa inson va uning farovon hayot kechirishi uchun qaratilganligini anglaymiz.

Muxtasar aytganda, inson huquqlariga oid xalqaro prinsip va standartlarni o'zida mujassam etgan O'zbekiston Respublikasi Konstitutsiyasining normalari va prinsiplari milliy qonunchilik negizini tashkil etdi hamda yurtimizda inson huquqlarini ta'minlash va himoya qilishning barqaror huquqiy asoslarini yaratishda mustahkam poydevor bo'ldi.

Foydalanilgan adabiyotlar.

1. O'zbekiston respublikasi Konstitutsiyasi. TOSHKENT <<O'zbekiston>> – 2019
2. A. Saidov. O'zbekiston konstitutsiyasi tarixi <<TASVIR>> Toshkent –2018
3. Mualliflar jamoasi. O'zbekiston Respublikasining konstitutsiyasiga sharh. TOSHKENT <<O'ZBEKISTON>> –2008
4. Mualliflar jamoasi. O'zbekiston yuridik ensiklopediyasi. << ADOLAT>> –2010.

ФИО автора: *Jiyemuratova Jamila Rustem qizi*

Ajiniyoz nomidagi NDPIning Turkiy tillar fakulteti Qoraqalpoq tili va adabiyoti 3-a guruh talabasi

Название публикации: «BERDOQ SHOYIR ASARLARIDA QO‘LLANILGAN METAFORALAR»

Annotatsiya: Bul maqolada qoraqalpoq xalqining klassik shoyiri Berdoq G‘arg‘aboy o‘g‘lining asarlaridagi metaforalar haqida to‘xtalib o‘tilgan.

Kalit so‘zlar: metafora, metaforizatsiya usuli, umumiy xalq tilidagi metaforalar, umumiy xalq tilida qo‘llaniladigan lekin obrazli xarakterga ega metaforalar, umumiy xalq tilida taniqli bo‘lmagan metaforalar.

So‘zlarning o‘xshashligi asosida bir predmetdan ikkinchi predmetga o‘tishi metafora (yunonchadan. metafora — harakat, ko‘chirish), ko‘chirish natijasida hosil bo‘ladigan ma’no ham deyiladi. Ob'ektlar va hodisalarning boshqa turdagi o'xshashliklari mavjud. Bundan tashqari, bir xil metaforik ma'no bir vaqtning o'zida bir nechta belgilar (shakl va vazifa, harakat va natija, natija va taassurot va boshqalar) bo'ylab ketadigan murakkab o'xshashlik asosida rivojlanishi mumkin [3:82].

Hozirgi qoraqalpoq tilida so‘z ma’nosi qanday bo‘lsa shunday emas, balki belgili bir semantik usullar asosida yasalishini bayqaymiz. Mana, shunday semantik usullarning biri metaforizatsiya usuli. Bu usul orqali so‘z ma’nosi ko‘chkanda u yoki bu zot yo hodisaning atamasi orqali o‘z aro turi, formasi, harakati va boshqa belgilarning o‘xshashliklariga qaray ikkinchi bir ob'ekt yoki hodisa ataladi. Bu usul orqali badiiy adabiyotda badiiy tasvirlashning vositalaridan biri sifatida ham metaforalar yasaladi. Bu ikkalasining ya’ni umumiy qoraqalpoq tilidagi metaforalar bilan badiiy adabiyotdagi metaforalar orasida o‘zgachaliklar bor. Bu o‘zgachaliklar badiiy adabiyotda badiiy tasvirlash vositalarining biri sifatida foydalaniladigan metaforalarning obrazlik xarakterida ko‘rinadi [2:22]. Tilimizda bunday usul bilan paydo bo‘lgan so‘zlarni *metaforalar* deb ataymiz. Metaforalar tilimizda oldindan bor so‘zlarning, yangi narsalar paydo bo‘lishi bilan unga ko‘chgan atamasidir. Ya’ni, bir

nomning ko‘chma ma’noda bir nechta narsada atalishi. Masalan, odam boshi, so‘z boshi. Bunda odam boshi o‘z ma’nosida, so‘z boshi esa ko‘chma ma’noni anglatgan. Tilimizdagi bunday metaforalarda hech qanday o‘tkirlik va obrazlik bo‘lmaydi.

Hozirgi kunda qoraqalpoq til bilimining har xil sohalarini o‘rganish bo‘yicha tadqiqot ishlari olib borilmoqda. Shularning orasida so‘zlarning ko‘p ma’noligi bo‘yicha ham ilmiy mehnatlar nashr qilingan. Biz, qoraqalpoq xalqining klassik shoyiri Berdoq asarlaridagi metaforalar bo‘yicha to‘xtalmoqchimiz. Albatta, Berdoq shoyir o‘z davrining ko‘zga tushgan yetuk iste’dod egasi, qoraqalpoq xalqining dardini kuylagan klassik shoyiri. Biz, Berdoq shoyir asarlaridagi metaforalarning qo‘llanilishi bo‘yicha misollarni "Бердақ сайланды шығармалары" (Нөкис-1997) nomli to‘plamidan olishni ma’qul ko‘rdik.

Qoraqalpoq tilida metafora usuli bilan yasalgan ma’nolarni, ya’ni metaforalarni umumiy xalq xarakterga ega bo‘lish darajasi va stillik o‘zgachaliklariga qaray uch guruhga ajratishga bo‘ladi.

1. Umumiy xalq tilidagi metaforalar.
2. Umumiy xalq tilida qo‘llaniladigan lekin obrazli xarakterga ega metaforalar.
3. Umumiy xalq tilida taniqli bo‘lmagan metaforalar [4:82].

1) Umumiy xalq tilidagi metaforalar so‘zlarning to‘g‘ri ma’nosi asosida yuzaga kelgan bo‘lib, ular narsa va hodisa atamalarining unumdor qo‘llanilishi natijasida odatiy so‘zga aylanib ketadi. Bunday metaforalarda hech qanday obrazlilik bo‘lmaydi. Masalan:

Qaygılanbay ullı iske qol ursañ,

Sonda meniñ kewlim piter xalıq ushın (26-varaq).

Qapladı kún júzin duman,

Bendeñe óziñ pana ber (98-varaq).

Pana bergil qádir quda,

Shyryn janım bolsın pidá (98-varaq).

Yuqoridagi satrlarning leksik tarkibida umumiy xalq tiliga xos metaforalar «qol ursañ, kún júzin, shyryn janım» asarda estetik talablarga mos holda qo‘llanilgan. Ularda hech qanday o‘tkirlik, obrazlik ma’noni sezmaymiz.

2) Umumiy xalq tilida qo‘llaniladigan, lekin obrazli xarakterga ega metaforalarga asosan, ko‘rkam tasvirlash vositalari sifatida qo‘llanilib kelayotgan metaforalar kiradi.

Masalan:

Kópke úlgi etken isiń,

Jaltıraydı hinji tisiń (52-varaq).

Zer kekilli, qayshı qulaq,

Sharshamastay polat tuyaq (110-varaq).

Xalqınıń kóz jasın tıyp,

Ne hasıllar ótken eken (171-varaq).

Qálewınshe súrip dáwrán,

Óaziynesi bolıp álwan (174-varaq).

Keltirilgan satrlarda «hinji tisiń, qayshı qulaq, tıyp, súrip» singari umumiy xalq tilida qo‘llaniladigan obrazli ma’noga ega metaforalarni Berdoq shoyir mohirlik bilan foydalanib o‘z asarining yanada ko‘rkamroq bo‘lishiga erishgan.

3) Umumiy xalq tilida taniqli bo‘lmagan metaforalar. Bunga asosan, taniqli ijodkorlarning asarlarida yaratiladigan metaforalar kiradi. Chunki, bunday metaforalar faqat shu ijodkorga tegishli bo‘ladi. Masalan:

Júrek bawrını dağlasa,

Ózi ushın bel bağlasa (65-varaq).

Zarı-giryān bolǵan menen,

Kewlimniń qumarı bolmas (32-varaq).

Tez ólirseń jayıp qulash,—

Dep badabat urǵan eken (182-varaq).

Jetimlik gúlshesin tattım,

Ǵamlı balalıq ómirim (47-varaq).

Shoyirning keltirilgan satrlaridan «daǵlasa, qumarı, badabat urǵan eken, jetimlik gúlshesin» metaforalarini faqat Berdoq shoyir asarlarida uchratsak bo‘ladi. Berdoq shoyir bu metaforalarni o‘z asarlarida mohirlik bilan foydalana olgan.

Har qanday tilning ko‘rkam so‘z ustaligini ochib berishda, ijodkordan chuqur bilim, yuksak iste’dod va katta mas’uliyat talab qilinadi. Metaforalarni foydalanishda Berdoq shoyirning poetik uslubi alohida o‘rin tutadi. Shunday ekan, Berdoq qoraqalpoq tili va adabiyotidan o‘zining mohir fikirlashi va ko‘rkam tasvirlash vositalarini ustalik bilan foydalana olgan klassik shoyirlarimizning biri.

Foydalanilgan adabiyotlar:

1. Бердақ сайланды шығармалары. Нөкис—1997.
2. Есемурат Бердимурат улы. Хәзирги қарақалпақ тили (Лексикология). Нөкис—1994.
3. В.Н.Головин. Введение в языкование. Москва—1978.
4. Sh.Abdinazimov, A.Pirniyazova, S.Shinnazarova. Házirgi qaraqalpaq ádebiy tili fonetikasi hám leksikologiyası. Tashkent—2018.

ФИО автора: *Mamadiyeva Mexrinsa Muxammadali qizi*

Teacher of school No. 27 of Namangan district

Название публикации: «YOUNG PEOPLE INFORMATION ATTACK AND IDEOLOGY THREAT PROTECTION PROBLEMS»

Annotation: We must always be vigilant against any actions aimed at capturing the consciousness of our youth, attacking our national interests, encroaching on our spirituality, trying to destroy our historical memory, which is the meaning of our lives. That is how no one, nothing can turn us back from the path we have chosen, and we will surely achieve our glorious goals. Crowded culture enters our country mainly through the Internet. This situation is causing a lot of inconveniences, such as a decline in respect for morality, national and religious values. It is clear that the elements of "fashion" such as the shameless dress of young people, painting on their bodies, piercing their ears and noses, wearing "smart" clothes, and girls dressing like boys are spreading through the Internet.

Keywords: ideological threats, pedagogical, education, information, global network.

Today, ideological threats are taking place in the form of attempts to change the views of certain segments of the population, especially young people, in a direction that suits them, to absorb destructive ideas such as religious extremism, immorality. In today's dangerous world, it is clear that malicious information spread on the Internet, various destructive ideas, and vile vices that erode morals are of concern to every conscious person. In recent times, there has been an increase in Internet-related harassment and malicious use of the global network. As a result, misleading electronic publications and videos are becoming more widespread. Strangers are masterfully using the Internet to trap young people. By presenting themselves as 'close friends' or 'callers to guidance', they are misleading young people. In fact, they have no knowledge of religion or sharia at all, only that the gang does not go beyond repeating what they have memorized from the beginning. On the other hand, they don't know that with this ignorance they are dragging others to the edge of the jar and playing someone's drums. Such people first

say various attractive words about religion, worship, paradise, mislead the youth of the cave, and eventually turn them into victims of depravity. You need to know that what you get from the internet is correct, reliable and harmless. It is a matter of serious concern that young people, who do not know the difference between good and bad, accept any information spread on the Internet as true. The teachings of Islam strongly condemn corruption, sowing seeds of panic, hostility and conspiracy in the hearts of people. It is known that in recent years, sects and sects have emerged that have masked religion. In the pursuit of their selfish ends, they are perpetrating crimes such as vandalism in society, unjust bloodshed of innocent people, disturbing the peace of citizens and trying to provoke conflict among the people. A person who enters the world of the Internet without borders should always remember that time and life are precious. After all, this global network has endless areas where people can get lost and spend hours and days inefficiently. In today's era of intense globalization, effective and reliable protection of the minds of young people from harmful ideas and influences coming through the Internet is becoming increasingly important. This requires teachers, propagandists, parents to be more vigilant and vigilant, to further expand the scope of work to strengthen the ideological immunity of the younger generation. We know that many sites and networks have been filtered for large sums of money, and this situation can be observed in many countries. Of course, protecting people from dangerous threats, unnecessary and negative information from various forces in the Internet world through bans or filters can be difficult and only temporary. Unfortunately, today most of our young people are more passionate about the influence of European and foreign spiritual and cultural currents due to globalization, and the devotion of our national spirituality to viable, high moral principles is weakening. Human dignity, responsibility, and disregard for morality are evident in the dress, demeanor, and behavior of some young people. In our view, human value should be determined by its orientation towards morality. Indeed, today information is coming in so much and so fast that it takes deep thinking and a broad outlook to “digest” it. This is especially true of some computer games in today's world, where the Internet is attracting the attention and interest of our children. According to experts, 49 percent of

computer games distributed over the Internet look significantly violent and vicious, while 41 percent of militant (based on various shootings and explosions) games use such violence and evil to achieve the protagonist's goal. In 17 percent of the games, that violence and evil itself is the main goal. We cannot say that such games, which are different from the combat, do not fit into our mentality, and sometimes turn into heroic savagery, can have a direct impact on the moral and aesthetic upbringing of our children. At first glance, they seem like a simple game, but there are many real-life examples of the fact that the idea of violence, the awakening of a bad mood, has led to many negative consequences. Information that has a strong impact on young people on Internet sites can be classified as follows.

The first category of information includes alien, destructive ideas (ideas of religious extremism and terrorism, nationalism, racism, sadism, etc.).

The second category of information promotes habits and skills typical of the Western way of life, contrary to the Uzbek mentality. This is especially evident in the dress, articles, clips, and movies that promote the habits of western youth.

The third category includes pornographic information.

The fourth category includes various assault information that has not yet been verified and has not been proven.

The fact that such alien ideas and information spread on the Internet are accepted by young people and its consequences are of concern to people all over the world.

Ideological traps on the Internet are also dangerous in that they seem to be culturally appealing and appealing to young people. The negative crowd culture in human morality is dusting the minds of some young people and turning them into spiritual cousins. Unfortunately, young people often do not realize that they are under the influence of this "culture" or that they are becoming its victims.

As a result of "unfiltered" reception of messages in the global information system, the minds of young people are being poisoned. For example, young people who visit a site

in order to get some useful information will see a sensational advertisement, such as “So-and-so is a famous person,” and inadvertently open it. There, another site opens and reads a continuation of the deceptive news. In this way, the young people of the cave fall into the trap of the aliens.

A teenager exposed to the influence of such a disgusting "culture" grows up to be indifferent, light-hearted, indifferent to the development of the country and the peace of the people. Also, children who fall into the trap of crowded culture know that a person can do whatever he wants, that is, he becomes a manicurist.

Another of the biggest threats that social media poses to family and community stability is the fact that many peaceful families are failing because of the interactions they make.

Every parent who wants their child's future, a bright future, should pay serious attention to the issue of upbringing. Let the child be brought up not from various computer games, the Internet and social networks, but first of all from his parents, grandparents, good books that call for goodness, purity and religion.

In the age of globalization, when there is a great struggle for the hearts and minds of people, it is important to pay attention to the education of high spirituality, morality. to warn of attacks is to provide adequate protection

References

1. Зиямухамедов Б. Бахтли ва фаровон ҳаёт билан руҳ хотиржамлигини таъминловчи фазилатлар: фалсафий-маърифий асар. – Тошкент, “ТАМАДДУН”, 2017. – 472 б.
2. Тожиев М., Зиёмухаммадов Б. Миллий педагогик технологиянинг таълим-тарбия жараёнига татбиғи ва уни ёшлар интеллектуал салоҳиятини юксалтиришдаги ўрни. Монография / – Т.: «MUMTOZ SO’Z», 2010. – 271 б.
3. Кобзева О.П. – Исторические корни толерантности Узбекистана// Межнациональное согласие в Узбекистане и толерантность: Взгляд сквозь призму веков – Коллективная монография – Ташкент, 2018 – С – 13

4. Атамуратов С. “Глобаллашув ва миллат”. –Тошкент: “Янги аср авлоди”. 2008. –Б.45
5. Arnold T.W., Intisar-l Islam tarihi. Sev.H. Tanduzler..- Ankara.1971.-Б.339
6. .Каримов И.А. Ўзбекистон ХХІ аср бўсағасида: хавфсизликка таҳдид, барқарорлик шартлари ва тараққиёт кафолатлари. –Тошкент: Ўзбекистон, 1998. –Б.57.

ФИО авторов: *Usmanova Makhira Nuraliyavna,*

Rakhmanov Bakhtiyor Barnoyevich,

Radjarova Planet Sotiboldievna.

(Tashkent State transport University)

Название публикации: «SOCIAL ISSUES OF ENSURING TRAFFIC SAFETY»

ANNOTATION

The article reflects the scientific and methodological approach to ensuring the safety of pedestrians on the roads and offers 9 steps to ensure the safety of pedestrians.

Keywords: *Road traffic safety, road users, pedestrians, scientific and methodological approach*

With the growing economic potential of the Republic of Uzbekistan, automobile and communications are also developing. Such changes are associated with the level of social development of our population. The development of the network brings about certain problems in the field of ensuring safety of movement: the occurrence of traffic accidents, as a result of which people are deprived of life or receive various bodily injuries, the occurrence of traffic jams on highways and city streets, pollution of the environment. The most obvious of the problem is that people get physical talofat. And this is the social problem of our society. A number of laws and decisions are being adopted by our government in order to eliminate these problems and improve the security of movement. In particular, the resolution of the president of the Republic of Uzbekistan dated July 11, 2017 № 3127 “on measures for further improvement of the system of ensuring Traffic Safety” was adopted with a view to further improvement of the system of ensuring traffic safety.[1]

The population of the Republic of Uzbekistan reaches 34382 thousand people according to the state of October 1, 2020, the number of vehicles registered is 3083849 units within the specified period. Analysis of road traffic accidents in recent years shows that in 2020 in Uzbekistan there were a total of 6 982 road traffic accidents. This is 8 092 percent less than the previous figure of a year (13,7).

According to the Main Directorate of traffic safety of the MIA, 1962 people were killed as a result of the Yths last year. Compared to the 2019 year, the number of victims of YTH (2 094) decreased by 6,3 percent.

The number of STDs ending with death decreased by 12,9 percent (from 1 940t to 1 689t), the number of injured STDs decreased by 16,8 percent (from 7 923 people to 6 591 people) (Figure 1).

Increasing the speed of vehicles, the ignorance of the traffic rules of the participants, as well as the neglect are the main reasons for such tragic statistics that occur on the roads of the country.[2]

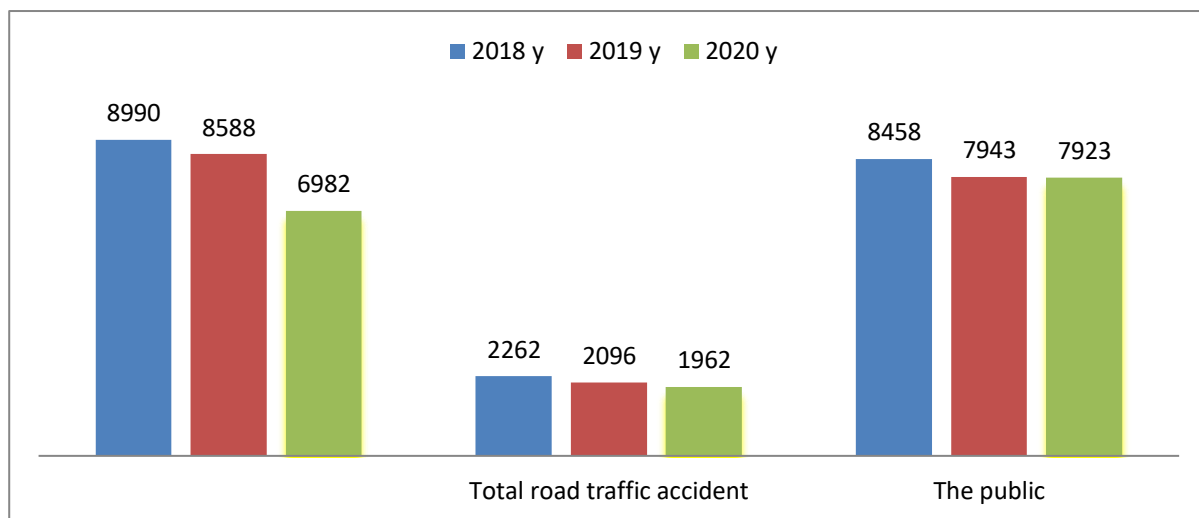

1-picture. The social consequences of Yth, which occurred in 2018-2020 years

Violation of traffic rules by passengers is dangerous only if they are at risk for their health, then such actions of drivers of vehicles are fraught with severe consequences for both themselves and other participants of road traffic-owners of other vehicles,

passengers and especially pedestrians.

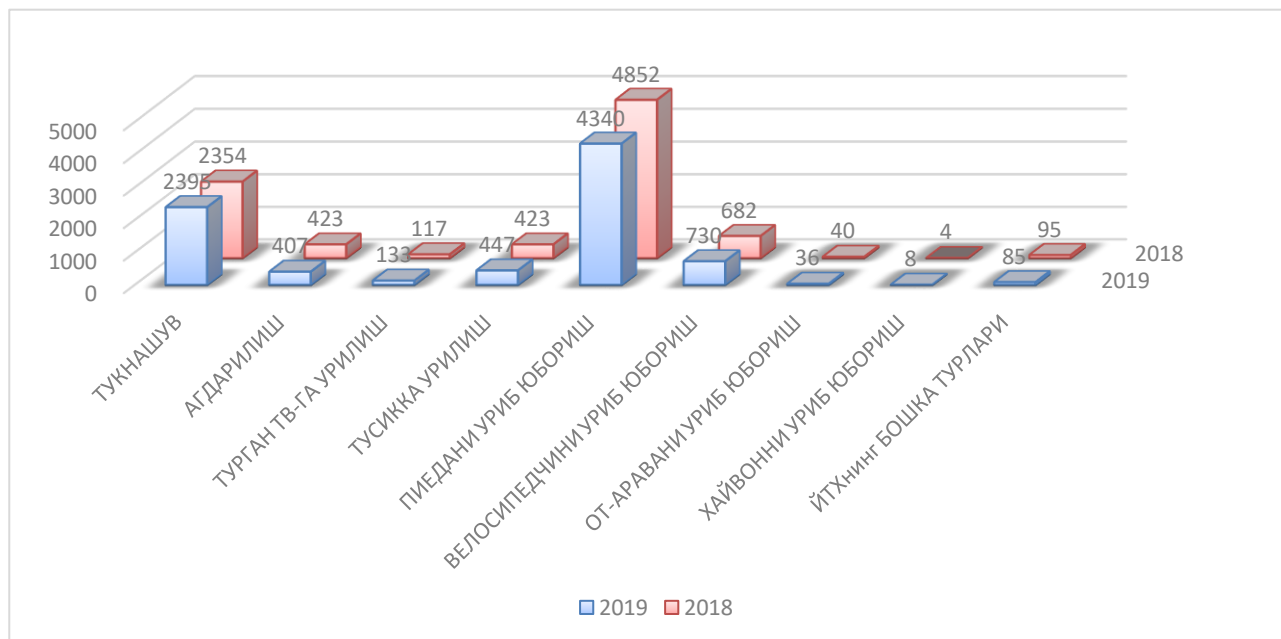

2-picture.2018-2019yy in the Republic of Uzbekistan.distribution diagram by types of da YTH

The most common type of YTH that occurs at the location of the period being analyzed according to the data presented in Figure 2 is the type paint “pedestrian hit”.The results of the analysis of the data from the pictures show that the Yth s profile, which occurs with pedestrians, is subject to scientific-methodological bias.[3]

In ensuring the safety of movement, a person participates as the main participant of the road movement: a driver, a passenger, a pioneer and the organizer of the movement. Among these, the driver and the pony occupy a special place, therefore, when organizing the movement, it is necessary to pay attention to its psychological, physiological and biological capabilities.

The ability to increase pedestrian safety is an important component of Road Traffic Injury prevention efforts. They can be avoided, because pedestrians do not have to take this situation as a permanent risk when participating in road traffic. For pedestrians, it is very well known that the main danger is the moving vehicle and includes many different omillarni: the drivers ' behavior, culture, knowledge of the rules of traffic, the skills of driving vehicles, especially when they are able to choose a safe speed and drive a car without being intoxicated, the condition of the pedestrian passage, the absence or absence of a[4]

The main principles of the system "9 steps to ensuring pedestrian safety" are::

- To recognize the existence of human error within the framework of the Transport system. As people continue to make mistakes in the process of road traffic, there are cases of getting and dying of traffic accidents. The system "9 steps to ensuring pedestrian safety" does not consider measures to change the behavior of road traffic participants, but the behavior of road traffic participants is one of the necessary elements for ensuring road safety.

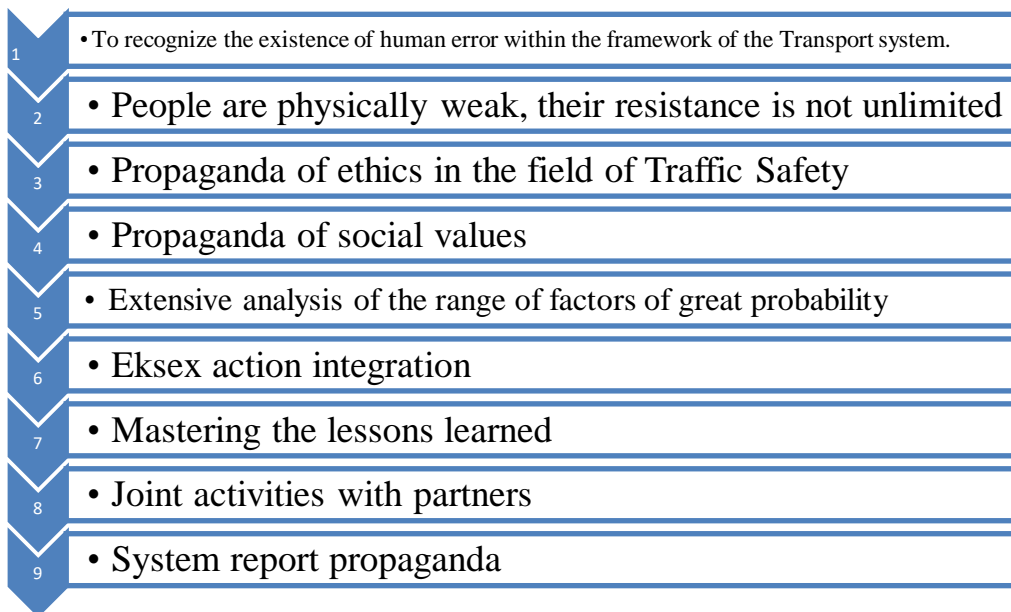

3-picture.9 steps to ensure pedestrian safety" system

Humans are physically weak, their resistance is not unlimited. In relation to rough physical exertion, there is a limit of a person's resistance, if this force increases, then the person will eventually get a severe bodily injury or die.

- Propaganda of ethics in the field of Traffic Safety. The principles of ethics are the basis of co-operation with the system "9 steps to ensure pedestrian safety". In a solemn ceremony dedicated to the 26th anniversary of the adoption of the Constitution of the Republic of Uzbekistan by President Shavkat Mirziyayev, the report entitled "educated generation is a guarantee of a great future, entrepreneurial people-a guarantee of a prosperous life, and friendly cooperation-emphasized the low culture of the participants of the road movement."

- Propaganda of social values. Along with ensuring traffic safety, the road traffic system should be able to demonstrate social value. This is mainly due to the following

areas: economic development; health and Environmental Protection of the population; personal choice.

-Extensive analysis of the range of factors of greater probability. The study of the problem of pedestrian safety from the point of view of the system takes into account a number of omillarni, which is considered a source of risk for pedestrians:- the speed of the vehicle, poor quality design of roads and unsatisfactory application of norms and laws related to road traffic. The " 9 steps to ensuring pedestrian safety " system carries out an unusual, wide-coverage sidewalk from the usual to the solution of the problem of pedestrian safety.

-ekseks events integration. The application of the rules, laws and norms related to the construction of the vehicle, road infrastructure, the means of traffic control, in particular the restriction of the speed regime, Road Traffic Safety are the main points of the system " 9 steps to ensure the safety of pedestrians

- Mastering the lessons learned. This direction is relevant for sharply growing climates of vehicles. All preventive measures are effectively organized to ensure the safety of pedestrians.

- Conduct joint activities with partners. Pedestrian safety is a multifaceted problem and requireseksex sidewalk. In order to ensure pedestrian safety, conciliation should be agreed, including the producers of this policy, the respondents of the implementation of the strategy, scientists, The Citizen Community and all its inhabitants.

- System report propaganda. Responsibility for road safety must be shared between road traffic participants and those who have developed the system. It is also the responsibility of the road users to follow the rules of road traffic, while the system developers and operators are responsible for the development of a transport system that ensures the maximum safety of all road traffic participants.

Literature:

1. Resolution of the president of the Republic of Uzbekistan dated July 11, 2017 № 3127”on measures for further improvement of the system of ensuring safety of road traffic
2. Usmanova Makhira Nuraliyavna, Rakhmanov Bakhtiyor Barnoyevich. (2021). Practical implementation of foreign comrades in road safety improvement measures <https://cyberleninka.ru/article/n/yo-l-harakati-xavfsizligini-oshirish-tadbirlariga-xorijiy-yondoshuvlarning-amaliyotga-tadbiqi>
3. Statistics of the Republic of Uzbekistan
4. Usmanova M.N. Approach to the assessment of driver risk factors in ensuring traffic safety. Bulletin of TSU. Scientific and technical journal.
5. <https://cyberleninka.ru/article/n/factors-leading-students-to-failure-and-their-innovative-solutions>
6. <https://cyberleninka.ru/article/n/haydovchilarni-tayyorlashda-raqamli-o-zbekiston-2030-dasturini-joriy-etish>
7. <https://zenodo.org/record/5776816#.YbzDJjkSyNw>

ФИО авторов: *Aripova Mastura Xikmatovna*

Tashkent Institute of Chemical Technology, Head of the department “Technology of silicate materials and rare metals”, Ph.D. professor.

Shamatov Sirojiddin Abdujalil o'g'li

Tashkent Institute of Chemical Technology, Assistant of the department “Technology of silicate materials and rare metals”.

O'razboyeva Shaxzoda Nodirjon qizi

Tashkent Institute of Chemical Technology, Master's degree of the department “Technology of silicate materials and rare metals”.

Название публикации: «SEPARATION OF COPPER POWDER FROM COPPER-CONTAINING SOLUTIONS»

Annotation: This article analyzes various methods of copper powder production (electrochemical, chemical reduction, thermal reduction). Research has been conducted on the chemical reduction (cementation) of copper powder using zinc scrap. According to the study, the optimal recovery temperature of copper powder in solution was 90°C, the precipitation rate of copper was 99.15% and the amount of copper in the powder was 98.3%.

Keywords: nanoparticles, electrochemistry, chemical reduction, thermal reduction, copper sulfate, zinc sulfate, acetone, process solution, acrylamide, methylene-bis-acrylamide.

Nowadays, with the development of technology, there is a growing need for copper powder in the production of various alloys of electronic devices and metals. In electronics, experiments have shown that copper powder nanoparticles can replace precious metals such as gold and silver, which have good electrical conductivity. This indicates that the demand for this product will increase in the future [1,2].

Copper production at “Almalyk MMC” has increased 1.5-2 times in recent years [4]. The production of copper not only in the form of cathodes, but also in the form of nanoparticles, which are 10-20 times more expensive, increases the economic

efficiency [3,6]. Copper nanoparticles can be used to make a variety of high quality alloys. Currently, the technical requirements for metal alloys are: hardness, strength, lightness, and homogeneity of components (metals) in the alloy. The size and purity of copper particles determine the quality of alloys [5].

50% of the produced copper powder is used in the manufacture of automotive parts, 30% in the manufacture of bearings [6]. Copper powder forms the basis of high-quality microstructural composite materials, such as carbon nanotubes [7]. Composite materials containing copper nanomaterials improve the mechanical properties of lithium carbide, tungsten, titanium, chromium, and graphite carbides [9,10,11]. The advantages of W-Cu composite materials in electrical contacts, radiators and military equipment materials are endless. Copper powder is also used in composite materials with organic additives [10]. Copper and its alloys (copper, bronze) are the most widespread metal alloys and are among the main preparations of modern autochemistry [12].

Copper nitrate, acrylamide, N, N-methylene bis-acrylamide ($C_7H_{10}N_2O_2$) used as a starting material in the gel-like production of nanosized copper powder [7,8,9], showed that good distribution of the powder in lubricants increases the corrosion resistance of the material. Another area of application of copper powder is the production of electrodes for cathodic corrosion protection stations. [6]

PMS-1 and PMS-a particles of copper powder have the highest dispersion, and the percentage of particles in copper powder with a nominal diameter not exceeding 10 μm should be between 25% and 60%. For PMS-powder, the specific surface area of the particles is 1000 cm^2/g -1700 cm^2/g [11,12]. PMS copper powder is used in metallurgy, aviation, automotive, electrical, coal and other industries.

The choice of method for obtaining metal powder is based on the analysis of the requirements for the final product, the economic value of the processes that affect the cost of the product (labor cost, energy cost, raw material costs, etc.).

Depending on the particle size of the powder, it is divided into conditional groups shown in Table 1 [8].

Electrochemical method for production of copper powder. In this method, copper powder is obtained on a large quantities. Baths of bunker type are used for the production of copper powder by electrolysis. Anodes and cathodes are placed in the bath. The anode is made of M-0 metal copper and the cathode is a titanium rod. The electrolyte temperature is maintained at 95°C. The rest of the anode is washed and sent for refilling. The next stage of **passivation** (oxidation prevention of the powder) is carried out using organic substances [11]. The production of copper nanoparticles by this method requires a complex technology. Electricity consumption is high and it is not possible to completely separate the copper from the electrolyte.

Table 1

Copper powder particle size

№	Name	Nm	µm	mm
1	Nano	< 10	< 0,01	< 0,00001
2	Ultra	10 – 100	0,01–0,1	0,00001 – 0,0001
3	Highly dispersed	100 – 10000	0,1–10	0,0001 – 0,01
4	Small	10000 – 40000	10–40	0,01 – 0,04
5	Medium	40000 – 250000	40–250	0,04 – 0,25
6	Large	250000 – 1000000	250–1000	0,25 – 1

Chemical reduction method of producing copper powder. This method is based on the reaction between a solution of metal salts and a reducing agent. The reaction takes place at room temperature, high temperatures and pressures (hydrothermal synthesis). Borghydride salts, hydrazine, L-ascorbic acid and sodium hypophosphites are used as reducing agents. Chemical reduction methods produce the most likely copper powder with a particle size of 10-100 nm. The volume of production using these methods depends on the volume of solutions used. Experiments show an average of 30-60 g/h [7,10,11]. The cost of reagents in the chemical reduction method increases the cost of

the powdered product. This method allows the production of very small nanoparticles with low particle production capacity.

Mono, di- and polysaccharides can also be used as reducing agents in the production of copper powder. Cheap and convenient raw material glucose ($C_6H_{12}O_6$) is effective in the production of nanoparticles. For example, the reduction of a mixture of copper hydroxide and copper oxides using carbohydrates is carried out at $90^\circ C$. In this method, $12\ \mu m$ (with H_2O_2 ,) or $300\ nm$ (with $NaOH$,) copper powder can be obtained. The reaction is carried out in the presence of sodium carbonate at a temperature of 160 - $230^\circ C$ for 2 hours, mixing copper and carbohydrates in a ratio of $1:0.1\ mol$. The particle size is 0.5 - $5.0\ \mu m$. If applied at 150 - $200^\circ C$ in a ratio of $1:3$ - $6\ mol$, the stability of the powder will increase. The disadvantage of this method is the large size of the resulting particles, which affects their electrical conductivity, thermal conductivity and does not allow them to be used in coatings. Large volumes of liquid industrial waste are generated [6].

Extraction of copper powder from oxidizing agents. A 25% $CuSO_4$ solution is heated to $29^\circ C$ and a 5% $NaOH$ solution is added and kept at the same temperature (molar ratio $1:2.4$), then the temperature is raised to $32^\circ C$ and the $pH=5.8$ delivered. The precipitate is dried at $110^\circ C$ and reduced in a rotary kiln using hydrogen or graphite.

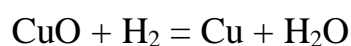

The reduction is carried out at 550 - $650^\circ C$ with hydrogen or converted natural gas. The reduction of copper powder in combination with solid (graphite) reducing agents is carried out in arc furnaces. The mass is dried, crushed, mixed with graphite and returned at $600^\circ C$ [8,13]. Thermal reduction consumes a lot of energy. It is possible to observe the mixing of unnecessary solid residues (carbon) in the composition of the resulting copper powder. Returning in a gaseous environment, special conditions are required for the storage and use of gases.

After analyzing the above data, the most effective method for the production of powdered copper metal - chemical precipitation (cementation) was selected. The advantages of the chemical method are cost-effectiveness, environmental friendliness and, most importantly, this method allows you to work without industrial waste.

The process solution for the production of copper sulphate and copper sulphate are obtained for the experiment.

The composition of the process solution is given in Table 2.

Table 2

Chemical composition of the process solution, mg/l

Product analyzed	chemical composition, mg/l							
	H ₂ SO ₄	Cu	Zn	Fe	Ni	Co	Sb	As
Process solution	8250	66380	687	512	23394	2,24	860	286

Initially, the experiment was carried out in a process solution. Mix a piece of zinc with a mixer for 60 minutes. The solutions were then cooled to room temperature. The solutions were precipitated and decanted. Due to the high content of additional metals in the process solution, precipitation of metals other than copper was observed. This required additional processing of the precipitate. A 5% solution of hydrochloric acid was used for additional treatment of the precipitate. The acid caused the activation of the copper particles, and oxidation of the copper powder by atmospheric oxygen was observed. The chemical analysis of the experimental copper powder is shown in Figure 1.

In the next experiment, solutions of copper with a concentration of 75 g/l at room temperature (20-25°C) were prepared using copper sulfate (CuSO₄*5H₂O). The precipitation of copper powder from the alloys was carried out in the range of 30-100°C. The Zn was mixed with a mixer for 30, 60, 90 minutes. The process takes place as follows::

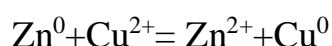

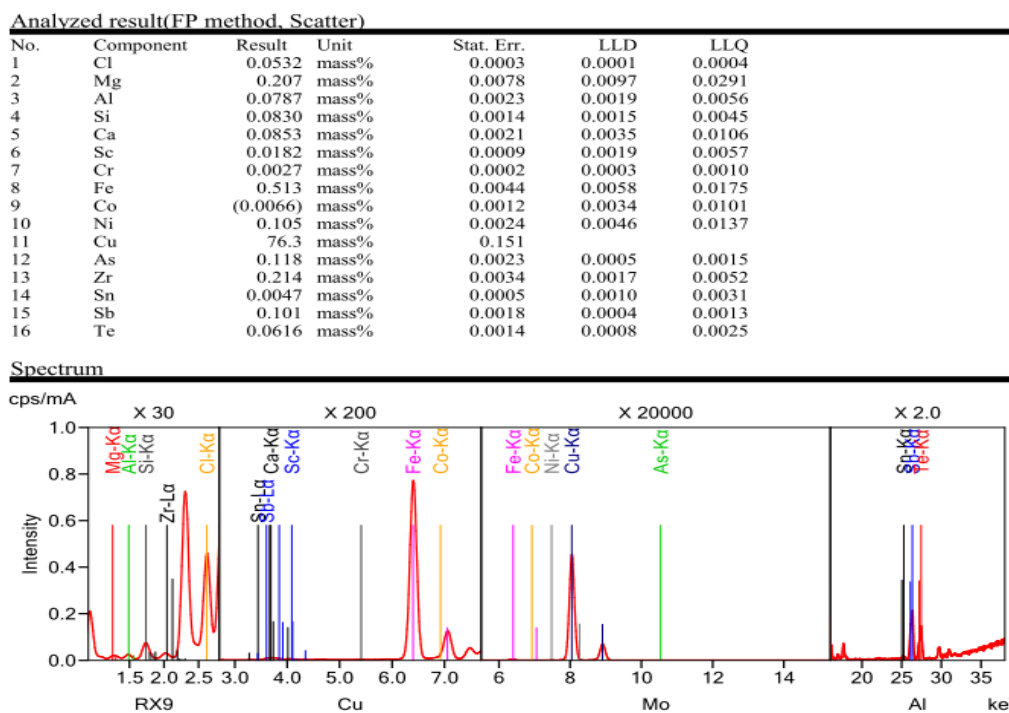

Figure 1. Chemical composition of copper powder obtained from process solution

The solutions were then cooled to room temperature. The solutions were precipitated and decanted. The precipitates were filtered in airless conditions. The resulting copper precipitate was mixed with acetone (CH_3OCH_3) and washed. It was then filtered and washed 3 times with distilled water. The resulting residue was dried and thoroughly ground in a porcelain mortar. When the results were analyzed, the degree of decomposition of copper metal in terms of temperature and time was 55.56% -99.64%. The experimental results showed that the optimum temperature was 90°C and the time was 90 minutes, and the copper decomposition rate was 99.15% (99.64% at 100°C). That is, at temperatures above 90°C , the transition of water to the vapor phase increases, which in turn adds zinc sulfate crystals to the copper powder, leading to a decrease in the quality of the product. The waste generated during the process is returned to the zinc sulphate (ZnSO_4) solution (zinc sulphate production) and acetone solution (CH_3OCH_3). Experimental results of processing of a solution prepared using copper sulphate ($\text{CuSO}_4 \cdot 5\text{H}_2\text{O}$) are shown in Figure 2 and Table 3.

Analyzed result(FP method)

No.	Component	Result	Unit	Stat. Err.	LLD	LLQ
1	Cl	0.569	mass%	0.0012	0.0002	0.0006
2	Si	0.0798	mass%	0.0016	0.0021	0.0062
3	S	0.183	mass%	0.0010	0.0004	0.0013
4	Ca	0.0639	mass%	0.0020	0.0026	0.0078
5	Cr	0.0042	mass%	0.0002	0.0004	0.0013
6	Fe	0.443	mass%	0.0049	0.0069	0.0208
7	Cu	98.3	mass%	0.0374	0.0002	0.0007
8	Zr	0.368	mass%	0.0062	0.0024	0.0071
9	Ag	0.0060	mass%	0.0008	0.0011	0.0034

Spectrum

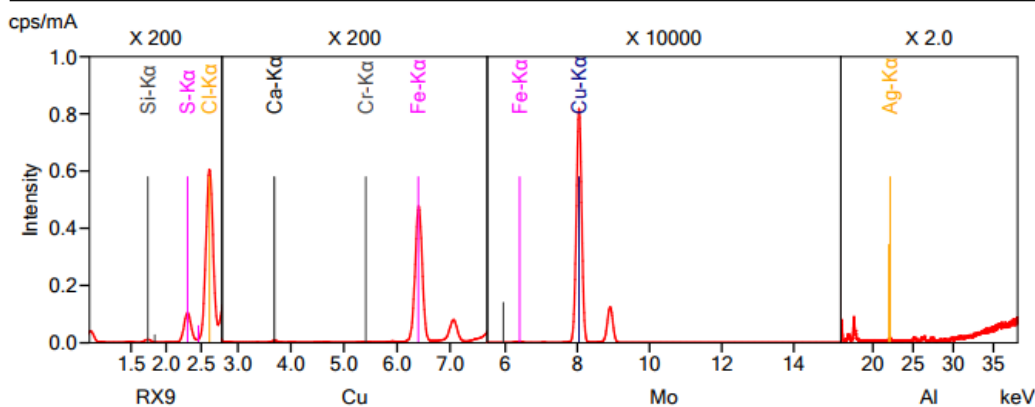

Figure 2. Chemical composition of copper powder obtained from the processing of a solution prepared using copper sulfate ($\text{CuSO}_4 \cdot 5\text{H}_2\text{O}$)

Table 3

Dependence of copper precipitation rate on time and temperature, (%)

		Duration, min		
		30	60	90
Temperature, °C	°C			
	min			
	30	55,56	59,87	63,43
	40	57,60	62,29	70,80
	50	61,84	68,30	79,23
	60	66,43	78,78	88,68
	70	76,70	84,65	94,12
	80	83,91	87,75	96,37
	90	86,86	95,90	99,15
100	91,28	97,68	99,64	

The resulting analysis allows us to draw the following conclusions:

- The high cost of reagents in the chemical reduction method increases the cost of the powdered product. This method allows the production of copper powder with small but very fine nanoparticles;
- Thermal reduction consumes a lot of energy. It is possible to observe the mixing of unnecessary solid residues (carbon) in the composition of the obtained copper powder;
- When returning in a gaseous environment, we can see that special conditions are required for the storage and use of gases;
- In the experiments carried out by chemical precipitation, copper powder was obtained with a purity of 98.3%. The technology of chemical extraction of copper metal into powder is cost-effective, without industrial waste and does not require complexity in application. The reagents used in the above experiment are clean, and the calculations in the process are accurate. The resulting product was tested by a reliable method and a modern device (X-ray fluorescence).

UV-Vis-spectra of diffuse reflectance were taken with a Shimadzu spectrometer, UV 2600 with an integrating sphere in the region of 220-800 nm (Fig. 1-2)

Small metal nanoparticles show absorption of visible electromagnetic waves due to collective oscillations of electrons on the surface. This phenomenon is known as the surface plasmon resonance effect lies in the possibility of studying it with a simple UV- visible spectrometer. The size dependence of the plasmon resonance for particles smaller than 20 nm is a complex phenomenon. One of the interesting features is the increase in the resonance band with decreasing particle size due to increased scattering of electrons on the surface.

Thus, the shift of the resonance and the change in its band are characterization of metal nanoparticles

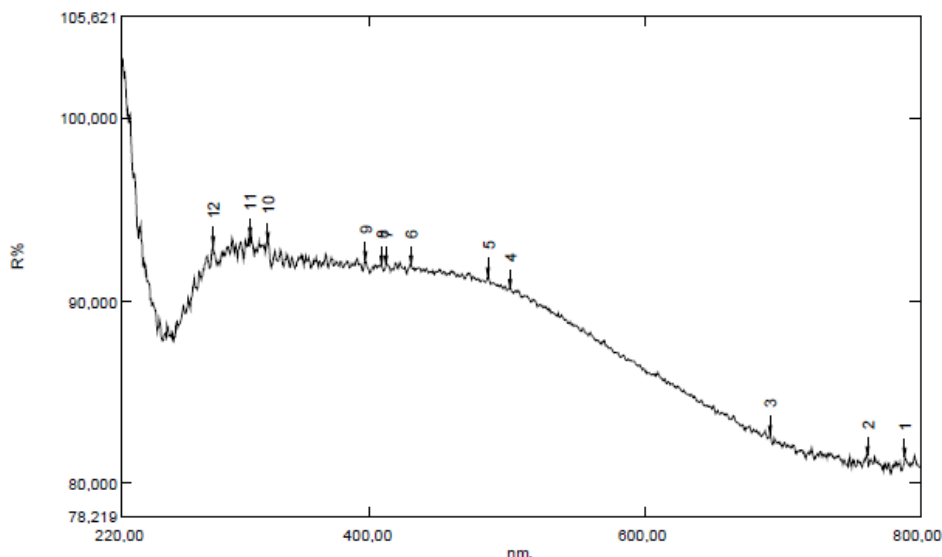

Fig.1 UV – visible diffuse reflectance spectrum of copper sulfate

Absorption bands at 250, 320-370 (Charge transfer band of O-Cu O and Cu-O-Cu complexes), 620-850 nm (Fig.1)

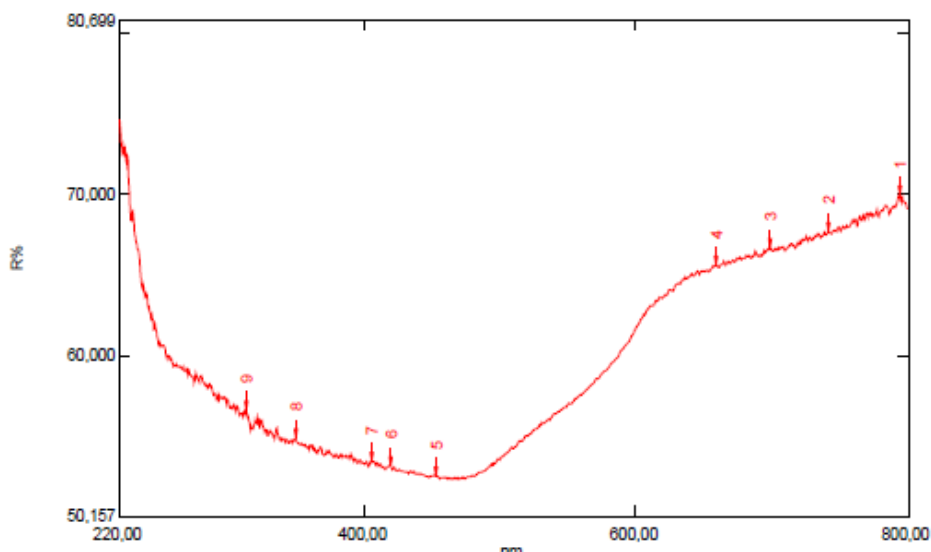

Fig.2 UV- view spectrum of diffuse reflectance of copper powder

Plasmon absorption (562 nm) appears only when the solution turns red, indicating the appearance of small clusters or nanoparticles. In the case of copper powder, bands 520-580 (plasmin resonance) are observed in the form of an inflection (Fig.2), which indicates a small amount of nanoparticles smaller than 20 nm IR spectra were recorded in kBr pellets on a Shimadzu IR Fourier spectrometer, IR

Affinity in the region of 400-4000 cm^{-1} the IR spectrum of $\text{CuSO}_4 \cdot 5\text{H}_2\text{O}$ has characteristic peaks at 3114, 1669, 1063 and 872 cm^{-1} bands.

In these spectra, peaks above 3000 cm^{-1} can be explained by the presence of crystalline water. Peaks at lower values in the “fingerprint” region of the bands refer to vibrations between and sulfur and oxygen atoms of the sulfate group (Fig.3)

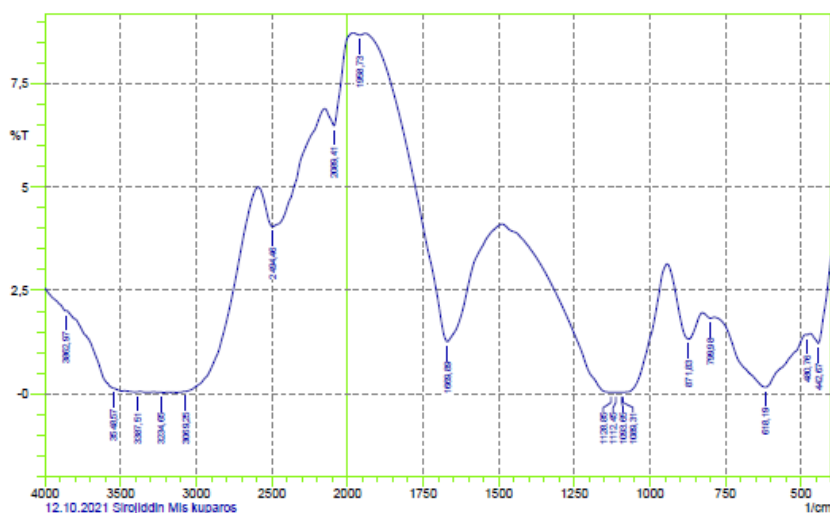

Fig.3 IR spectrum of copper sulfate

In the spectrum of the nanopowder, these frequencies practically disappear, except for the peak at 627 cm^{-1} , which may be due to the presence of O-H vibrations.

Used literature

1. Либенсон Г.А., Лопатин В.Ю., Комарницкий Г.В. Процессы порошковой металлургии: учеб. для вузов: МИСИС, 2002. - 320 с.
2. Вольдман Г.М., Зеликман А.Н. Теория гидрометаллургических процессов. Москва, Итермет Инжиниринг, 2003, 402 с.
3. Кипарисов С.С., Либенсон Г.А. Порошковая металлургия: учеб. для вузов: Металлургия, 1991. — 432 с.
4. Xoliqulov D.B., Boltayev O.N., Xaydaraliev X.R.. Mis ishlab chiqarish texnologik eritmalaridan metallarni cho'ktiruvchi reagentlar yordamida ajratish // International Journal of Advanced Technology and Natural Sciences. 2020. №2.

URL:<https://cyberleninka.ru/article/n/mis-ishlab-chiqarish-texnologik-eritmalaridan-metallarni-cho-ktiruvchi-reagentlar-yordamida-ajratish>.

5. Либенсон, Г. А. Производство порошковых изделий: учеб. для вузов: Металлургия, 1990. – 240 с.

6. Ge Z, GaoZ. Applications of Nanotechnology and Nanomaterials in Construction // First International Conference on Construction in Developing Countries. 2008. P. 235-240.

7. Фомина О.Н. Порошковая металлургия. Энциклопедия международных стандартов. – М.: Протектор, 2015. – 384 с.

8. Осокин Е.Н., Арттемьева О.А. Процессы порошковой металлургии. Курс лекций. Красноярск-2008. – 421 с.

9. Шаматов С.А., Рахманов И.У. Получение сульфата натрия и железооксидного пигмента на основе железного купороса // ORIENSS. 2021. №4. URL:<https://cyberleninka.ru/article/n/poluchenie-sulfata-natriya-i-zhelezooksidnogo-pigmenta-na-osnove-zheleznogo-kuporosa>.

10. Дмитриенко В.П. Электрохимический способ получения медного порошка // Методические указания к выполнению лабораторной работы по курсу «Электрохимические методы в технологии редких, рассеянных и радиоактивных элементов» для студентов специальности 240501 «Химическая технология материалов современной энергетики» Томск 2013. - 19 с.

11. Овечкин Б.Б., Матренин С.В. Процессы порошковой металлургии // Метод. указ. по выполн. лаб. работ по курсу “Порошковые композиционные материалы и изделия” для студентов направления Томск, 2016. – 32 с.

12. Митина Б.С. Порошковая металлургия и напыленные покрытия. Металлургия, 1987. - 792 с.

13. Миргород Ю.А., Бычихин А.С. Способ получения дисперсии наноразмерных порошков металлов // Патент RU 2410204. <https://findpatent.ru/patent/241/2410204.html>

ФИО авторов: *Ibragimova Nilufar Yusupovna*

Sirdaryo viloyati Boyovut Tumanidagi

4-umumta'lim maktabining

boshlang'ich sinf o'qituvchisi

Allamurodova Nasiba Urazaliyevna

Sirdaryo viloyati Boyovut Tumanidagi

4-umumta'lim maktabining

boshlang'ich sinf o'qituvchisi.

Название публикации: «O'ZBEKISTON SHAROITIDA BOSHLANG'ICH SINFI O'QUVCHILARINI TIMSS XALQARO BAHOLASH DASTURIGA TAYYORLASH»

Аннотация: Bu maqola yurtimizda yoshlar uchun innovatsion ta'lim yaratishda muhim ahamiyatga ega bo'lgan TIMSS test dasturi haqida. Unda bu tadqiqotning O'zbekiston Respublikasi ta'lim sohasiga kirib kelishining sabablari aytilgan. Bu tadqiqot 2023- yilga mo'ljallangan. Bizning davlatimiz bu loyihada 1-marta ishtirok etadi. Shu sababli unga alohida ishtiyoq bilan tayyorgarlik ko'rish zarur. Chunki rivojlangan davlatlar aynan xalqaro tadqiqotlarda yuqori ko'rsatkichga ega bo'lishadi. Biz ham Koreya Respublikasi o'qitish tizimidan zamonaviy tizim sifatida foydalanyapmiz. Ishonamanki, barcha xalqaro tadqiqotlarda o'zimizning yuqori natijamizga erishishimiz kerak

Annotation: This article is about the importance of TIMSS testing system in the innovational education. The reason of intending to this test in the educational sector of the Republic of Uzbekistan. It is targetted for 2023 year. Our country will attend to this test for the first time. So that, we should prepare hardly for this system. Because the developed countries have great indicators on the international projects. We also use the education system of the Republic of Korean as a modern system. Surely, we should achieve best results on international projects.

Калит so'zlar: tadqiqot, matematika va tabiiy fanlar, IEA rahbariyati.

Key words : project, mathematic and natural sciences, the leadership of IEA.

Mamlakatimiz innovatsion taraqqiyot yo'lida shiddat bilan rivojlanib borayotgan bir davrda kelajagimiz davomchilari bo'lmish yoshlarni ijodiy g'oyalari va ijodkorligini har tomonlama qo'llab-quvvatlash , ularning bilim, ko'nikma va malakalarini shakllantirish hamda ilg'or xorijiy tajribalar, xalqaro mezon va talablar asosida baholash tizimini takomillashtirish, shu yo'lda xalqaro tajribalarni o'rganish mavjud tizimni har tomonlama qiyosiy tahlil qilish, tegishli yo'nalishdagi xalqaro va xorijiy tashkilotlar, agentliklar , ilmiy-tadqiqot muassasalari bilan yaqindan hamkorlik qilish muhim ahamiyatga egadir.

Shu maqsadda O'zbekiston Respublikasi Vazirlar Mahkamasining “ Xalq ta'limi tizimida ta'lim sifatini baholash sohasidagi xalqaro tadqiqotlarni tashkil etish to'g'risidagi chora-tadbirlari to'g'risida” 2018-yil 8-dekabrdagi 997-sonli qarori bilan O'zbekiston Respublikasi Vazirlar Mahkamasi huzuridagi Ta'lim sifatini nazorat qilish davlat inspeksiyasi huzurida Ta'lim sifatini baholash bo'yicha xalqaro tadqiqotlarni amalga oshirish Milliy markaz tashkil etild. Shu bilan birga, ta'lim sifatini baholash bo'yicha xalqaro tadqiqotlarda ishtirok etish vazifalari belgilandi

Ushbu qaror asosida PIRLS, TIMSS, PISA, TALIS xalqaro tadqiqotlarini O'zbekistonda joriy etilishi belgilab qo'yilgan bo'lib, mazkur tadqiqotlarni joriy etish maqsadida Ta'lim sifatini nazorat qilish davlat inspeksiyasi huzurida Ta'lim sifatini baholash bo'yicha xalqaro tadqiqotlarni amalga oshirish milliy markazi tashkil etilgan.

Ushbu loyiha o'quvchi-yoshlarning ijodiy va tanqidiy fikrlash ko'nikmalari, egallagan bilimlarini hayotda qo'llay olish layoqatiga turli xil topshiriqlar orqali baho berish va keyinchalik bu ko'nikmalar rivojlanishiga turtki berishga xizmat qiladi.

Mazkur tadqiqotlar doirasida O'zbekiston Respublikasi o'quvchi-yoshlarining savodxonlk darajalari ilk bor sinab ko'rilar ekan, bunga o'ta mas'uliyat bilan tayyorgarlk ko'rish talab etiladi. Buning uchun xalqaro tadqiqotlar talablariga mos ravishda ishlab chiqilgan topshiriqlar asosida tajriba sinovlar o'tkazish, o'quv

jarayonlariga bosqichma-bosqich integratsiya qilib borish orqali o'quvchilarda maxsus ko'nikmalarni rivojlantirib borish muhim ahamiyat kasb etadi.

TIMSS xalqaro tadqiqotining asosiy vazifasi maktabning matematika va tabiiy fanlar ta'limi sifatiga solishtirma baho berish.

Har 4 yil davomida 4-8-sinf o'quvchilarining ta'lim yutuqlariga baho berib boriladi va shu bilan birga, nafaqat ularning bilim va ko'nikmasi, balki ularning ushbu fanlarga bo'lgan munosabati, qiziqishi hamda ta'limga bo'lgan motivatsiyasini solishtirishga imkon beradi. Tadqiqotning asosiy rejasi: 4 yil davomida 4-sinf o'quvchisi 8-sinfga yetgunga qadar uning matematika va tabiiy fanlar bilimining natijalari kuzatib boriladi. Shu yo'sinda maktabning boshlang'ich va yuqori sinf o'quvchilarining bilim yutuqlarining monitoring amalga oshiriladi.

Mazkur xalqaro baholash dasturlari va ular doirasidagi tadqiqotlar Iqtisodiy hamkorlik va taraqqiyot tashkiloti (OECD), Ta'lim sohasidagi yutuqlarni baholash xalqaro assotsiatsiyasi (IEA) tomonidan muayyan davriylik asosida dunyo mamlakatlari bilan hamkorlikda tashkil etiladi.

Endilikda, TIMSS-2023 xalqaro dasturida qatnashishga kirishildi. Bu borada IEA tashkilotining "Xalqaro matematik va ilmiy tadqiqotlar (TIMSS) 2023 tendensiyalarida qatnashish uchun rasmiy taklifi" ga muvofiq O'zbekistonning TIMSS dasturida ilk marotaba qatnashishim masalasida Ta'lim inspeksiyasi huzuridagi Ta'lim sifatini baholash bo'yicha xalqaro tadqiqotlarni amalga oshirish milliy markazi o'rtasida olib borilgan muloqotlar asosida IEA rahbariyatining dastlabki roziligiga erishildi.

IEA rahbariyati O'zbekistonning ushbu tadqiqotda qatnashishidan mamnun ekanligini aytib, O'zbekistonning ta'lim sharoitiga TIMSS ning qaysi turi mos kelishi haqida maslahatlar berdi. Bundan tashqari, IEA 2021-yil fevral oyida Germaniyaning Gamburg shahrida o'tkazilishi rejalashtirilayotgan milliy tadqiqot koordinatorlarining birinchi yig'ilishiga taklif qildi va Boston kolleji mutaxassislari bilan turli xil baholash

modellarini muhokama qilish, tadqiqotlar yo'nalishlarining afzallik va kamchiliklari haqida muhokamalar olib borishga kelishildi.

TIMSS (Trends in International mathematics and science study) 4-8- sinf o'quvchilarining matematika va tabiiy yo'nalishdagi fanlardan o'zlashtirish darajasini baholash dasturi bo'lib, bu tadqiqot to'rt yilda bir marta o'tkaziladi.

TIMSS xalqaro baholash dasturida 4-8- sinf o'quvchilarining matematika va tabiiy fanlar bo'yicha egallagan bilim darajasi va sifatini solishtirish hamda milliy ta'lim tizimidagi farqlarni aniqlash bilan bir qatorda, qo'shimcha ravishda maktablarda matematika va tabiiy fanlar bo'yicha berilayotgan ta'lim mazmuni, o'quv jarayoni, ta'lim muassasasining imkoniyatlari, o'qituvchilar salohiyati, o'quvchilarning oilalari bilan bog'liq omillari o'rganiladi.

TIMSS dasturi o'zining 1-tadqiqotini 1995-yilda boshlagan bo'lib, 2019-yilga qadar har 4 yilda 1999, 2003, 2007, 2011, 2015 va 2019-yillarda tashkil etib kelindi. Navbatdagi 8-davriylik 2023-yilda amalga oshirilishi rejalashtirilgan.

Dasturda qatnashayotgan davlatlar soni tobora ortib bormoqda, buni 2015-yildagi TIMSS tadqiqotida 57 ta mamlakat qatnashgan bo'lsa, 2019-yilda bu ko'rsatkich ortib, 60 dan ortiq davlatni tashkil etganida ham ko'rish mumkin. TIMSS 2015 tadqiqot natijalariga ko'ra, AQSH, Singapur, Gonkong, Koreya Respublikasi, Yaponiya, Rossiya, Buyuk Britaniya kabi davlatlarning ta'lim tizimi eng yuqori ko'rsatkichlarni egallagan.

PIRLS va TIMSSni bir-birini to'ldiruvchi dasturlar deb e'tirof etish mumkin. PISA va TIMSS tadqiqotlarini, ularning ustuvor yo'nalishlaridan biri sifatida o'quvchilarning matematik savodxonligini baholashini inobatga olinsa, Respublikamizda matematika sohasini rivojlantirish bo'yicha olib borilayotgan islohotlarga ham hamnafas bo'ladi deb aytish mumkin.

O'zbekiston TIMSS va boshqa xalqaro tadqiqotlarda qatnashish orqali rivojlangan mamlakatlar tajribasini o'z ta'lim tizimida qo'llash, o'z natijalarini boshqa davlat natijalari bilan qiyosiy taqqoslash imkoniyatiga ega bo'ladi.

Tadqiqotda yurtimizning 4-8-sinf o'quvchilari boshqa davlatlardagi tengdoshlariga nisbatan matematika va tabiiy fanlardan savodxonligi qay darajada yuqori? Matematika va tabiiy fanlar 4-8-sinf o'quvchilari uchun qiziqarli fanmi? Oila tomonidan farzandlarga matematikani va tabiiy fanlarni o'zlashtirishda qanday hissa qo'shilmogda? Bugungi kunda bizning mamlakatimizda matematika va tabiiy fanlarni o'qitish jarayoni qanday tashkil etilgan? O'zbekiston matematika va tabiiy fanlar o'qitish jarayonining boshqa davlatlarga nisbatan o'ziga xosligi bormi, agar bo'lsa u nimalarda namoyon bo'ladi? Mamlakatimizda matematika va tabiiy fanlarni o'qitish bo'yicha o'qituvchilar metodlari boshqa mamlakatlar o'qituvchilari metodlaridan nimasi bilan farq qiladi? kabi asosiy masalalar o'rganiladi va tadqiq etiladi.

Tadqiqotning har 4 yillik davriyligida uzluksiz ravishda ishtirok etish global miqyosda mamlakatimiz ta'lim tizimining samaradorligini kuzatib boorish imkonini beradi. Ushbu dasturlar O'zbekiston Respublikasi milliy baholash tizimini takomillashtirish, kompetensiyaviy tizimini joriy qilish orqali ta'lim sifatini oshirishga xizmat qiladi. Biz bu tadqiqotga rejali ravishda tayyorgarlik ko'rishimiz zarur. Ko'p hollarda davlatdagi ta'lim sifati undagi xalqaro tadqiqotlariga ham qarab berilishi mumkin. Yuqori 50 tahlil davlat ro'yhatiga kirish uchun ham tizimli tadqiqotlar olib borish kerak. Nafaqat milliy tanlov va loyihalar, balki global olib boriladigan musobaqa va tadqiqotlarda yuqori natijaga erishish uchun yetarli ravishda o'quvchilar bilan shug'ullanish lozim.

Eng avvalo, matematika va tabiiy fanlarga katta e'tibor berish kerak. Agar ular 4-sinfga boshlang'ich ma'lumotga ega bo'lishsa, bu yaxshi. Kelajakda 8-sinf bo'lganlarida so'nggi 4 yil davomidagi o'qitish tizimi qanchalik foydali bo'lganligi haqida ma'lumotga ega bo'lish mumkin. 4-8-sinf oralarida, ya'ni 4 yil davomida ular qiynalgan mavzuni yetarlicha tushuntirib, izohlab berishga ehtiyoj sezilishi mumkin. Albatta bu kelajakda foydasini beradi. 4-8-sinf oralig'idagi o'quvchilar bilim saviyasini shu usulda tekshirish orqali ta'lim tizimining yutuq va kamchiliklari haqida ma'lumotga ega bo'lamiz. Kelgusida yanada ko'p tadqiqotlar olib borish uchun, yuqorida aytilgan xatolarga yo'l qo'ymaslikka harakat qilinadi

Foydalanilgan adabiyotlar ro'yhati:

1. Ta'lim sifatini nazorat qilish davlat inspeksiyasi matbuot xizmati.
2. " Yangi O'zbekiston " gazetasi
3. uzedu.uz sayti

ФИО автора: *Sultanova Ulmeken Polat qizi*

Nukus davlat pedagogika instituti

Название публикации: «ONA TILI FANIN O'QITISHDA "SAVOL-JAVOB" METODINAN FOYDALANISH»

Annotatsiya: Ushbu maqolada ona tili fanin o'qitishda "Savol-javob" metodinan foydalanish texnologiyasi, o'quvchilar erkin fikrlay olishlari, mustaqil o'ziga baho berishlari haqida ma'lumot berilgan.

Kalit so'zlar: savol-javob metodi, innovaciya, ot va uning turlari, metod vazifasi, aqliy faoliyat, fikrlash, tahlil qilish.

O'zlikni anglash, milliy ong va tafakkurning ifodasi, avlodlar o'rtasidagi ruhiy-ma'naviy bog'liqlik til orqali namoyon bo'ladi. Jamiki ezgu fazilatlar inson qalbiga, avvalo, ona allasi, ona tilining betakror jozibasi bilan singadi. Ona tili

bu — millatning ruhidir. Xozirgi kunda, umum ta'lim maktablarinda ona tili oqitish, o'rganish bo'yisha ko'plagan metodlardan foydanilib kelinmoqta. Ushbu maqolamizda biz, ona tilini o'qitishda "Savol-javob" metodinan foydalanishni to'qtab o'tamiz.

Metod mavzuning o'quvchi (talaba)lar tomonidan o'zlashtirish darajasini aniqlashga yordam beradi. Uni qo'llashning samaradorligi savol-javoblarning aniq, qisqa va tushunarli tarzda ifoda etilishi, aynan mavzuga doir bo'lishiga bog'liq.

Ta'lim jarayoninda metodni qo'llash quyidagi tartibda amalga oshiriladi:

14.O'qituvchi mohiyati yoritilgan mavzu yuzasidan savollar tayorlaydi;

15.O'qituvchi savollarni o'quvchi(talaba)ning e'tiborlariga havola etadi;

16.O'quvchi (talaba)lar berilgan savollarga javob qaytarish orqali mavzuni o'zlashtirganlik darajasini namoyish etadi;

17.O'qituvchi o'quvchi(talaba) larning savol-javobdagi ishtiroklarini tahlil qilib, baholaydi va mashg'ulotga yakun yasaydi.

Xususan, ona tili fanini o'qitishda tezkor savol-javoblardan foydalanish juda yaxshi samara beradi. Birgina tezkor savol-javob usulini ham bir necha xil ko'rinishda amalga oshirish mumkin bo'ladi. "Savol-javob" metodini darsni bekkamlash bosqishida foydalanish maqsatga muvofiq bo'ladi. O'quvchi (talaba) ning qanchalik mavzuni o'zlashtirganini bilib olish mumkin.

Quyida ushbu usullardan bir nechasini keltiramiz.

1. "Ha", "Yo'q" tezkor savol-javob usuli. Ushbu metoddan foydalanganda, o'quvchilarga ona tilining qaysidir mavzusidan shunday savollar tuziladiki, bunda o'sha savolning javobi "Ha", "Yo'q" ko'rinishida bo'lishi kerak.

O'quvchilarga "Ot va uning ma'nolik turlari" mavzusida "Ha", "Yo'q" savollaridan namuna keltiramiz"

1. Narsa yoki predmetning nomin bildiradigan so'z turkumi ot deb ataladimi?

Ha

2. Faqat bir asosdan tarkib topgan otlar qo'shma ot sanaladi.

Yo'q

3. Es-es, chelak-chelak kabi so'zlar takror otlar.

Ha

4. -zor, -loq, -goh qo'shimchalari o'rin-joy otlarini yasaydi.

Ha

5. Aniq otlar -lik, -ch, -inch qo'shimchalari yordamida yasaladi.

Yo'q

Umuman olganda, ona tili darslarida didaktik o'yin metodlaridan foydalanish orqali o'qituvchi quyidagi ijobiy yutuqlarga erishishi mumkin:

11. O'quvchilarning darsga bo'lgan qiziqishi ortadi, o'yin faoliyati o'quvchilarni fanga qiziqtirishni taminlovchi motivatsiya bo'lib xizmat qiladi.
12. O'quvchilarning darsda faol bo'lishlari taminlanadi va ularda kommunikativ kompetensiya shakllanadi. Mavjud muammolarni yechimini toppish uchun o'quvchilarda tezkorlik va aniqlik kabi ijobiy sifatlar shakllanadi.
13. O'quvchilarning shaxsiy xarakter xususiyatlari namoyon bo'ladi. O'qituvchi va o'quvchilar o'zaro ishonch, hamjihatlik va bir-birini tushunish kabi ijobiy sifatlar shakllanadi.
- “Savol-javob” metodi shaxsning individual kamol toptirish uchun zarur bo'ladigan hayotiy ko'nikma va malakalarini rivojlantirish sanaladi.

Ona tilini o'qitishda innavatsion ta'lim metodlaridan foydalanish o'quvchilarda birgalikda o'zaro do'stlik bilan faoliyat yuritishga, dasturga berilgan ma'lumotlarni to'liq va mustaqil o'rganishga, ona tili faniga qiziqish uyg'onishiga yordam beradi.

Foydalanilgan adabiyotlar:

1. Ishmuhamedov P, Abduqodirov A, Pardayev A. “Ta'limda innavacion texnologiyalar” (ta'lim muassasalari pedagog-o'qituvchilari uchun amaliy tavsiyalar). – T_Iste'dod ii jamg'armasi 2008.
2. N. Mahmudov, A.Nurmonov, A. Sobirov, D.Nabiyeva, “Ona tili”. «Tasvir» nashriyot uyi, Toshkent — 2017

ФИО автора: *Yoqubov Muhammadali Gofurjon oqli*

Researcher at the National University of Uzbekistan

Название публикации: «PROSPECTS FOR FURTHER DEVELOPMENT OF THE E-GOVERNMENT SYSTEM IN THE ACTIVITIES OF LOCAL EXECUTIVE AUTHORITIES»

Annotation: This article discusses modern aspects of the effective organization of information and communication technologies in the activities of local executive authorities. Improving governance and good governance have always been important in the world. In developed countries, we can see that due to the efficiency, effectiveness and transparency of public administration, budget funds are spent wisely, corruption is low, bureaucratic barriers are reduced, and the relationship between citizens and government agencies is systematic.

Keywords: Communication technologies, public administration, reforms, New Model of Management efficiency, modernization, digital government, corruption, citizens.

Modernization of public administration includes the provision of public services more efficiently, faster and at lower prices, as well as a review of processes and procedures related to ICT and knowledge management. It also applies to the implementation of the digital Uzbekistan agenda, national strategy and action plans to modernize administration in the knowledge society. The use of ICT programs leads to a change in public administration by assessing the opportunities and tools that define important benefits for society and increasing the importance of the state. Public administration will have to face rapid and socio-economic changes, take into account the opportunities provided by new technologies, and develop new services aimed at openness, transparency and citizen participation. Administrative reforms need to be achieved “at a time of increasing financial difficulties and budget consolidation”.

Thus, the modernization of public administration should be aimed at increasing the speed, efficiency and speed of services, achieving high standards of forecasting, reliability and accountability. Innovative activities in public administration include

new services or new ways of providing services in interaction with users, as well as reorganization of work responsibilities, new support and logistics systems, and new management systems. Internal public sector excellence can benefit from ICT through multiple channels: public sector employees can get rid of routine tasks, multiple procedural steps can be taken from an external source, the quality of data transmitted increases when transaction costs decrease, and some tasks can be centralized. Electronic information exchange of administrative units can speed up decision-making, reduce internal processing time and thereby improve regulation and policy implementation.

The e-government strategy helps to facilitate people's lives, efficient use of resources, security and privacy of citizens and businesses, and is based on the principles of proportionality, user-centeredness, user engagement, as well as openness, security and confidentiality, multilingualism, administrative simplification, transparency, data storage, transparency, reuse, technological neutrality and flexibility, efficiency. The concept of e-government was introduced by leading experts from specialized agencies of the UN, the World Bank and other organizations in connection with the introduction of ICT in the work of government agencies. Today, there is no single approach to defining the concept of e-government, which is often interpreted in the system of public administration, which focuses on the use of ICT in public administration. U.S. December 17, 2002 H.R. 2458 The E-Government Act contains similar definitions of e-government. It is a federal system of information and service exchange integrated into the integrated internal computer systems of the Internet and government agencies, or a comprehensive system of interaction with citizens, civil society and business structures through the Internet network of government agencies. "Strategies and mechanisms for the innovative development of the country are closely linked, first of all, with the effective use of the intellectual and scientific-technical potential created in this country."

Some of the existing problems hinder the full implementation of the e-government system. In particular, the initiative of high-level government agencies to introduce

information and communication technologies on the ground and the approach of most local government officials to the introduction of information and communication technologies as a secondary issue slows down the full implementation of e-government in our country. This process can be implemented jointly by the three sectors that define the foundations of social life - the state, public and business sectors. Paragraph 33 of the State Program on the implementation of the Action Strategy for the five priority areas of development of the Republic of Uzbekistan in 2017-2021 in the "Year of Science, Enlightenment and Digital Economy" until July 1, 2020 - Task "Material and technical improvement of the Single interactive portal" business.gov.uz ", according to which the development of an action plan and the development of technical requirements for the modernization of the portal; study and analyze system and mobile application requirements; development and implementation of requirements on the basis of the conducted researches.

Digital democracy emerges as a result of citizens 'mastery of information technology in the use of e-government services. Such democracy requires a certain level of psychological adaptation of citizens to information innovation, the acquisition of skills in the use of information technology in the process of interaction with government agencies.

Digital democracy is a form of e-government in which citizens protect their interests in cooperation with the state and this type of cooperation. If G2G, G2B, G2C (as well as the opposite - B2G, C2G) - sectors are the most effective way of interaction between government and society, the use of opportunities provided by e-government, digital democracy is a means of shaping these opportunities. Through digital democracy, citizens and entrepreneurs can determine exactly what services and how the government will provide them, defining mutual responsibilities within the framework of interaction.

The availability of regulatory documents regulating the sector is important in the development of information and e-government. The legal basis of e-government is a set of normative and legal acts adopted by the competent authorities of the state on the

introduction of e-government and defining the main directions of its development, as well as the regulation of any relations that may arise in this area.

1. The modern paradigm of administrative reform, based on the rules of "new public administration", requires the introduction into the system of local executive power not only market methods, but also innovative methods and technologies of management. This leads to the accumulation of new features in the local government system. The accumulation of new features in the system allows the emergence or re-emergence of a qualitatively new element with quantitative changes in their criteria.

2. It is necessary to emphasize the need to form and apply a system of innovative management technologies to increase the sustainability of the system of local executive power. The introduction of this requires a serious reform of the existing model of management of local structures, changes in the interaction with the external environment. Without them, it is impossible to increase management efficiency at the central, regional and territorial levels, to transform the economy into highly efficient competitive economic systems that develop according to innovative scenarios and ensure high quality of life.

3. At present, the first group of innovative technologies that need to be introduced in public administration, in particular local executive bodies, includes new technologies and management methods used in the local government system and aimed at improving the efficiency of its bodies. These are: Benchmarking, Benchclerning, Benchfuching, Benchraising. The second group of innovative technologies includes the following innovative technologies of public and local government based on the application of a program-targeted approach: Programming. Design, Fundraising. The third group of innovative technologies includes the following technologies and marketing methods used in the new system of public administration and aimed at increasing the competitiveness of regional governments: Regional Marketing, Branding, Standardization, e-Government, Results Management.

4. In increasing the efficiency of local executive bodies: introduction of the National rating of local executive bodies; creation of a single information space on the activities

of local executive bodies; introduction of effective forms of public and parliamentary control, primarily aimed at preventing the appearance of corruption.

References

1. 2017–2021 йилларда Ўзбекистон Республикасини ривожлантиришнинг бешта устувор йўналиши бўйича Ҳаракатлар стратегиясининг “Илм, маърифат ва рақамли иқтисодиётни ривожлантириш йили”да амалга оширишга оид Давлат дастури / <https://lex.uz/pdfs/4751561>
2. Абдуллаев Э. Давлат бошқарув тизимини электронлаштиришда ахборот хавфсизлиги. // Ўзбекистон матбуоти. №2/2015. 48-бет.
3. Алимухамедов С. Децентрализация системы государственного управления: сравнительный анализ опыта Республике Узбекистан и Зарубежных стран (на примере Французской Республики и Федеративной Республики Германия). // Журнал зарубежного законодательства и сравнительного правоведения №3. 2017. –С.38
4. Ўзбекистон Республикасининг 2015 йил 9 декабрдаги “Электрон ҳукумат тўғрисида” ЎРҚ-395-сон қонуни. / Ўзбекистон Республикаси қонун ҳужжатлари тўплами, 2015 й., 49-сон, 611-модда.
5. Инновационный путь развития для новой России. М.: Наука, 2005.
6. Наумов С.Ю., Осипова И.Н., Подсумкова А.А. Система государственного управления. – Москва: “Форум”, 2008.
7. Шерматов Ш.Х. Ўзбекистон Республикасида “Электрон ҳукумат”нинг давлат бошқарув тизимини ислоҳ қилишдаги ўрни. // Жамият ва бошқарув. №1, 2018. 74-бет.

ФИО авторов: *Davranova Gulbakhor Numondjonovna*

The teacher of the department of preschool education

Pedagogical Institute of Bukhara State University

Samadova Aziza

The direction of preschool education

1st year student

Название публикации: «PROSPECTS FOR THE DEVELOPMENT OF PRESCHOOL EDUCATION IN THE REPUBLIC OF UZBEKISTAN»

Abstract: This article is a starting point for continuing education - Prospects for the development of the preschool education system, the work being done in this area, the ongoing reforms, the current impact on educators requirements, ideas on expanding the holistic outlook in preschool children, giving direction to their interests.

Keywords: upbringing, education, educator, decision, Education Law, First Step State Curriculum, Competence, Development, Article, Preschool Education Organization.

Our country is changing and renewing day by day. And the new developing Uzbekistan needs young, talented and grounded children. To do this, we must bring up our children, who are the future of our country, the stars of hope of Uzbekistan. After all, they say that the country that has an owner has a future. At the heart of this is the goal of educating the younger generation. Two things are very important in raising a perfect person: 1st education, 2nd upbringing. These two concepts are inseparable.

From birth, a person is educated along with upbringing. Special attention should be paid to the education of our youth in preparing them as worthy and advanced personnel. It is especially important to take a serious approach to preschool education, which is the first and most important stage of education. What kind of person children are is in their upbringing. Discipline is taught by parents and caregivers. (Here we say by parents and educators, it is clear that we mean parents, but why the educator could be called teachers, neighbors, friends. But the reason we call educators is that children

are born before By the time they reach adulthood, 70% of their consciousness and 55-65% of their behavior will be formed. The rest will be formed as they grow older. However, this formation does not affect the previously formed parts.

This is why the educator is so important after the parents. That is why today a lot of attention is paid to the field of preschool education. As the President said, in order to educate a society, it is necessary to educate teachers and educators in that society. Today, the world is changing so fast that it is necessary to have enough knowledge to adapt to this rapidly changing world.

Why the consciousness of our youth does not develop quickly because they do not have enough knowledge. That is why it is necessary to pay attention to all areas of education. Especially in the field of preschool education, which is the first stage of continuing education. The reason is that imparting modern knowledge to children from an early age ensures that children's spirituality is fully formed and there is no gap in their minds. This in turn is our greatest achievement. A person who has no gap in his mind and is properly educated is the wealth not only of the society but of the whole nation. To achieve this, we need to develop pre-school education, as mentioned above. One of the promising ways to develop preschool education is to provide educators with the right education.

Every parents wants their child to be educated, to find their place in society. To do this, it is necessary to give children the necessary knowledge and proper upbringing from an early age. Gradually the child begins to grow. When children reach kindergarten age, their parents take their children to a preschool. From this day on, children begin to receive education along with upbringing. Now the educator becomes as important in the child's life as the parent. What kind of person a child is depends on the educator.

The more educated, well-mannered, resourceful, and intelligent an educator is, the more knowledgeable, intelligent, and intelligent his or her students will be. That is why in recent years a lot of attention has been paid to educators, preschool education

organizations, and in higher education to the field of preschool education. If we want to raise the owners of our country to be educated, conscientious and fair, we must first of all educate the educators who teach them. To do this, we need to provide our future educators studying in higher education with the necessary knowledge, develop their skills and improve their skills. This is one of the ways to raise our country.

The results of the work of primary and secondary education teachers are quickly visible. However, the fruits of the educators' hard work begin to manifest themselves over the years. The upbringing of the educator is also reflected in what the children say and do.

As the great German educator said, children are the "crops of Allah." They grow as adults, that is, parents and educators, take care of small crops (children). If we take care of them improperly, they will dry out or become harmful weeds. On the contrary, if we take good care of them, water them at the right time, soften their roots, and clean their surroundings, they will grow into such a huge tree that no force can uproot them, cut their branches, or break their branches. . It is up to our children to be like such a strong giant tree with the right education and knowledge given to them. Education is provided by parents and educators. At this point, the question may arise as to what kind of person the children should be, if the educator himself should be? The famous Korean philosopher Confucius answered this question: "Only a person who can master the old and understand the new can be an educator."

A true educator must be perfect in every way, able to be an example to others. In particular, the U.S. As Makarenko describes, "An educator must know how to organize, walk, joke, be cheerful and angry. He must behave in such a way that his every look and every action is disciplined. "

Educators are required to be very careful when working with children. Every child needs to be able to understand psychologically well, to see their strengths and weaknesses physically. He should study the children carefully, paying attention to their interests. Because every child has his own interests and abilities. The human child is

not born with a ready ability, but with the ability that is the source for the emergence and development of a tribe. Ability is in a state of "sleep", and its "awakening" requires the creation of a favorable environment for development. Understanding and directing the abilities and talents in children depends on the parent and caregiver. If the child's abilities are not directed in a timely manner, they may become drowsy and even disappear. To avoid this, the educator requires extreme care and attention.

When children's abilities are properly directed and given the necessary guidance in a timely manner, great personalities emerge from those children.

The educator must educate himself before raising the children. Then not only the children in the care of the educator, but also the family, society and the country will develop and prosper.

Another promising way for the development of preschool education is the decision, law and various programs to radically change and reform the preschool education system. For example, the Law on Education and the "Ilk qadam" State Curriculum have been adopted. In particular, the Law on Education covers not only preschool education institutions, but also the entire education system and types. Article 7 of the law specifies the types of education:

- Preschool education and upbringing
- General secondary and secondary special education
- Professional training
- Higher education
- Postgraduate education
- Retraining and advanced training
- Extracurricular education.

All of these are stages of continuing education. The first and most important stage of continuing education is pre-school education and upbringing. Article 8 of the law details this stage of education. Accordingly:

Preschool education and upbringing is a type of education aimed at teaching and educating children, their intellectual, spiritual, moral, ethical, aesthetic and physical development, as well as preparing children for general secondary education.

The order of organization of preschool education and upbringing is determined by this Law, as well as the Law of the Republic of Uzbekistan "On preschool education and upbringing".

These adopted regulations will help to directly develop preschool educational institutions and protect them from any external influences other than interference and to make them pure and perfect. Education of children in preschool educational institutions is carried out in accordance with the state curriculum "Ilk qadam", adopted by the Ministry of Preschool Education on July 7, 2017. This program is a ready-made agenda for educators. In this program, the hours of the lesson are set depending on the groups of students, what time to do with the children, what activities to do in which groups. It also highlights how preschools work with parents and other governmental and non-governmental organizations, and their rights and responsibilities.

The program includes daily, weekly, and seasonal work plans with children. What children were able to do before coming to preschool, what they can do now and after. The age map of the children, such as how many words and phrases they can say depending on their age, is fully illuminated. Children's competencies include cognitive, play, communicative and social competencies.

Competence is a set of knowledge, skills, abilities and values of a child. Primary competence serves as the basis for the formation of the child's personality, regardless of the area of development.

- ✚ Communicative competence - the ability to use the means of communication in different situations.
- ✚ Game competence is the creative use of experience, knowledge and skills by a child in the game process and its organization. It is the basis for educational activities.

✚ Social competence is the ability to behave in accordance with the rules and norms of ethics in communication with adults and peers in life situations.

✚ Cognitive competence is the conscious perception of the world around us and the use of acquired knowledge, skills, abilities and values to solve learning and practical tasks.

These competencies determine what children need to know, how they can behave in what situations, and what they can do.

Today, preschools provide education to children in 5 centers introduced under the South Korean program. These centers are:

- Center for Drama and Plot-Role Play.
- Construction center.
- Art Center.
- Center for Science and Nature.
- Language and speech center.

The upbringing of children in these centers covers all aspects of their comprehensive development, health, education.

There are a number of similar promising ways to develop preschool education in the Republic of Uzbekistan. Here are just a few. Our task is to be able to take advantage of these opportunities and opportunities.

The future of children is the future of the country. If we can educate our children properly and bring them up mentally and physically healthy, we will never have to worry about the future of our country. So we kids have to deserve it too. Only then will our country move forward.

References.

1. Sodiqova.Sh . Preschool Pedagogy: Tashkent-2013
2. F.R. Kadirova, Sh.Q Toshpulatova. Preschool Pedagogy: Tashkent-2019.

3. Law on Education: 2020
4. The first step of the state curriculum: 2018.

ФИО автора: *Qayumova Odina*

GulDU ta'lim va tarbiya nazariyasi va

Metodikasi (boshlang'ich ta'lim)

Ta'lim yo'nalishi II bosqich magistranti

Название публикации: «BOSHLANG'ICH SINIF O'QUVCHILARINI INNOVATSION TEXNOLOGIYALAR VOSITASIDA MUSTAQIL FIKRLASHGA O'RGATISHNING MAZMUN VA VOSITALARI»

ANNOTATSIYA: Ushbu maqolada boshlang'ich sinf o'quvchilarini mustaqil fikrlashga o'rgatishda innovatsion texnologiyalaridan keng foydalanish yo'llari ko'rsatilgan bo'lib, zamonaviy pedagogik texnologiyalarning ahamiyati va afzalliklari yoritib berilgan.

Kalit so'zlar: Faoliyat, mustaqil fikrlash, tafakkur, didaktik o'yinlar, pedagogik texnologiyalar, innovatsiya,

ABSTRACT: This article shows how to use innovation technologies to teach elementary students to think independently, and highlights the importance and benefits of modern pedagogical technologies.

Keywords: Activity, independent thinking, thinking, didactic games, pedagogical technologies, innovation, innovation technologies.

Jamiyatning ma'naviy salomatligini ta'minlashda ta'lim – tarbiya o'chog'i bo'lgan maktab muhim rol o'ynaydi. Dunyo imoratlari ichida eng ulug'i maktab bo'lsa, kasblarning ichida eng sharaflisi o'qituvchilik va murabbiylikdir. Har bir ustoz, har bir pedagog yosh avlodni ko'p asrlik milliy madaniyatimiz va tariximiz, shuningdek zamonaviy fan-texnika yutuqlari asosida tarbiyalash ishiga o'z hissasini qo'shishi, samarali maktab poydevorini qurishi, mustahkamlashi lozim.

Bolaning ongi va tafakkuri endi shakllanib kelayotgan boshlang'ich sinflarda o'qituvchining mahorati, uning zamonaviy texnologiyalarni ta'lim jarayoniga

mohirona tadbiriq eta olishi, ta'limning yangi-yangi yo'l va usullarini izlashi, ilg'or pedagogik tajribalardan ijodiy foydalana olishi juda muhimdir. Shuning uchun ham boshlang'ich sinf o'quvchilarini mustaqil fikrlashga o'rgatishda innovatsion ta'lim texnologiyasidan foydalanish, zamonaviy pedagogik texnologiyalarni amaliyotga joriy etishga tayyorlash bugungi boshlang'ich ta'lim oldiga qo'yilgan muhim talablardan biridir. Chunki zamonaviy pedagogik texnologiyalar, birinchidan, o'quvchilarni bilim, ko'nikma va malakalarni oson va qiziqib o'rganishlari uchun imkoniyat yaratsa, ikkinchidan, o'qituvchining ham professional o'sishiga, ham ma'naviy rivojlanishiga yordam beradi. Ta'limning bugungi vazifasi o'quvchilarni kun sayin oshib borayotgan axborot oqimidan oqilona foydalanishga o'rgatish, uzluksiz o'rganish uchun ma'qul muhit shart- sharoit, yaratishdan iborat. Zero o'qituvchining o'zi ham doimiy ravishda o'z ustida ishlashi, pedagogik mahoratni uzluksiz oshirib borishi, jahon va milliy pedagogik meros hamda ilm-fan yutuqlaridan ijodiy foydalangan holda ta'lim jarayonini takomillashtirib borishi lozim.

Inovatsion texnologiya - ta'lim samaradorligini oshiruvchi omillardan foydalanish, turli pedagogik jarayonlarni loyihalash va amalda qo'llash orqali bilim egallashni takomillashtirish usullari. Uning asosiy maqsadi ta'lim jarayonida o'qituvchi va bilim oluvchi faoliyatiga yangilik, o'zgartirishlar kiritish bo'lib, interfaol metodlardan foydalanishni taqozo etadi.

Boshlang'ich sinf darslarida innovatsion texnologiyalardan foydalanib darslarni tashkil etish - bu o'quvchilarni faolligiga, erkin va mustaqil fikrlashiga chorlaydi. Bu usullardan foydalanganda bilim olish qiziqarli mashg'ulotga aylanadi. Interfaol usullar qo'llanilganda mustaqil ishlash ko'nikma va malakasi rivojlanadi.

Ma'lumki, hozirki kunda interfaol metodlarning yuzdan ortiq turi mavjud bo'lib, ularning aksariyati tajriba - sinovlaridan o'tib, yaxshi natija bergan.

Eng asosiy lardan biri bu- kichik guruhlarda ishlash. Sinf o'quvchilari guruhlariga bo'lingan holda ishlaydi, o'quv topshirig'i alohida bir o'quvchiga emas, balki barcha

a`zolariga beriladi. Guruhlarning har bir a`zosi topshiriqni bajarishga o`z hissasini qo`shishga harakat qiladi.

Innovatsion pedagogik texnologiyalar asosida o`tkazilgan darslar o`quvchilarning muhim hayotiy yutuq va muammolarga o`z munosabatlarini bildirishga intilishlarini tarbiyalab, o`z nuqtai nazaridan asoslashga imkoniyat beradi. Innovatsion texnologiyalar pedagogik jarayon hamda o`qituvchi va o`quvchi faoliyatiga yangilik, o`zgarishlar kiritish bo`lib uni amalga oshirishda asosan interfaol usullardan foydalaniladi. Bunday darslarda o`qituvchi o`quvchilarni faoliyatini dars maqsadiga yo`naltiradi bu usullarning o`ziga xosligi shundaki, ular faqat pedagog va o`quvchilarning birgalikda faoliyat ko`rsatishi orqali amalga oshiriladi. Bunday pedagogik hamkorlikjarayoni o`ziga xos xususiyatlarga ega bo`lib, dars jarayonida fanga bo`lgan qiziqishlari doimiyligi ta`minlanishi, o`qituvchi va o`quvchilarning hamkorligidagi faoliyatining doimiy ravishda tashkil etilishini ta`minlaydi. O`qituvchi darsga tayyorgarlik ko`rish mobaynida o`quv vositalarini darsning rejadagi mavzusiga qarab tanlashi va asosiy e`tiborni qo`llaydigan metodlari va tanlagan o`quv vositalariga qaratishi lozim. O`z darslarida har bir mavzuga mos yangi usullar va texnik vositalaridan o`z o`rnida va unumli foydalanishi zarur. Bu esa o`quvchilarni mustaqil bilim olishga, berilgan aniq mavzu bo`yicha atroflicha fiklashga va ijodiy faol bo`lishga yo`naltiradi. Hozirgi kunda keng qo`llanadigan usullar “Klaster”, “Aqliy hujum”, “Debat”, “U kim Bu nima”, “Xotira mashqi”, “eslab qol”, “Sirli sandiqcha”, va boshqa usullardan foydalanib darsni tashkil etsa, dars mazmunli bo`ladi. Dars davomida kelib chiqqan muammolarni inovatsion texnologiyalarni qo`llash orqali oson yechimini topish mumkin. O`qituvchi boshlang`ich sinf o`quvchilarni darsdagi faoliyatini aniq bir maqsadga yo`naltirib, har bir darsga puxta tayyorgarlik ko`rgan holda zamonaviy pedagogik texnologiyalar asosida olib borishi va o`quvchilarni ko`proq mustaqil fikrlashga, fikrlarini erkin bayon etishga o`rgatib borishi lozim..O`quvchilarni har bir javobini o`z vaqtida rag`batlantirib borsa maqsadga muvofiq bo`ladi. Dars davomida o`quvchini o`rganilgan mavzu yuzasidan fikr bildirishiga undashi, taklif va mulohazalarini, istedodini namoyish qilishga bo`lgan

urinishlarini qo`llab - quvvatlashi, buning uchun sharoit va imkoniyat yaratishga harakat qilishi zarur.

Foydalanilgan adabiyotlar ro'yhati:

1. Karimov.I.A.Barkamol avlod yili davlat dasturi.T.:O'zbekiston, 2010.

2.J.Yo'ldoshev, S.Hasanov. Pedagogik texnologiyalar. (o'quv qo'llanma) T.:Iqtisod-moliya» 2009.

ФИО автора: *Rashidova E'tibor Zokir qizi*

Qashqadaryo viloyati Shahrisabz shahar

20-maktabning biologiya fani o'qituvchisi

Название публикации: «BIOLOGIK TA'LIMDA INNOVATSION TA'LIM
TEKNOLOGIYALARNING O'RNI»

ANOTATSIYA: Innovatsion xisoblangan interaktiv metodlar barcha olimlar tomonidan ishlab chiqildi va uning anhanaviy metodlardan ko'ra foydali ekanligi isbotlab berildi. —Interaktiv so'zi inglizcha —interact fe'lidan kelib chiqqan bo'lib, —inter – o'zaro ma'nosini, —act – esa harakat qilmoq, ta'sir etmoq ma'nosini bildiradi. Bundan kelib chiqib, bu metodlar o'quvchilarning o'zaro bir – biriga ta'siri, fikri, mulohazasi, faolligi orqali mustaqil muloqot o'rnatish degan ma'noni beradi.

Kalit so'zi: *intelekt, innovatsion ta'lim, biologiya o'qishda innovatsiya.*

Ta'limda innovatsion metodlarning an'anaviy metodlardan farqi shundaki, innovatsion metodlar o'quvchining mustaqil holda erkin fikr yuritishi va o'qituvchiga hamkor sifatida ishlashiga qaratilgan metoddir, an'anaviy metodlar esa o'quvchining faktlarni esda saqlash qobiliyati va uning hajmiga qaratilgan metoddir. Bu bilan ta'limda an'anaviy metodlarni chegaralab o'qitishimiz kerak degan xulosa emas, balki faqatgina o'quvchilarning bilish faolligini va ta'lim samaradorligini oshirishga xizmat qiladigan effektiv usul va vositalarni qo'llash kerak, xolos. Innovatsion ta'lim texnologiyalari biologik ta'limni yangicha tashkil qilinishiga asos yaratadi. Bunday ta'limda pedagoglar, kompyuter dasturchilari va mutaxassislari yordamida qalbi pok, mehdariyo o'quvchilar uchun yangi o'qitish kurslarini yaratishlari taqozo etiladi. Hozirda ta'lim muassasalari innovatsion kompyuter, axborot va kommunikatsiya texnologiyalari asosida jihozlanmoqda. Bu o'z navbatida pedagoglarning o'z mehnat faoliyatlariga yangicha yondashuvlarini talab etadi. Zero, innovatsion texnologiyalarning joriy etilishi pedagogni o'quv jarayonida ta'lim vositalari asosida faoliyat doirasining cheklanishiga emas, balki uning vazifalari, rolini o'zgarishiga,

pedagogik faoliyatning mukammallashuviga olib keladi. Ta'lim tizimida zamonaviy innovatsion ta'lim texnologiyalaridan foydalanish quyidagi afzalliklarni yaratadi:

A) o'quvchilarga keng spektrdagi imkoniyatlarni taqdim etadi, ya'ni o'rganilayotgan ob'ekt –predmetni multimediali tizimlar yordamida o'rganish;

B) o'zlashtirilayotgan o'quv materiallarini qayta - qayta namoyish qilish va imitatsiya qilish imkoniyatini beradi;

S) maxsus kompyuter dasturi yordamida predmetning o'lchami va hajmini, uni mukammalroq o'rganish maqsadida, kattalashtirish yoki kichiklashtirish, yaqinlashtirish yoki uzoqlashtirish imkoniyatini beradi;

D) virtual tasvir yordamida oddiy, tabiiy holatda yaratib bo'lmaydigan sharoitlarni ham kompyuter yordamida tasvirlash va har xil o'lcham hajmga ega bo'lgan eksperiment natijalarni ekranda paydo qilish mumkin. Zamonaviy texnologiyalarga asoslangan talim Nashr materiallari Interaktiv ma'lumotlar bazasi Audio va vidyo materiallari Kompyuter tarmoqlari orqali uzatiladigan boshqa o'quv materiallar Elektron darsliklar va jurnallar Yuqoridagi fikrlardan kelib chiqqan holda, shuni ta'kidlash mumkinki, ta'limda innovatsion texnologiyalarini qo'llash o'quvchilarning mustaqil fikrlashi va nutq yuritishiga karatilgan" metod ekanligiga amin bo'ldik. Shuni ham ta'kidlab o'tmoq joizki, o'qituvchi darsga tayyorlanayotganida darsning maqsadiga muvofiq keladigan turli xil interaktiv va innovatsion o'yin - topshirikdarni tanlash lozimligini unutmaslik kerak. Darsga tayyorlanishda o'qituvchi o'yin - topshiriqlarning miqdorini, uni bajarishga sarflanadigan vaqtini ham aniq belgilab olishi lozim. Ustma — ust o'quvchilarni o'yin — topshiriqlar bilan band qilib qo'yish ta'lim samaradorligini oshirishga salbiy ta'sir ko'rsatishi mumkin. Shuning uchun topshiriqni bajarishga ortiqcha vaqt sarflash ham o'quvchilar faolligini oshirishga putur yetkazib qo'yishi mumkin. Shu sababli o'yin - topshiriqlarni sharti o'quvchilarning yosh xususiyati va real o'quv imkoniyatlariga muvofiq kelishi lozim. O'qituvchi o'yinda o'quvchilar yo'l qo'yadigan xatolarni bartaraf etishni ham unutmasligi kerak. Ammo o'yin davomida bu ishni amalga oshirish ancha murakkab. Shuning uchun o'qituvchi o'yinning oxirida

o'quvchilar kuchi bilan yo'l qo'yilgan xatolarni izohlashi, uni bartaraf etishi choralari ko'rishi lozim. Shundagina u ta'limda innovatsion ta'lim texnologiyalaridan to'g'ri va oqilona foydalangan bo'ladi. Bular esa yana bir bor ta'limda innovatsion ta'lim texnologiyalarining qanchalik muhim ekanligini ko'rsatib beradi.

Foydalanilgan adabiyotlar ro'yhati:

1. A.T.G'ofurov ,Tolipova J. umumiy biologiyani o'qitishning norasmiy usul va shakllari,Toshkent 1990 y.45 b.
2. A.T.Gofurov,S.Xabirova Biologiyadan sinfdan tashqari mashg'ulotlar O'qituvchi ,1990y. 105b.
3. www.referat.ru

ФИО автора: *Umarova Nargiza*, a Russian language teacher at School No. 27 in the Denov district of Surkhandarya region

Название публикации: «METHODOLOGY OF TEACHING RUSSIAN LANGUAGE IN SCHOOLS»

Changes in the world, the openness of access to information also affect the field of education, changing the methods of teaching, the content, the pedagogical and psychological purpose of its organization, requires students to be able to work independently, to use information flow wisely. Therefore, today's teacher is not limited to teaching using electronic resources, but also to create educational resources and effectively use modern teaching technologies that apply them in practice, to convey to students the content of science and its components. to act as a qualified person, to motivate students to learn, to develop their creative abilities, to teach them to analyze themselves, to work on themselves and to improve their knowledge.

The use of information technology and multimedia teaching programs allows to improve the quality of language teaching, as well as to increase the psychological interest of the student, to freely apply their knowledge. Today, the transition from e-learning to Smart Education is underway. Smart education is a comprehensive modernization of all educational processes, as well as methods and technologies used in these processes. In the context of education, the concept includes Smart Board (Smart Board), Smart Screen, Smart Phone, Smart Table, Smart TV, E-book (smart book), led to the emergence of technologies such as the Wi-Fi zone. Each of these activities allows the learner to be an active participant in the educational process, as well as to allow for extracurricular activities and reorganization of the lesson.

The benefits of using smart technologies include revitalizing the classroom environment, raising the mood, activating students, helping to organize extracurricular activities (educational hours, themed games, concerts, celebrations, literary evenings, educational video and art watching movies), carrying out project activities, conducting online conferences (creating websites, publishing electronic journals, posting poems, photos, photos). Smart technologies help creative teams work, work with gifted

children, increase students' personal competencies, and ultimately provide effective teaching in the humanities. In the first years of independence, special attention has been paid to education in our country.

In particular, the introduction of Uzbek as a state language in non-Uzbek groups has been an important factor in fulfilling the requirements of the Law on the State Language. Because Uzbekistan is home to more than 130 different nationalities and ethnic groups. Our state is committed to respecting their national traditions, culture and mother tongue. It is safe to say that the inclusion of the article "The state language of the Republic of Uzbekistan is the Uzbek language" in the main encyclopedia of the state has helped to raise the prestige of the Uzbek language and its prestige as the state language.

Based on these constitutional duties and responsibilities, education in Uzbekistan will be conducted in 7 languages. In addition to teaching them their mother tongue in non-Uzbek groups, the teaching of Uzbek as the state language is an important program in the implementation of the requirements of the Constitution and the Law "On the State Language" in our country. served as. In order to teach Uzbek as the state language in schools with other languages of instruction, the State Education Standards and curricula set out the goals and objectives of the subject in order to develop certain competencies in this subject.

According to the DTS, the main purpose of teaching Uzbek language is to combine two competencies. 1. Verbal competence is the ability to listen, understand, read, speak and write. 2. Linguistic competence - the acquisition of knowledge and types of speech activities (listening, reading, speaking, writing) in order to acquire sufficient knowledge to be able to use language material (phonetics, vocabulary, grammar) and tools in speech. The standard defines language material, language tools and grammar knowledge, as well as the necessary skills to be developed for each type of speaking activity.

References:

1. Daniyarov B. Innovative technologies in improving the quality of education in secondary schools // Introduction of modern pedagogical and information and

communication technologies in education: a set of problems and solutions Tashkent 2012.

2. Constitution of the Republic of Uzbekistan 2017, T; Spirituality 7 p.

3. Resolution of the Cabinet of Ministers No. 187 of April 6, 2017. About the State Education Standard for General Secondary Education.

ФИО автора: *Kadyrova Zebo*, a Russian language teacher at School No. 27 in the Denov district of Surkhandarya region

Название публикации: «MODERN METHODS OF TEACHING FOREIGN LANGUAGES»

Methodological science was born out of practice in order to understand it and emphasize positive experience. The development of science and practice takes place in full interaction. As you know, theory is always enriched by practice. But at the same time, the practice can be successful only if it is based on certain knowledge, theoretical foundations and laws. Methodology is a theoretical and practical science, in which the skill of the teacher, the ability to adapt general methodological recommendations to specific educational conditions will always be of paramount importance.

The methodology of learning Russian is aimed at forming a communicative multilingual person who has pedagogical principles in the process of teaching Russian as a foreign language, with assessment principles specific to different cultures. Therefore, in this study, the methodological approaches used to develop each skill are studied separately. Pronunciation learning is an aspect of the practical course of teaching Russian as a foreign language, aimed at the formation of listening and pronunciation skills (correct comprehension of the elements of the spoken language, connecting it with meaning and appropriate ability to repeat, speed, stability).

In methodology, there are differences between practical and theoretical (descriptive) grammar. It is well known that theoretical grammar classifies words according to their generalized meanings, distinguishes and describes the parts of speech - the function of important and parts of speech; learns how words combine and function in speech. In theoretical grammar, the material is presented in a linear, generalized, systematic way. Theoretical grammar, as a branch of linguistics that studies the system of norms and categories of language, thus seeks to describe in the most complete and comprehensive way the forms of words (prefixes, suffixes), phrases, and sentences. These descriptions are, of course, applied in the methodology. At the same time, the

practice of teaching has raised the issue of creating not only practical grammar, but also pedagogical grammar, which takes into account the psychological laws of the process of learning a new language, the stage of formation of speech skills.

The methodology also carries out specific descriptions of the linguistic material.

The main purpose of teaching a foreign language is to teach speech as a means of communication. Oral speech has a special place in the teaching of a live foreign language: as a rule, it is both the main stimulus for language learning and the main criterion for the level of language proficiency. Simple verbal communication involves the development of a very rapid reaction and speech that can be done without corrections and initial discussions. For a speech activity to take place, there must be at least two partners (the sender and receiver of the speech), one who “creates” the speech, the other who perceives it, understands it, and “creates” the response. Therefore, we can say that speech is a union of two interrelated processes: the speech process and the listening process.

Certain conditions are required to make a speech:

- 1) the presence of a speech situation that motivates speech;
- 2) availability of knowledge (grammatical and lexical) to express their ideas;
- 3) the presence of an attitude to the subject of speech;
- 4) the purpose of conveying their views.

Communication can be different - individual, group and public. One-on-one communication usually involves two people. It, as a rule, has a direct character, characterizing the personality. Group communication differs from individual communication not only in the number of communication partners, but primarily in itself. Mass communication (meetings, rallies, debates, conferences) usually predetermines the communicative roles of the participants: some of them act as speakers, others as listeners.

In fact, the range of topics is very wide, but in conclusion, in the new geopolitical context, the methodology of teaching Russian as a foreign language is formed on the basis of developments in the theory of teaching (and educating) Russian in national schools. Experience should show that these theories and methods are continuous and complementary in the near future. It is important for future teachers to form knowledge about the methodological theory of teaching Russian as a foreign language in terms of its main disciplines: pedagogy, psychology, linguistics, sociology, cultural studies, as well as linguodidactics, grammar, lexicology. .

References:

1. Jalolov J. Methods of teaching a foreign language. - Tashkent., 2012.
2. Passov E. I. Obshchitelnyy metod obucheniya inostrannogo razgovora. - Moscow., 1985

ФИО авторов: *Каурова Diana, Abdurahmanov Sherali Alisher oglu*

Students of the Faculty of Natural Sciences of the Nukus State Pedagogical Institute

Название публикации: «PARASITES FOUND IN PLANTS»

Parasitology (Greek parasitos - free, parasite and logos - doctrine, science) is a branch of biological science that deals with the phenomena of parasitism, ie the interaction between the parasite and the host, the external dependence on environmental factors, parasites found in humans, animals, plants and the diseases they cause, as well as the science that studies ways to combat these diseases. Parasitology examines the morphology, anatomy, histology, physiology, embryology, ecology, geography, classification, phylogeny, and interrelationships between the parasite and its host.

Academician K.I. According to the origin of the Scriabin parasite, the science of ulama is divided into two groups. The first group is called phytoparasitology, which studies bacteria, viruses, and other parasites of the plant kingdom, as well as infectious diseases caused by them.

The second group is called zooparasitology, which studies the diseases caused by various parasites caused by animals (protozoa, helminths, leeches, arthropods, etc.) and measures to combat them. In general, according to the objects of parasitic studies, medical parasitology is divided into veterinary parasitology, phytoparasitology and general parasitology.

Parasitology is closely related to many biological, medical, and veterinary disciplines. The study of the description, morphology, biology and classification of parasites is carried out by zoology, and the study of the pathogenesis, clinic, diagnosis and treatment of the diseases they cause is carried out by pathological anatomy, pathological physiology, immunology, vimsology, microbiology, therapy. , pharmacology, epizootology, surgery, biochemistry, veterinary and sanitary examination, zoohygiene and other disciplines, and their research methods are widely used.

Parasitism (Greek parasites - free-spirited) is one of the ways in which organisms interact with different species. In doing so, one organism (parasite) harms the other (host) by using it as a habitat and food source.

Animals are divided into different groups and live together in an indifferent, friendly and antagonistic way. Neutral organisms often live side by side, even if they live next door or together, without benefiting or harming each other. Examples are maijon polyps, starfish, sea lilies. When living in a symbiosis of friendship, organisms benefit from each other or use only one and the other in a neutral relationship (symbiosis).

Living in a mutually beneficial symbiosis is called mutualism. In doing so, both organisms benefit each other. For example, actin secretes venom from its venom glands and protects the shrimp from the enemy, but it, in turn, clings to the crab's claws and uses it as a vehicle, creating its own conditions for feeding.

In a one-sided (symbiotic) relationship, even if two organisms live together, only one of them benefits. The latter is neither beneficial nor harmful. A good example of such a relationship is rent and commensurate living. When living together in a rental, one organism uses the other as a home. For example, the porcupine puts its caviar in the mantle of a toothless mollusk to protect it from its enemies. In the form of commensalism, one organism does not harm another organism by living on unnecessary nutrients. This is called synoykia, which means Greek habitat. For example, the small-ringed earthworm lives in the shells where the shrimp live and feeds on the food left by the shrimp, or the sticky fish clings to the shark with its back fin and moves passively, living on the food left over from it.

In this case, the sticky fish spreads to other places at the expense of sharks, which is also called epiocytosis.

In a hostile (antagonistic) relationship (symbiosis), two organisms live together and harm each other. Examples include predation and parasitism. They are characterized by parasitic living. But the predator and the parasite are different.

Predators are always very rich in their prey and eat it in whole or in part (for example, wolves and sheep). The parasite is weaker than its host, so it cannot infect it, it only makes it sick. It resides permanently or temporarily in the body of its owner and lives at its expense. In some cases, hyperparasitism (extreme parasitism) occurs. In this case, one parasite lives in the body of another parasite. For example, some single-celled animals - (nozemas from spores) are parasitic on the genitals of nematodes called toxacara, or bunostomas on the body of pionies. False parasitism is also rare.

In this case, some organisms accidentally fall into the body of a second organism that did not adapt during evolutionary development. However, this organism cannot live in the body (for example, a worm can come out of the intestines of a vertebrate). Freshwater leeches are predators for small aquatic animals, but parasites for mammals.

LIST OF REFERENCES

1. Abuladze K.I., Demidov H.B., Nepoklonov A.A., Nikolskiy C.H., Pavlova H.B., Stepanov A.V. "Parasitology and invasive diseases of agricultural animals". Textbook for students of VUZov on specialties "Veterinary". M., 1990.
2. Akbaev M .Sh. and dr. "Parasitology and invasive animal diseases". M. KOLOS, 2000
3. Biology. Bolshoy encyclopedic dictionary. Nauchnoe izdatelstvo "Bolshaya Rossiyskaya encyclopedia". M., 1998.

ФИО автора: *Tadjibayeva Hilola Abdujabbarovna*

Teacher of school No. 27 of Namangan district

Название публикации: «THE VIRTUES OF IDEOLOGY UNDER THE YOUTH OF UZBEKISTAN»

Annotation: The content of the social essence of man. It has been said that the main difference between man and other creatures is his social nature. At the heart of social essence lies the creative power of man. Mankind uses the natural properties of the earth and the elements beneath it, such as soil, water, rocks, flora and fauna, and minerals, to transform them into the material and spiritual things necessary for the process of his life. Examples include the creation of spiritual treasures, from housing and various structures, to production machinery and equipment, vehicles, foodstuffs, and literature and the arts.

Keywords: humanity, pedagogical, education, technological progress, social essence.

The eternal goal of humanity, including the Uzbek people, is to achieve peace and prosperity on Earth and the harmonious development of the people living on this land. The 21st century is a historical stage that allows us to realize this great dream of mankind. This is based on the amount of wealth accumulated on earth as a result of today's scientific and technological progress, and the desire of the peoples of the world for inter-religious, inter-ethnic and inter-ethnic harmony, as well as the integration of religion and science. Whether there is aspiration, it will surely happen, humanity will achieve its goal.

Resolution of the President of the Republic of Uzbekistan dated August 14, 2018 No PP-3907 "On measures to bring up young people spiritually, morally and physically harmoniously, to raise the system of education to a qualitatively new level" The priority task is to bring up selfless and patriotic young people with a worldview, which will be a program for the formation of the qualities of perfection of the youth of Uzbekistan. In particular, 5 initiatives of the President: wide involvement of youth in cultural and art institutions, involvement of youth in physical culture and sports, increasing the

capacity of sports facilities, measures for effective use of computer technology and the Internet among the population and youth, raising youth culture The wide involvement of readers and the organization of the production of garments in the regions and the implementation of measures to ensure women's employment will be the basis for the harmonious upbringing of our youth. In order for a person to work on his spirituality or to educate others, he must first be well acquainted with the content of the biological and social essences of man. Man is a biosocial being, and he has a social essence as well as a biological one.

In order for a person to produce these products, he must first know the physical and chemical properties of the elements in the earth's crust. After that, it is required to have knowledge of the production technology of the products, ie methods and techniques, as well as a number of other things. At the same time, he must know the secrets of realizing these relationships in order to survive in society and interact with people and the state in the production process. This requires mastering all sorts of moral and ethical norms, knowledge of political and legal, professional and social sciences. Therefore, it would not be wrong to say that the basis of a person's social essence is his creative ability, and the basis of his creative ability is knowledge.

We have emphasized that man is different from other creatures in that he is a social being, that is, a complex mixture of knowledge, ability, skill, and spirituality in him. We think it is necessary to explain in more detail the true meaning of these words. In most of the literature on ancient and modern social life, the scientific term for man is Homosapiens, meaning "Intelligent Creature." What can be said about this? From this point of view, this concept seems to be correct. However, if we think more deeply, all people have minds. One uses it a lot, another uses less, and one uses it less at all. According to the concept of 'Homosapiens', all of these turn out to be 'intelligent creatures', whether they use their minds or not. This is certainly not fair. Furthermore, according to the theory of definitions, any definition or concept must be able to measure the properties of the object and event being described. The concept of Homosapiens does not measure a person's level of humanity. Imagine what happens when a person

concentrates on something and uses his mind. The answer is that he realizes that thing, that is, he knows that he did not know about it before, or that he will have knowledge. This means that the more a person uses his mind, the more his knowledge increases. What if he doesn't use his mind? He remains ignorant. It is known that there are many types of knowledge. The size is even bigger. One can obtain any type of this knowledge and in the required amount. As a result, each person has a different set of different amounts of knowledge. This set of knowledge in man is called its social essence. The first stage. Even if a person puts extra effort and time into applying the acquired knowledge in practice, even if he achieves the goal and the work is done, the acquired knowledge is considered to have become a skill. At this stage, the knowledge that arises in one's mind and is confirmed by one's imagination passes into one's body through physical and mental activities and becomes one's ability. If the actions that have become a skill are not repeated from time to time, this skill will soon disappear and the person will be left with dry knowledge. If he does not remember knowledge from time to time, knowledge will also be forgotten and one will become ignorant. The second stage. As a result of applying one's knowledge in life, it is called qualification if it is carried out smoothly without spending too much effort and time on goal-oriented actions. Such knowledge will be absorbed into the body and turned into an automated movement. Thinking only controls a person's purposeful actions. In turn, there are several stages of a skill - low, medium and high. Actions based on knowledge at the skill stage are more stable and do not quickly disappear from a person's body and memory. However, over time, if these actions are not repeated, the body and memory may forget them as well. The third stage. Spirituality is a state in which a person develops the skills and abilities that he has acquired as a result of applying the useful knowledge he has acquired throughout his life. The actions at this stage are not only automated, one cannot stand without performing these actions. The actions of the spiritual stage are so ingrained in the human body and soul that they never leave it. Because it will be located within the genetic units. Therefore, the actions at this stage become a necessary action and the mind has almost no control over them. It is this information that is passed down from ancestors to generations through genetic units.

We know that man is distinguished from other beings by his social nature. The basis of social essence is knowledge, which is divided into useful and useless types. Useless and harmful knowledge to social life is the basis of senseless actions without forming a person's spirituality. Man's spirituality consists only of useful knowledge. The useless are non-social and it is nonsense to act on them.

Those who have mastered a certain level of useful knowledge and turned it into spirituality are considered to be perfect and will be respected in this world and in the eternal world. Useless, that is, the harmful knowledge listed above, some people acquire in order to achieve the pleasures of life quickly and with almost no effort, by devious means, because of their own delusions. They sometimes achieve their goals, even if they pass through the control of the church and law enforcement. However, soon these non-social knowledge (sins) will enlighten their souls, end their nerves, and make them suffer in hell in this world. Those who have mastered a certain level of useful knowledge and turned it into spirituality are considered to be perfect and will be respected in this world and in the eternal world. Based on 30 years of sociological research conducted by the authors of the article, based on our personal observations, the most important social qualities of a person are: faith and belief, smart, polite and moral, educated, hardworking, healthy, national pride, patriotic, international, humane, courageous, patient and generous. The rest are many - many human qualities, elements of which.

Dear and beloved compatriots, avoid sinful deeds and enjoy perfection, so that the world and this world will be prosperous, you will feel happy and you will live a long life. We will reveal the secrets of perfection in our presentation.

References

1. 2017–2021 йилларда Ўзбекистон Республикасини ривожлантиришнинг бешта устувор йўналиши бўйича Ҳаракатлар стратегиясининг “Илим, маърифат ва рақамли иқтисодиётни ривожлантириш йили”да амалга оширишга оид Давлат дастури / <https://lex.uz/pdfs/4751561>

2. Ўзбекистон Республикаси Президентининг 2018 йил 14 августдаги “Ёшларни маънавий-ахлоқий ва жисмоний баркамол этиб тарбиялаш, уларга таълим-тарбия бериш тизимини сифат жиҳатидан янги босқичга кўтариш чора-тадбирлари тўғрисида”ги ПҚ-3907-сон қарори.
3. Зиямухамедов Б. Бахтли ва фаровон ҳаёт билан руҳ хотиржамлигини таъминловчи фазилатлар: фалсафий-маърифий асар. – Тошкент, “ТАМАДДУН”, 2017. – 472 б.
4. Тожиев М., Зиёмухаммадов Б. Миллий педагогик технологиянинг таълим-тарбия жараёнига татбиғи ва уни ёшлар интеллектуал салоҳиятини юксалтиришдаги ўрни. Монография / – Т.: «MUMTOZ SO’Z», 2010. – 271 б.

ФИО автора: *Turayeva Odina Nematullayeva*

Teacher of school No. 27 of Namangan district

Название публикации: «YOUNG PEOPLE AGAINST IDEOLOGICAL THREATS PEDAGOGICAL PSYCHOLOGICAL METHODS OF EDUCATION»

Annotation: Educational psychology involves the study of how people learn, including teaching methods, instructional processes, and individual differences in learning. The goal is to understand how people learn and retain new information. This branch of psychology involves not just the learning process of early childhood and adolescence but includes the social, emotional, and cognitive processes that are involved in learning throughout the entire lifespan. The field of educational psychology incorporates a number of other disciplines, including developmental psychology, behavioral psychology, and cognitive psychology.

Keywords: psychology, pedagogical, education, higher school, methods, communication methods.

The issue of ideology and ideological upbringing remains of vital importance for our country, which has gained its independence and is building the foundations of a democratic, legal state and a free civil society. It is clear that the goals cannot be achieved without a national ideology and a system of education based on it, a set of ideological and theoretical views that embody these dreams and aspirations. In Uzbekistan, the strengthening of spiritual and educational work is of great importance in the democratization of public life, the creation of a free and prosperous Motherland, the formation of free-thinking people. That is why strengthening them has become a topical issue today. The President has always emphasized that one of the most important tasks today is to educate young people in all respects and make them selfless people for the development of Uzbekistan. The President has always emphasized the role of educators, parents, artists, family, parents, neighborhoods, cultural and educational institutions in the upbringing of spiritually mature people.

These factors play an important role in preserving the spiritual heritage of our ancestors and enriching them in the renewal of society. The spiritual upbringing of young people, who are the main cause of the growth and transformation of society, has always been very important and is still given a lot of attention today. Because young people are the custodians and developers of the rich spiritual heritage of our ancestors. It is the duty and responsibility of all of us to bring up the youth of Uzbekistan for the future as spiritually mature adults. No one should be left out in the process. In recent times, there have been cases in our lives that have had a negative impact on the spiritual upbringing of young people. They are trying to penetrate into the lives of our young people by using the media to capture their hearts. He spoke in support of the US Alliance, but said that maintaining some independence was not the answer.

Our first President said: “All of us, no matter where or in what position we work, must resolutely oppose such acts of aggression that violate the humane and moral values of our society. I hope that this attitude will be acceptable to our society and our people.” The education of young people for spiritual growth should be continuous. This irresponsible process should continue uninterrupted and should never be left in the lurch. Uzbekistan is a country of young people. Bringing up these young people, who are the future of our country, as spiritually mature people, will make the renewal of society more effective. One of the hallmarks of the high spirituality of the members of the community is their attitude towards their spiritual language as well as their attitude towards their mother tongue. The ability of each person to understand himself, the national mentality, the spiritual and spiritual connection between ancestors and generations has always been expressed through language. When a person is born, in the process of growing up, all the virtues and qualities enter the heart of a person through the mother tongue of his people. Our ancestors used to recite the call to prayer in the ears of newborns, and as a child they heard God in their mother tongue. Every nation has its own mother tongue and it is their spirit and pride. A nation that has lost its language will lose its pride. Today, many nations in Uzbekistan have access to education in their mother tongue, and today many nations have the opportunity to

publish newspapers and magazines in their mother tongue. All this is a policy aimed at the spiritual development of everyone in our country, regardless of nationality. The ability of people of different nationalities to respect the language of other nationalities is also a sign of high spirituality. During the years of independence, in multi-ethnic Uzbekistan, respect for the state language by people of different nationalities has found its place in practice. Today, many documents are processed in the state language. Careful preservation of our mother tongue, which is a priceless treasure of our ancestors, and the ability to use it in life is a sign of high spirituality. During the years of independence, as a result of the policy pursued by the Soviet system, a great deal of attention has been paid to the elimination of defects in the attitude to the mother tongue. One of the qualities that characterizes the spiritual maturity of a person is the ability to feel a sense of love for the Motherland. Patriotism is not an innate quality, but a quality that is formed in the process of growing up and deeply ingrained in the human heart. Speaking about the feeling of homeland, it is a sacred feeling and a sign of high spirituality. The President said: the feeling takes root and grows. The deeper the roots, the greater the love for the country in which you were born and raised. ” For everyone, the Motherland where he was born, grew up and lives is sacred. It is the ability to feel caring for the present and the future of this Motherland that determines the level of one's spirituality. A person who can care for the future of his country is a person of high spirituality. A sense of pride in one's homeland should be in everyone's heart. In a multi-ethnic Uzbekistan, it is a historical necessity to instill a single sense of homeland in the heart and soul of every citizen. As Uzbekistan is a country of young people, great attention is paid to educating them in the spirit of love for the Motherland. It is the duty and responsibility of every citizen to educate young people in the spirit of patriotism. A thorough study of the history of our country, getting to know our great scholars, creates in everyone a sense of pride in the past of their homeland. During the years of independence, Uzbekistan has been trying to build a secular state based on secular development, its most advanced achievements and results. Democratization of public life, renewal of public thinking, is not a short-term process, but a long-term continuous process. It is important that all citizens consciously participate in this

process with a sense of responsibility. Today, national values and high spirituality have made Uzbekistan an important link in the overall renewal of the new socio-political system.

In conclusion, spiritual renewal has played a significant role in the democratization of society in Uzbekistan. The morale of citizens will change the general state of society. Renewed moral maturity, high consciousness, spiritual maturity determine the development of our Motherland. It creates new opportunities for its development. The process of democratization taking place in our country today is taking place in a unique way. The process of renewal in our society is carried out only through gradual and evolutionary reforms in all spheres, including spirituality. Historical experience has shown that the expansion and consolidation of democratic principles and democratic views in the worldview, beliefs and thinking of members of society has been a factor in the growth of society.

References

1. 2017–2021 йилларда Ўзбекистон Республикасини ривожлантиришнинг бешта устувор йўналиши бўйича Ҳаракатлар стратегиясининг “Илм, маърифат ва рақамли иқтисодиётни ривожлантириш йили”да амалга оширишга оид Давлат дастури / <https://lex.uz/pdfs/4751561>
2. Ўзбекистон Республикаси Президентининг 2018 йил 14 августидаги “Ёшларни маънавий-ахлоқий ва жисмоний баркамол этиб тарбиялаш, уларга таълим-тарбия бериш тизимини сифат жиҳатидан янги босқичга кўтариш чора-тадбирлари тўғрисида”ги ПҚ-3907-сон қарори.
3. Зиямухамедов Б. Бахтли ва фаровон ҳаёт билан руҳ хотиржамлигини таъминловчи фазилатлар: фалсафий-маърифий асар. – Тошкент, “ТАМАДДУН”, 2017. – 472 б.
4. «Та’лим то’ғ’рисид»ги О’zbekiston Respublikasining qonuni (1997 yil 29 avgust). О’zbekiston Respublikasi Oliy Majlisining Axborotnomasi.
5. Тожиев М., Зиёмухаммадов Б. Миллий педагогик технологиянинг таълим-тарбия жараёнига татбиғи ва уни ёшлар интеллектуал салоҳиятини

юксалтиришдаги ўрни. Монография / – Т.: «MUMTOZ SO’Z», 2010. – 271 б.

6. «O‘zbekiston Respublikasi kadrlar tayyorlash Milliy dasturi» (1997 yil 29 avgust). O‘zbekiston Respublikasi Oliy Majlisining Axborotnomasi.
7. Karimov I.A. Barkamol avlod - O‘zbekiston taraqqiyotining poydevori. - T.: SHarq, 1998.-64 b.
8. Karimov I.A. Yuksak ma’naviyat - yengilmas kuch. Toshkent, Ma’naviyat, 2008. - 176 b.

ФИО автора: *Andaqlova Dilorom Jabbarovna*

Sirdaryo viloyati Boyovut tumanidagi

4-umumta'lim maktabining

boshlang'ich sinf o'qituvchisi

Название публикации: «ONA TILI DARSLARIDA O'QUVCHILARNING KREATIV FIKRLASHINI SHAKLLANTIRISH YO'LLARI»

Аннотация: XXI asr ta'lim va tarbiyasining asosiy maqsadlaridan biri – kreativ fikrlaydigan, mustaqil fikrlaydigan, ijodkor shahsni shakllantirishdan iborat. Ushbu maqolada boshlang'ich sinf ona tili darslarida o'quvchilarning kreativ fikrlashini shakllantirishning yo'llari, usullari va metodlari haqida so'z boradi

Калит so'zlar: Boshlang'ich sinf, dars, metod, usul, vocita, kreativlik.

Tez yangilanib rivoj topayotgan zamonamiz eng avvalo innovatsiyaga ega axborot, yangi texnologiyalar yaratish, qadriyatli ishlab chiqarishni yulga quyish, inson resurslaridan keng va oqilona foydalanish payti kelganidan darak beradi. Yangi axborotni maqsadli tezda qabul etish, oydinlashtirish, tahlil asosida amaliyotda qo'llash, tafakkurdagi sintez, solishtirish, abstraktlash, konkretlashtirish kabi jarayonlarni ishga solib innovatsiyalar yaratishga harakat etish, ularni jahon bozoriga chiqarish har bir ijodiy faoliyat ko'rsatib kelayotgan shaxsdan muayyan tafakkur haqidagi bilimlar, malakalar, ko'nikmalarni rivojini talab etadi.

XXI – asr ta'lim-tarbiyasi o'qituvchining yuqori darajadagi bilimlari, malakalari, ko'nikmalari, shaxsiy sifat, xislatlari bilan bog'liq. Hozirgi globallashuv jarayonlarining o'ziga xos xususiyatlari ta'lim-tarbiya jarayonida shaxsning intellektualqobiliyatlarini o'stirish orqali unda mavjud axborotlar oqimini qabul qilish, tushunish, fikrlash va qayta ishlash bilan bog'liq bo'lgan ijodkorlik ko'nikmalarini shakllantirishga ko'proq e'tibor qaratish zaruratini yuzaga keltirmoqda. Chunki, shaxs bu ta'lim tizimidagi axborotlar oqimining faol iste'molchisi bo'lishi bilan bir qatorda, uni tahlil qilish va amalga oshirish jarayonida ham yetakchi sub'ekt vazifasini o'taydi. Bu esa undan ijodkorlik, izlanuvchanlik va nostandart tafakkurni talab etadi.

Kreativlik (lot., ing. “create ” – yaratish, “creative ” yaratuvchi, ijodkor) – individning yangi g‘oyalarni ishlab chiqarishga tayyorlikni tavsiflovchi hamda mustaqil omil sifatida iqtidorlilikning tarkibiga kiruvchi ijodiy qobiliyati ma’nosini ifodalaydi. SHaxsning kreativligi uning tafakkurida, muloqotida, his-tuyg‘ularida, muayyan faoliyat turlarida namoyon bo‘ladi. Kreativlik shaxsni yaxlit holda yoki uning muayyan xususiyatlarini tavsiflaydi. SHuningdek, kreativlik iqtidorning muhim omili sifatida aks etadi. Qolaversa, kreativlik zehni o‘tkirlikni belgilab beradi.

Kreativlik – shaxs yoki jamiyatning tabiiy, ijtimoiy va ma’naviy olamni insonning maqsad va vazifalariga, uning ehtiyojlari, istaklari, imkoniyatlariga muvofiq tarzda o‘zgartirish borasidagi faolligidir. Kreativlik insonni aql-zakovatining barcha ijobiy safatlarini o‘zida mujasamlashtirgan yangilik yaratish bilan bog‘liq bo‘lga alohida faollik va mustaqillik turi sanaladi. Kreativlik psixologiyasining asoschisi Dj. Gilfordning fikricha, shaxsning ijodkorligi ko‘proq uning intellektual salohiyati, aqliy qobiliyatlari bilan bog‘liq bo‘lib, ular asosan ta’lim-tarbiya jarayonida shakllanadi va rivojlanadi.

Demak, ta’lim-tarbiya jarayoni shaxsdagi kreativlikning shakllanishi bevosita ta’lim jarayonini tashkil etishga nisbattan o‘ziga xos innovatsion yondoshuvni talab etadi. Ona tili darslarida o‘quvchilarni kreativ va ijodiy fikrlashga yo‘naltirish, ularning ongida ma’naviy-ma’rifiy inqilob hosil qilishga erishish lozim. Shuning uchun zamonaviy texnologiyalar asosida o‘tilayotgan darslarda Grammatik qoidalarni yodlatishdan voz kechish, ijodiy tafakkur tarzini shakllantirish, dars va mashg‘ulotlarni o‘quvchining nutqiy malakasini yuzaga keltirishga qaratish maqsad qilib olindi. Ona tili ta’limining bosh maqsadi bolalarda ijodiylik, mustaqil fikrlash, ijodiy fikr mahsulini nutq sharoitiga mos ravishda og‘zaki va yozma shakllarda to‘g‘ri, ravon ifodalash va rivojlantirishga qaratilishi lozim.

Ona tili mashg‘ulotlari bosqichli ketma-ketlik, shakl bilan mazmun aloqadorligi, tilshunoslik bo‘limlarining o‘zaro zich bog‘liqligi asoslarida ko‘riladi. Shuning uchun beshinchi sinfning birinchi choragi sintaksis bo‘yicha zarur tushunchalarni:

Sodda va qo'shma gap; Gapning markazi; Gap bo'laklari; Undalma va uyushiqbo'laklar; Ko'chirma gap va ulardagi tinish belgilari kabilarni o'zlashtirishga bag'ishlanadi.

Zamonaviy pedagogik texnologiya ta'lim maqsadini aniq o'rnatishdan boshlab to uning natijalarini baholashgacha bo'lgan bosqichlarning har biri uchun ijodiy faoliyatni talab etadi. Pedagog faoliyatining texnologiyalanuvchanlik darajasini prof. N.Sayidahmedov quyidagi mezonlar asosida alohida ajratib ko'rsatgan.

1. Tashxislanuvchan o'rnatilgan maqsad o'quvchi - talaba tomonidan didaktik, jarayon mahsuli sifatida o'zlashtirilgan aniq o'lchamli tushunchalar, amallar va faoliyat turlari.

2. Ta'lim mazmunini o'quv elementlari yordamida bayon qilishda abstraksiya pog'onalarining va axborotlarni o'zlashtirish darajasining hisobga olinishi.

3. O'quv materiallarini o'zlashtirish bosqichlarining yetarlicha mantiqiy qat'iyonligi – didaktik jarayon tuzilmasiga mosligi.

4. O'quv jarayoniga yangi vositalar va axborotlashtirish usullarining joriy etilishi.

5. O'qituvchining qoidabop (algoritimli) va erkin, ijodiy faoliyatidagi mumkin bo'lgan chetga chiqish chegarasining ko'rsatilishi.

6. O'quvchi va o'qituvchi faoliyatida shaxsiy motivlashganlikning ta'minlanishi (erkinlik, ijodiyot, kurashuvchanlik, va boshqalar).

7. O'qitish jarayonining har bir bosqichida kommunikativ munosabatlarning, axborot texnikalari bilan muomala qilishning maqsadga muvofiqligi.

Kreativ fikrlashini shakllantirishda o'qituvchi o'quv faoliyatninig faol tashkilotchisi bo'lib, o'quvchi bu faoliyatning sub'ekti sifatida namoyon bo'ladi. Bunda o'qitishning maqsad va vazifalari, uning mazmuni va kutilayotgan natijalar bevosita ta'lim oluvchining individual imkoniyatlari doirasida belgilanadi va shunga moslashtiriladi. Kreativ fikrlashini shakllantirishning muhim vositasi – interfaol o'qitish metodlaridir. «Keys-stadi», «SCORE», «SWOT-tahlil», «Sinkveyn», «FSMU», «Xulosalash» (Rezyume), «Klaster», «Labirint», «Qora quti»,

«CHarxpalak» metodlari o'quvchilardan axborotlarni o'zlashtirish jarayonidagi faollikni, ijodkorlik, mustaqillikni shakllantiribgina qolmay, o'qitish maqsadlarining to'laqonli amalga oshishiga yordam beradi. Interfaol ta'lim sharoitidagi bellashuv, raqobat, tortishuv ruhiyati shaxsning intellektal faolligiga kuchli ta'sir qyadi. Bu talabalarni uyushgan holda muamoni yechishga bo'lgan harakatlarida namoyon bo'ladi.

Bundan tashqari bir qator omillar, ya'ni atrofdagilar tomonidan bildirilgan fikrlarga munosabat bildirish, o'z pozitsiyasini shakllantirish, tanqidiy mulohazalar ta'lim oluvchini yangi imkoniyatlarini namoyon bo'lishiga zamin hozirlaydi.

Bunday ta'lim sharoiti esa ta'lim oluvchidan mustahkam bilim, keng dunyoqarash, faollik va ijodkorlikni talab etadi. SHu nuqtai nazardan, interfaol ta'lim sharoitini ta'lim amaliyotiga joriy etish:

Birinchidan, ta'lim jarayonida shaxsning bilish faolligi, motivatsiyasi va intellectual imkoniyatlarining rivojlanishini;

Ikkinchidan, o'quvchilar uchun zarur bo'lgan kasbiy bilim, malaka va ko'nikmalar tizimini o'zlashtirish samaradorligi va muvaf-faqiyatini;

Uchinchidan, adaptatsiya va faollikni;

To'rtinchidan, nostandart tafakkur ko'nikmalari: mustaqil va tanqidiy fikrlashni ijodkorlikni shakllantirish uchun zaruriy psixologik-pedagogik muhit yaratadi.

Foydalanilgan adabiyotlar:

1. Ishmuhamedov R.J. Innovatsion texnologiyalar yordamida ta'lim samaradorligini oshirish yo'llari. - T.: Nizomiy nomidagi TDPU, 2005.
2. Mavlonova I.V. "O'quvchilarning og'zaki va yozma nutqini o'stirishda fe'l nisbatlaridan foydalanish" mavzusidagi magistrlik dissertatsiyasi. Toshkent 2010.
3. Ziyonet.uz

ФИО автора: Nukus davlat Pedagogika Instituti

Magistratura bo'limi Tasviriy va amaliy bezak san'ati 1-bosqich talabasi

Asqarov Temurbek Berdaxovich

Название публикации: «ТА'ЛИМ ТИЗИМИНИ ISLOH QILISHDA PEDAGOG MAHORATI VA YANGI METODLARNING ALOHIDA TUTGAN O'RNI VA HISSASI»

Kalit so'zlar: pedagogik texnologiya, pedagogik jarayon, ta'limda innovatsiya-yangilik kiritish, innovatsion texnologiyalar, o'qituvchi va o'quvchi faoliyati

Annotatsiya: pedagogik texnologiya va ularning ta'limda qo'llanishiga oid bilimlar, metodik izchillikda tasvirlash prinsiplari, kommunikativ faoliyatni tashkil etishning maxsus shakllari.

Mustaqil mamlakatimizda ilm-fan, madaniyat, san'at va adabiyotga katta e'tibor qaratilmoqda. Bu borada "Talim to'g'risida"gi Qonun hamda "Kadrlar tayyorlash milliy dasturi"da belgilab aniq ko'rsatilgan barcha maqsad-vazifalar o'z o'rnida izchillik va sobitqadamlik bilan amalga oshirilmoqda. Bu dastur muhim tarixiy hujjat bo'lib unda ta'lim tizimini tubdan isloh qilish, ta'lim tizimini dunyoning ilg'or demokratik davlatlari darajasiga yetkazish va yosh kadrlarni yuksak ma'naviy-ahloqiy ruhda, chuqur bilim egasi qilib tarbiyalash maqsad qilib qo'yilgan. Keyingi vaqtda boshqa sohalarda bo'lgani kabi, oliy ta'lim tizimida ham ko'pgina amaliy tadbirlar amalga oshirilmoqda. Xususan, pedagogika oliy o'quv yurtlarining badiiy grafika fakultetlarida yosh pedagog-rassomlarni tayyorlash bo'yicha Davlat ta'lim standartlari, yangi o'quv rejalari, dasturlari tuzilmoqda. O'quv qo'llanma va darsliklar va metodik qo'llanmalar tavsiyalar yaratilmoqda. Respublika Oliy o'quv yurtlari va ilmiy tadqiqot institutlarida yoshlarga milliy san'at na'munalarini o'qitishning ilmiy asoslangan yangi shakli, metodlari ishlab chiqilmoqda hamda yoshlarni badiiy va estetik jihatdan tarbiyalab, voyaga yetkazish borasida ko'plab ilmiy tadqiqot ishlari yuritilmoqda.

Hozirgi kunda oliygohlarimizda badiiy grafika fakultetlarida qalamtasvir fanini o'qitishning nazariy va metodik asoslarini ishlab chiqish va ilmiy jihatdan asoslangan yangi yo'li, shakli, mazmuni hamda metodlarini takomillashtirish dolzarb masalalardan biriga aylangan. Ta'lim sifatini yuqori darajaga olib chiqish uchun nafaqat ta'lim sistemasi balki, pedagog kadrlar tayyorlash masalasini ham tubdan isloh qilish maqsadga muvofiq deb bilaman. O'sib kelayotgan yosh avlodni vatanga munosib qilib tarbiyalash, ona-yurtga, tabiatga muhabbatini shakllantirish avvalo pedagoglarning zimmasidagi mas'uliyati hisoblanadi. Shu sababli ham bugungi kunda ta'lim muassasalarining o'quv-tarbiyaviy jarayonida pedagogik texnologiyalardan, yangi metod va metodologiyadan keng foydalanishga alohida e'tibor berilayotganining asosiy sabablari quyidagilardir.

Birinchi, pedagogik texnologiyalarda shaxsni rivojlantiruvchi ta'limni amalga oshirish imkoniyatining kengligida. "Ta'lim to'g'risida"gi Qonun va "Kadrlar tayyorlash milliy dasturi"da rivojlantiruvchi ta'limni amalga oshirish masalasiga alohida e'tibor qaratilgan.

Ikkinchi, pedagogik texnologiyalar o'quv-tarbiya jarayoniga tizimli faoliyat yondashuvini keng joriy etish imkoniyatini beradi.

Uchinchi, pedagogik texnologiya o'qituvchini ta'lim-tarbiya jarayonining maqsadlaridan boshlab, tashxis tizimini tuzish va bu jarayon kechishini nazorat qilishgacha bo'lgan texnologik zanjirni oldindan loyihalashtirib olishga undaydi.

O'quv – tarbiya jarayonida pedagogik texnologiyalarning to'g'ri joriy etilishi o'qituvchining bu jarayonda asosiy tashkilotchi yoki maslahatchi sifatida faoliyat yuritishiga olib keladi. Bu esa o'quvchidan ko'proq mustaqillikni, ijodni va irodaviy sifatlarni talab etadi. Har qanday pedagogik texnologiyaning o'quv-tarbiya jarayonida qo'llanishi shaxsiy xarakterdan kelib chiqqan holda, o'quvchini kim o'qitayotganligi va o'qituvchi kimni o'qitayotganiga bog'liq. Har bir pedagog o'z kasbining yetuk vakili sifatida o'sha fan uchun mas'ul va javobgar, qolaversa, muommo va kamchiliklar ustida shaxsan yechim topish va fikr bildirish xuquqiga egadir. Misol tariqasida aytadigan bo'lsak aynan tasviriy san'at fani mutaxassis kadrlari o'z o'rnida

Ta'lim Vazirligiga va shu o'rinda davlat ta'lim standartlari ham pedagog kadrlar oldiga alohida-alohida masalalar va majburiyatlar yuklaydi, jumladan:

- Tasviriy san'at fanini davlat standartlari asosida o'qitishning istiqbol yo'llarini ishlab chiqish.
- Tasviriy san'at ixtisosligi bo'yicha oily o'quv yurtlarida mutaxassis rassom-pedagoglarni tayyorlovchi masalalar ish faoliyatini ilmiy-uslubiy jihatdan tahlil etish.
- Mahalliy manbalardan foydalanishni keng yo'lga qo'yish orqali talabalarning yuqori malakali, Vatanga sadoqatli, milliy hamda jahon xalqlari san'atini mukammal biladigan, o'tmish madaniyatimizni sevadigan mutaxassislar bo'lib yetishishlarini ta'milash.
- O'rta maxsus, kasb-hunar kollejlari, ixtisoslashtirilgan maktablar uchun qalamtasvir fanini nazariy va amaliy jihatdan yuksak darajada biladigan, zamonaviy axborot texnologiyalari bilan qurollangan pedagog kadrlarni tayyorlash.

Malumki, o'zbek xalq san'ati o'zbek xalqi madaniyatining bir bo'lagi bo'lib, badiiy estetik bilimlarining shakillanishida katta ahamiyatga egadir. Shunday betakror san'at turlaridan biri bu- qalamtasvir san'atidir. Qalamtasvir- barcha san'at turlarining asosi hisoblanadi. Rassom tasviriy san'at turing qaysi birida ijod qilishidan qat'iy nazar, qalamtasvirga asoslanadi. U o'zining kuzatishlari, katta asar kompozitsiyalari ustidagi izlanishlarini avval qalamda dastlabki chizgilar bilan ifodalaydi. San'at asarini yaratishda rassomga qalamtasvir yordamchi manba bolib xizmat qiladi. Qalamtasvir mustaqil ravishda tugallangan san'at asari bo'lishi mumkin. Tush, sangina, pastel, sous, qalamda yaratilgan ko'plab kartinalar jahonning turli san'at muzeyi va ko'rgazmalaridan joy olgan. Qalamtasvir mashg'ulotlari ko'rib-kuzatib to'g'ri tasvirlash, borliqni idrok etish, qo'l, ong va sezgi organlarini rivojlantirishda nafaqat bo'lajak rassomga balki turli kasb sohasidagi kishilarga ham zarurdir. Rasm chizish asoslarini o'rganish narsaning o'ziga qarab, metodik izchillikda tasvirlash prinsipiga asoslanadi. Tabiatga muhabbat va o'ta kuzatuvchanlik, buyumlarni to'g'ri tasvirlash

kabi fazilatlar tasviriy san'at bilan shug'ullanadigan har bir insonga xos bo'lmog'i kerak. Ajdodlarimiz amaliy san'at turlaridan qoldirgan ma'naviy merosiga murojat qilsak, qanday buyum yoki bezak bo'lmasin, ular shakl, rang va hajmga ega. Har bir asar inson psixikasiga turlicha ta'sir etadi, ularning har biri turli ma'noga hamda shifobaxsh xosiyatga ega bo'ladi. Asarlarni ko'ra bilish, go'zallikni yaratish esa haqiqiy nodir qalb egalarininggina ishidir. Shunday ekan tasviriy san'at bu erkin ijod va his-tuyg'u va kechinmalar bilan bog'liq san'at turidir. Mana shu ilohiyotdan foydalangan holda tarbiyani ta'lim bilan birga bog'lash juda yuqori samaradorlikka olib boradigan yo'ldir.

Tasviriy san'atni o'qitishda yangi pedagogik texnologiya va ularning ta'limda qo'llanishiga oid bilimlar, o'quvchilarni bilimli va yetuk malakaga ega bo'lishlarini ta'minlaydi. Ta'limda Innovatsiya- yangilik kiritish, yangilik demakdir. Innovatsion texnologiyalar pedagogik jarayon hamda o'qituvchi va o'quvchi faoliyatiga yangilik, o'zgarishlar kiritish bo'lib, uni amalga oshirishda asosan interfaol uslublardan foydalaniladi. Interfaol – o'zaro harakat qilmoq yoki kim bilandir suhbat, muloqot tartibida bo'lishni anglatadi. Boshqacha so'z bilan aytganda, o'qitishning interfaol uslubiyotlari – bilish va kommunikativ faoliyatni tashkil etishning maxsus shakli bo'lib, unda ta'lim oluvchilar bilish jarayoniga jalb qilingan bo'ladilar, ular biladigan va o'ylayotgan narsalarni tushunish va fikrlash imkoniyatiga ega bo'ladilar. Interfaol darslarda o'qituvchining o'rni qisman o'quvchilarning faoliyatini dars maqsadlariga erishishga yo'naltirishga olib keladi.

Shu jihatdan ham bunday uslublar ta'limning har bir shakli va har bir fani uchun qulay va samarali hisoblanadi.

Foydalanilgan adabiyotlar:

1. J.Kakaev. "Methods of designing art and its teaching". Ashgabay Ylym Publishing House-2011.
2. O. Tolipova. "Pedagogik kvalimetriya". Toshkent-2015.

3. M.Mirsolieva / G.Ibragimova “Ta’lim texnologiyalari va pedagogik mahorat” T-2015
4. www.pedagog.uz
5. www.ziyonet.uz

ФИО автора: *Azimov Sherzodbek Gulamjonovich*

Andijon shaxar 33-umumiy o'rta maktabi,

Biologiya fani o'qituvchisi

Название публикации: «ХУЖАЙРАНИНГ ХАЁТИЙ ФАОЛИЯТИ»

Annotatsiya

Hujayralar barcha tirik organizmlarning qo'zg'aluvchanlik kabi xususiyati bilan ajralib turadi, ya'ni ular tashqi va ichki ta'sirlarga javob beradi. Bir hujayrali organizmlar yorug'likka (unga qarab harakatlanishga), suvning sho'rlanishiga va hokazolarga javob berishga qodir. Ko'p hujayrali organizmlarning hujayralari ham o'zgaruvchan sharoitlarga javob beradi. Shunday qilib, ma'lum bir haroratda hujayralar sitoplazmasi kuchliroq harakatlana boshlaydi

Kalit so'zlar: Hujayra, membrane, organism, reaksiya, mineral moddalar, organik modda, sitoplazma, metabolizm, pigmentli xlorofill, xloroplast, ekskretsiya, ATP, mitoxondriya, karbonat angidrid, xromosoma, xromatid.

Tirik hujayralar nafas oladi, oziqlanadi, o'sadi va ko'payadi. Hujayralarning hayoti uchun zarur bo'lgan moddalar ularga hujayra membranasi orqali tashqi muhit va boshqa hujayralar eritmalari shaklida kiradi. Bundan tashqari, membrana ba'zi moddalarni (masalan, suv) hujayra ichiga yaxshi o'tkazadi va boshqalarni ushlab turadi. Tirik organizmlar hujayralarida doimo turli reaksiyalar sodir bo'ladi. Agar ularning kursi buzilgan bo'lsa, bu hujayraning hayotiy faoliyatida jiddiy o'zgarishlarga olib kelishi mumkin. Shunday qilib, tashqaridan olingan organik va mineral moddalar hujayralar tomonidan kerakli moddalarni hosil qilish va hujayra tuzilmalarini qurish uchun ishlatiladi. Organik moddalarning parchalanishi jarayonida hujayra hayoti uchun zarur bo'lgan energiya ajralib chiqadi. Hujayra ichidagi ozuqa moddalarining harakatlanishi sitoplazma tomonidan osonlashtiriladi. Hujayraning hayotiy faoliyati qanchalik faol bo'lsa, sitoplazmaning harakat tezligi shunchalik yuqori bo'ladi.

Hujayralar uchun, Yerdagi barcha hayot kabi, metabolizm va energiya, o'sish va ko'payish tabiati muhimdir. Tirik organizmlarning hujayralari nafas oladi, oziqlanadi, o'sadi va ko'payish qobiliyatiga ega.

Hujayra ichidagi sitoplazmaning harakatlanishi ozuqa moddalari va havoning harakatlanishini osonlashtiradi. Hujayraning hayotiy faoliyati qanchalik faol bo'lsa, sitoplazmaning harakat tezligi shunchalik yuqori bo'ladi. Ko'pincha barcha o'simlik organlarining tirik o'sayotgan hujayralari shakli o'zgaradi. Ularning chig'anoqlari yumaloq bo'lib, ba'zan bir-biridan uzoqlashadi. Bu sohalarida hujayralararo modda yo'q qilinadi. Havo bilan to'ldirilgan hujayralararo bo'shliqlar mavjud bo'ladi.

Hujayralar barcha tirik organizmlarning qo'zg'aluvchanlik kabi xususiyati bilan ajralib turadi, ya'ni ular tashqi va ichki ta'sirlarga javob beradi. Bir hujayrali organizmlar atrof-muhit sharoitlariga ta'sir qilib, o'z shakllarini o'zgartirishi, oziq-ovqatga o'tishi yoki aksincha, noqulay sharoitlarni tark etishi mumkin.

Hujayra bo'linishi va o'sishi natijasida butun organizm o'sadi. Hujayra bo'linishi doimiy hujayra yangilanishining zaruriy jarayonidir. Hujayralar sonining ko'payishi tufayli bu jarayon hujayraning ko'payishi hisoblanadi.

Hujayra tirik mavjudotning elementar birligi bo'lib, u tirik mavjudotga xos xususiyatlarga ega bo'lishi kerak, ular birgalikda tirikni jonsizdan ajratib turadi. Bular metabolizm va energiya, o'sish va rivojlanish, asabiylashish, ko'payish jarayonlaridir.

Yashash uchun hujayra tashqaridan ma'lum moddalarga muhtoj bo'ladi. Bu organik va noorganik moddalar bo'lishi kerak. Hujayrada ular bevosita (masalan, suv) ishlatiladi yoki hujayra uchun zarur bo'lgan moddalar ulardan sintezlanadi. Pigmentli xlorofill (xloroplastlarda joylashgan) o'simlik hujayralari noorganik moddalardan (karbonat angidrid va suv) organik moddalarni (glyukoza) sintez qila oladi. Boshqa hollarda hujayralardagi organik moddalar tashqaridan keladigan boshqa organik moddalardan sintezlanadi. Shu bilan birga, bu reaksiyalarda ko'plab noorganik moddalar ishtirok etishi mumkin. Shunday qilib, hujayra hayotining muhim elementi uning oziqlanishi hisoblanadi.

Hujayra o'ziga kerak bo'lmagan moddalarni ishlab chiqaradi. Ular hujayradan chiqariladi. Shunday qilib, hujayra ekskretsiya bilan tavsiflanadi.

Moddalar hujayra membranasi orqali hujayra ichiga kiradi. O‘simliklarda - hujayra devorining teshiklari orqali ham. Membrana ba’zi moddalarni o‘tkazuvchan, boshqalari esa o‘tkazmaydi.

Hayot uchun hujayra nafaqat moddalarga, balki energiyaga ham muhtoj. Aynan u kimyoviy reaksiyalarni, moddalarni tashish va boshqa faol jarayonlarni amalga oshirishga imkon beradi. Hujayra energiyani organik moddalarni oddiyroq yoki noorganik moddalarga bo‘lish orqali oladi. Bunday holda, kimyoviy bog‘larda saqlanadigan energiya ATP molekulalariga "o‘tkaziladi". Bu molekulalardan allaqachon fosfor kislotasi qoldiqlari osongina bo‘linadi va energiya kerak bo‘lganda chiqariladi. ATP molekulalarining sintezi mitoxondriyalarda sodir bo‘ladi, bu yerda organik moddalarning parchalanishi uchun kislorod ulardan energiya chiqishi bilan zarur. Shuning uchun nafas olish kabi jarayon tirik organizmlar uchun juda muhimdir. Nafas olish jarayonida hujayradan tashqaridagi muhitdan kislorod so‘riladi, organik moddalarning parchalanish mahsulotlaridan biri bo‘lgan karbonat angidrid gazi esa tashqi muhitga chiqariladi.

Tirik organizmlarning hujayralari bo‘linishga qodir. Bunday holda, ikkala qiz hujayraning genetik ma’lumotlari ona hujayraniki bilan bir xil bo‘ladi. Bu xromosomalar bo‘linishdan oldin ikki baravar ko‘payishi va allaqachon ikkita xromatiddan iborat bo‘lganligi sababli mumkin. Oddiy bo‘linish paytida (biz jinsiy hujayralar haqida gapirmayapmiz), har bir xromosomadan bitta xromatid har bir qiz hujayraga kiradi.

Hujayra bo‘linishi va hujayra o‘sishi organizmning o‘shini ta’minlaydi. O‘simlik hujayralarining o‘sishi ularda bitta yirik markaziy vakuolaning shakllanishi bilan birga keladi.

Tirik mavjudotlarning xossaligidan biri qo‘zg‘aluvchanlikdir, ya’ni organizmlar turli ogohlantirishlarga ta’sir qiladi. Alohida hujayralar uchun asabiylashish ham xarakterlidir. Shunday qilib, bir hujayrali organizmlar yorug‘likka (unga qarab harakatlanishga), suvning sho‘rlanishiga va hokazolarga javob berishga qodir. Ko‘p hujayrali organizmlarning hujayralari ham o‘zgaruvchan sharoitlarga javob beradi.

Shunday qilib, ma'lum bir haroratda hujayralar sitoplazmasi kuchliroq harakatlana boshlaydi.

Foydalangan adabiyotlar:

1. Мансурова С. Е., Рохлов В. С., Мишняева Е. Ю. М.: Бином, Биология. 5 класс. 2019 г.
2. Qodirov U.Z., Odam fiziologiyasi, 1996-yil.
3. Яковлев В.Н., Общая физиология возбудимых тканей. -Воронеж, Государственная медицинская академия, 1999 г.
4. Кричук В.Ф., Физиология желез внутренней секреции. Общие вопросы. - Саратов: Сар. ГМУ, 1994 г.

ФИО автора: *Б.Б.Фиёсидинов*

Ташкентский государственный транспортный университет

Название публикации: «ОПТИМИЗАЦИЯ ЛОГИСТИЧЕСКОГО ПРОЦЕССА ПРИ ПЕРЕВОЗКЕ ГРУЗОВ»

Аннотация: В статье рассмотрены вопросы внедрения современных методов транспортной логистики, возможности осуществления автомобильных перевозок по железной дороге, а также эффективность современных логистических процессов в Узбекистане.

Ключевые слова: Индексы LPI автомобильного и железнодорожного транспорта, транспортные коридоры Республики Узбекистан.

Не будет преувеличением, что в переходный период после обретения независимости социальная значимость услуг, включая транспорт, возросла. Узбекистан давно известен как важная страна в Великом шелковом пути, соединяющая Запад и Восток. Теперь этот древний путь обновлен и соединяет людей. В настоящее время модернизация и обновление страны, формирование качественно новой и современной структуры нашей экономики, всестороннее развитие регионов неразрывно связаны с совершенствованием транспортных и коммуникационных систем.

Совершенствование транспортно-логистической системы также рассматривается в пункте Послания Президента Республики Узбекистан «О приоритете интеграции нашей экономики в мировой рынок и поддержке экспорта»[1]. То есть существует много трудностей при экспорте нашей продукции из-за ограниченного доступа к морю, и узбекские авиалинии и железные дороги создают современные логистические маршруты для экспорта товаров, принимая во внимание тот факт, что наша страна не находится в хорошем положении в индексе эффективности логистики Всемирного банка.

В 2018 году Узбекистан занимает 117-е место в рейтинге Всемирного банка LPI - Индекс эффективности логистики. Индекс LPI отражает простоту поставок

и статус торговой логистики на национальном и международном уровнях. Он основан на 6 факторах: таможенная эффективность, качество инфраструктуры, простота международных перевозок, логистическое покрытие, соблюдение и сроки доставки грузов. Индекс эффективности логистики рассматривает 168 стран мира, в котором Германия, Нидерланды, Швеция, Бельгия, Сингапур, Великобритания, Япония, Австрия, Гонконг и США входят в число ведущих стран.

На сегодняшний день нужен инновационный подход к транспорту для достижения высоких показателей в транспортной логистике. Ведется активная работа по сближению законодательной и нормативной базы Республики Узбекистан с общепринятыми международными нормами и правилами, например реализация Указа Президента Республики Узбекистан № ПП-4230 от 6 марта 2019 года «О мерах по дальнейшему повышению эффективности исполнения судебных актов и актов иных органов», по дальнейшему совершенствованию системы транспортных услуг, перевозчиков всех форм собственности.

Решение предусматривает создание «Дорожной карты», конкурентной среды и благоприятных условий для развития транспортно-транзитного потенциала страны.

Для дальнейшего улучшения перевозочного процесса предлагается следующее инновационное решение. Согласно статистике, самым дорогим видом транспорта является воздушный транспорт, а самым дешевым видом транспорта является морской транспорт. Автомобиль от двери до двери дороже, чем железнодорожный. Поэтому считаем что автомобильные перевозки должны осуществляться железнодорожным транспортом (рисунок 1).



Рис. 1. Грузоперевозки железнодорожным транспортом.

Доступ к самым дешевым видам транспорта для международных перевозок, водный не доступен в Узбекистане, но есть много возможностей для железнодорожного транспорта (рисунок 2). Железнодорожные и автомобильные коридоры распространены во всем мире, и нам необходимо проводить современные маркетинговые исследования для оптимизации логистических процессов в международных и местных грузовых и пассажирских перевозках, а также для рационального использования наших ресурсов.

Ход и выход из коридора на территорию Республики Узбекистан находятся на одной территории и пересекаются автомобильным и железнодорожным транспортом. Следовательно, необходимо реализовать систему движения (рис.2) частично используя железнодорожный транспорт для перевозки грузовых автомобилей, а также перевозки грузов по автомобильным дорогам.



Рис. 2. Центральнo-азиатский региональный коридор экономического сотрудничества (Central Asia Regional Economic Cooperation (CAREC))

Успех, которого мы можем достичь с помощью этого процесса, заключается в следующем:

- снижение транспортных расходов на топливо;
- снижение дорожно-транспортных происшествий;
- водители имеют возможность отдохнуть;
- качество и долговечность дороги будут сохраняться в течение более длительного периода из-за большого количества транспортных средств;
- предотвращение пробок;
- будет легче контролировать иностранные транспортные средства, проезжающие через страну.

В одной и той же системе организовать перевозки во всех зарубежных странах сложнее, поскольку в некоторых странах предпочтительно использовать автомобильный транспорт, а в некоторых из них – железнодорожный транспорт. Поэтому считаем целесообразным предложить вышеуказанные транспортные услуги, с использованием нового метода для грузовых автомобилей транспортных компаний, которые хотят пересечь территорию Узбекистана при осуществлении этих международных перевозок.

Список литературы

1. G'iyosidinov B. B. O. G. et al. Shaharlarda yo'lovchilarni jamoat transporti xizmatidan foydalanish afzalliklari //Oriental renaissance: Innovative, educational, natural and social sciences. – 2022. – Т. 2. – №. 1. – С. 177-188.
2. 6. Arislanovna Y. S., Bakhtiyorovich G. B. Using The Experience Of Developed Countries In Developing A Consortium Between Higher Education Institutions And Production //European Journal of Molecular & Clinical Medicine. – 2021. – Т. 8. – №. 1. – С. 819-825.
3. 7. Арислановна Ю. С., Бахтиерв Г. Б. Маркетинговая И Информационная Поддержка В Государственном Секторе //Европейский журнал

молекулярной и Клинической Медицины. – 2021. – Т. 8. – №. 1. – С. 940-947.

4. www.norma.uz

5. www.lex.uz

ФИО авторов: *Rakhmanov Bakhtiyor Barnoyevich (ass)*

Tursunov Nadir Hamroyevich (ass)

Orunov Dilshod Alimardon O'g'li (ass)

Tashkent State transport University

Название публикации: «SOCIAL CONSEQUENCES OF TRAFFIC ACCIDENTS AND PROPOSALS FOR ITS PREVENTION»

Annotation

The article talks about the statistics and social consequences of road accidents, as well as proposals directed to it.

Key words: traffic accident; traffic accident; those who received a traffic accident injury; those who died in a traffic accident.

Since the first years of Uzbekistan's independence, great importance has been attached to the birth of children, education, strengthening the healthy environment in the family, its economic and spiritual foundations, strengthening the health of children and protecting them from various elements. A variety of information on various elements, involving children in forced labor, disrupting their minds, providing spiritual well-being, it is possible to understand that various diseases that cause harm to health, as well as various degrees of jarring caused by road traffic accidents with the participation of children on the roads.[1]

In Tashkent, 1233 traffic accidents with the participation of children occurred, while in 2018 the total number of traffic accidents was 176, in 2019 the total number of traffic accidents was 1126 and decreased by 8.7% compared to the same period last year. As a result of the traffic accident, 7 children were killed in 2019, 199 children were injured at different levels, the number of children killed in 2018 was 8, 20% less than in the same period of the previous year, the number of children who received different levels of travel was 189, decreased by 11,3% compared to the same period last year (Figure 1). In order to develop measures for the Prevention of traffic

accidents with the participation of children, the above statistical data itself is lacking. If the children who participated in the traffic accidents were analyzed by age, the effectiveness of the activities under development would have been increased. We divide the age of children who are participants in YTH by the age of children aged 1-7 and up to 8-15 years.

If the number of children aged 1-7 years is 42 on the roads of Kocho v of Tashkent City in 2019, the number of children killed as a result of it is 3, the number of children aged 8-15 with the participation of children is 105, the number of children killed as a result of it is 4, the number of children From the data presented, it can be seen that all indicators on YTH showed that children aged 1-7 years were more likely to encounter children aged 8-15.[2]

We will try to understand the cause of such indicators on the basis of statistical data and the result of the research. Usually 1-7-year-old children are brought back to the kindergarten, school, circle oborib strictly under the supervision of older relatives. On the playing fields, too, they are under the control of adults.

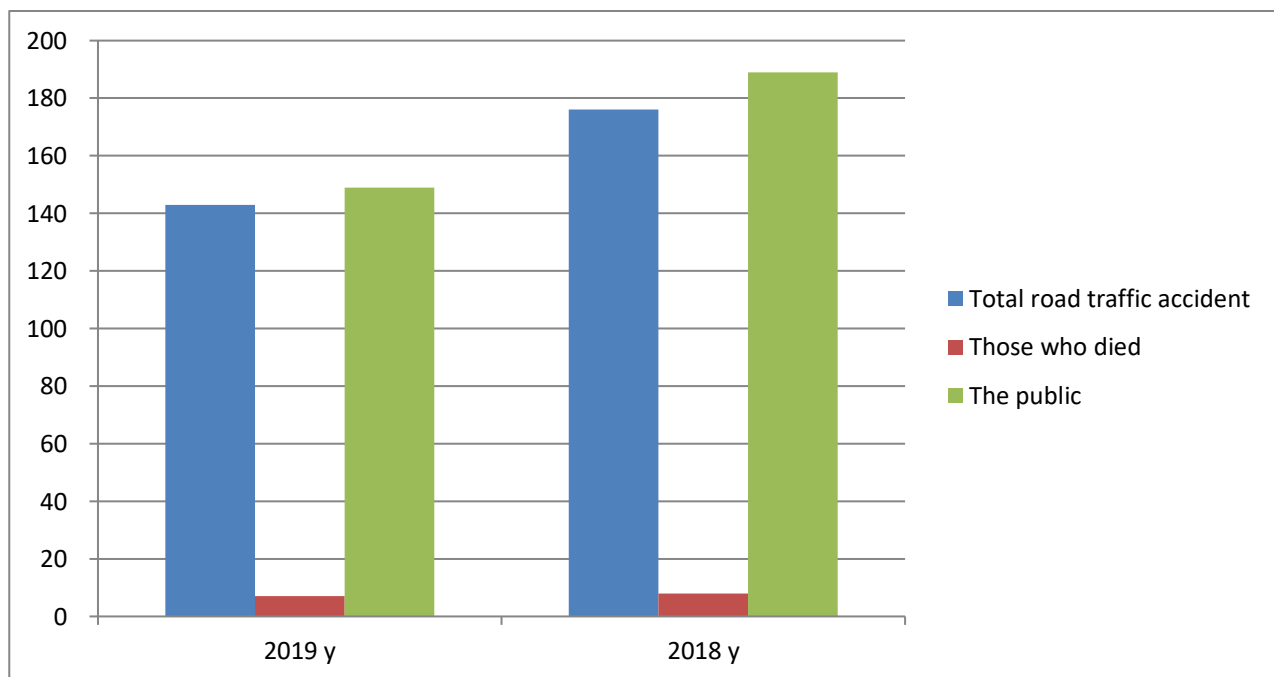

1-picture.2018-2019 century.at Yth with the participation of children and their consequences

And children 8-15 years old move independently in the population punk. Therefore, it is necessary to develop special measures for the Prevention of YTHS with the participation of children in them. In the current state program of general education, classes are held in 4-9 classes under the rules of 17-hour traffic. At the same time, such events as “attention Children”, “Green Light”, “attention vacation” are organized by the General Directorate of traffic. Taking note of the above, we offer the following activities in order to reduce the participation of children aged 8-15 in YTH:

- Increasing the number of hours of lessons by traffic rules in educational institutions such as schools, lyceums, where children aged 8-15 receive education;
- Popularization of the Jizzakh experience of the president on passing lessons on the rules of traffic;
- Organization of training on the basis of proportionality of theoretical and practical parts of the lessons on the rules of road traffic;
- As much as possible to attract specialists in the field of road traffic rules lessons;
- More coverage of topics devoted to traffic rules in the programs of mass media for children.

The results of scientific research show that the conduct of these and similar activities among children leads to a decrease in such indicators as their participation in the YTH.

ADABIYOTLAR

1. 2018 - 2022 years in the Republic of Uzbekistan to ensure the safety of road traffic

2. Usmanova Makhira Nuraliyavna, Rakhmanov Bakhtiyor Barnoyevich. (2021). Practical implementation of foreign comrades in road safety improvement measures

<https://cyberleninka.ru/article/n/yo-l-harakati-xavfsizligini-oshirish-tadbirlariga-xorijiy-yondoshuvlarning-amaliyotga-tadbiqi>

ФИО автора: *Xaitova A'loxon Ilyosbek qizi*

Andijon mashinasozlik instituti akademik litseyi

ingliz tili fani o'qituvchisi

Название публикации: «FRAZEOLOGIK IBORALAR»

Frazeologik ma'noning hajmi leksik ma'noning hajmiga nisbatan keng, murakkab bo'ladi. Ko'pgina frazeologizmlar ma'nosida so'zning ma'nosi bo'lmagan komponent hisoblanadi. Masalan: a hard nut to crack – a very difficult problem. (Boshida yo'ng'oq chaqmoq –o'ta darajada azoblanmoq). Ko'rinib turibdiki, bu frazeologizmlar ma'nosida yaxlit ma'no bor, frazeologizmlar tarkibidagi so'zlar ma'no mustaqilligiga ega bo'lmaydi. Shuning uchun ayrim frazeologizmlarning komponentlari o'zgarsa ham frazeologik ma'no saqlanadi: Masalan: to stand to one's guns-to stick one's guns; bir pul-ikki pul-uch pul. Keltirgan dalillar, frazeologizmlar garchi so'zlar kabi yaxlit ma'no ifodallasada, lekin frazeologik ma'no bilan leksik ma'no tabiati bir xil emasligini ko'rsatadi. Frazeologizmlar semantik jihatdan so'zlardan farqli belgi xususiyatlarga ega bo'lgani uchun ham, tilda paydo bo'lgan va yashab kelmoqda. O'zaro bog'langan bu so'zlar mohiyatiga ko'ra birikmaga yoki gapga teng bo'ladi. Bunday birikma yoki gapdan yaxlitligicha anglashiladigan frazeologik ma'no uni sintaktik birlik deb emas, balki se-mantik birlik deb qarashga olib keladi. Shu sababli, birikmaga yoki gapga tenglik haqida gapirganda iboraning ichki sintaktik qurilishi ko'zda tutiladi; ibora tarkibini sintaktik tahlil qilish nutq birligining tarkibini emas, balki til birligining tarkibini tahlil qilish bo'ladi. Umuman, ibora tarkibida qatnashgan so'zlar orasidagi sintaktik bog'lanish o'z kuchini saqlaydi, faqat ichki bo'ladi.

Masalan: —ko'ngli og'ridil iborasi ichki sintaktik qurilishi jihatdan gapga teng, ayni shu iboraning ko'nglini og'ritmoq varianti esa birikmaga teng. Bunday sintaktik qayta qurilish esa fe'l iboraga nisbat yasalishi munosabati bilan yuz beradi; o'timsiz fe'l bosh kelishikdagi ot bilan munosobatga kirishgan bo'lsa, orttirma nisbat yasovchisini olib, o'timliga aylangach, ot komponentning bosh kelishigi tushum kelishigiga almashadi. Ko'rinadiki, bir komponentdagi grammatik o'zgarish ikkinchi

komponentga ham shunga muqobil o`zgarishni talab qiladi, natijada gapga teng holat birikmaga teng holatga o`tdi. Bunday ikki xil sintaktik qurilish shaklida bo`la oluvchi iboralar anchagina: “ko`zi ko`r, qulog`i kar bo`ldi” - “ko`zni ko`r qulog`ini kar qilmoq”; “ko`zini moshdek ochmoq-ko`zi moshdek ochildi” ka-bi. Orttirma nisbat yasalishi doim sintaktik qurilishni o`zgartirib yubormaydi. Masalan: —ko`z oldiga kelmoq, —ko`z oldiga keltirmoq iborasida nisbat yasalishi sintaktik qurilishni birikmaga teng holatni o`zgartirmaydi, bu yasaliş tufayli ikkinchi variant o`timlilik kashf etadi. Bunday grammatik o`zgarishlar iboraning faqat ifoda planida ro`y berib, uning mazmun planiga ta`sir qilmaydi. Gapga tenglikdan birikmaga tenglikka va, aksincha, aylanish iboralarining ma`lum bir qis-migagina xos bo`lib qolgan iboralar doimo bir sintaktik qurilish shaklida namoyon bo`ladi. Masalan: —ko`ziga cho`p solmoq, —ko`zini bo`yamoq, —ko`z o`ngida kabi iboralar doim birik-maga teng qurilishli shaklda: —ko`zi yetdi, —ko`zi ilindi, —ko`zi ko`r – qulog`i kar kabi iboralar doim gapga teng qurilishi shaklda ishlatiladi. Misollardan ko`rinadiki, ichki sintaktik qurilishi birik-maga teng iboralar ham, gapga teng iboralar ham yig`iq va yoyiq bo`ladi, odatdagi sintaktik bog`lanishlarda qanday bo`laklar qatnashsa, iboralar tarkibida ham xuddi shunday bo`laklar qatnashadi. Iboralarining paradigmatic shakllari (turlanish, tuslanish kabilar) dastavval ularning qaysi turkumga mansub ekanligi bilan belgilanadi. Iboralarining asosiy qismini fe`l frazeologik birliklar tashkil qiladi. Fe`l iboralarining ichki sintaktik qurilishi birikmaga teng bo`lsa, bunday fe`l ibora tuslanadi: —bosh egdim, —bosh egsin kabi. Agar iboraning ichki sintaktik qurilishi gapga teng bo`lsa, bunday fe`l ibora tuslana olmaydi, doim 3-shaxs shaklida turadi. Bu ikki tur fe`l iboralar tuslanishi jihatdan farq qiladi, ammo mayl, zamon kabi kategoriyalarning formalarida o`zgarish har ikkisida voqe` bo`laveradi: *bosh egsam, ko`z tegsa, bosh egibdi, ko`z tegibdi* kabi. Bunday iboralarining ko`pi bo`lishli va bo`lishsiz aspektida ham kelaveradi: *bosh egaylik va bosh egmaylik* kabi. Fe`l frazeologik birliklarning leksik tarkibida, fe`l so`z komponentidan tashqari, boshqa turkum so`zi ham qatnashadi. Bunday so`z komponent ko`pincha ot bilan ifodalanib, uning tarkibida egalik affiksi vositasida fe`l ibora uch shaxsdan biriga nisbat beriladi: *ko`nglim yorishdi, ko`ngling yorishdi, ko`ngli yorishdi* kabi. Gapga teng qurilishli iboralarda

shaxs-son ma'nosini tuslovchi bilan emas, balki egalik affiksi bilan ifodalanadi. Birikmaga teng qurilishli fe'l iboralarda esa shaxs-son ma'nosini tuslovchi ham, egalik affiksi ham ifodalaydi. Bunda ikki holat mavjud:

1. Tuslovchi bilan egalik affiksi shaxs-sonda muvofiqlashib boradi: *ko`nglimni uzdim, ko`nglingni uz* kabi. Bunda ayni shaxs-son ifodasi ikki marta ifodalanadi.

2. Tuslovchi bilan egalik affiksi boshqa-boshqa shaxs-son ma'nosini ifodalash uchun xizmat qiladi, shunga ko`ra har biri mustaqil o`zgaradi: *ko`nglini topdim, ko`nglingni topsin* kabi.

Ayrim iboralarga bu ikki holat birgalikda xos bo`ladi: *ko`nglingni buzdim, ko`nglimni buzdim* kabi. Ot-komponent tarkibida qatnashadigan egalik affiksini o`zgartirib ishlatish sifat, ravish iboralarda ham mavjud: *ko`ngling bo`sh, oyog`ingni qo`lingga olib, oyog`ini qo`liga olib* kabi. Ba'zi iboralar sin-taktik qurilishiga ko`ra birikmaga teng bo`la turib, doim 3-shaxsda ishlatiladi. Masalan: boshidan oshib yotmoq iborasi faqat 3-shaxsda keladi, chunki tuslanishida narsa bilan bog`lanadi. Ba'zi iboralar grammatik qurilishida doim 3-shaxs egalik affiksi qatnashadi, chunki egalik olib nisbatlanishida bun-day ibora narsa bilan bog`lanadi: *mag`zini chaqmoq, misi chiqdi* kabi. Bunday hodisa fe'l bo`lmagan frazeologik birliklarda ham mavjud: *boshini yeb, ko`nglining kiri yo`q, ichi qora* kabi. Ayrim iboralarda ot so`z komponentga egalik affikslarining faqat ko`plik shakllari qo`shiladi: *gapimiz bir joydan chiqdi, gapingiz bir joydan chiqdi* kabi. Faqat ko`plik tuslovchisini olib keladigan iboralar ham uchraydi: *gapni bir joyga qo`ydik (qo`yishdi yoki qo`ydilar)* kabi. Ot-so`z komponentga tugaydigan ayrim iboralar kelishikda o`zgaradi, son shaklini o`zgartiradi: *ammamning buzog`i, ammamning buzoqlari-dan, ammamning buzog`ini; toshbag`ir, toshbag`irlar, toshbag`irlarga*. Misollardan ayonki, tuslanish egalik affiksi olib o`zgarishi odatda kishi bilan bog`lanishda sodir bo`ladi, narsa bilan bog`lanishda esa doim 3-shaxs tuslovchisi yoki egalik affiksi keladi. Iboralarning sintaktik qurshovi. Sintaktik qurshov deganda iboralarning nutqda turli bo`laklar bilan bog`lanishi nazarda tutiladi. Iboraning biror sintaktik qurshovga ega bo`lishi uning turkumiga, ichki sintaktik qurilishiga, fe'l iboralarda fe'l so`z komponentning boshqaruviga va bu boshqaruvning ibora tarkibida reallashgan yoki

reallashmaganligiga, ot-komponent tarkibida qatnashadigan egalik affiksiga bog`liq. Masalan: agar ibora gapga teng qurilishli bo`lsa, nutqdan ega olmaydi (chunki bunday bo`lak iboraning o`z ichida qatnashadi) ko`zi tindi, ichi qora kabi.

Professor Sh. Raxmatullayev iboralarni ma`no turlari jihatidan a) nomlovchi iboralar va b) ifodalovchi iboralarga ajratib tasnif qiladi. Shulardan nomlovchi iboralar deyilganda olim predmetga xos belgining nomi (do`ppining tagidek), harakat holatning nomi (og`iz ko`pirtirmoq), harakatga xos bo`lgan belgining nomi (eshikdan kelmay teshikdan)ni bildiruvchi iboralarni tushunadi. Bunday tasnif esa iboralarning ma`lum qismi matnlarda nominativ funksiya bajarishi mumkinligidan dalolat beradi. Masalan: belni bog`lamoq iborasi oddiy harakat —shaylanmoq, otlanmoq|| ma`nosini ifodalashga xizmat qiladi; biz chunon xizmatga belni bog`ladik, bormi himmat o`lchagich tarozilar: Belni bog`lang u jahonni to`ldiring qog`oz bilan. —Yelka qismoq iborasi adabiy tilda polisemantik xususiyatga ega. Uning dastlabki ma`nosi —sovuqdan yoki ruhiy azobdan yengil-moq|| bo`lsa keyingisi inkor yoki taajjub alomati —yo`q bilmayman|| kabi ma`nolarni ifodalovchi harakat bo`lib, uning ikkala ma`nosi ham nominativ funksiya bajarishga bo`ysundirilgan.

Shunday qilib, badiiy matnda iboralarning ma`lum qismi denotativ asosga ega bo`lib, u yoki bu predmet, voqea-hodisani, xatti-harakatni nomlaydi, so`z atama funksiyasini bajaradi. Nutqni ixchamlashtirish funksiyasi. Iboralarning ayrimlari ma`noni ixchamlashtirish (lakonizat-siyalash) xususiyati bilan ajralib turadi. Bunday holatni shoir Erkin Vohidov she`riyatida qo`llangan iboralarga doir olib borilgan kuzatishlar ham buni tasdiqlaydi. Masalan: adabiy tilda —ko`p gapirmoq, vaysaqilik qilmoq|| ma`nolarini ixcham tarzda —gap sotishga usta bo`lmoq|| iborasi bilan ifodalanadi. Xuddi shuningdek, —tosh otishga usta bo`lmoq|| iborasi ixcham tarzda —yomonlik, dushmanlik xatti-harakatlari qilmoq|| ma`nosini anglatadi. Obrazli ifodalash funksiyasi. Badiiy nutqda, ayniqsa, she`riyatda qo`shma iboralar konkret, ko`rgazmali tasvir uchun xizmat qiladi, shaxs predmet, voqea-hodisaning obrazli ifodasi bo`lib keladi. Masalan: —tishini tishiga qo`ymoq iborasi, —Istanbul fojiasi she`riy drammasidan olingan quyidagi parchada —toqat bilan chidamoq|| ma`nolarini obrazli tarzda ifodalashga xizmat qiladi: tasavvur qil qanday holga tushar xaloyiq.

Tishni tishga qo`ydim. Yig`in tamom bo`ldi-yu, biz shiyponga borib yet-dik. Umuman baho funksiyali iboralar badiiy matnlarda, jumladan, Erkin Vohidov she`riyatida faol xarakterlovchi vositalardan biri sanaladi. Ular yordamida turli voqea-hodisalarga, predmetlarga bo`lgan lirik qahramon munosabati ifodalanadi, voqeaband she`rlarda, dostonlarda esa bir personaj ikkinchisini ana shunday baholash funksiyasi kuchli bo`lgan iboralar yordamida xarakterlaydi: Bizlar ayollarning to`lqinida oqib, U kunlar haqida to`qiyimiz doston, Ammo o`lganlarga she`r, dostonidan ne naf, ne foyda Yig`lashdan qalb dardin aytib. O`zbek tilidagi ko`pgina iboralar ekspressiv emotsional bo`yoqdorlik ajralmas xususiyat sanaladi. Masalan: tilimizda —arпасini xom o`rmoql iborasi nima yomonlik qildi ma`nosini ifodalaydi, bu ibora kuchli ohang bilan talaffuz qilinishiyoq unda emotsionallikning kuchliligidan dalolat beradi.

O`zbek frazeologizmlarning grammatik tabiati haqida so`z borganda, ularning ichki sintaktik qurilishi, paradigmatic shakllari, iboralarning sintaktik qurshovi va ularda variantlanish hodisalarini tahlil qilish kerak bo`ladi. Frazeologik iboralarga grammatik nuqtayi nazardan qaraganda, bunday iboralarning bir xili so`zga teng kelib bir ma`noni anglatadi. Boshqa xillari so`z birikmasiga teng bo`ladi, ba`zilari gapga teng kelib, nisbiy tugal fikrni bildiradi. Mana shu xususiyatlarga qarab, frazeologik iboralarni grammatik tomondan dastlab uchga bo`lish mumkin:

1. So`zga teng kelgan frazeologik iboralar; qo`li ochiq (saxiy), qo`li qattiq (xasis), qattiqqo`l (talab-chan), ko`zi yo`lingda (intizor), ko`zi tushdi (ko`rdi), ko`z qorasi (farzandi) kabilar.

2. So`z birikmasiga teng kelgan frazeologik iboralar; ko`nglidagini ochib tashladi (sirini aytdi), o`zlarini aka eskilarini taka deb yurdi (yalinib yolvorib yurdi), ko`zini shira bosgan (muvaqqiyatlardan esankiradi).

3. Gapga teng kelgan frazeologik iboralar; kengashli to`y tarqamas (har bir ish maslahat bilan bo`lsa yaxshi), qolgan ishga qor yog`ar (har bir ish o`z vaqtida bo`lishi durust), oyni etak bilan yopib bo`lmas (ayb-nuqsonlarni yashirib bo`lmaydi). So`zga teng kelgan frazeologik iboralarga morfologik jihatdan qaraganda unday iboralardan kelib chiqadigan ko`chma ma`no fe`l, sifat, ot va ravish so`z turkumlariga teng kelishi mumkin.

Frazeologik iboralar tuzilishi tomondan soʻz birikmasi, sodda va qoʻshma gap shakllarida keladi: 1. Soʻz birikmasi shaklidagi frazeologik ibora. 2. Sodda gap shaklidagi frazeologik ibora. 3. Qoʻshma gap shaklidagi frazeologik ibora. Ingliz tilida grammatik jihatdan tasniflangan iboralar: Get the wrong end of the stick (misunderstand)-verb+object Pull a fast one (trick, deceive smb)-verb+object Poke your nose into (interfere)-verb+object Be over the moon (extremely happy)-verb+prepositional phrase Feel down in the dumps (depressed)-verb+prepositional phrase Be in the red (have a negative bank balance)-verb+ prepositional phrase Frazeologik birikmalarning ifoda plani sifatida kamida ikkita mustaqil soʻz qatnashadi. Oʻzaro sintaktik bogʻlangan bu soʻzlar mohiyatiga koʻra birikmaga yoki gapga teng boʻladi. Frazeologizm tarkibida qatnashgan soʻzlar orasidagi sintaktik bogʻlanish oʻz kuchini saqlaydi, faqat ichki boʻladi. Iboralarning paradigmatic shakllari (turlanishlari, tuslanishlari kabilar) dastavval ularning qaysi turkumga mansub ekanligi bilan belgilanadi. Iboralarning asosiy qismini feʼl frazeolo-gik birliklar tashkil etadi. Oʻzbek tilidagi iboralarning leksik va grammatik variantlari mavjud. Leksik variantlar quyidagi turlarga boʻlinadi. a) leksik almashtirish: ogʻziga talqon solmoq, ogʻzi soʻk solmoq. b) leksik tanlash: daryodan bir tomchi –daryodan tomchi. d) leksik qoʻshish: esini tanimoq – es-hushini tanimoq. Bu variantlar orasida leksik almashtirish esa murakkab hisoblanadi.

FOYDALANILGAN ADABIYOTLAR

1. Mamatov A.E. Hozirgi zamon oʻzbek adabiy tilida leksik va frazeologik norma muammolari. T., 1991.
2. Mamatov A.E., Almamatova Sh. Frazeologik transpozitsiya va uni oʻrganish haqida uslubshu-noslik va frazeologiyaning dolzarb muammolari. //SamDU toʻplami, 2007.
3. Narimonova Z. Frazeologik iboralarning tarjimai haqida.//OʻzMU toʻplami, 2007.

ФИО автора: *Yakubova Gullola Sharobiddinovna*

Andijon mashinasozlik instituti akademik litseyi

ingliz tili fani o'qituvchisi

Название публикации: «ТА'ЛИМДА СИФАТ- САМАРАДОРЛИГИНИ ОШИРИШДА ИНГЛИЗ ТИЛИ ФАНИ О'QITUVCHINING MAHORATI»

Аннотация: Мақоллада та'limda sifat- samaradorligini oshirishda ingliz tili fani o'qituvchining mahorati, kasbiy kompetentligi, insonparvarlik, o'quvchilar bilan ishlash jarayonida mavzuni to'liq tushuntira olishi, kuzatuvchanlik, to'g'ri muomila qila olishi, kelajakni ko'ra bilishi, nutq malakasi to'g'risida muloxazalar bildirilgan

Калит so'zlari: ingliz tili, zamonaviy pedagogik va axborot texnologiyalari, kompetentlik, o'quvchilar, pedagogik mahorat

O'zbekiston Respublikasining —Ta'lim to'g'risidagi Qonuni hamda Kadrlar tayyorlash milliy dasturi asosida ta'lim sohasida, xususan boshlang'ich ta'lim sohasida tubdan islohotlar amalga oshirildi. Ta'limning mazmuni yangilandi, yangi ishlab chiqilgan davlat ta'lim standarti, o'quv dasturlari asosida esa zamonaviy pedagogik va axborot texnologiyalariga asoslangan darsliklar yaratildi.

Bugungi kunda zamonaviy pedagoglar tomonidan intensiv usullarinteraktiv metod va didaktik o'yinlar dars jarayonida tadbiq qilinmoqda. Shu bilan birga o'quvchilarga chet tillarini o'rgatib borish ham keng yo'lga qo'yildi. —"Ta'lim to'g'risida"gi Qonun hamda Kadrlar tayyorlash milliy dasturida ko'zlangan vazifalarni ado etish uchun ta'lim jarayonini ilmiy asoslangan g'oyalar, ya'ni ma'lum bir konsepsiya asosida tashkil qilinishi ta'limni sifat samaradorligini oshiradi va kutilgan natijalarni beradi.

Ta'lim- o'quvchilarga bilim berish, ularni tarbiyalash, rivojlantirish, ko'nikma va malakalar hosil qilish jarayoni, yoshlarni hayotga va mehnatga tayyorlashning asosiy vositasi.

O'zbekiston Respublikasida ta'lim oluvchilarga ta'lim berish, ma'naviy va jismoniy tarbiyalash, tafakkurini o'stirishning dastlabki bosqichi. Bugungi kunda ta'limning

sifat va samaradorligini yanada takomillashtirish talab qilinmoqda. Shunga ko'ra ta'lim muassasalari oldiga bir qator vazifalar qo'yilmoqda.

Bular:

- o'quvchilarda o'qish, o'rganish, o'zlashtirgan bilimlarni qo'llash istagi va ko'nikmalarini shakllantirish;
- o'quvchilarda yuqori darajada shakllangan bilish jarayoniga, bilish faoliyatiga intilishni kuchaytirish;

Ta'lim jarayonini rivojlantirishda o'qituvchining kasbiy kompetentligi va o'qimishlilik darajasi, o'quvchi psixologiyasi, hozirgi zamon pedagogikasi va bu sohadagi ilg'or chet el tajribalar, shaxsga yo'naltirilgan ta'lim konsepsiyasi va kompetensiyaviy yondashuv asoslarini bilishi ta'lim sifati va samaradorligini ta'minlashda muhim ahamiyatga ega.

Pedagogik mahorat kategoriyasi kasbiy faoliyat nuqtai nazardan kishining individualligini xarakterlaydi. Ingliz tili fani o'qituvchining mahorati insonparvarlik, o'quvchilar bilan ishlash jarayonida mavzuni to'liq tushuntira olishi, kuzatuvchanlik, to'g'ri muomila qila olishi, kelajakni ko'ra bilishi, nutq malakasi, mimik va pantomimik ifodaliligi, qanday holat bo'lishidan qat'iy nazar o'z hissiy holatini boshqara olishi bu o'qituvchining mahoratini ifodalaydi.

Bizning ta'lim tizimimizda ta'lim va tarbiya birgalikda olib boriladi. Bu esa ta'lim sifati va davomiyligini yahshi ta'minlash uchun xizmat qiladi. — Tarbiya biz uchun yo hayot, yo mamot, yo najot, yo halokat, yo saodat, yo falokat masalasidir, degan edi milliy tarbiyamiz daxolaridan biri A. Avloniy. Hayot, najot, saodatga eltuvchi ish, tarbiyani amalga oshiruvchi zot- o'qituvchidir.

Pedagogik mahorat tug'ma iste'dod yoki nasldan naslga o'tuvchi xususiyat emas, balki uning negizida izlanish va ijodiy mehnat yotadi. Yurtimiz kundan kunga rivojlanib bormoqda biz o'qituvchilar ham zamon bilan hamnafas bo'lishimiz uchun izlanishdan aslo to'xtamasligimiz kerak.

O'quvchilarga ingliz tili fani bo'yicha bilim berishda tabiat bilan bog'lash, hayvonlarni sevishni, o'simlik olamiga mehr bilan qarashni va ularni parvarish qilish usullarini o'rgatish, tabiatimizga befarqlik bilan qaramaslikni, tozalikga rioya qilishni,

odob ahloq qoidalarini, kattaga hurmatda, kichikga izzatda bo'lishni o'rgatish yahshi bilan yamoni farqlay olishlari, do'st tushunchasi haqida har xil rivoyatlar hadislardan misollar keltirib ularni o'zlari ishtirokida sahna ko'rinishlari asosida dars jarayonlarini tashkil qilish bu yahshi natijaga erishishning bir pog'onasidir. Ingliz tili mashg'ulotlarini zamonaviy pedagogik texnologiyalardan kompyuterdan, proyektordan, ko'rgazmali plakat, tarqatma materiallar, orqali dars jarayonlarini tashkil etib har bir mavzuga oid o'yinli video roliklar, slaydlardan foydalanib o'quvchilarni har bir to'g'ri bajarilgan ishlarini munosib rag'bat kartochkalari bilan rag'batlantirilib borilishi dars jarayonini tashkilshtirish, guruhlar o'rtasida muzokarali bahsli metodlardan, o'yinlardan foydalanish ham boshlang'ich ta'lim tizimimizning sifat - samaradorligi oshishiga katta hissa qo'shadi.

Dars jarayonida hech bir o'quvchi nazoratdan chetda qolmasligi, pastroq o'zlashtiruvchi o'quvchi bilan darsdan tashqari vaqt oralig'ida qo'shimcha to'garak darslarini tashkil etish har bir o'quvchimizga e'tiborli bo'lib ularning psixologiyasi, temperamenti bilan tanish bo'lishimiz har bir o'qituvchining vazifasi deb bilaman. Oilaviy muhiti bilan tanishib chiqqan holda ota-onalar bilan har doim muloqotda bo'lib turishimiz lozim.

ФИО автора: *Ашурова Мавлудахон*

Андижон вилояти Қўрғонтепа туман ХТБ

53-умумтаълим мактаби кимё фани ўқитувчиси

Название публикации: «ЎЎГИТЛАШНИНГ ФИЗИОЛОГИК АСОСЛАРИ»

Аннотация: Ушбу мақолада ўғитлашнинг физиологик асослари ҳақида сўз боради ва муҳокама қилинади

Калит сўзлар: ўғитлаш, минерал ва органик, ўсимлик, аммоний ва аммиак

Ўсимликларни озик моддалар билан таъминлаш воситаси бўлган ўғитлар экинлар ҳосилдорлигини оширишнинг энг муҳим омилларидан биридир. Ҳозирги вақтда қишлоқ хўжалик экинларида ўғитларни қўллаш ҳисобига ҳосилдорликни бир неча баравар ошириш мумкинлиги тажрибадан маълум. Чунки экинлар ҳар йили ўзининг ҳосили ҳисобига тупроқдан анча энг зарур минерал элементларни олиб кетади. Шу сабабдан айрим озука элементларининг миқдори камай боради. Тупроқдан ҳар йили олиб чиқилган моддаларнинг миқдори ўсимлик турларига, ҳосилнинг миқдорига, табиий иқлим шароитларига боғлиқ бўлади. Сабзавотлар, картошка, кўп йиллик ўтчил ўсимликлар озука элементларини ғаллаларга нисбатан кўпроқ олиб чиқади. Масалан, бир тонна ҳосил билан ғаллалар 10 кг, картошка ва лавлаги 30-40 кг ва қарам- 60 кг, кальцийни тупроқдан олиб чиқади. Бу жараён йилдан-йилга такрорланаверса тупроқ унумдорлиги кескин камаяди. Уни юқори даражада сақлаш ва экинлардан мумкин қадар қўп ҳосил олиш учун тупроққа ўғит солиш тавсия этилади. Унумдорликни пасайтирмасдан доимий юқори ҳосил олиш учун қишлоқ хўжалигини ялпи кимёлаштириш тавсия этилади. Бунинг учун ўғитлаш тизимини ишлаб чиқиш катта аҳамиятга эга. Ўғитлаш тизими бу алмашлаб экинни, тупроқ унумдорлигини, иқлимни, ўсимликларнинг биологик хусусиятларини, навларини, ўғитларнинг таркиби ва хусусиятларини ҳисобга олган ҳолда ишлаб чиқилган ўғитлаш дастуридир.

Ўғитлардан унумли фойдаланиш учун энг аввал ўсимликлар онтогенезида минерал озука элементларга бўлган талабни ҳам ҳисобга олиш муҳим. Ўсимлик

Ўз ривожланишининг энг олдинги боскичида асосан уруғда бўлган минерал моддалар запасини ўзлаштиради ва шунинг учун ҳам қўшимча талаб кам булади. Лекин ўсимлик умумий массасининг ортиб бориши билан озука моддаларга бўлган талаб ҳам ортиб боради. Кўпчилик ўсимликларнинг гуллаш ва мева тугиш даврида минерал элементларга булган талаби ҳам энг юкори даражада булади. Донларнинг етилган ёки меваларнинг пиша бошлаган даврларига келиб бу талаб кескин камаяди.

Ерни экиш олдидан тўла ўғитлаш унчалик мақсадга мувофик эмас, чунки ўғитдан фойдаланиш коэффициенти жуда паст бўлади. Ўсимлик ерга солинган ўғитнинг $1/3$ ёки $1/2$ қисмини ўзлаштиради холос, қолган қисми тупроқда қолиб, сувда эримайдиган минералларга айланади ёки ювилиб кетади. Айниқса тез эрийдиган азот ўғитлари. Шунинг учун ҳам ўғитларни экиш олдидан ва ўсимликнинг вегетация давомида уларнинг талабига мувофик тупроқка солиб хосилдорликни планли равишда ошириш мумкин.

Айрим ҳолларда, қўшимча усул сифатида, экинларни баргларида озиклантириш усули ҳам қўлланилади. Бунда ўғитларнинг паст концентрацияли эритмаси тайёрланиб ўсиб турган ўсимликларга самолёт ёки тракторлар ёрдамида пуркалади. Натижада ўғит тупроқка эмас асосан ўсимлик баргларида тушади ва барглари уни ўзлаштириб ўсимликнинг бошқа органларига ўтказади. Бундай усулнинг қулайлиги шундаки, ўғитлар кам сарф этилади, шунинг учун ҳам бу усул кам солиниши зарур бўлган микроэлементлар учун алоҳида аҳамиятга эгадир. Бундан ташқари бу усул билан ўсимликларни қўшимча озиклантириш, айниқса илдиз тизимининг фаоллиги пасайган вақтларда (тупроқ хароратининг пастлиги, илдизларнинг касалланиши ва бошқа қиска муддатли фаолликнинг пасайиши) муҳим. Ўсимликларни баргларида озиклантиришни зараркунандаларга ва касалликларга қарши кураш билан бирга олиб бориш мумкин. Умуман юкори хосил олишда ялпи қимёлаштиришнинг аҳамияти катта.

Барча ўғитлар минерал ва органик турларга бўлинади. Минерал ўғитларга: азотли, фосфорли, калийли ва микроўғитлар, органик ўғитларга: гўнглари, хайвон қолдиқлари, торф ва бошқалар қиради. Ўғитлар оддий ва мураккаб бўлиши

мумкин. Таркибида Ўсимликларнинг озикланиши учун зарур битта элемент бўлган ўғит оддий ўғит дейилади. Масалан, азотли, фосфорли, калийли ва бошка ўғитлар. Таркибида иккита ва ундан кўп озукка элементи бўлган ўғитлар мураккаб ёки комплекс ўғитлар дейилади. Масалан, калий, натрий тузи- KNO_3 , аммофос $NH_4H_2PO_4$ ва бошкалар.

Ўғит сифатида ишлатиладиган тузлар тупрок эритмасидаги реакция хусусиятлари асосида уч гуруҳга бўлинади: 1) физиологик нордон, 2) физиологик ишкорий, 3) физиологик нейтрал.

Хар хил тузлар, уларнинг анион ва катионлари Ўсимликларга бир хил тезликда сурилмайди. Айрим тузларнинг катионлари, бошка тузларнинг эса анионлари тез сурилиши натижасида, қолган ион эритмада тўпланади ва маълум реакцияни хосил қилишга сабабчи бўлади. Масалан, аммоний сульфат $-(NH_4)_2SO_4$ тузининг катиони (NH_4^+) тез ўзлаштирилади, аниони эса (SO_4) тупрокда тўпланиб, эритма реакциясини кислоталик томонга ўзгартиради. Шунинг учун ҳам бундай тузлар физиологик нордон тузлар дейилади. Натрий $NaNO_3$ тузининг аниони (NO_3^-) тез ўзлаштирилади, катиони (Na^+) эса тупрокда тўпланиб, эритманинг реакциясини ишкорий томонга ўзгартиради. Шунинг учун ҳам бундай тузларга физиологик ишкорий тузлар дейилади. Аммоний $-NH_4NO_3$ тузининг катиони (NH_4^+) ва аниони NO_3^- деярли бир хил ўзлаштирилади. Бундай тузларга –физиологик нейтрал тузлар дейилади.

Ўғитларнинг самарадорлигини ошириш мақсадида тузларнинг реакцияларини ва тупрокнинг рН даражасини экинларнинг рН даражасига муносабатларини ҳисобга олиш катта аҳамиятга эга бўлади.

АЗОТЛИ ЎҒИТЛАР. Барча азотли ўғитлар тўртта гуруҳга бўлинади: 1) нитратли, 2) аммонийли, 3) аммонийли-нитратли, 4) мочевино.

Нитратли ўғитлар таркибида азот нитрат аниони (NO_3^-) шаклида бўлади. Энг муҳим тузлари $-NaNO_3$, $Ca(NO_3)_2$ физиологик ишкорий реакцияга, нордон тупрокларда юқори самарадорликка эга. Нитрат шаклидаги азотли ўғитлар тупрок катлами бўйлаб тез тарқалади.

Шунинг учун ҳам кўп ишлатиладиган селитра аммоний нитрат ўғитини кузги шудгор қилишда тупрокка солиш тавсия қилинмайди. Чунки тез ювилиб кетади. Кузги шудгорлашда солиш учун азотнинг сувда секин эрийдиган кальций цианамид каби шаклларидан фойдаланиш мумкин. Азот ўғитлардан фойдаланишда, уларнинг исроф бўлишини ҳам ҳисобга олиш айниқса муҳимдир. Азотнинг тез эрийдиган нитрат тузларини самарадорлиги экинларнинг вегетация даврида ишлатилганда юкори даражага эга бўлади.

Аммоний ва аммиак ўғитлари таркибида азот асосан катион (NH_4^+ , NH_3) шаклида бўлади. Энг муҳим ўғитлари аммоний сульфат $(\text{NH}_4)_2\text{SO}_4$ суюқ, сувсиз аммиак (таркибида 82,2% азоти бор) ва аммиакли сув (NH_4OH аммиакнинг 25% сувли эритмаси). Булар физиологик нордон реакцияли бўлганликлари учун кам ишкорий реакцияга эга, тупроқларда юкори самарадорликка эга. Агар нордон тупроқларга солиш зарур бўлса, у ҳолда қўшимча охаклаш ҳам талаб этилади.

Аммонийли- нитратли ўғитлар таркибидан Ўсимликлар катионини ва анионини ҳам ўзлаштириши мумкин. Бунинг асосий вакили аммиакли селитра – NH_4NO_3 бўлиб, таркибида 34% азот бўлади. Бу ўғит нейтрал ёки кам ишкорий реакцияга эга тупроқларда яхши натижа беради. Ўзбекистон шароитида азотли ўғитлардан энг кўп ишлатиладигани аммоний селитрадир (NH_4NO_3). Лекин бу ўғитни ҳам шудгорлашдан олдин солиш тавсия этилмайди. Чунки жуда тез эрийди.

Мочевина (карбамид) $\text{CO}(\text{NH}_2)_2$ - таркибида 46% яқин азот бўлади. Паст ишкорий реакцияга эга.

Азотли ўғитлар тупроқда ўз таъсирини узок сакламайди ва кўп тупланмайди. Чунки улар тез эрувчан бўлганлиги учун тупроқнинг чуқур катламларига тушади ёки ювилиб кетади. Бундан ташқари уларнинг маълум миқдори денитрификацияга учрайди, яъни тупроқ микроорганизмлари томонидан молекуляр азотга айланиб ҳавога учиб кетади. Шунинг учун ҳам уларга нитрификация ингибиторларини қўшганда азот ўғитларининг самарадорлиги ошади.

ФОСФОРЛИ ЎЎИТЛАР. Фосфор ўўитлари уч гурухга бўлинади: 1) сувда эрийдиган, 2) сувда эримайдиган, кучсиз кислоталарда эрийдиган, 3) сувда эримайдиган ва кучсиз кислоталарда ҳам ёмон эрийдиган.

Фосфор ўўитларининг энг кўп ишлатиладиган группаси эрийдиган оддий Са (Н₂РО₄)₂ ва кўш Са₂(Н₂РО₄)₂·Н₂О суперфосфатлар бўлиб хисобланади. Суперфосфат таркибидаги фосфор харакатчанлиги кам, тупрокларда тўпланади. Шунинг учун ҳам уларнинг таъсир кучи 2-3 йилгача давом этиши мумкин. Оддий суперфосфатнинг таркибида ўзлаштириладиган фосфор кам бўлиб, одатда 14% дан ошмайди. Апатитлардан олинладиган суперфосфат таркибида Ўсимлик ўзлаштира оладиган фосфор 18-20% бўлади. кўш суперфосфатларнинг таркибида 30% дан кўпрок соф фосфор бўлади. Хозирги вақтда кўш суперфосфатнинг хусусиятларини яхшилаш мақсадида донадор ёки аммиаклаштирилган қилиб тайёрланади. Чунки суперфосфатнинг бу шакли юкори самарадорликка эга. Фосфор билан аммиак қўшилиб аммофос хосил қилади. Аммофос мураккаб ўўит хисобланади. Чунки унинг таркибида фосфор (48-60%) азот (11%) бўлади.

Фосфорнинг сувда эримайдиган кучсиз кислоталарда эрийдиган гурухига –преципитат (фосфор кислотасининг кўш кальцийли тузи) ва бошкалар киради. Буларнинг таркибида ҳам Ўсимликлар яхши ўзлаштирадиган фосфор бор. Преципитат таркибида Ўсимлик ўзлаштирадиган фосфор 25-38 % бўлади.

Фосфорнинг сувда эримайдиган ва кучсиз кислоталарда ёмон эрийдиган ўўитларига- фосфорит ва суяк уни киради.

Фосфор ўўитларининг самарадорлиги жуда кўп омилларга, жумладан тупроклардаги фосфорнинг микдори, бошка озука моддаларнинг нисбати ва хоказоларга боглиқ бўлади. Тупрокда фосфор кўпайиб кетганда эса фосфорли ўўитларнинг самарадорлиги камаяди.

КАЛИЙЛИ ЎЎИТЛАР. Ўсимликлар тупрок таркибидаги калийнинг бошка кул элементларига нисбатан анча яхшироқ ўзлаштиради. Шунинг учун ҳам калийли ўўитларнинг ахамияти катта. Калий ўўити сифатида асосан калий (КСl) қўлланилади. Унинг таркибида 52% соф калий бўлиб сувда яхши эрийди.

Бу туз ҳамма тупроқларда ва барча ўсимлик турлари учун ишлатилиши мумкин. Калий ўғити сифатида фойдаланиладиган тузлардан- калий сульфат (K_2SO_4) таркибида 48-52% соф модда (K_2O) бўлиб сувда яхши эрийди. Калий нитрат (KNO_3) таркибида соф модда (K_2O) 45-46% ва 13% азот бўлади. Сувда яхши эрийди.

Калий ўғитларининг ҳаммаси физиологик нордон тузлар ҳисобланади. Шунинг учун ҳам бу тузлар нордон тупроқларда ишлатилганда қўшимча охаклаш самарадорликни оширади. Калий ўғитлари азот ва фосфор ўғитлари билан биргаликда ишлатилганда самарадорлиги юқори бўлади.

ФИО автора: *Ahatova Muxlisa Bahodirovna*

Muhammad al-Xorazmiy nomidagi Toshkent axborot texnologiyalari universiteti
Samarqand filiali talabasi

Название публикации: «INTELLEKTUAL BOSHQARUV TIZIMLARINI
ROBOTOTEXNIKA YO'NALISHIDA QO'LLASH ISTIQBOLLARI»

Аннотация: Muallif ushbu makolada sun'iy intellekt va uning rivojlanish jarayoni xamda Ushbu texnologiyalar tufayli kompyuterlarga katta miqdordagi ma'lumotlarni qayta ishlash va ulardagi naqshlarni aniqlash orqali muayyan vazifalarni bajarishga "o'rgatish" mumkinligi to'g'risida mulohazalar olib borilgan. Undan tashqari sun'iy intellekt atamasi va uning kirib kelish tarixi hakida ma'lumotlar keltirilgan. Uzbekistonda qaysi sohalarda bu dasturni ishlatish mumkinligi va uning ahamiyati hakida misollar orqali kursatib berilgan.

Калит so'zlar: Sun'iy intellect, Robot, Ongli robot, Mashina, Meteorologik vaziyat.

“Интеллектуал тизим” тushunchasi turli tadqiqotchilar tomonidan turlicha talqin qilinadi. Keling, qo'shimcha tushuntirishlarni o'z ichiga olgan holda asosiyalarini ko'rib chiqaylik. Интеллектуал тизим operator (qaror qabul qiluvchi - qaror qabul qiluvchi) ishtirokisiz muammolarni hal qilishda интеллектуал yordamga ega axborot hisoblash тизimidir. Интеллектуал тизим operator - qaror qabul qiluvchi ishtirokida muammolarni hal qilishda интеллектуал yordamga ega bo'lgan axborot hisoblash тизими. Boshqaruv тизимlarini yaratishda asosiy интеллектуал texnologiyalar, jumladan, sun'iy neyron tarmoqlar (ANN), genetik algoritmlar, loyqa mantiqdan samarali foydalanish mumkin. Shu bilan birga, ulardan foydalanishning maqsadga muvofiqligi hisob-kitoblarni amalga oshirish uchun taqsimlangan sxemalarni amalga oshirish qobiliyati bilan belgilanadi, bu esa kerakli hisob-kitoblarning murakkabligini sezilarli darajada oshirmasdan qidiruv maydonini kengaytirish imkonini beradi; boshqaruv jarayonlarini tabiiy tilga yaqin "oddiy" til orqali tasvirlash qobiliyati; nochiziqli boshqaruv ob'ektlarini analitik bo'lmagan tasvirlash va noaniqlik va ko'p sonli maxsus vaziyatlar bilan tavsiflangan jarayonlarni tavsiflash imkoniyati; noto'g'ri rasmiylashtirilgan muammolarni hal qilish uchun makonda tezda izlash qobiliyati. Интеллектуал тизимlar ular bilimga asoslangan тизимlardir. Kompyuterda qayta ishlansa, bilim xuddi ma'lumotlarga o'xshash tarzda o'zgaradi: 1) tafakkur natijasida inson xotirasidagi bilim. 2) bilimlarning moddiy tashuvchilari (darsliklar, o'quv qurollari). 3) Bilim sohasi - predmet sohasining asosiy ob'ektlari, ularni bir-biriga bog'lovchi sifatleri va qonuniyatlarining shartli tavsifi. 4) Har qanday model (ishlab chiqarish, semantik, ramka yoki boshqa) asosida bilimlarni ifodalash. Ishlab chiqarish yoki qoidaga

asoslangan model bilimlarni jumlar shaklida ifodalash imkonini beradi "Agar , keyin". Semantik tarmoq yo'naltirilgan grafik bo'lib, uning uchlari tushunchalar, yo'ylar esa ular orasidagi munosabatlardir. Ramka - bu qandaydir kontseptual ob'ektni ifodalash uchun ma'lumotlar strukturasi. 5) Mashinani saqlash vositalari bo'yicha bilimlar bazasi. Ishlab chiqarish modelidan foydalanishda bilimlar bazasi qoidalar to'plamidan iborat. Qoidalarning sanab chiqilishini boshqaruvchi dastur xulosa chiqarish mexanizmi (mulohaza yuritish mexanizmi, xulosa chiqarish mexanizmi, deduktiv vosita, tarjimon, qoidalar tarjimoni, hal qiluvchi) deb ataladi. Chiqib ketish mashinasi tsiklik ishlaydi. Har bir tsiklda u ishchi xotiradan (ma'lumotlar bazasi) mavjud faktlarni va bilimlar bazasidagi qoidalarni ko'rib chiqadi va keyin ularni moslashtiradi. Tanlangan qoidalar to'plami konflikt deb ataladigan to'plamni tashkil qiladi (ya'ni, ma'lum bir vaziyatda bir vaqtning o'zida bir nechta qoidalar qo'llanilishi mumkin). Mojaroni hal qilish uchun xulosa chiqarish mexanizmi bitta qoidani tanlaydigan mezonga ega, shundan so'ng u ishga tushiriladi. Bu ish xotirasiga qoida xulosasini tashkil etuvchi faktlarni (tavsiya etilgan harakatlar) kiritishda yoki ziddiyatli qoidalarni tanlash mezonini o'zgartirishda ifodalanadi. Agar qoida harakat nomi bilan tugasa, u ishga tushiriladi. Xulosa qilish mashinasi modus ponens tamoyiliga asoslanadi, u quyidagicha talqin qilinadi: "Agar A mulohazasi to'g'ri ekanligi ma'lum bo'lsa va shakl qoidasi mavjud bo'lsa", agar A bo'lsa, B bo'lsa, "B mulohazasi to'g'ri bo'ladi". ostida aqlli tizimlar maqsadli xulq-atvorni amalga oshirish qobiliyatini ko'rsatadigan har qanday biologik, sun'iy yoki rasmiy tizimlarni tushunish. Ikkinchisi aloqa, bilimlarni to'plash, qaror qabul qilish, o'rganish, moslashish xususiyatlarini (namoyishlarini) o'z ichiga oladi. Sohada tadqiqot sun'iy intellekt bilimli yondashuv yotadi. Bilimga tayanish sun'iy intellektning asosiy paradigmasi hisoblanadi. Ishda bilimlarni talqin qilish to'rt guruhga (yoki darajalarga) birlashtirilgan: psixologik, intellektual, formal-mantiqiy va axborot-texnologik. Bilimlarning psixologik talqini - aqliy tasvirlar, aqliy modellar. Bilimlarning intellektual talqini - ma'lum bir predmet sohasi to'g'risidagi ma'lumotlar to'plami, shu jumladan ma'lum bir predmet sohasi ob'ektlari to'g'risidagi faktlar, ushbu ob'ektlarning xususiyatlari va ularni bog'laydigan munosabatlar, ushbu fan sohasida sodir bo'layotgan jarayonlarning tavsifi, shuningdek ma'lumotlar. qanday hal qilish kerak tipik vazifalar... Formal-mantiqiy talqin - ma'lum bir mavzu bo'yicha rasmiylashtirilgan ma'lumotlar, maxsus protseduralar yordamida ushbu fan sohasi bo'yicha yangi bilimlarni olish (chiqarish) uchun ishlatiladi. Axborot texnologiyalari talqini - kompyuter xotirasida saqlanadigan va intellektual dasturlarning ishlashida foydalaniladigan tizimli axborot.

Robot - tirik organizmlarning xususiyatlari va funktsiyalarini, xususan, kosmosda vositalar va mehnat ob'ektlarini harakatlantirishda odamning harakatlarini taqlid qiladigan avtomatik mashina.

Aqlli boshqaruv usuli sun'iy intellekt usullariga asoslangan. Inson ishtirokini boshqarish

Bunday robotning misoli uzoqdan boshqariladigan minalarni tozalash mashinasi.

Robot yoki bot (Eng. Bot, abbr. Robot) - bu avtomatik ravishda va / yoki belgilangan jadvalga binoan doimiy foydalanuvchi kabi bir xil interfeyslar orqali har qanday harakatlarni bajaradigan maxsus dastur. Qoidaga ko'ra, atama Internetga nisbatan ishlatiladi. Tarmoq o'yinlarida botlarni ba'zan kompyuter tomonidan boshqariladigan pleyerlar deyishadi.

Intellektual boshqaruv tizimlarini qaysi sohada eng zarur? Albatta, meditsinada Yurtimizda hali ham bu virus avj olib bormoqda. Qanchadan-qancha shifokorlarimiz bu virus bilan kasallangan bemorlarimizni davolash maqsadida o'zlari ham shu kasalga chalinishmoqda. Lekin buni yechimi bor. Hozir texnologiya asri. Biz bu virusga qarshi zamonaviy texnologiyalardan foydalanishimiz kerak. Ya'ni "Sun'iy intellekt"dan. G'oya shundan iboratki, biz o'z shifokorlarimizni bu bema'ni virusdan omon saqlashimiz uchun ularning o'rniga sun'iy intellekt kiritilgan robotni bemorlarga qarash uchun har bitta kasalxonaga bittadan qo'yish kerak. Ular tezlik bilan har bir kasalning oldiga borib uning issig'ini o'lchab, kerakli dori-darmonlar berib, boshqa kasalning oldiga yetib borishi kerak.

Shifokorlarning o'rniga robot qo'yishning asosiy sabablari

1. Virus yuqush xavfi tug'ilmaydi (sababi u robot) Robot o'z nomi bilan robot, u tezlik bilan bir bemorga qarab ikkinchi bemor tomon tez harakatlanadi

2. Ish haqi olmaydi Lekin bunday robotlardan hech qayerda yo'q deb ayto olmaymiz. Sababi, ko'plab rivojlangan davlatlarda shu sun'iy intellektga asoslangan robotlar kasalxonalarda bemorlarga g'amxo'lik qilmoqdalar. Saratonni aniqlash uchun foydalanib kelingan sun'iy intellekt endi COVID-19 koronavirusini topishda ham ishlatiladi. Dasturiy ta'minotdan Xitoyning 34 ta gospitalida foydalanildi va uning yordamida 32 mingdan ortiq holat bo'yicha tekshiruvlar o'tkazildi, deb xabar bermoqda Neowin.

O'zbekistondachi? Yaqinda Qashqadayo viloyati G'uzor tumanidan ham bir yurtdoshimiz bunday sun'iy intellektga asoslangan robotlar yaratdi. Bu robotlar dezinfeksiyaga mo'ljallangan. Biz bu yurtdoshimizga katta rahmat aytib qolamiz yurtimizga shunday robotlarni taqdim qilyotgani uchun. Endi biz yanda ko'p funksiyali robotlarni taqdim etishlarini ulardan kutib qolamiz.

Foydami yoki zarar - Sun'iy intellekt haqidagi bahs-munozaralar qariyb 50 yildan beri davom etib kelmoqda. Mutaxassislar hanuzgacha bir to'xtamga kelishgani yo'q. Ba'zilar ularning ommalashib odamlar o'rnini egallab borayotgani natijasida ommaviy ishsizlik ko'rsatkichlari oshib ketishi mumkinligidan tashvishdalar.

Mutaxassislarning boshqa bir guruhi esa Sun'iy intellektga ijobiy munosabatda bo'lish kerakligini uqtirishmoqda. Hatto IT- sohasidagi milliardlar orasida ham turli qarashlar mavjud. Jumladan, SpaceX asoschisi Ilon Mask SIning butun boshli sivilizatsiyani barbod qilishiga ishonchi komil. Maskning fikricha, "Sun'iy intellekt insoniyat sivilizatssiyasi uchun asosiy xavfdir. Sun'iy intellect mehnat bilan bog'liq ommaviy muammolarni keltirib chiqaradi. Sababi, robotlar hamma ishni bizdan ko'ra yaxshiroq bajara olishadi. Ilg'or texnologiyalar ortidan quvish natijasida, kompaniyalar sun'iy intellekt ortidan kelib chiqadigan xavf-xatarni ko'rmay qolishlari mumkin". Shuningdek, Microsoft rahbari Bill Geyts ham uning zarariga to'xtalib o'tadi. "Bir necha o'n yildan so'ng, robotlar ishning katta qismini bajara boshlagach, Sun'iy intellekt shu qadar kuchayib ketadiki, yakunda u bizni xavotirga sola boshlaydi. Bu borada Ilon Maskning fikriga qo'shilaman. Ammo nega bu savol boshqalarni tashvishlantirmayotganiga hech tushunolmayman", – deydi Geyts. "Boshqalar" deganda Geyts Facebook egasi Mark Sukerbergni nazarda tutgan bo'lsa, ajab emas. Chunki, Mark Sun'iy intellektga nisbatan ijobiy munosabatda ekanligini bildirar ekan: "Yangi texnologiyalar har doim ham yaxshilik yoki yomonlik qilish maqsadida yaratilishi mumkin. SIning keng tarqalishi ortidan keladigan ijobiy natijani esa, yaqin 5-10 yil ichida ko'ramiz", deya Ilon Maskning fikriga e'tiroz bildirgan edi. Bugungi kunda ayrim davlatlarda robot-hamshiralalar, xaydovchisiz transport vositalari, buyurtmani yetkazib beruvchi dronlar xizmatidan foydalanish yo'lga qo'yilgan. Hatto politsiya xodimlarining ba'zi vazifalarini ham maxsus robotlar bajarishyapti. Olimlar ularning tashqi ko'rinishini imkon qadar odamlarnikiga o'xshatishga urinishmoqda. Bundan tashqari, Sun'iy intellekt jurnalistlarning doimiy ko'makchisiga aylanib ulgurgan. Masalan, Associated Pressda "ishlayotgan" robotlar moliyaviy hisobotlarni yozib boradi. SIning qo'llanilishi ushbu nashrda har chorakda beriladigan yangiliklarni 300 tadan 4400 taga oshirdi. Swiss Re sug'urta kompaniyasi ma'lumotlariga ko'ra, 2020 yilga kelib 4,7 mln aholi ishsiz qolishi mumkin. Shuningdek, ishsizlik g'aznachilar, pochta xodimlari, hisobchilar va idora xizmatchilariga xavf solishi mumkinligi aytilgan. Sun'iy intellekt ularning vazifasini bemalol bajara oladi.

Sun'iy intellekt: fikrlaydigan mashinalar va ongli robotlar - Fikrlash jarayonini avtomatlashtirish masalasi ham sun'iy intellekt tushunchasi bilan uzviy bog'liqlikka ega. Mashinaning fikrlashi birmuncha g'ayrioddiy ko'rinadigan g'oyadir. Hozirgi kunda "intellektual" deb nomalanadigan mashinalarning, ya'ni, sun'iy intellekt "egalari"ning imkoniyatlari inson kabi fikrlash darajasida emas. Ulardan olinadigan eng maksimum natija, hozirda murkkab, uzoq vaqt talab qiluvchi va bir necha minglab xususiy va umumiy hollarni tahlil qilib chiqishni taqozo etuvchi ilmiy farazlarni, asosan matematik teoremlarni va shunga o'xshash ho kazolarni muayyan shartlar asosida tezkorlik bilan tekshirib, natiajsini ma'lum qilish bo'lmoqda xolos. Ba'zan turli

OAVlar orqali og'iz ko'pirtirib shov-shuv qilinayotgan robot-androidlarning ham intellektual salohiyati aytaylik o'rtamiyona bilim darajasidagi o'rta maktab bitiruvchisining bilim darajasichalik emasdir. Shunga qaramay, shubhasiz, intellektual tizimlar hozirdayoq inson og'irini yengil qilishda, ma'nan mushkul va kuchli aqliy zo'riqishni talab qiluvchi ishlarni osonlashtirish va eng muhimi havfsizlashtirishda ular yaqin yordamchimizga aylanib bormoqda. Yorqin misol sifatida aeroportlarda parvozlarni muvofiqlashtirishga xizmat qiluvchi axborot-tahlil tizimlarini keltirish mumkin.

Ular, mavjud meteorologik vaziyat, samolyotlarning yetib kelish va uchib ketish jadvali, masofa, tezlik va shunga o'xshash yuzlab parametrlarni umumlashtirgan holda, umumiy vaziyatni nazorat qiladi hamda, insonga - muhandisga eng maqbul rejim haqida ma'lumotlarni taqdim etadi. Samolyotlarning o'zidagi avtopilot imkoniyatini ham shu qatorga qo'shish mumkin. U parvoz davomida bemalol uchuvchini o'rnini egallab, ulkan laynerni boshqarib borishi mumkin. Bunday tizimlar odatda ekspert tizimlar ham deyiladi. Lekin nima bo'lganda ham, ular dasturchilar tomonidan avvaldan belgilangan va mashina xotirasiga yozulgan muayyan algortim doirasida ishlaydi xolos. Aytaylik, algoritmda ko'zda tutilmagan favqulodda vaziyatlarda mustaqil ijodiy (kreativ) noan'anaviy qaror qabul qila olmaydi. Baribir uchuvchi avtopilotdan voz kechib, o'z bilimi va tajribasiga tayanadi. Shunday ekan, hozirgi kundagi eng yuksak nou-xau timsoli bo'lgan eng mukammal intellektual mashinalarini ham inson kabi ong va tafakkur darajasiga ega deb bo'lmaydi. Ong va tafakkur esa intellektning asosidir. Shunga ko'ra, sun'iy intellekt atamasi, nazarimda biroz oshrib yuborilgandek go'yo. Zero, sun'iy mulohaza yuritadigan, to'g'rirog'i avtomatik tahlil qiladigan mashinalar, balki tahlilni bizdan ko'ra tezkorroq bajarar, balki ularning xato qilish koeffitsiyenti biznikdan pastdir. Lekin ularda ijodiy yondoshuv, hissiyot, hamda avvaldan biror narsani ko'zlab ish tutish hislati umuman mavjud emas. Ustiga ustak, shunday sun'iy intellektni ham, siz bilan bizga o'xshagan inson yaratgan!

Endi qiziq bir faktga e'tiboringizni qaratmoqchiman. Ma'lumki, har qanday kompyuter, demakki, sun'iy intellektga ega mashina, ikkilik sanoq tizimi asosida ishlaydi. Bu haqidan maktab informatika kursida yetralicha ma'lumot beriladi. Atiga ikkita raqamdan iborat sanoq tizimida esa, muayyan algoritmlarni bajarishda o'ziga xos cheklov-chegaralar yuzaga keladi. Xossatan, haqiqiy sonlar bilan ishlashda, yoki taqribiy hisoblashlarda ikkilik sanoq tizimi yaramaydigan vaziyatlar yuzaga keladi. 1991-yilda matematik olim Devid Stautmayer 18 ta turli xildagi hisob-kitob amaliyotlarni kompyuter dasturi yordamida bajarib, ularning barchasida natija noto'g'ri chiqqanini, ya'ni, kompyuter (sun'iy intellekt) noto'g'ri ishlaganini isbotlab berdi. Demak, sun'iy intellekt-kompyuter hamma masalani ham to'g'ri hal qila olmasligining jiddiy ilmiy asosi bor ekan. Shu asosga ko'ra, qo'rqmay aytish

mumkinki, sun'iy intellekt hali-beri tabiiy intellektga dov bera olmaydi. Uning ayrim xususiy hollarda (asosan matematikada) insondan o'zib ketishi esa, tezkorlik xossasi evaziga xolos... Fikrlaydigan mashina, yoki sun'iy intellekt esa, hozircha fantast yozuvchilar, hamda entuziast dasturchilarning orzusi o'laroq qolib ketmoqda. Balki shu yaxshidir?!...

ADABIYOTLAR:

1. Yusupov, M., Akhmedov, B. A., & Karpova, O. V. (2020). Numerical Simulation of Nonlinear Vibrations of Discrete Mass with Harmonic Force Perturbation. Acta of Turin Polytechnic University in Tashkent, 10 (4), 71-75
2. Akhmedov, B. A., Xalmetova, M. X., Rahmonova, G. S., Khasanova, S. Kh. (2020). Cluster method for the development of creative thinking of students of higher educational institutions. Экономика и социум, 12(79).
3. Akhmedov, B. A., Majidov, J. M., Narimbetova, Z. A., Kuralov, Yu. A. (2020). Active, interactive and distance forms of the cluster method of learning in development of higher education. Экономика и социум, 12(79).

ФИО автора: *O‘rinboyeva Nazokat Zuxriddin qizi*

O‘zbekiston Milliy universiteti talabasi

Название публикации: «TURKIY ARUZSHUNOSLIK TARIXI XUSUSIDA»

Annotasiya: ushbu maqolada mumtoz adabiyotning aruz vazniga oid masalalardagi izlanishlari natijasida yuzaga kelgan aruzshunoslik tarixiga doir risolalar xususida so‘z yuritiladi.

Kalit so‘zlar: aruz, she’riy o‘lchov, she’riy tizim, vazn, sabab, vatad, fosila.

Mumtoz adabiyotda faqatgina aruz vazni qo‘llaniladi. Aruz– she’riy o‘lchov, vazn hisoblanadi. Yaqin va O‘rta Sharq xalqlarining asosiy she’riy tizimi deyish mumkin. Aruz nazariyasi turkiy xalqlarga, xususan o‘zbek she’riyatiga arablardan o‘tgan. Navoiyning "Mezon ul-avzon" asarida ko‘rsatilishicha aruz vodiy, rukn nomiga to‘g‘ri keladi, ko‘chma ma’nodda "ustun" degani. Folklorshunoslikda esa, asosan, barmoq vazni keng foydalaniladi. E. Umarov aruzning o‘zbek tili uchun mosligini, o‘zbek tilida unli tovushlarning uzun- qisqaligi borligi bilan izohlab beradi. Aruz ilmi asoschisi sifatida Xalil ibn Ahmadni bilamiz. Dastlabki ma’lumotlar Xalil ibn Ahmadning "Kitob al-aruz"i ("Aruz kitobi")da bayon qilingan, keyinchalik Rashididdin Vatvot, Tusiy, Shams Qays Roziy, Mavlono Yusuf Aruziy Nishoburiylar tomonidan rivojlantirilgan. Turkiy xalqlarda aruzning ilk namunalari islom dini kirib kelgungacha bo‘lgan davrlardagi qadimgi maqol va topishmoqlarda, "Devonu lug‘otit turk"da uchraydi. Yusuf Xos Hojibning "Qutadg‘u bilig"i shu vaznda bitilgan turkiy dostonidir. Movarounnahrda aruzshunoslik ilmiga dastlabki qadamni Abu Nasr Farobiy boshlab bergan bo‘lsa, keyinchalik Abu Rayxon Beruniyning " Hindiston" asari orqali aruz vazni haqida ma’lumotga ega ekanligini bilish mumkin. Shayx Ahmad Taroziyning "Funun ul-balog‘a", Alisher Navoiyning "Mezon ul-avzon", Zahiriddin Muhammad Boburning "Risolai aruz" asarlari XV-XVI asrlarda turkiy aruzshunoslik alohida soha sifatida rivojlanganligini ko‘rsatadi.

Aruzning kichik bo‘lagi bo‘lgan juzv, harf va harakatlardan yasaladi, bu hol bo‘g‘in tushunchasiga zid emas, chunki bo‘g‘in ham shu unli va undosh harf (tovush)lardan tashkil topadi. Juzvlar ikkita bo‘lib, ularning har biri 2 xil ko‘rinishga ega. Arablar

chodir uyni, ko‘chma ma’noda, ikki misra she’rni ham bayt (uy) deyishgan, shu sababli, juzvni tushuntirishda chodir jihozlari bo‘lgan – arqon, qoziqcha, paloye atamalaridan foydalanilgan. Juzvlar sabab (arqon), vatad (qoziqcha), fosila (palos) deb nomlangan. "Bilgilkim, she’rning avzonining madori 3 juzv biladir: sabab, vatad, fosila".

Adabiyot va san’at dunyosida eng teran qarash egasi bo‘lgan mashxur Bobur Mirzo aruz ilmidagi tadqiqotlarida katta zafarlarga erishdi. Bobur hazrat Navoiyning shaxsi va ijodiga hurmat bilan munosabatda bo‘lgan va quyidagicha e’tirof etgan: “Alisherbek naziri yo‘q kishi edi. Turkiy til bila to she’r aytibturlar, hech kim oncha ko‘b va xo‘p aytqon emas...” . Bobur o‘z risolasini yaratishda aruz vazniga bag‘ishlangan asarlarni, xususan Navoiyning “Mezonul avzon” ini sinchiklab o‘rgangan. Boburning risolasiga ijodidan namunalari kiritilgan shoirlar orasida Alisher Navoiy birinchi o‘rinda turadi. Boburshohning she’riyatida she’r va undagi mazmun, adabiy munozaraga bo‘lgan qarashlarini quyidagi misra orqali bilish mumkin:

Mazmuni aning xati savodi ichra ,

Zulmat orasida oni hayvon yanglig‘.

Shoir she’r xususida so‘z yuritib, uning mazmumdorligi xuddi "Obi hayvon" singari insonlarga ta’sir ko‘rsata olishi, yangi narsalarni o‘quvchiga o‘rgata bilishi zarurligini ta’kidlaydi.

Xulosa o‘rnida aytish mumkinki, turkiy aruzshunoslik tarixiga oid dastlabki irfoniy qarashlar VIII asrdan boshlangan.

Foydalanilgan adabiyotlar:

1. Yusupova D. Aruz vazni qoidalari va mumtoz poetika asoslari. - Toshkent: TA’LIM-MEDIA, 2019
2. Boltaboyev H. Sharq mumtoz poetikasi. - Toshkent: O‘zbekiston Milliy ensiklopediyasi, 2008
3. Hojiahmedov A. O‘zbek aruzi lug‘ati. – T.: Sharq NMK, 1998.

ФИО авторов: *Mirzaeva Shaxnoza Kodirjonovna,*

Oltinko‘l tumani 14-maktab,

Ingliz tili fani o‘qituvchisi,

Samatova Xurshida Rustamovna,

O‘quv tarbiyaviy ishlari bo‘yicha

direktor o‘rinbosari

Название публикации: «TEACHING METHODS FOR SCHOOL CHILDREN»

Annotation

Every parent wants the best for their children but if you asked them what that would be, they’d probably struggle to find one answer. This article will help you to find out what that best can be. By understanding the top preschool teaching methods, you can choose a preschool programme that suits your child best.

Keywords: Methods, strategies, Wait time, Multisensory instruction, Modeling, Graphic organizers, One-on-one and small group instruction, Universal Design for Learning (UDL) strategies

On the surface, it may seem like the earliest years of education simply help children adjust to life in the classroom and give them an opportunity to socialise. However, the Early Childhood programme you choose for your child does have a significant impact on their life. Many educational experts have concluded that the first five years of a child's life is one of the most pivotal times for development and can have a lasting impact on a child's transition into adulthood.

When it comes to preschool education, there are several teaching methods that educators can use to suit the learning styles of individual students. These include interactive learning, content-focused curriculum programmes and learner-centred teaching styles.

Every parent wants the best for their children but if you asked them what that would be, they’d probably struggle to find one answer. This article will help you to find out what that best can be. By understanding the top preschool teaching methods, you can choose a preschool programme that suits your child best.

There's no one way for teachers to deliver instruction to their students. However, some strategies are backed by research and are more effective than others.

These approaches and techniques can benefit all students. But they're especially helpful to kids who learn and think differently. They can make a big difference in how well struggling students take in and work with information. (Some may even be used as in IEPs and 504 plans.)

You may have heard of one or more of these strategies from your child's classroom or special education teachers. If not, you can ask the teachers whether they use the strategies and how you might adapt them to use at home.

Here are six common teaching strategies. Learn more about what they are and how they can help kids who learn and think differently.

1. Wait time

“Wait time” (or “think time”) is a three- to seven-second pause after a teacher says something or asks a question. Instead of calling on the first students who raise their hand, the teacher will stop and wait.

This strategy can help with the following issues:

- **Slow processing speed:** For kids who process slowly, it may feel as though a teacher's questions come at rapid-fire speed. “Wait time” allows kids to understand what the teacher asked and to think of a response.

- **ADHD:** Kids with ADHD can benefit from wait time for the same reason. They have more time to think instead of calling out the first answer that comes to mind.

2. Multisensory instruction

Multisensory instruction is a way of teaching that engages more than one sense at a time. A teacher might help kids learn information using touch, movement, sight and hearing.

This way of teaching can help with these issues:

- **Dyslexia:** Many programs for struggling readers use multisensory strategies. Teachers might have students use their fingers to tap out each sound in a word, for example. Or students might draw a word in the air using their arm.

• **Dyscalculia:** Multisensory instruction is helpful in math, too. Teachers often use hands-on tools like blocks and drawings. These tools help kids to “see” math concepts. Adding $2 + 2$ is more concrete when you combine four blocks in front of you. You may hear teachers refer to these tools as *manipulatives*.

• **Dysgraphia:** Teachers also use multisensory instruction for handwriting struggles. For instance, students use the sense of touch when they write on “bumpy” paper.

• **ADHD:** Multisensory instruction can help with different ADHD symptoms. That’s especially true if the technique involves movement. Being able to move can help kids burn excess energy. Movement can also help kids focus and retain new information.

3. Modeling

Most kids don’t learn simply by being told what to do. Teachers use a strategy called “I Do, We Do, You Do” to model a skill. The teacher will show how to do something (“I do”), such as how to do a math problem. Next, the teacher will invite kids to do a problem *with* the teacher (“we do”). Then, kids will try a math problem on their own (“you do”).

This strategy can help with these issues:

• **All learning and thinking differences:** When used correctly, I Do, We Do, You Do can benefit all learners. That’s because a teacher can provide support during each phase. However, teachers must know what support to provide. They also need to know when students understand a concept well enough to work on their own. Think of it like riding a bike: The teacher needs to know when to take off the training wheels.

4. Graphic organizers

Graphic organizers are visual tools. They show information or the connection between ideas. They also help kids organize what they’ve learned or what they have to do. Teachers use these tools to “scaffold,” or provide support around, the learning process for struggling learners. (It’s the same idea as when workers put up scaffolding to help construct a building.)

There are many different kinds of graphic organizers, such as Venn diagrams and flow charts. They can be especially helpful with these issues:

- **Dyscalculia:** In math, graphic organizers can help kids break down math problems into steps. Kids can also use them to learn or review math concepts.

- **Dysgraphia:** Teachers often use graphic organizers when they teach writing. Graphic organizers help kids plan their ideas and writing. Some also provide write-on lines to help kids space their words.

- **Executive functioning issues:** Kids with weak executive skills can use these tools to organize information and plan their work. Graphic organizers can help kids condense their thoughts into short statements. This is useful for kids who often struggle to find the most important idea when taking notes.

5. One-on-one and small group instruction

One strategy that teachers use is to vary the size of the group they teach to. Some lessons are taught to the whole class. Others are better for a small group of students or one student. Learning in a small group or one-on-one can be very helpful to kids with learning and thinking differences.

Some kids are placed in small groups because of their IEPs or an intervention. But that's not always the case. Teachers often meet with small groups or one student as a way to differentiate instruction. This means that they tailor the lesson to the needs of the student.

This strategy helps with:

- **Dyslexia:** Students with dyslexia frequently meet in small group settings for reading. In the general classroom, teachers often work with a small group of kids at the same reading level or to focus on a specific skill. They might also meet because kids have a common interest in a book.

- **Dyscalculia:** For kids with dyscalculia, teachers gather one or more students to practice skills that some students (but not the whole class) need extra help with.

- **Dysgraphia:** In many classrooms, teachers hold “writing conferences.” They meet with students one-on-one to talk about their progress with what they're writing.

For students with dysgraphia, a teacher can use this opportunity to check in and focus on specific skills for that student.

- **ADHD and executive functioning issues:** This type of instruction often takes place in settings with fewer distractions. The teacher can also help students stay on task and learn skills like self-monitoring.

- **Slow processing speed:** Teachers can adjust the pace of instruction to give students the time they need to take in and respond to information. In these groups, teachers can focus on the priorities of the lesson so students have the time to grasp the most important concepts. Being in a focused setting may also help decrease the **anxiety students feel** in whole-class lessons.

6. Universal Design for Learning (UDL) strategies

UDL is a type of teaching that gives all students flexible ways to learn and succeed. UDL strategies allow kids to access materials, engage with them and show what they know in different ways. There are **many examples of how these strategies help kids** who learn and think differently.

- **ADHD:** UDL allows students to work in flexible learning environments. For students who struggle with **inattention and distractibility**, a teacher might allow a student to work in a quiet space away from the class. Or the student may want to wear earbuds or headphones.

- **Executive functioning issues:** **Following directions** can be tough for kids with executive functioning issues. One UDL strategy is to give directions in more than one format. For instance, a teacher might give directions out loud and write them on the board.

- **Dyslexia:** When teachers follow UDL principles, they present information in many different ways. For instance, instead of telling students they must read a book, they would be invited to listen to an audiobook. This removes a barrier for students who struggle with reading.

- **Dysgraphia:** One UDL strategy is to give assignment choices. Kids with dysgraphia may struggle to show how much they know about history by writing an essay. But they may shine when delivering a presentation or acting out a historical skit.

To learn more about any of these teaching strategies, **talk with your child's teacher**. Ask which strategies they use, whether they are **evidence-based** and how you might use them at home.

Literature:

1. Edited by N.F. McGinn and E.H.Epstein Comparative Perspectives on the Role of Education in Democratization [Frankfurt am Main](#); Berlin; Nev York; Lang, 1999
2. R.M.Qodirova. O'zbekiston bolalar bog'chalari va maktablarida bolalarga 5-6 yoshdan boshlab rus tilida dialogik nutqni o'rgatish. T., "O'qituvchi"1993.
3. F.R.Qodirova. Maktabgacha yoshdagi rusiyzabon bolalarni o'zbekcha so'zlashishga o'rgatish. T., —O'qituvchi" 1993
4. R.M.Qodirova. Maktabgacha yoshdagi bolalarda dialogik nutqni rivojlantirishning ruhiy omillari. Qoz.,Sariog'och, 1998.
5. F.R.Qodirova. R.M Qodirova. Maktabgacha yoshdagi bolalarga ikkinchi tilni o'rgatish metodikasi. T., —Sano-standart", 2004.
6. F.R.Qodirova. R.M Qodirova. "Bolalar nutqini rivojlantirish nazariyasi va metodikasi". T., "Istiqlol", 2006.

ФИО автора: *Mullajonov Oybek*

AndMI 1-bosqich magistranti

Название публикации: «G'AZNACHILIKNING VUJUDGA KELISH TARIXI»

Annotatsiya:

Ushbu maqola orqali siz g'aznachilik haqida qiziqarli ma'lumotlarga ega bo'lish birga qayerda va qachon, qay tartibda ishlashi, g'aznachilikning rans, uning vazifalari bo'yicha tushunchalarga ega bo'lasiz.

Kalit so'zlar: g'azna, g'aznachilik, tarixi, Sezar, xazinachi, davlat, korxon

G'aznachilik - davlat korxon va muassasalari o'rtasida taqsimlanmagan hamda mulkchilik asosida davlatga (yoki jamoat birlashmasi yoki muassasasiga) tegishli bo'lgan byudjet mablag'lari va boshqa davlat mulki. Kumush va oltindan yasalgan eng qadimgi topilgan artefaktlar Bolgariyadagi Varna ko'lidan miloddan avvalgi 4250–4000 yillarga oid, eng qadimgi mis eramizdan avvalgi 9000–7000 yillarga tegishli. Shuningdek, minglab talant og'irligidagi kumush va juda katta summaga teng bo'lgan barcha shoh xazinasi ham bor edi. G'azna atamasi birinchi marta klassik davrlarda xudolarga sovg'alar uchun qad rostlagan binolarni tasvirlash uchun ishlatilgan, masalan, Delfidagi Sifniya xazinasi yoki qadimgi Olimpiya o'yinlari paytida boshqalarni hayratda qoldirish uchun raqobatlashuvchi shahar-davlatlar tomonidan Olimpiya, Gretsiyada qurilgan shunga o'xshash binolar. O'yinlar. Qadimgi Yunonistonda xazinalar deyarli har doim ma'badlar kabi diniy binolarga jismonan kiritilgan, bu esa davlat mablag'larini muqaddas qilib qo'ygan va bu mablag'lardan foydalanish huquqiga ega bo'lganlar uchun jazolarga ma'naviy cheklovlar qo'shgan. Qadimgi Quddusdagi saroy ichidagi hukmdorlar xazinasi tabiatan ma'bad xazinasiga o'xshash hisoblanadi. Qishloqning ma'bad xazinasi mansabdor shaxslarni tayinlagan va bankka o'xshab ishlagan.



Persepolis qazishmalarida miloddan avvalgi V asrga oid ma'bad xazinasi faoliyatiga oid ma'lumotlarni o'z ichiga olgan matn topilgan. Elam tilida yozilgan matnlarda xazinachi ganzabara deb nomlanadi. Qadimgi rim tilidagi aerarium so'zi Senat xazinasi ma'nosini bildirgan, fiskus esa Sezar ishlatgan imperator xazinasini bildirish uchun ishlatilgan.

G'aznachilikni boshqarish funksiyasining asosiy vazifalari

Moliyaviy xavfni kamaytirish - korporativ g'aznachilar o'z kompaniyalarining moliyaviy sog'lig'i mustahkam bo'lishini ta'minlashlari kerak. Bu daromad oqimlarini himoya qilish, to'lovlar o'z vaqtida amalga oshirilishi va qabul qilinishini ta'minlash hamda bank hamkorlari bilan munosabatlarni puxtalik bilan boshqarishni anglatadi.

Likvidlikni boshqarish - korxonalarining kerakli vaqtda kerakli pulga ega bo'lishini ta'minlash ularning kundalik faoliyati uchun kalit hisoblanadi. G'aznachilar naqd pulning biznes atrofida muammosiz aylanishini ta'minlash uchun javobgardir.

Strategik sherik bo'ling va o'sishni ta'minlang - Bugungi g'aznachilik funksiyasi oddiy orqa ofis funksiyasidan ko'proq bo'lishi kutilmoqda. Mablag'larni oqilona boshqarish orqali, g'aznachilar yaxshi investitsiya qarorlari va o'sishni ta'minlash uchun loyihalarni moliyalashtirish orqali korxonalarining tezroq rivojlanishiga yordam berishi mumkin.

G'aznachilik boshqaruvi nima?

Bugungi kunda korporativ g'aznachilar oldida turgan asosiy muammolar qanday?

G'aznachilikni boshqarish

Bugungi global iqtisodiyotda g'aznachilar marjinal samaradorlikka erishishni maqsad qilgan funktsiyadan asosiy biznes qiymatini taqdim eta oladigan funktsiyaga o'tish uchun kurashga duch kelishmoqda. Ularning yo'lida turish - bu engish kerak bo'lgan ko'plab qiyinchiliklar.

1. Globallashtirish

Korxonalar yangi bozorlarda kengayishda davom etar ekan, g'aznachilik menejerlariga tez o'sishni kengaytirish va qo'llab-quvvatlash uchun qo'shimcha yuk yuklanadi.

2. Rolni kengaytirish

O'sish bilan birga, ko'pincha bir xil darajadagi resursga ega bo'lgan g'aznachilar tomonidan o'zlashtirilishi kerak bo'lgan murakkabroq xazina vazifalari (valyuta, investitsiyalar va boshqalar) haqiqati paydo bo'ladi.

3. Bozor dinamikasining o'zgarishi

Global landshaftning dinamikasi doimiy ravishda o'zgarib turadi, bu bozorlar va xalqaro savdodagi o'zgaruvchanlikni anglatadi.

4. Xavfsizlik

Kiber-hujumlar tahdidi o'sishda davom etmoqda , g'azna firibgarlar va jinoyatchilar uchun haqiqiy va aniq maqsaddir.

5. Reglament

Regulyatorlar kompaniyalarning moliyaviy sog'lig'i holati bo'yicha tobora shaffof bo'lishini kutishadi, ya'ni xazinachilar real vaqt rejimida o'zlarining holati haqida aniq tasavvurga ega bo'lishlari uchun sifatli ma'lumotlarga ega bo'lishlari kerak.

G'aznachilikni boshqarish

Qanday qilib SWIFT bu qiyinchiliklarni engishga yordam beradi?

G'aznachilikni boshqarish

Bugungi kunda minglab yirik korporatsiyalar o'z xazinasini samaraliroq boshqarishda yordam berish uchun SWIFT'ga ishonishadi. Asboblarimiz va yechimlarimiz orqali korporatsiyalar ko'plab murakkab vazifalarni avtomatlashtirishga qodir bo'lib, ularga diqqatini o'zlari eng yaxshi qiladigan narsaga qaratishga imkon beradi: qiymat qo'shish.

To'lovlarni soddalashtiring

So'nggi bir necha yil ichida to'lovlar dunyosi keskin o'zgarishlarga duch keldi. Endilikda SWIFT orqali yuborilgan to'lovlarni minglab banklar orqali oxirigacha kuzatib borish mumkin, bu esa korporativlarga real vaqt rejimidagi likvidlik holati haqida tengsiz tushunchalar beradi.

Bankingizga kirishni soddalashtiring

Yangi bozorlarda bank hisoblarini ochish zerikarli va ko'p vaqt talab qiladigan jarayon bo'lishi mumkin. Bizning onboarding yechimlarimiz korporativ va banklarga oddiy korporativ munosabatlarni rivojlantirish uchun ushbu ishlarning katta qismini avtomatlashtirishga imkon beradi.



Xavfni kamaytirish

Korporatsiyalar uchun SWIFT: Fakti fantastikadan ajratish

Deloitte Treasury Advisory Services tomonidan tayyorlangan ushbu hisobot korporativ tashkilotlar uchun SWIFT integratsiyasi bilan bog'liq ba'zi noto'g'ri tushunchalarni yo'q qiladi va SWIFT mijozlari intervyulariga asoslangan aniq va faktlarga asoslangan ko'rsatmalar beradi.

Sanktsiyalar qoidalariga va boshqa tartibga soluvchi majburiyatlarga rioya qilish va kiberxavfni yumshatish global xazina yuritishning og'ir, ammo muhim qismidir. Bizning sanktsiyalarni tekshirish vositalari va ma'lumotnoma ma'lumotlari yechimlari sizga eng kerakli ma'lumotlarni taqdim etadi.

Bank munosabatlaringizni boshqaring

Bizda bank hamkorlaringiz bilan ishlash uslubingizni avtomatlashtirish va standartlashtirish imkonini beruvchi bir qator vositalar mavjud. Ushbu vositalarning ko'pchiligi mavjud dasturiy ta'minotga osongina birlashtiriladi, bu esa yanada soddalashtirilgan tajribani anglatadi.

Foydalanilgan adabiyotlar ro'yhati:

1. <https://www.wix.com/>
2. <https://www.wikipedia.org>

ФИО автора: *Sirojiddinova Dilraboixon Baxtiyor qizi*

TATU FF Xorijiy til kafedrası o'qituvchisi

Название публикации: «INGLIZ TILIDA "SAMI-MODALS" DEB ATALUVCHI SO'ZLAR HAQIDA»

Annotatsiya: Ushbu maqola ingliz tilida modal so'zlarning qo'llanilishi bilan bog'liq bo'lib, asosan modal so'zlarni ifodalovchi vositalarni vazifalarini bajara olish imkoniyatiga ega bo'lgan so'zlarni qamrab olgan. Shuningdek modal so'zlar muqobillarining gapda qo'llanilish qoidalari berilgan bo'lib ,misollar bilan asoslab berilgan.

Annotation: This article deals with the use of modal words in English, mainly covering words that have the ability to perform the functions of means representing modal words. There are also rules for using modal word alternatives in a sentence, based on examples.

Kalit so'zlar: modallar, maodallik muqobillari, ehtimollik, zaruriyat, qobilyat, zamonlar.

Keywords: modals, modal alternatives (semi-modals), probability, necessity, ability, tenses.

Ingliz tilidagi modal fe'llar ko'pincha modallikni ifodalashda ishlatilgan yordamchi fe'llarning kichik bir guruhi hisoblanadi. Ular boshqa fe'llardan o'zlarining benuqsonligi bilan ajralib turadi va ma'lumki modal fe'llar oxirida III – shaxs birlikda – (e) s qo'shimchasini olmaydi. Asosiy ingliz modal fe'llari can, could, may, might, will, would, shall va should lardir. Aniqlik boshqa fe'llar ba'zan, har doim emas, modallar kabi turkumlanadi ; ular quyidagilar: ought to, had better, used to, have to dare va need. Fe'llar barcha asosiy modal fe'llarining hususiyatini aks ettirmaydi va ular ba'zan “ semi modals “ deb ataladi. Lekin ba'zi bir holatlarda asosiy modal fe'llarning muqobil vazifadoshi bo'lib kela oladi. Quyida “semi-modals”ning qo'llanilish qoidalari misollar bilan birgalikda keltirilgan.

Ought to + V hozirgi va kelasi zamondagi ahloqiy burch yoki maslahatni ifodalaydi.

He ought to help his friend. Ought to + have + P.P. o'tgan zamonga taluqli bo'lib, biror kishi burchini bajarmaganda yoki nomunosib hatti – harakat qilganda unga nisbatan tanbeh va ta'na ma'nosida ishlatiladi: You ought to have done it yesterday. Ought modal fe'lining so'roq shakli ought modal fe'lini egadan oldinga chiqarish orqali yasaladi: Ought I to go? Ought to modal fe'l gapning bo'lishsiz shakli esa doimgidek not inkor yuklamasi yordamida yasaladi: I ought not to go. Ought to modal fe'li har doim o'zidan keyin to ni talab qiladi. **Need** modal fe'li hozirgi ingliz tilida ham modal fe'li vazifasida ham modal bo'lmagan, to'g'ri fe'l vazifasida ishlatilishi mumkin. Ushbu modal fe'l kerak, zarur kabi ma'nolarni anglatadi. U asosan so'roq va inkor gaplarda ishlatiladi. Need + V biror ish – harakatning bajarilishi zarurligini bildiradi va kerak deb tarjima qilinadi. Bu modal fe'l faqat Simple Present ning so'roq va bo'lishsiz shakllarida ishlatiladi. Need he come here ? You needn't come so early. Shu o'rinda shuni eslatib o'tishimiz kerakki, ya'ni need bilan boshlangan so'roq gaplarning bo'lishli javobida must bilan javob beriladi. Need I go there at once ? Yes , You must. Aksincha, must bilan boshlangan so'roq gaplarning bo'lishsiz javobida needn't bilan javab beriladi. – Must I go there at once ? – No, you needn't. Need not + have + P.P. o'tgan zamonda sodir bo'lgan, lekin shu ish – harakatni bajarish zarurati bo'lmaganda ishlatiladi. You needn't have come so early. Need fe'li asosiy fe'l bo'lib kelishi ham mumkin va u kerak deb tarjima qilinib, boshqa asosiy fe'llar kabi hozirgi, o'tgan va kelasi zamonlarda tuslanadi. You need a long rest. We needed the dictionary badly. I'll need your advice. Need fe'li asosiy fe'l bo'lib kelib jonli egadan keyin tursa undan so'ng to li infinitive ishlatiladi. Jonli ega + need + to + V My friend needs to learn Spanish. Need asosiy fe'l sifatida jonli egadan keyin kelsa, u holda undan keyin yoki gerundiy, yoki majhul nisbatdagi infinitive ishlatiladi. Jonsiz ega + need + V ing. Need modal fe'li ot vazifasida ham kelishi mumkin.

But one has no need of a reason for that. There was no need for words. **Dare** fe'li ham modal fe'llar guruhiga kirib, o'zbek tilidagi jur'at qilmoq, botinmoq kabi fe'llarga to'g'ri keladi. Dare fe'li ishlatilishiga ko'ra ikki guruhga ajratiladi. Modal fe'llar kabi hozirgi zamonda barcha shaxslarda o'zgarmay dare bo'lib, o'tgan zamonda esa dared (yoki dust) bo'lib o'zgaradi. Bolishsiz shakli esa daren't hisoblanadi. U to'g'ri fe'llar kabi tuslanadi. To'g'ri fe'llar kabi tuslanganda III – shaxsda – s ni oladi va hozirgi hamda o'tgan zamon so'roq va bo'lishsiz shakllarda do ko'makchi fe'li ishlatilishi mumkin. Dare fe'li ko'pincha so'roq va bo'lishsiz gaplarda o'zgarmaydi.

We dare not touch what you propose with a barge pole. I dare say – birikmasi hozirgi ingliz tilida mening fikrimcha, nazarimda, menimcha, bemalol aytishim mumkin degan ma'nolarda qo'llaniladi. But I dare say I shan't miss it. Dare ning o'tgan zamon shakli durst hozirgi eskirgan shakl hisoblanadi. If I durst, said the captain, I'd stop and pock off another man. Dare va need ikkalasi ham modal fe'llar sifatida ham va oddiy fe'llar sifatida ham ishlatilishi mumkin. Modal bo'lmagan oddiy fe'llar o'zlarining e'tiborli holatida to infinitive ni qabul qiladi. Biroq dare to siz infinitive bilan ishlatilishi ham mumkin. I dare to answer her, He needs to clean that. He didn't dare go. Ular to siz infinitive ni boshqarganda modallardek qo'llaniladi va bo'lishsiz hamda so'roq gaplarda u odatda chegaralangan bo'ladi. Dare he do it ? (Does he dare to do it ?) I daren't try . (I don't dare to try .) How dare you ! How dare he ! (g'azabni, kamsitishni ifodalovchi iborali birikma) I dare say . (inkor yoki so'roq sintaksissiz istisnoli iborali birikma) **To have to** modal fe'l sifatida must modal fe'lining ekvivalenti hisoblanadi. To have to fe'li infinitiv bilan ishlatilganligi uchun majbur bo'lmoq, bajarishga majbur bo'lib qolmoq kabi ma'nolarni anglatadi. To have to asosan ma'lum bir sharoitga, hodisaga bog'liqlikni anglatish uchun qo'llaniladi. He had to see her tonight. [P.Abrahams] Why did old Tante have to live on the other side of the farm ? – I just have to go to Smith's. [P.Abrahams] To have to fe'li har uchala zamonda ishlatilishi mumkin. a) hozirgi zamonda But I have to think of you . [A.E.Coppard] b) o'tgan zamonda She had to bend and strain at it in order to pull it out. [B.J.Friedman] c) kelasi zaonda

I think I shall have to go. [A.E.Coppard] To have to shart maylida ham ishlatilishi mumkin.

One day in early summer seemed miraculously, that Stern would not have to sell his house and muve away . [B.J.Friedman] To have to o'rnida to have got to ham ishlatilishi mumkun. You have got to have friends he sercamed at her . [B.J.Friedman] To have to fe'lining o'tgan va hozirgi zamondagi so'roq va bo'lishsiz shakllari do ko'makchi fe'li yordamida yasaladi. Kelasi zamon so'roq va bo'lishsiz shakllari esa not inkor yuklamasi ishtirokida yasaladi. Does he have to go right now ? He does not have to go right now. She will not have to come so early tomorrow. To have fe'li. Hozirgi ingliz tilida to have fe'li keng tarqalgan va keng funksiyali fe'llardan hisoblanib, mustaqil, ko'makchi va modal fe'l vazifalarida kelaoladi. To have fe'li ma'lum paradigmatic formalar oppozitsiyasini tahlil qiladi. To have fe'lining vazifalari: a) to have mustaqil fe'l vazifasida. b) to have fe'lining frazeologik birikmalarda ishlatilishi. c) to have fe'lining modal ma'noda ishlatilishi. d) to have fe'li ko'makchi fe'l vazifasida ham kelishi mumkin. To have got birikmasi. To have got birikmasi so'zlashuv tilida va ingliz tilining amerika variantiga xos bo'lib, u mustaqil fe'l vazifasida kelishi ham modallikni ifodalashi mumkin. a) to have got birikmasi mustaqil fe'l vazifasida kelishi mumkin. I have a book. I have got a book. I think I've got a sixpence for you

(A.E.Coppard) We have got no time for you to collect rare plantz after your last attempt as a driver among the wonders of the deep (I.K.Chesterson) b) to have got modallikni bildiradi. To have got fe'li modallikni ifodalashi uchun infinitive shaklidagi biror fe'l bilan kelishi shart. Masalan: Come on, muddy or no, we've got to present ourselves before the baronet . (I.K.Chesterson) . I have got modallikni ifodalaganda, birinchidan, to have fe'lining modal fe'l vazifasida kelgandagi funksiyasidan farq qilmasligi, hamda to be fe'li kabi majburiylikni, avvaldan rejalashtirilganlikni bildirishi mumkin. Masalan: I have to meet him at 7 o'clock. I have got to meet him at 7 oc'lock. I am to meet him at 7 oc'lock.

Had better birikmasi qachonki tavsiya qilmoq yoki muvofiq munosabatni ifodalaganda should va ought to ga o'xshash ma'noni beradi. I had better get down to work. Bu yana tahdid ma'nosini ifodalashda ham ishlatilishi mumkin. You had better give me the money or else . Bu birikmadagi had modal fe'lga juda o'xshash. Bu esa infinitivsiz boshqariladi. Bu have fe'lining boshqa hechqanday shakli tomonidan almashtirib bo'lmaydi va u yordamchi fe'l kabi sintaktik minosabatda bo'ladi. Had better birikmasi shu sababli qo'shma fe'l turidek e'tiborga loyiqdir. U ba'zan modal fe'llar bilan yoki yarim modallar kabi turkumlanadi. Had better tarkibidagi had 'd ga qisqarishi mumkin , yoki asosan amerika ingliz tilida ba'zi norasmiy holatlarda ishlatilganda tushirib qoldiriladi. Birikma Perfect Infinitive bilan ishlatilishi mumkin: You'd better have finished that report by tomorrow. Uning bo'lishsiz shakli hadn't better hisoblanadi va u asosan so'roq gap tarkibida ishlatiladi. Hadn't we better start now ? Agar better dan so'ng not ishlatilsa infinitivning ma'nosi o'zgaradi. You'd better not do that . Ya'ni bunday holatda gapning ma'nosi kuchli maslahatni, bunday qilmasligingiz kerak ma'nosini beradi. Odatda ko'pincha tavsiya, maslahat ma'nolarini hosil qilish uchun ishlatiladi. Bu ogohlantirish, ilojsiz umidsizlik ni ifodalaydi. Masalan: - You had better take your umbrella with you today. - That bus had better get here soon ! - You had better watch the way you talk to me in the future. Yuqorida berilgan birinchi gapimizda tavsiya ma'nosini, ikkinchi gapimizda ilojsiz umid ma'nosini va oxirgi gapimizda esa ogohlantirish ma'nosini ifodalayapdi.

Used to fe'lli birikma o'tgan holatlar yoki o'tgan odatiy harakatlarni, odatda ular uncha uzoq bo'lmagan tub ma'noni ifodalaydi. U infinitiv bilan birga keladi. (fe'lning to'liq birikmasi used + to + infinitive) . I used to go to college. Buning ma'nosi so'zlovchi oldin odatiy kollejga borganligi , sababsiz ortiq davom etmaganligini anglatadi. Used to balki fandagi modallar yoki yarim modallar o'rtasida sinflanadi va u boshqa modallar ichida invariant va deffektivdir va sintaksisda yordamchi fe'llar bilan birika oladi. Used he to come here ?

Ya'ni used gap boshiga chiqadi. Bo'lishsiz shakli esa not inkor yuklamasi orqali yasaladi. Not inkor yuklamasi used dan so'ng ishlatiladi. He used not to come here. Sintaksisda buning juda oddiy shakli used o'rnida odatiy fe'lning o'tgan zamon shakli did dan foydalanadi. Did he used to come here ? He didn't use to come here. Used to ning fe'l shakli use o'xshash birikma, ma'noni sifat shakli bilan almashtirib bo'lmaydi. I am used to this, we must get used to the cold. Sifat shakli fe'l orqali ifodalangan paytda gerundiy ishlatiladi: I am used to going to college in the morning .

Modal fe'llar ish-harakatning bajarilish imkoniyati, qobilyati, ehtimolligi, zaruriyatini ifodalaydi. Ko'plab modallar birdan ortiq ma'noda qo'llanilishi mumkun. Shuningdek yuqorida berilgan "sami-modals" oraqali ham so'zlovchi ish-harakatga bo'lgan munosabatni ifodalash imkoniga ega . Bunda berilgan ma'lumotlar yordam beradi deb o'ylayman.

Foydalanilgan adabiyotlar:

1. Buranov J.B, " Ingliz tili grammatikasi " T.: „O'qituvchi"-1973
2. Hoshimov U, Buranov J, " Ingliz tili grammatikasining normativ kursi " T.: „O'qituvchi"- 1987
3. Usmonov O'.U, Sh, S Ashurov , " Ingliz tili nazariy grammatikasi " Sam.: - 2007
4. G'apparov M, Qosimova R, " Ingliz tili grammatikasi " T.: -2008

ФИО автора: *Rahmonova Xurshida Ortiq qizi*

Samarqand davlat universiteti talabasi

Название публикации: «МА’NAVIYATNI ANGLASH – O’ZLIGIMIZNI ANGLASHDIR»

Аnotatsiya: Ushbu maqolada ma’naviyat nima, ma’naviyatni anglash haqida so’z boradi.

Kalit so’zlar: Ma’naviyat, madaniyat, ma’no, o’quv qo’llanmalar, ilmiy risolalar

Biz odatda ma’naviyat haqida, uning ma’nosi, mazmuni, hayotimizda tutgan o’rni va ahamiyati haqida ko’p marotaba gapiramiz. Lekin negadur ko’pgina hollarda aksariyat insonlar ma’naviyat o’zi nima degan savolga ravon va aniq javob berishga qiynaladi.

Bunday holatlarga o’z tajribamiz orqali ko’p bor guvoh bo’lamiz. Mas’ul rahbarlik lavozimlariga nomzodlarni tanlashda o’tkaziladigan suhbat jarayonida ularning professional malakasi, hayotiy tajribasi, bilimi, tashkilotchiligi, insoniy fazilatleri bilan bir qatorda ma’naviy saviyasiga ham alohida e’tibor qaratamiz. Ko’pgina hollarda, ma’naviyat haqida beriladigan savollarga turicha ba’zan esa bir biriga zid, noaniq, sayoz javoblarni ham eshitgan hollarimiz ham uchrab turadi.

Albatta, “Ma’naviyat” tushunchasining falsafiy, ilmiy, adabiy yoki oddiy tilda ifodalanadigan ko’plab ta’riflarini keltirish mumkin.

Umuman olganda, o’zida juda ham chuqur va keng qamrovli ma’no-mazmuni mujassam etgan bu tushunchaga har qaysi ma’rifatli inson o’zining falsafiy yondashuvi, siyosiy qarashlari va e’tiqodi, ong-u tafakkuridan kelib chiqqan holda turlicha ta’rif va tavsiflar berishi tabiiy holdir.

Shuning uchun ham bu masala bo’yicha ilmiy adabiyotlarda, kundalik matbuotda bir biridan farq qiladigan fikr mulohazalarni uchratganda bundan taajjublanmasdan, ularni har qaysi muallifning o’ziga xos dunyoqarashi, mushoxada tarzi ifodasi sifatida qabul qilish o’rinlidir.

Shu nuqtai nazardan olib qaraganda, so’nggi yillarda bu mavzuda olimlarimiz tomonidan tayyorlangan o’quv qo’llanmalari, ilmiy risolalar, lug’atlarda ma’naviyat tushunchasi va uning asosiy tamoyillariga o’ziga xos tariflar berilayotganini kuzatib guvohi bo’lishimiz mumkin. Biz bu to’g’risidagi fikrlarni inkor etmagan holda, “Ma’naviyat tushunchasining mazmuni faqat “ma’ni”, “ma’no” degan so’zlar doirasida chegaralanib qolmaydi degan to’xtamga kelamiz. Nega deganda insonni inson qiladigan uning ruhiyati va ongi bilan chambarchas bog’langan bu tushuncha har

qaysi odam, millat va xalq, jamiyat hayotida hech narsa bilan o'lachab bo'lmaydigan alohida o'rin tutadi.

Shu fikrni mantiqiy davom ettirgan holda Islom Abdug'aniyevich Karimovning quyidagi fikrlarini keltirib o'tishimiz mumkin: Ma'naviyat – insonni ruhan poklanish, qalban uyg'onishga chorlaydigan, odamning ichki dunyosi, irodasini baquvvat, iymone'tiqodinibutun qiladigan. Vijdonini uyg'otadigan beqiyos kuch uning barcha qarashlarining mezonidir.

Yuqoridagi fikrlar orqali tariximiz va bugungi hayotimizda har tomonlama o'z tasdig'ini topib borayotgan haqiqatni yaqqol ifoda etgan bo'lamiz.

“Manaviyat” tushunchasi jamiyat hayotidagi mafkuraviy, mar'rifiy madaniy, g'oyaviy, diniy va ahloqiy qarashlarni o'zida to'laqonli mujassam etadi.

Shuning uchun ham bu mavzuda fikr yuritganda, mazkur qarashlarning barchasini umumlashtirib, keng ma'nodagi “ma'naviyat” tushunchasi orqali ifoda etish mumkindir.

Ma'naviyatning ma'no mazmunini va negizi belgilaydigan asosiy xususiyatlar, birinchi o'rinda insonning ruhiy poklanishi va qalban ulg'ayishi haqidato'xtalib o'tar ekanmiz, shu o'rinda bir masalaga alohida e'tibor berishimiz lozim. Albatda, butun dunyoda halol va pok yashashni o'zi uchun oliy maqsad, hayotiy e'tiqod deb biladigan insonlar ko'pchilikni tashkil qiladi. Aynan ana shunday insonlar va ularning pok amallari, ezgu ishlari tufayli bu yorug' olamda ma'naviyat hamisha barqaror bo'lib keladi.

Lekin bunday olijjanob fazilatlardan uzoq bo'lib yashaydigan, bunday fazilatlarni o'zida mujassamlashtirmagan, hayotning ma'no mazmunini o'zicha talqin qiladigan shaxslar ham oz emas. Ming afsuslar bo'lsinkim ular o'zini huddiki dunyoning haqiqiy egasidek, bekam-u ko'st boshqalarning havasini tortadigan umr kechirayotgandek huddiki boshiga baxt qushi qo'ngandek his qilishga urinadi.

Tabiyki bunday holatlarni ko'rib kuzatib o'zi uchun ezgu niyatlarni yuksak maqsad qilib qo'ygan insonlar qalbida qandaydir ikkilanish, shubxa, gumonlar paydo bo'lishi mumkin. Odamlarni o'ylantirib qo'yadigan bunday holatlar hayotda ko'p uchraydi. Bunga qanday izoh berish mumkin?

Hammamizga ma'lumki, muqaddas kitoblarimiz va qadriyatlarimiz, buyuk mutafakkir ajdodlarimiz merosi bizni doimo halol mehnat bilan yashashga, mardlik, sahovat va kamtarlikka chaqiradi, lekin shu bilan birga hayotda bu kabi da'vatlarga amal qilishga intiladigan odam ko'pincha turli qiyinchiliklar, hatto azob-u uqubatlarga duch kelishini kuzatish qiyin emas.

Tan olish kerakki, yuksak ma'naviy tushunchalar bilan yashashga harakat qiladigan odamning bugun ham ko'p mashaqqatlarni, og'ir sinov va to'siqlar muammolarni yengib o'tishiga to'g'ir keladi.

Biz milliy ma'naviyatni har tomonlama yuksaltirish masalasini o'z oldimizga asosiy vazifa qilib qo'yar ekanmiz, bugungi kunda ma'naviyatimizni hsakllantiradigan va unga ta'sir o'tkazadigan barcha omil va mezonlarni chuqur tahli qilib, ularning bu borada qanday o'rin tutishini yaxshi anglab olishimiz maqsadga muvofiq bo'ladi.

Foydalanilgan adabiyotlar:

1. I.A.Karimov. Yuksak ma'naviyat – yengilmas kuch, -T.: “Manaviyat”
2. Yaxshilikov.J Milliy g'oya: O'zbekistonni rivojlantirish strategiyasi- Toshkent 2018.

ФИО автора: *Safarov Bekzod Ulug'bekovich*

Jahon iqtisodiyoti va diplomatiya universiteti

Название публикации: «XALQARO MOLİYAVIY INSTITUTLAR VA O'ZBEKISTON»

Annotatsiya. Mazkur maqolada Xalqaro moliyaviy institutlar va O'zbekiston munosabatlari haqida fikr-mulohazalar bildirildi.

Kalit so'zlar: *Moliya, investitsiya, jamiyat, resurs, davlat, subyekt, moliya bozori, bitim*

Mamlakatimizda iqtisodiyotdagi bugungi kunning muhim vazifalaridan biri bu moliya bozorini rivojlantirish va xalqaro moliyaviy munosabatlarni yo'lga qo'yishdir. Moliya bozori iqtisodiyotni rivojlantirish, yalpi ichki mahsulotlarni oshirish, kapital jalb qilish, investitsion jozibadorlikni oshirishga xizmat qilishini ko'rishimiz mumkin. Jamiyat taraqqiyotida moliyaviy munosabatlarning o'rni esa beqiyosdir, zero, ular moliyaviy resurslarining harakati shakllanishi, taqsimlanishi va xalqaro moliya bozori institutlari hamda moliyaviy institutlar va tashkilotlar tomonidan ishlatilishiga asoslangan tarkib bo'yicha murakkab bo'lgan munosabatlar tizimidir. [1] Shu sababli, hozirgi vaqtda kelib, O'zbekiston bilan ko'plab moliya tashkilotlar iqtisodiy munosabatlar keng yo'lga qo'yilib va samarali hamkorlik aloqalarini o'rnatib kelmoqda. Bu xalqaro moliya tashkilotlari O'zbekistonning ijtimoiy va iqtisodiy sohalariga bir qator investitsiyalar kiritgan. Investitsion loyihalar soni ko'p va hamkorlik aloqalarini mustamkamlash doimiy ravishda e'tibor qaratilishi lozim. Sababi shundaki, xalqaro bozorga chiqish, davlatning eksport salohiyatini oshirish, aholining ijtimoiy qo'llab quvvatlash, hamda ishlab chiqarish hamda xizmat ko'rsatish infratuzilmasini yaxshilash uchun xalqaro moliya institutlarini bilan aloqalarni rivojlantirish vazifalardan biri hisoblanadi.

Xalqaro iqtisodiy munosabatlarning muhim ko'rinishlaridan biri bu xalqaro iqtisodiy hamkorlikdir. Milliy iqtisodiyot taraqqiyotida iqtisodiy hamkorlikning ahamiyati jahon

xo'jaligining rivojlanib, globallashuv jarayonining chuqurlashib borishi bilan ortib boradi. Uning asosiy sub'yektlari — davlatlar, transmilliy kompaniyalar, mintaqaviy va xalqaro iqtisodiy tashkilotlar hisoblanadi. XX asrning 80-yillaridan e'tiboran, xalqaro iqtisodiy hamkorlik doirasi kengayib, iqtisodiy munosabatlarni keng ko'lamda qamrab oldi. Tashqi va xalqaro savdo, kredit munosabatlari, valyuta va to'lov — hisob kitob sohasi, mintaqaviy integratsiya, migratsiya va kapital chiqarish, transmilliy kompaniyalarni tashkil etish va kredit moliya institutlarini shakllantirish, xalqaro iqtisodiy munosabatlarni tartibga solib, ilmiytexnika va ishlab chiqarish sohalarida muvaffaqiyatli amalga oshirilmoqda.[2]

Shuningdek, O'zbekiston Respublikasi Prezidenti Sh. Mirziyoyev tomonidan tasdiqlangan PF-4947-sonli Farmonidan ham ushbu masalalarga alohida to'xtalib o'tilib, unda kapitalni jalb qilish va korxonalar, moliyaviy tashkilotlar va xalqaro munosabatlarni tashkil etuvchi moliya bozorini rivojlantirishga qaratilgan O'zbekiston Respublikasi moliya bozorini o'rta muddatli va uzoq muddatli istiqbolda rivojlantirish konsepsiyasini ishlab chiqishi belgilab qo'yilgan.[3] Chunki xalqaro iqtisodiy hamkorlik uning sub'yektlari iqtisodiy manfaatlarini milliy chegaralardan tashqarida ro'yobga chiqarishning eng maqbul yo'li hisoblanadi. Iqtisodiy hamkorlik va iqtisodiy integratsiyani har qanday shaklda amalga oshiradigan mintaqaviy tashkilotlar muhim ahamiyatga ega. Mintaqaviy fondlar va banklar ularga ma'lum darajada yordam beradi. Mintaqaviy iqtisodiy hamkorlikning maqsadi rivojlanayotgan mamlakatlarga barqaror iqtisodiy o'sishni ta'minlashda, iqtisodiyotning eng muhim tarmoqlarini shakllantirishda, ijtimoiy rivojlanish darajasini oshirishda va odamlarning hayotini yaxshilashda yordam berishdir.

Xalqaro moliya institutlari jahon iqtisodiyotida katta rol o'ynaydi. Ular turli mamlakatlarga mablag' ajratish va kredit berish bilan shug'ullanadilar, jahon savdosini rivojlantirish va moliya tizimini barqarorlashtirishga yordam beradilar.

Xalqaro moliya tashkilotlari (XMT) - xalqaro moliya sohasida davlatlararo (xalqaro) bitimlar asosida tashkil etilgan institutlardir.

Quyidagilar xalqaro moliya tashkilotlari ishtirokchilari hisoblanadi:

-davlat;

-nodavlat tashkilotlar

Xalqaro moliya institutlari va xorijiy hukumat moliya tashkilotlari ishtirokidagi loyihalarni tayyorlash va amalga oshirish samaradorligini yanada oshirish maqsadida: Xalqaro moliya institutlari va xorijiy hukumat moliya tashkilotlari ishtirokidagi loyihalarni tayyorlash va amalga oshirish tartibi to'g'risidagi nizom ilovaga muvofiq tasdiqlangan.

Moliyaviy bitimlar, qayta kreditlash to'g'risidagi bitimlar, loyiha bitimlari, subsidiar bitimlar, huquq va talablarni o'tkazish to'g'risidagi bitimlar, xat-bitimlar va boshqa bitimlarni imzolagan vazirliklar va idoralar rahbarlari O'zbekiston Respublikasi yoki O'zbekiston Respublikasi Hukumati nomidan belgilangan tartibda loyiha bo'yicha bitimlarga o'zgartishlar, qo'shimchalar va tuzatishlarni imzolash vakolatiga egadir.

O'zbekiston Respublikasi Adliya vazirligiga bitimlar va kafolatlar kiritilgandan keyin bir hafta muddatda xalqaro moliya institutlari va xorijiy hukumat moliya tashkilotlari uchun maqbul shaklda Adliya vazirligi tomonidan beriladi;

Xalqaro Moliyaviy Institutlar ishtirokidagi loyihalarni amalga oshirishda ishtirok etadigan xorijlik mutaxassislariga kirish vizalarini rasmiylashtirish loyihalar tashabbuskorlari yoki ijro etuvchi agentliklar talabnomalariga binoan O'zbekiston Respublikasi Tashqi ishlar vazirligi tomonidan konsullik va boshqa yig'imlar undirilmagan holda amalga oshiriladi.

Xalqaro Moliya Institutlari ishtirokidagi loyihalarni amalga oshirishda ishtirok etadigan xorijlik mutaxassislariga ko'p martalik vizalar berish, vaqtincha turgan joyi bo'yicha ro'yxatga olinishi va uning muddatini uzaytirish loyihalar tashabbuskorlari yoki ijro etuvchi agentliklar talabnomalariga binoan O'zbekiston Respublikasi Ichki ishlar vazirligi tomonidan davlat boji undirilmagan holda amalga oshiriladi.

Xalqaro Moliya Institutlari mablag'lari hisobiga xarid qilinadigan tovar (ish, xizmat)lar va transport vositalarini bojxona to'lovlari (bojxona yig'imlari bundan mustasno), qo'shilgan qiymat solig'i, shuningdek, davlat maqsadli jamg'armalariga yig'imlar to'lashdan ozod hisoblanadi.

O'zbekiston Respublikasi rezidentlari bo'lmagan yuridik shaxslar yuridik shaxslardan olinadigan foyda solig'i olinmaydi.

O'zbekiston Respublikasi rezidentlari bo'lmagan jismoniy shaxslarni jismoniy shaxslardan olinadigan daromad solig'i to'lashdan ozod etiladi.

Asosan, bugungi kunda O'zbekiston moliyaviy tashkilotlarini xalqaro moliya tashkilotlari o'rtasida o'zaro moliyaviy munosabatlar o'rnatish mamlakat iqtisodiyotidagi eng muhim masaladir. Milliy va Xalqaro moliyaviy munosabatlarni rivojlantirish masalari bugungi kunda jadallashmoqda. Bu munosabat nafaqat puxta o'ylangan, balki bir vaqtning o'zida ildam va qulay bo'lishi hamda hozirgi tez o'zgaruvchan, dunyoda yuzaga kelishini oldindan aytib bo'lmaydigan yangi muammo va tahlikalarga o'z vaqtida va munosib javob berishi kerak. O'zbekiston xalqaro moliya tashkilotlari bilan moliyaviy munosabatlarini shakllantirishida va rivojlanishidagi asosiy omili:

- jahon bozorlarida o'zining o'rniga ega bo'lishi, ayniqsa tovar bozorlarida;
- Mamlakat iqtisodiy aloqalarning baynalminallashuvi va globallashuvi.
- Iqtisodiy va ijtimoiy sohalarda integratsiya jarayonlarining kuchayishi.
- Mamlakatning ilmiy-texnika taraqqiyotiga qo'shgan hissasi
- Xalqaro moliya munosabatlarining ko'p tomonlama va manfaatli tartibga solish tizimini takomillashtirilishi.
- Mamlakatda transmilliy korporatsiya va banklar faoliyatini nazorat qilish va kengaytirilishi

Agar quyidagi omillar iqtisodiyot va xalqaro moliyaviy munosabatlarda o'z aksini topsa, mamlakating moliyaviy rivojlanish koeffitsiyentga ijobiy ta'sir ko'rsatadi

O'zbekiston va Xalqaro moliya tashkilotlar o'rtasidagi moliyaviy munosabatlarni rivojlantirishda, iqtisodiy-moliyaviy rivojlanish omillaridan kelib chiqib, yuqorida aytilgandik, puxta o'ylangan, vazmin, balki bir vaqtning o'zida ildam va qulay bo'lishi hamda hozirgi tez o'zgaruvchan, dunyoda yuzaga kelishini oldindan aytib bo'lmaydigan yangi muammo va tahlikalarga o'z vaqtida va munosib javob bera oladigan darajada bo'lishi kerak.

FOYDALANILGAN ADABIYOTLAR RO'YXATI

1. O'zbekiston Respublikasining "Byujet kodeksi". T: "O'zbekiston" 2014.01.01
2. O'zbekiston Respublikasi Prezidenti Sh.Mirzeyoyevning "O'zbekiston Respublikasini rivojlantirish bo'yicha harakatlar strategiyasi to'grisida"gi PF-4947-sonli Farmoni. 17.02.2017. <https://lex.uz/docs/-310736>
3. J. X. Ataniyazov, E. D. Alim ardonoy xalqaro moliya munosabatlari" <https://fayllar.org/j-x-ataniyazov-e-d-alim-ardonoy-xalqaro-moliya-munosabatlari.html>
4. [https://uz.birmiss.com/xalqaro -moliyaviy-munosabatlar/](https://uz.birmiss.com/xalqaro-moliyaviy-munosabatlar/)
5. <https://fayllar.org/xx-asr-80-yillari-ortalarida-respublikada-ijtimoiy-siyosiy-iqt.html>

ФИО автора: *Yuldashev Umidjon*

AndMI 1-bosqich magistranti

Название публикации: «CUSTOMER RELATIONSHIP MANAGEMENT (CRM) NIMA? U QANDAY ISHLAYDI?»

Annotatsiya:

Ushbu maqola orqali siz CRM haqida qiziqarli ma'lumotlarga ega bo'lish birga qayerda va qachon, qay tartibda ishlashi, CRMdan foydalanishning afzalliklari, CRMning asosiy turlari, uning vazifalari bo'yicha tushunchalarga ega bo'lasiz.

Kalit so'zlar: CRM, customer, aloqa, xaridor, chegirma, an'ana, kichik biznes, marketing, ijtimoiy media.

CRM inglizcha customer relationship management so'zidan olingan bo'lib, xaridor aloqalari boshqaruvi degan ma'noni anglatadi. Rivojlangan mamlakatlarda keng qo'llaniladi ushbu tizim har bir firma, korxonada o'z haridorlari bilan doimiy aloqa saqlab qolish uchun kerakli ishlarni amalga oshiradi. CRM – bu shunday qulay vositaki mijozlar yoki hamkorlar bilan aloqa ma'lumotlarini saqlashga, sotish imkoniyatlarini aniqlashga, xizmat ko'rsatishdagi muammolarni aniqlashga va marketing kompaniyalarini boshqarishga imkon beradi. Yana bir tomondan CRM mijozlar bilan munosabatlarni boshqarish degan ma'noni anglatadi. An'anaga ko'ra, bu xaridorlar va yetakchilar haqida chuqurroq ma'lumot berish uchun mijozlarning afzalliklari va xatti-harakatlari haqidagi ma'lumotlar tahlilidan foydalanadigan, mijozlar bilan munosabatlarni boshqarish yondashuviga ishora qiladi. Biroq, bu yondashuv keng tarqalgan bo'lib, CRM qisqartmasi nafaqat usulga, balki uni amalga oshirish uchun ishlatiladigan raqamli vositalar va dasturiy ta'minotga ham tegishli bo'ladi.



CRM kichik biznes marketingining muhim qismidir. U hozirgi va potentsial mijozlar haqidagi ma'lumotlarni saqlaydi, mijozlarning o'tmishdagi o'zaro munosabatlarini tahlil qiladi va mijozlar va kompaniya vakillari o'rtasidagi muloqotni osonlashtiradi.

Ushbu raqamli vositadan foydalanish ko'p sabablarga ko'ra muhimdir. Birinchidan, mijozlar haqidagi ma'lumotlar hamma joyda bo'ladi - ijtimoiy media platformalarida tarqalib ketgan, mijozlarga xizmat ko'rsatish vakilining pochta qutisiga ko'milgan, marketing bo'yicha mutaxassis tomonidan aqliy eslatma sifatida saqlanadi - ro'yxatni davom ettirish mumkin. Agar bu ma'lumotlar birlashtirilmasa, mijozlaringiz haqida aniq tushunchaga ega bo'lish va ularning ehtiyojlarini to'g'ri aks ettiruvchi marketing strategiyasini ishlab chiqish qiyin bo'ladi. CRMlar bu muammoni turli marketing aktivlaridan, jumladan kompaniyaning veb-sayti, ijtimoiy media platformalari va elektron pochta marketing tizimidan ma'lumotlarni olish va ularni bir joyga joylashtirish orqali hal qiladi. Ular, shuningdek, chat vositalari, marketingni avtomatlashtirish va kontaktlarni boshqarish kabi xususiyatlarni taqdim etish orqali kompaniyalarga ushbu ma'lumotlardan foydalanishga yordam beradi.



Analitik CRM

Analitik CRM tizimlari ma'lumotlarni to'plash va tahlil qilish ustuvorligini ta'minlaydi. Ular mijozlarning afzalliklari, aloqa ma'lumotlari va boshqalar kabi ma'lumotlarni tahlil qilish uchun foydali vositalardir. Shunisi e'tiborga loyiqki, ular korxonalariga xaridorlarning joylashuvi va veb-sayt xatti-harakatlari kabi omillarni birlashtirgan holda bir nechta ma'lumotlar to'plamini kompleks tahlil qilish imkonini beradi - sotib olish naqshlari va tendentsiyalarini yaxshiroq aniqlash uchun. Katta ma'lumotlar bazasi va ma'lumotlarni yig'ish imkoniyatlari bilan ushbu turdagi CRM, ayniqsa, mijozning xususiyatlari va xatti-harakatlarini yaqindan ko'rishga muhtoj bo'lgan tahlilchilar uchun foydalidir.

Birgalikda CRM

Mijozlar bilan munosabatlarni boshqarish tizimlarining boshqa turlari singari, hamkorlikdagi CRM kompaniyalarga mijozlarni boshqarishni yaxshilash maqsadida mijozlar ma'lumotlarini to'plash va saralashga yordam beradi. Biroq, ularning tuzilishi turli jamoalar o'rtasidagi sinxronizatsiyani yaxshilash uchun maxsus ishlab chiqilgan. Ushbu turdagi CRM dasturiy ta'minot mijozlar ma'lumotlarini tashkilot bo'ylab erkin almashadi, bu esa ish joyining shaffofligi va unumdorligini oshiradi. Shuningdek, u jamoalarga qaysi aloqa kanallari elektron pochta, jonli chat yoki ijtimoiy media marketingi bo'ladimi, muayyan mijozlarning afzalliklariga mos kelishini aniqlashga yordam beradi.

Foydalanilgan adabiyotlar ro'yhati:

1. <https://www.wix.com/>
2. <https://www.wikipedia.org>

ФИО автора: *Yuldasheva Shaxnoza Ilhomovna*

Farg'ona viloyati O'zbekiston tumani

53-maktabda ingliz tili o'qituvchisi

Название публикации: «BOSHLANG'ICH SINFLARDA INGLIZ TILI LEKSIK BOYLIGI VA UNING METODIK TIPOLOGIYASI»

Annotatsiya: Mazkur maqolada o'rta umumta'lim maktabi boshlang'ich sinf o'quvchilarining lisoniy malakalarini shakllantirishda ingliz tili leksikasini tutgan o'rni va ahamiyati to'g'risida firlar xulosalandi.

Kalit so'zlar: ingliz tili leksikasi, interferensiya, transpozitsiya, til tajribasi

O'rta umumta'lim maktablari boshlang'ich sinfida chet tillarni, ayniqsa, ingliz tili leksikasini, jumladan, aktiv, passiv va potensial leksikasini o'rgatish metodikasi kam o'rganilgan soha bo'lib qolmoqda.

Chet til o'quv soatlari chegaralangan, til tabiiy muhiti bo'lmagan, ta'lim maqsadi o'ziga xos bo'lgan o'rta umumta'lim maktabi boshlang'ich sinf o'quvchilarida leksik ko'nikma va malakani hosil qilish o'ziga xos usul hamda pedagogik- psixologik yondashuvni talab etadi.

Chet til o'qitishda interferensiya va transpozitsiya hodisalarining tahlili haqida fikr yuritiladi. Ma'lumki, o'zbek maktablarida uch til(ona tili, ikkinchi til (rus tili), chet til)dan to'plangan til tajribasi xususida fikr yuritish maqsadga muvofiqdir.

Ona tili tafakkur shakllanishida alohida xizmat o'taydigan til bo'lib, kishi tevarakatrofni ona tili yordamida idrok etib tushunadi va kishilar bilan muloqotga kiradi. Ona tilini yaxshi bilish mamlakat ijtimoiy-madaniy hayotida faol ishtirok etishga yordam beradi. Ona tili so'zlari zaminida o'zlashtirilgan tushunchalar ikkinchi va chet til o'rganish chog'ida o'zga til so'zlarining tovush va yozuvdagi timsolida gavdalanadi. O'z tilida shakllangan tushunchalarni o'quvchi o'zga til so'zlari bilan fikran bog'laydi. Ikkinchi tilga boshqa millat vakillaridan iborat qardoshlar, qo'shnilar tili sifatida qaraladi. Mamlaktimizda «ikkinchi til» tushunchasi o'zbekcha o'qiydiganlar uchun rus

tili, rus tilida ta'lim oluvchilar uchun esa o'zbek tilidir. Chet til esa – bu xorijiy mamlakat tilidir. Chet til asosan tilning leksik, grammatik va talaffuz tomonlarini his etish orqali o'rganiladi.

Uchala tilni o'qitish jarayoni turlicha bo'lib, ona tili va ikkinchi til tabiiy, chet til esa sun'iy muhitda o'rgatiladi. Yuqoridagilardan ma'lum bo'ladiki, uchala tilni o'rgatishda keskin farq(sharoit, maqsad, mazmun)lar mavjuddir hamda o'qitishda tegishli uslubiyatni qo'llashni taqozo etadi. O'quvchilar to'plagan til tajribasini o'rganish chet til o'qitishda ma'lum bir yutuqlarga erishish garovidir.

Til tajribasini hisobga olish deganda, o'quvchi shu kungacha o'zbek, rus, chet tillardan olgan bilim, ko'nikma va malakalarining hozir o'rganilayotgan chet til materialini o'zlashtirishga salbiy yoki ijobiy ta'siri tushuniladi. Chet til o'qitish metodikasida salbiy ta'sir interferensiya, ijobiy esa transpozitsiya atamaları bilan yuritiladi. Bu ikki hodisa chet tilning fonetik, leksik, grammatik va sintaktik sohalarini o'rganishda kuzatilishi mumkin.

Interferensiya – lotincha so'z bo'lib, «inter» orasida, ichida, – «ferentis» ko'chiruvchi, o'tkazuvchi degan ma'nolarni bildiradi, ya'ni salbiy ta'sir – noma'lum ko'chish, to'sqinlik qilish, g'ov bo'lish, ko'nikma va malakalarni salbiy natijaga olib borishi tushuniladi. Buning misoli sifatida ingliz tilidagi «kelasi noanik zamon(Future Idefinite tense)»ni o'rganishda uning qo'llanish (funksiyasi), yasalish (shakli) va ma'nosi(semantikasi)ni o'rgatish alohida metodik yondashuv talab etadi. Sababi mazkur fe'l zamonining qo'llanish va ma'nosi o'quvchilar uchun qiyinchilik tug'dirmaydi, chunki grammatik hodisaning «kelasi zamonda oddiy ish harakatni ifodalashi» o,, 'zbek tilida ham mavjud.

Masalan: I shall read this book tomorrow.

Men bu kitobni ertaga o'qiyman. Bunday holat o'quvchilar til tajribasidan olgan bilimlari yordamida chet til hodisasini o'zlashtirishga imkon beradi. Mazkur fe'l zamonning yasalish(formasi)i esa o'zbek va ingliz tilida butunlay bir-biridan farq qiladi. Ingliz tilidagi ikki so'z(yordamchi fe'l – shall, will va yetakchi, asosiy fe'l –

read)dan tuzilgan zamon o'zbek tilida faqat bitta so'zdan iborat bo'ladi. Bu o'zbek o'quvchilar uchun qiyinchilik(interferensiya)ni keltirib chiqaradi. Lekin o'quvchilar til tajribasi tarkibidagi mavjud rus tili(ikkinchi til)dagi maktabda hosil qilingan malaka ushbu grammatik hodisani o'rganishda ijobiy ta'sir (transpozitsiya) ko'rsatishi mumkin.

Transpozitsiya – lotincha so'z bo'lib, «transpositio», boshqa joyga ko'chish degan ma'noni bildiradi. Bu tushuncha metodikada ijobiy ta'sir, ijobiy ko'chish, yordamga kelish, ko'maklashish, ijobiy natijaga olib boruvchi bilim, ko'nikma va malakaning ko'chishi ma'nolarida talqin qilinadi. Transpozitsiya hodisasini «sifatlarning daraja ko'rsatkichlari yasalishi»da kuzatish mumkin. Masalan. Wide – wider – the widest, ya'ni keng – kengroq – judayam keng.

Xulosa qilib shuni aytish mumkinki, o'quvchilarni chet til, ikkinchi til va ona tili bo'yicha tillararo yoki til ichki lingvodidaktik qiyosiy tahliliga doir bilimlar bilan qurollantirish ularning bilish, kommunikativ-ta'limiy va amaliy-rejalashtiruv vazifalarini hal etishga qaratilgan malakalarini shakllantirishning muhim shartlaridandir.

Foydalanilgan adabiyotlar:

1. Hoshimov O'.'H., Yoqubov I.YA. Ingliz tili o'qitish metodikasi. –T.: Sharq, 2003.
2. Jalolov J. Chet til o'qitish metodikasi. –T.: O'qituvchi, 1996.
3. Ляховитский М.В. Методика преподавания иностранных языков: Учебное пособие. –М.: Высшая школа, 1981.
4. Методика обучения иностранным языком в средней школе: Учебник / Н.И.Гез, М.В. Ляховитский, А.А. Мирлюбов, С.К.Фоломкина, С.Ф. Шатилов. –М.: Высшая школа, 1982.
5. www.arxiv.uz

ФИО автора: *Мустафаева Алиме*, магистрант кафедры

Эстрадного инструментального исполнительства,

Государственная консерватория Узбекистана

Название публикации: «ИЗУЧЕНИЕ МУЗЫКАЛЬНОГО ИСКУССТВА
ОСКАРА ПИТЕРСОНА»

Аннотация

В данной научной статье анализируется современное джазовое музыкальное искусство, на примере канадского композитора и пианиста Оскара Питерсона. Проводится исторический анализ, даются рекомендации молодым исполнителям и педагогам.

Ключевые слова: композитор, пианист, музыкальное искусство, джаз.

Annotatsiya

Ushbu ilmiy maqola kanadalik pianinochi Oskar Piterson misolda zamonaviy jaz musiqa san'atini tahlil qiladi. Tarixiy tahlillar olib boriladi, yosh ijrochilar va o'qituvchilarga tavsiyalar beriladi.

Kalit so'zlar: kompozitor, pianinachi, musiqiy san'at, jaz.

Annotation

This scientific article analyzes contemporary jazz musical art through the example of the Canadian pianist Oskar Peterson. Historical analyses is carried out, recommendation are given to young performers and teachers.

Kew words: composer, pianist, musical art, jazz.

Музыка – это язык, который не использует слов, а говорит эмоциями. И джаз именно такой стиль музыки, который проникает прямо в сердце. В мировой музыкальной культуре джаз давно занял свою нишу и приобрёл огромное значение. Широкая популярность данного вида музыкального исполнительства обусловила возможность и необходимость включения джазового репертуара в школы разных стран мира.

Джазовый пианизм в XXI веке – особое явление джазовой культуры. Пианисты выдвигаются на первый план, занимают лидерские позиции в

музыкальном искусстве. Большую популярность приобретает сольное исполнительство. Музыкальная жизнь джазовых пианистов сегодня насыщена разнообразными событиями: сольные концерты, мировые номинации в фестивалях. Композиторское и исполнительское искусство синтезируется в одно целое. В частности, джазовых пианистов сегодня всё чаще начинают именовать композиторами. Имея солидные академические и теоретические знания, владея способами работы с музыкальным материалом, музыканты такого рода тяготеют к созданию собственных, неповторимых композиций и импровизаций. Важнейший аспект современной джазовой фортепианной сферы - индивидуальный стиль.

История развития джазовой музыкальной культуры формировала фигуры пианистов-лидеров в джаз-бэндах, различных комбо, ансамблях. Пианисты ранних фортепианных стилей конца XIX- начала XX веков, не стремились к обретению индивидуального языка и музицировали в рамках данных ритмов.[2; 25]. Следовательно, представителей фортепианного исполнительства можно было классифицировать по отдельным ритмам джазовой музыки. К примеру, пианисты стиля: буги-вуги, страйда, стomp-пиано, баррел-хауз-пиано, гарлем-пиано. [1; 5].

На протяжении всей истории джаза и инструмент фортепиано сыграл существенную роль в эволюции вышеперечисленных направлений. Со временем менялись марки роялей, стали появляться электронные инструменты. И звучание на них стали нравиться больше, чем на классических фортепиано. А пианисты, тем самым, становились инициаторами новых стилей, новаторами новых путей. В становление фортепианного джаза, велика роль выдающегося канадского композитора и пианиста Оскара Питерсона. Остановимся подробнее на его композиторском и исполнительском искусстве.

Оскар Питерсон – выдающийся канадский музыкант, один из величайших джазовых пианистов XX века. За более чем шестидесяти летнюю карьеру, он

сыграл тысячи концертов по всему миру, выпустил более двухсот альбомов и восемь раз становился лауреатом премии «Грэмми».

Наряду с блестящей карьерой исполнителя-виртуоза О. Питерсон остался в истории джазовой музыки и как талантливый композитор. Он является автором цикла пьес, джазовых тем, этюдов для обучения, музыки к кинофильмам. Одним из значительных произведений считается «Гимн свободе» (1962 г.), который стал символом борьбы афроамериканского населения в США за гражданские права, развернувшейся в 1960-е годы. Как вспоминал впоследствии сам композитор, он просто наиграл блюзовую мелодию по просьбе своего друга Н. Грэнца, слова же были дописаны позже. Но он, как автор, испытал истинную гордость, когда его композиция приобрела такую популярность, что стала считаться гимном борьбы афроамериканского народа за гражданские права. Не менее знаменитым его произведением, ставшим уже классическим, является «Канадская сюита» состоящая из восьми частей, каждая из которых посвящена отдельному региону страны. В соответствии с замыслом автора, сюита стала музыкальным портретом Канады – страны, которую он так любил.

Оскар Питерсон заслужил репутацию уникального виртуоза, обладателя феноменальной техники... Его называют «Джазовым Листом», стремившегося сблизить джаз и академическую музыку. [3; 45]. Он подарил миру джаза много невероятных и блистательных творений. Не только почитатели таланта, но и все ценители музыки независимо от их пристрастий признают весомость и значимость вклад О. Питерсона в мировую музыкальную культуру. Один из авторитетных российских специалистов В.Ю. Озёров отмечает: «В кругу любителей джаза имя Питерсона непосредственно ассоциируется с понятием «мейнстрима» (буквально центральное основополагающее направление)» [3; 34].

Его творчество выходит за рамки частных стилевых вместе с тем определяет главный путь развития этого вида музыкального искусства. С самого начала карьеры О. Питерсон решил искать свой индивидуальный стиль, так как многие джазовые музыканты во многом подражали уже известным в то время корифеям

джаза. С юности его отличала незаурядная работоспособность; долгие год уже получив мировую известность, он занимался по шесть часов в день. Помимо работы над техникой, он слушал много записей, пытаясь понять суть и смысл джазовой музыки; как строится импровизация? Каким образом она воздействует на слушателя? В этой связи на его становление как музыканта и формирование собственного стиля большое влияние оказали американские джазовые пианисты Тедди Уилсон и Нэт Кинг Коул. Но самым большим авторитетом для него был американский пианист – Арт Тейтум. Стиль Арт Тейтума отличали совершенное владение гармонией и феноменальная техника. Практически слепой от рождения, он мог исполнять пассажи и сложные арпеджио в темпах, которые не мог выдержать ни один музыкант. Когда Оскар Питерсон услышал впервые его запись, он подумал, что играют два исполнителя на разных инструментах. Потрясение от игры А.Тейтума было настолько велико, что он больше месяца не мог подойти к инструменту.

Стать джазовым пианистом номер один – к чему стремился Питерсон – невозможно было без работы со звукозаписывающими компаниями. С 1945 года он стал выпускать свои сольные записи. Его первые пластинки были сделаны в популярном в то время танцевальном стиле буги-вуги и быстро завоевали популярность у подрастающего поколения. О. Питерсон творец создающий своё искусство; лёгкое, мгновенное, неуловимое, как тень падающих снежинок.....

Стиль намного шире традиционной негритянской гармонии. Чего только не услышишь в его богатейшем многоголосии?! От грохота тамтама до певучей флейты Моцарта. От нежного голубиноного воркования до рёва хозяина джунглей. Питерсон употребляет диатонические и хроматические секвенции. Использует политональные наложения. Добивается гармонических отношений тоники и субдоминанты. То есть затронуть пласты высшей джазовой математики..... Игру виртуоза отличал мощный драйв и гибкость, позволявшая ему сочетать яркие сольные пассажи с тонкой аккомпанирующей игрой. Полнота звучания рояля,

сочность туше, легкость и естественность бега, разнообразие звуков от блюзовых всплесков до оркестрового рокота сделано многие пьесы, исполненные Оскаром Питерсоном, образцами фортепианной джазовой классики.

За всю свою многолетнюю деятельность Оскар Питерсон заслужил репутацию классика фортепианного джаза. И хотя в его адрес звучали критические замечания, упрекавшие его в излишней техничности исполнения, Оскар Питерсон оставался гением. На сегодняшний день его непревзойдённая виртуозность, изобретательность в пассажах и мелодической разработке требуют изучения и осмысления. Он всегда старался следовать принципу приоритета экспрессивного, глубоко индивидуального отношения к исполняемым произведениям, наполненного богатством импровизаторской фантазии.

Для развития джазового пианизма, привития эстетического вкуса у подрастающего поколения, автор рекомендует изучать произведения Оскара Питерсона в разных ступенях музыкального образования. К примеру, в детских школах музыки и искусства рекомендуются его упражнения, лёгкие джазовые пьесы, в академических лицеях – этюды разной степени сложности, а в высшей школе эстрадных искусств – блюзы, баллады. А также рекомендуется обращение к видеозаписям композитора, изучение его импровизационного искусства. Обобщая вышеизложенное, следует отметить, что музыкальное искусство Оскара Питерсона требует глубокого анализа и свободного исполнения.

Творить свободную импровизационную музыкальную композицию прямо перед публикой – занятие отважных, и для него требуется нечто большее, чем просто талант музыканта. Чтобы играть джаз, необходимо призвать всё своё существо – чувства, физические и умственные силы, и направить их только на выступление – отдаваться музыке полностью всякий раз, когда играешь. Этому принципу великий канадский музыкант Оскар Питерсон следовал всю жизнь!

Список использованной литературы:

1. Лубяная Е.В., «Истоки современного фортепианного джаза» 2013г.
2. Оскар Питерсон. Джазовая Одиссея. Автобиография – 2007.
3. Фейертаг В.Б. Джаз. XX век
4. [ru/m/Wikipedia/org/](http://ru.m/Wikipedia/org/)

ФИО автора: *Мустафаева Эльмаз Шакировна*

Магистрант II курса

Государственной консерватории Узбекистана

Название публикации: «ФОРМЫ РАБОТЫ НА УРОКАХ ЭТНОСОЛЬФЕДЖИО»

Аннотация: Основная цель обучения на уроках Этносольфеджио – воспитание гармонично-развитой личности посредством музыкального фольклора. Предмет способствует формированию музыкальных способностей, в частности музыкального слуха, чувства ритма, интонации, музыкальной памяти на родном, национальном музыкальном материале. В данной статье автор освящает аспекты различных методов и форм работы на уроках Этносольфеджио.

Ключевые слова: музыкальный фольклор, этноинтонация, этнослух, этносольфеджио, музыкальный материал.

Аннотация: Этносольфеджио дарсларида укитишнинг асосий максуди- баркамол инсонни фольклор мусикаси оркали тарбиялашдир. Фан мусикий қобилиятларни, хусусан, мусикий эшитиш, ритмни хис қилиш, интонация ва мусикий хотирани миллий мусикий материаллар оркали шақиллантиради. Ушбу мақолада, муаллиф Этносольфеджио дарсларида ишлашнинг турли услубий жиҳатлари ва шакллари ёритади.

Калит сўзлари: мусикий фольклор, этноинтонация, этноэшитиш, этносольфеджио, мусикий материал.

В современных условиях наиболее актуальным становится вопрос сохранения каждой без исключения страной и народностью своего культурного наследия, особенно одной из главных его составляющих – традиционной народной культуры. Важнейшим фактором, является не только хранение духовно-культурных достижений и традиций, но и передача их для

последующих поколений. Главным вопросом на сегодняшний день является воспитание у молодого поколения любви к народным ценностям, культуре и традиционным музыкальным образцам.

В системе музыкального образования привитие этих ценностных качеств осуществляется в курсе этносольфеджио. Основная цель курса - воспитание музыкального слуха, интонации, воображения на народном материале, собственно, развитие у учащихся способности этнослуха и этноинтонации. «Под *этноинтонационным слухом*, пишет О.В. Пивницкая - понимается слух, воспитанный на музыкально-слуховых представлениях, типичных для конкретного этноса», а «под *этноинтонированием* понимается реализация музыкально-слуховых представлений, присущих тому или иному этносу, в своём исполнении»⁵¹

Предмет этносольфеджио является практической дисциплиной и направлен на развитие музыкальных способностей посредством народного фольклора. Это в свою очередь - развитие музыкального слуха (этнослуха), навыка интонирования (этноинтонирование), памяти, чувства ритма, творческой инициативы, слухового анализа. Для формирования этих качеств способностей на уроках Этносольфеджио способствуют следующие формы работ:

Этно-интонирование. Одной из важных задач учебного курса этносольфеджио является формирование точного этно-интонирования. Собственно, к развитию данного качества следует обращать особое внимание.

Известно, что певческая работа с детьми на уроках сольфеджио проходит на народно-песенном материале, так как этот материал доступен и интересен для детей. На занятиях, навыки пения «прививаются» детям постепенно - по принципу «от простого к сложному».

⁵¹Пивницкая О.В. Фольклорное сольфеджио: особенности трактовки учебного материала и основные методы его освоения. Музыкальное искусство и образование 2016.

Являясь результатом устного народного творчества, народные песни имеют свободную манеру исполнения и импровизационный характер. Собственно, при исполнении их, очень часто можно встретить особые нотации, свойственные к песенному фольклору. Это использование звуков речевого характера на неопределенной высоте, скольжение, спад, пение форшлагов, мордентов, глиссандо. Например:

Ошхуракам каптар



Для освоения всех особенностей народного пения в самом начальном этапе необходимо прослушать аудио записи песенных образцов⁵². Прослушивание песен даст детям слуховые ориентиры о стиле и манере исполняемых произведений, которые запечатлеваются в памяти. Настоящий метод «этноинторирования» будет способствовать координации визуального -(то есть нотации) и аудио ряда (реально звучащего материала), что позволит освоить учащимся тот или иной тип интонирования.

Работа с фонограммой. Всем известно, что народная музыка является образцом устного творчества, передаваемая на протяжении нескольких веков из уст в уста. Поэтому, освоение этнической музыки, то есть, «точное» её воплощение невозможно без постоянной работы с реально звучащим материалом (подлинником). Как уже было сказано, в изучении курса этносольфеджио (фольклорное сольфеджио) целесообразным является прослушивание музыкальных материалов в аудио записи. На практике это означает ознакомление с песней не по нотам, а с голоса. Таким образом, освоение песни происходит у ребёнка постепенно и естественно, методом её прослушивания и запоминания. При таком подходе у ребёнка формируется

⁵² Прослушать музыкальный материал следует внимательно, запоминая каждый элемент на слух.

фольклорное мышление, также навыки этнического слуха и этноинтонирования.

- *творческие задания* Развитие творческих способностей учащихся в процессе обучения играет огромную роль. Оно способствует более эмоциональному и вместе с тем осмысленному отношению учащихся к музыке, раскрывает индивидуальные творческие возможности каждого из них, вызывает интерес к предмету, что является необходимой предпосылкой для успешного его освоения, помогает в исполнительской практике. Творческие задания на уроках «Этносольфеджио» активизируют слуховое внимание, тренируют различные стороны музыкального слуха, музыкальную память, развивают художественный вкус.

Простейшие мелодические задания на начальном этапе включают:

- допевание,
- досочинение мелодии (формирование ощущения ладового тяготения).
- сочинение мелодии на данный ритмический рисунок или на стихотворный текст
- сочинение мелодии определенного жанра, характера, использование заданных выразительных средств.

В дальнейшем задания могут содержать импровизацию ритмических и мелодических вариантов, и, наконец, сочинение собственных мелодических и ритмических построений. Письменные творческие задания желательно выполнять в форме домашних заданий, где ученик может спокойно размышлять, музицировать. Творческий подход значительно ускоряет усвоение материала, облегчая процесс обучения, делая его занимательным и интересным.

- *навык импровизации* - является одним из самых доступных форм музицирования, который способствует улучшению образного мышления и

творческую фантазию. Раскрывает воображение детей, также вырабатывает навыки о традиционных жанрах, ладообразований, ритмики, звукоряда. Кроме того, искусство импровизации способствует формированию и адаптивированию слуховых качеств на народный лад. Импровизация в курсе этносольфеджио - это далеко не всегда быстрая работа, а зачастую это длительный творческий процесс, включающий в себя сознательное, обдумывание будущего сочинения. Вот поэтому этот вид работы полезно использовать в качестве домашнего задания. В классе можно предложить ученикам несложные примеры импровизации с участием педагога. Например:

-вокальная импровизация «вопрос-ответ» в музыкальном диалоге учитель ученик.

Учитель: «Куёним, куёним нима булди?»

Ученик: «Ортимиздан бурилар кувлади. »

В вокальной импровизации «вопрос-ответ» необходимо обратить внимание на неустойчивости вопроса и подвести детей к ответу так, чтобы он закончился на устойчивом тоне. Опираясь на свои музыкальные способности, дети интуитивно находят путь к устою.

- импровизация в заданном ладу. Можно предложить ученикам сочинить мелодию в определенном ладу на стихотворный текст.

-импровизация на заданный ритм. Можно предложить ученику сочинить мелодический голос к заданному усулью. Этот вид импровизации хорошо использовать в закреплении материала, направленного на ритмические мотивы: пунктирный ритм, синкопы.

- *этнодиктант* - запись народных образцов по нотам. В народной педагогике данная форма может функционировать в двух видах: *устный* и *письменный*. В самых первых порах работы желательно использовать устные диктанты, именно устная фиксация является вековой традицией устного музицирования, отражает

традиционный метод усовершенствования слуха и памяти. Затем можно предложить письменную фиксацию услышанной мелодии.

В начале работы желательно ученикам прослушать аудио запись предварительно с помощью педагога проанализировав мелодию (направление мелодии, размер, ключевые знаки, длительности нот и т.д.). Затем следует предложить ученикам воспроизвести ритмический напев, прохлопав, протопав или же простучав с использованием различных слогов. Следующая ступень - ритмическая запись диктанта на одной высоте. Далее можно предложить перейти к звуковысотной записи напева и тактированию. В работе над этнодиктантом желательно воспроизводить мелодии голосом (также на народных духовых и струнных музыкальных инструментах), а не проигрывать её на фортепиано. Такой метод работы ориентирует детей не на темперированный строй, а на звучание человеческого голоса с присущими ему особенностями интонирования.

Целесообразное использование рассмотренных нами форм работ, способствуют формированию у учащихся:

- умение импровизировать и создать новую песню в традиционном стиле;
- умение анализировать структуру национальной мелодии и вербальный текст песни;
- точное исполнение прослушанных на аудио записях мелодий;
- умение точной записи диктантов основанных на образцах народной музыки;
- адаптация музыкального слуха на родные музыкальные образцы;

Сегодня курсы Этносольфеджио для учащихся ДШМИ, это и практическая дисциплина, которая направлена на развитие традиционных форм музыкального воспитания. Этносольфеджио является дисциплиной, проецирующей собой модель традиционного исполнительства, ориентированную не только на

восстановление специфики слуха музыкантов устной традиции, а также способствующую освоению импровизационных навыков и активизации творческих способностей⁵³.

Важная задача на уроках Этносольфеджио – в условиях групповых занятий найти индивидуальный подход к каждому ученику и максимально раскрыть его потенциал. Следует выбрать доступные для детей задания и формы их исполнения.

Список использованной литературы

Байбек А.К. Этносольфеджио как система обучения народных музыкантов, интегрирующая традиции устных и письменных музыкальных культур.// Вестник. Евразийская наука и искусство. Нур-Султан 2019.

Пивницкая О.В. Фольклорное сольфеджио: особенности трактовки учебного материала и основные методы его освоения // Музыкальное искусство и образование 2016 г.

«Этно-сольфеджио» учебная программа . Энгельс 2015г.

⁵³ Байбек А.К. Этносольфеджио как система обучения народных музыкантов, интегрирующая традиции устных и письменных музыкальных культур. Вестник. Евразийская наука и искусство. Нур-Султан 2019.

ФИО автора: *Karimova Kamola*

2 nd year student of Samarkand State Institute of Foreign Languages

ФИО научного руководителя: *Nasrullaeva Mohigul Suxrobovna*

Название публикации: «THE ROLE OF TEACHING LITERATURE TO YOUNG LEARNERS»

Annotation: This article shows the role and importance of literature in the lives of young readers. And also in this article you can study how to expand the worldview of children from an early age.

Key words: broaden horizon, increase and inspire imagination as well as creativity of children.

Today, the study of literature plays a major role in the life of every young reader, because thanks to reading they will be developed not only in the field of literature, but also in history, since there you can come across interesting and exciting myths and legends that will remain in memory of a child from an early age. In my opinion, there is no such child who would not like to listen to reading aloud, and most parents enjoy reading to their children, for example, deep reading and study of literature, develops hearing, memory, strengthens the bond between parent and child, it can push the child to self-reading or inspire creativity. The child's imagination is constantly working as often reading books inspires the child to invent a continuation of the story he liked. You yourself will listen with interest from the child to his own options for the development of further events in the book. For the smallest, reading is primarily about communication with parents.

According to the terminology of the prominent American psychologist J. Campbell, a period of "close attention" urgently needed for any child.[1]

The child appreciates the time when the parents put off everything, sit next to the baby and read their favorite book together. Thus, they leave pleasant and cozy memories in the child's memory. You can snuggle tightly to your mother, hear her voice, empathize

with your favorite characters with her, laugh at their adventures. The date of the appearance of children's literature in Russia is not known. It appeared in the depths of folk literature. In the X-XI centuries. There were songs, fables, fairy tales, legends, epics, legends.[2] Researchers believe that folk and children's literature existed earlier, and only later materials have come down to us. The value of studying literature for a child is very great. Literature serves to expand the child's understanding of the world, to acquaint him with things, nature, everything that surrounds him. Modern children spend more and more time playing computer games and TV. Sociological research in our country and abroad revealed negative trends: the interest in reading among younger preschoolers and adolescents is noticeably reduced, the share of reading in the structure of children's free time has been sharply reduced.[3]

Today, the urgency of solving this problem is obvious. In order to educate the reader in a child, an adult must himself show interest in the book, understand its role in human life, know the books recommended for preschool children, be able to have interesting conversations with kids and help in analyzing and interpreting the work. It is worth noting that it is books that excite the mind, heart and imagination of children, help them understand difficult life situations, sharpen their sensitivity to good and bad, and encourage them to independently find the correct answers to difficult questions. Literature plays an important role in the life of every person. By reading, we enrich our vocabulary, learn about history and culture. For example, classical literature broadens the horizons and can show how people lived in the past, what problems they faced and what they achieved. A reading person is able to competently and beautifully substantiate his thought, give a detailed answer, and communicate in literary language. Literature teaches us morality and kindness. It helps to distinguish good from evil, good from bad. Undoubtedly, literature can teach much more respect for elders, sincerity, love, justice, compassion and mercy. Reading book gives its reader valuable life lessons, helps them not to make mistakes and to work on themselves. For example, take fables, both children and adults love to read and listen to them. The texts of the fables are old. Fables are useful in that they each have instructive fables that put us on

the right path. They appeared a long time ago. In ancient Greece, for example, Aesop's fables in prose were known. The most prominent and sensational fables of modern times are La Fontaine's fables such as "The Rooster and the Grain of Pearl", "The Lion and the Rat", the Dog and Its Shadow, and others. In Russian poetry, many authors-fabulists have shown themselves, but the most famous are the fables of Krylov, Tolstoy and Mikhalkov, such as "The Pig under the Oak", "The Wolf and the Wolf", "The Monkey and the Glasses", "Watermelon", "Victims without Guilt", "Far-sighted magpie" and others.

In conclusion, it should be said that literature is able to teach its reader truly many important things. It plays an important role in the formation of a person's personality, in his mental and spiritual development, and can also point out mistakes made in the past and teach to avoid them in the future. Also it teaches morality, kindness and compassion, gives very valuable life advice that will be useful to every person. Furthermore shows that work and laziness are incomparable concepts and in order to achieve something, you need to try and not give up. Literature is a huge world capable of endowing the reader with a unique life experience.

References:

1. <https://blog.bham.ac.uk/socialsciencesbirmingham>.
2. <https://www.google.com/search?q=when+reduced+interest+to+reading+among+young+readers>
3. <https://www.google.com/search?q>
4. <https://www.researchgate.net/publication>

ФИО автора: *Erjigitova Xulkar Shuxrat-qizi*

Talaba, Davolash ishi fakulteti, Mikrobiologiya, Virusologiya va Immunologiya kafedrası, Toshkent Tibbiyot Akademiyasi, Toshkent, O'zbekiston

Название публикации: «ODAM PAPILLOMA VIRUSI GENOMINING TUZILISHI: E6 VA E7 ONKOPROTEINLARI. O'ZBEKISTONDA ODAM PAPILLOMAVIRUSI BILAN ZARARLANISH KO'RSATKICHLARI»

ANNOTATSIYA

Odam papillomavirusi (OPV) erkaklarda ham, ayollarda ham o'sma tabiatli kasalliklarni keltirib chiqaradigan keng tarqalgan virusdir. Yuqish yo'li, asosan, jinsiy yo'l orqali bo'lib, shuningdek, teri va a'zolar shilliq pardalari virus bilan infeksiyalangan qismlarining yaqin aloqasi orqali yuqish xossasiga ega. OPV bilan zararlanish natijasida ayollarda bachadon bo'yni saratoni kasalligi kelib chiqadi: kech tashxis va yomon prognoz tufayli bachadon bo'yni saratoni kasalligida yuqori o'lim darajasi ko'rsatkichlari kuzatilmoqda. 93% hollarda bachadon bo'yni saratonining sababi papillomaviruslar bo'lib, buning 70%i OPV-16 va 18 tiplariga to'g'ri keladi. Saratonning kelib chiqishi va rivojlanishi to'liq ikkita asosiy E6 va E7 onkogenlariga bog'liq. Ushbu maqolada odam papillomavirusi genomining tuzilishi, E6 va E7 faoliyatining strukturaviy, funksional va klinik o'lchovlari haqidagi ma'lumotlar ko'rib chiqildi. Maqolaning asosiy qismida OPV bilan zararlanish natijasida kelib chiqadigan saraton kasalliklari bilan og'ir xastalanish ko'rsatkichlari va ayollarda bachadon bo'yni saratoni uchrash ko'rsatkichini o'z ichiga olgan O'zbekistondagi OPV bilan zararlanish ko'rsatkichlari keltirilgan.

Kalit so'zlar: Odam papillomavirusi, E6 va E7 onkoproteinlari, bachadon bo'yni saratoni, OPVga bog'liq saraton kasalliklari indeksi

ANNOTATION

Human papillomavirus (HPV) is a common virus, that causes cancerous diseases in both men and women. The route of transmission is mainly through sexual contact, but also through close contact of infected parts of the skin and mucous membranes of the organs with the virus. Infection with HPV results in cervical cancer in women: high mortality rates from cervical cancer are observed due to late diagnosis and poor prognosis. In 93% of cases, cause of cervical cancer is papillomaviruses, of which 70% are HPV-16 and 18 types. Initial establishment and progression of cancer are completely depend on two major oncogenes E6 and E7. In the present article, information on structural, functional, and clinical dimensions of E6 and E7 activity has been reviewed. The main part of the article presents the incidence of HPV in

Uzbekistan, including the crude incidence rates of HPV-related cancers and burden of cervical cancer in women.

Key words: human papillomavirus, oncoproteins E6 and E7, cervical cancer, crude incidence rates of HPV-related cancers, burden of cervical cancer

АННОТАЦИЯ

Вирус папилломы человека (ВПЧ) — это широко распространенный вирус, вызывающий раковые заболевания как у мужчин, так и у женщин. Путь передачи в основном половой, но также и при тесном контакте инфицированных участков кожи и слизистых оболочек органов с вирусом. Заражение ВПЧ приводит к раку шейки матки у женщин: наблюдается высокая смертность от рака шейки матки из-за поздней диагностики и плохого прогноза. В 93% случаев цервикальный рак вызывается папилломавирусами, из них 70% случаев—16 и 18 типов. Начальное возникновение и прогрессирование рака полностью зависят от двух основных онкогенов E6 и E7. В настоящей статье была рассмотрена информация о структурных, функциональных и клинических аспектах активности E6 и E7. В основной части статьи представлена заболеваемость ВПЧ в Узбекистане, в том числе общие показатели заболеваемости раком, связанным с ВПЧ, и бремя рака шейки матки у женщин.

Ключевые слова: вирус папилломы человека, онкопротеины E6 и E7, рак шейки матки, общие показатели заболеваемости раком, связанным с ВПЧ, бремя рака шейки матки.

Kirish. Odam papillomaviruslari (OPV) Papillomaviridae oilasiga mansub 200 dan ortiq tip (shtamm)ni o'z ichiga olgan DNK saqlaydigan viruslar guruhidir. Jahon Sog'liqni Saqlash Tashkiloti xabariga ko'ra, har yili Yer yuzi aholisining 9—13%i (~630 million) OPV bilan infeksiyalandi [1]. Yer yuzida uchraydigan saraton kasalliklarining 5,2 %i OPV bilan zararlanish natijasida kelib chiqadigan saraton kasalliklariga to'g'ri keladi [2].

Papillomaviruslar keltirib chiqaradigan kasallikning xavflilik darajasiga ko'ra ikkiga ajratilgan: quyi xavfli (noonkogen) va yuqori xavfli (onkogen). Past xavfli (noonkogen) papillomaviruslarga anogenital OPV turlari anogenital papillomatozlar (condyloma acuminata), og'iz va konyunktival papillomalar, qaytalanuvchi respirator papillomatoz (chaqaloqlar va yosh bolalarda) va yengil displaziya bilan bog'liq bo'lgan OPVlar tasniflanadi [3]. Yuqori xavfli (onkogen) papillomaviruslar esa yuqori darajadagi displaziya va turli xil saraton kasalliklarini keltirib chiqaradi [3]. Bachadon bo'yni saratoni holatlarining 60,5 %ida yuqori xavfli papillomaviruslarga mansub bo'lgan OPV-16 aniqlangan va bu ko'rsatkich bo'yicha OPV-18 ikkinchi o'rinda turadi (Serrano va boshqalar, 2017).

ODAM PAPILOMAVIRUSI GENOMI.

Yuqori xavfli papillomaviruslarga mansub bo'lgan OPV-16 genomining strukturasi o'rganildi (*1-rasm*). OPV-16 ning genomi 7.9 kb (7.9 ming juft azot asosi) ga teng bo'lgan uzun nukleotid zanjiridan iborat. Genom uchta zonaga ajratilgan: E — erta genlarni (ingl. Early) kodlash uchun javobgar bo'lgan zona; L — kech genlarni (ingl. Late) kodlash uchun javobgar bo'lgan zona; LCR — kodlash jarayonlarini tartibga soladigan zona (ingl. Long Control Region) [4]. Genomning 5' uchi 6 ta erta genlarni — E1, E2, E4, E5, E6 va E7 kodlashga javobgar bo'lgan zonadan boshlanadi. Ma'lumki, E1 va E2 virus genomining replikatsiyasini va erta oqsillarning transkripsiyasini tartibga soladi. E5 — E7 esa onkogenez qo'zg'atuvchilaridir (*1-jadval*). Kech genlarni kodlash uchun javobgar bo'lgan zona ikkita zonadan iborat: L1 va L2. L1 virus kapsidining katta proteinlarini kodlaydi, L2 esa kichik kapsid tuzilmalarini kodlash uchun javobgardir (*1-jadval*). URR zonasi hech qanday genni kodlamaydi, balki transkripsiya jarayonining boshlanishini nazorat qiladi va RNK polimeraza II ning osonlashtirilgan transkripsiyasi uchun ko'plab transkripsiya faktorlarini bog'laydigan hududlarni o'z ichiga oladi. Bu zona genlarni kodlamaganligi sababli NCR (ingl. Non-coding region) deb ataladi.

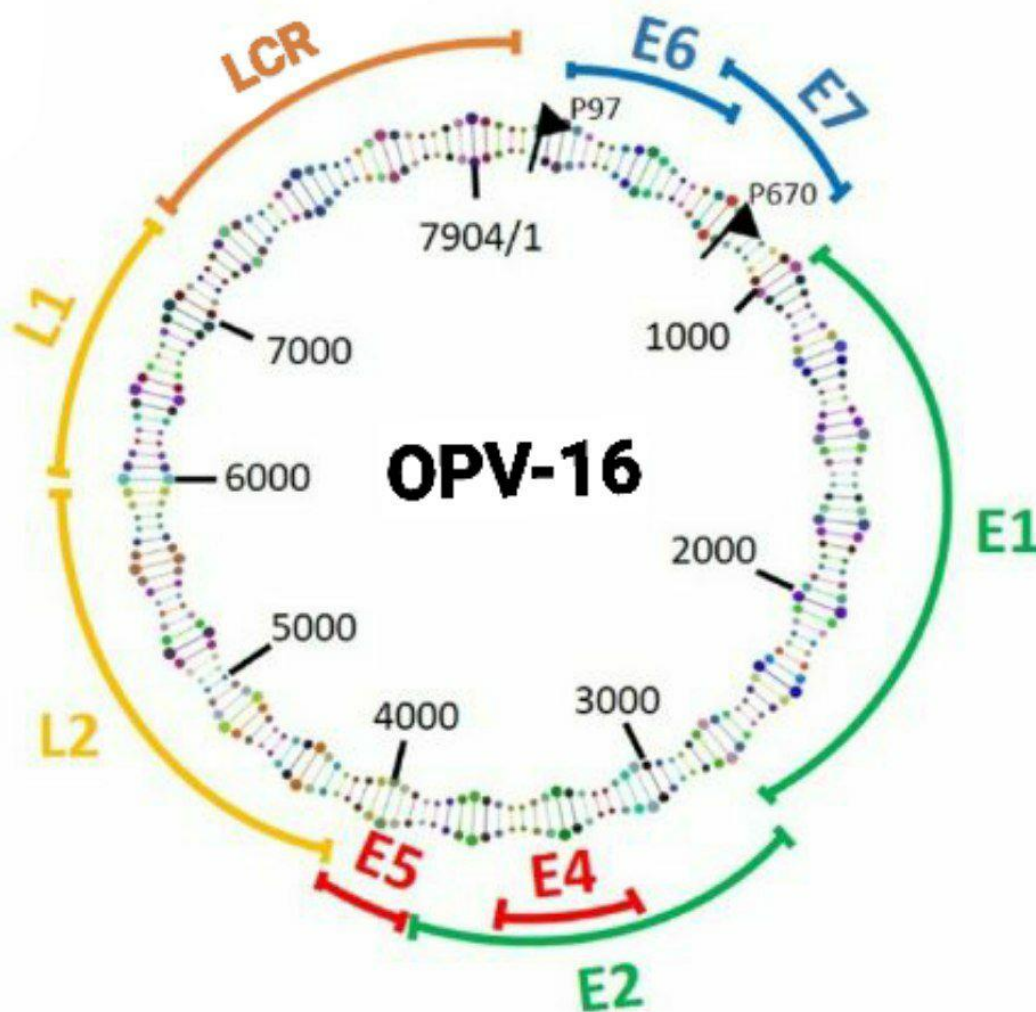

1-rasm. OPV-16 genomining strukturasi.

GENLAR		FUNKSIYASI
Kech genlar	L1	-Asosiy kapsid proteini
	L2	-Kichik kapsid proteini
Erta genlar	E1	-Virus genomining replikatsiyasi va uning saqlanishi
	E2	-Virus DNK replikatsiyasining boshlanishi; -E6 va E7 transkripsiyasini tartibga soladi
	E4	-Virus bo'lakchalarining chiqarilishi
	E5	-O'sish omili signalizatsiya yo'llarini kuchaytiradi
	E6	-p53 ni ingibirlaydi va hujayra siklining buzilishiga olib keladi
	E7	-pRb vositachiligida hujayra siklini deregulyatsiyalaydi

E6 VA E7 ONKOPROTEINLARI.

Papillomaviruslarning onkologik kasalliklarni keltirib chiqarishi virus genomidagi E6 va E7 onkogenlari asosida sintezlanadigan E6 va E7 onkoproteinlariga bog'liqdir (2-rasm). Bunda hujayra ichiga kirgan virus genomi LCR ning 3'-uchida joylashgan bitta promouterdan E6/E7 transkripsiya qiladi. E6/E7 transkripsiyasi LCR zonasi bilan bog'lanish orqali ishlaydigan AP1 va SP1 kabi bir nechta transkripsiya omillari tomonidan tartibga solinadi. E7 onkoproteini dastlabki aniqlangan onkoproteindan bo'lib, 100 ga yaqin aminokislota qoldiqlaridan tashkil topgan fosfoproteinlarga mansub bo'lgan oqsildir (Phelps va boshqalar, 1988). E6 onkoproteini esa nisbatan yirik bo'lib, 150-160 ta aminokislota qoldig'idan iborat (Zanier va boshqalar, 2012).

E7 onkoproteini xo'jayin hujayraning 110 kDa o'lchamga ega bo'lga retinoblastoma oqsili - pRb vositasida hujayra siklini buzadi. Mutatsiyaga uchramagan pRb oqsili "o'smaga qarshi oqsil" bo'lib, u G1 va S faza orasida disfunktsional hujayralarning o'sishiga to'sqinlik qiladi. Shuningdek, siklinlar va siklinga bog'liq

kinaza kompleksi faoliyatini tartibga solish orqali hujayra o'sishini nazorat qilishda ishtirok etadi [5]. E2F hujayra o'sishini tartibga soladigan transkripsiya omili bo'lib, hujayrada pRb bilan birikkan holda uchraydi. E7 onkoproteini pRb va E2F orasidagi bog'lari uzadi va pRbga birikib, uni ubikvitinlanishiga sababchi bo'ladi. Natijada pRb deqratatsiyaga uchraydi va erkin E2F hosil bo'ladi. Erkin E2F hujayra o'sishi va proliferatsiyasini rag'batlantiradi va DNK replikatsiyasi sodir bo'lishi uchun zarur bo'lgan genlarni taqdim etadi [9]. Buning natijasida hujayra sikli buziladi: G1 va S-faza orasida disfunktsional hujayralar o'sishi to'xtamaydi va hujayrada S-fazaga cheksiz kirish kuzatiladi (*2-rasm*).

E6 onkoproteini hujayradagi p53 oqsili vositasida apoptozni bloklaydi va proliferatsion jarayonlarni buzadi [6]. E6 onkoproteini xo'jayin hujayrasida E6BP molekulasini hosil qiladi (E6ga birikkan oqsil). Bu molekula hujayrada apoptoz—hujayraning dasturlashtirilgan o'limini nazorat qiladigan va hujayra siklini tartibga solishda ishtirok etadigan p53 transkripsiya faktori bilan bog'lanish hosil qilib p53 molekulasini deqratatsiyaga uchratadi (*2-rasm*). Natijada, p53 apoptozni buzadigan BCl-2, Bax va Bak modulyatorlarini bloklay olmaydi va hujayralarning dasturlashtirilgan o'limi izdan chiqib ularning soni keskin ortib ketadi [7]. Hujayra siklining, proliferatsion jarayonlarning buzilishi va apoptozning bloklanishi to'qimada yaxshi va yomon o'sma kasalliklarini keltirib chiqaradi.

O'ZBEKISTONDA OPV BILAN ZARARLANISH KO'RSATKICHLARI.

O'zbekiston aholisi orasida 15 yosh va undan katta yoshdagi ayol-qizlar 11,9 millionni tashkil etadi. 2021-yilda 1887 nafar ayolga bachadon bo'yni saratoni tashxisi qo'yilgan va shu kasallik sababli 1103 nafar bemor vafot etgan (*2-jadval*) [8]. OPV bilan zararlanish natijasida bachadon bo'yni saratoni, anogenital sohada saraton, orofaringeal (og'iz bo'shlig'i-halqum) saratoni, laringeal (hiqildoq) saratoni kabi saraton kasalliklari qayd etilgan (*3-jadval*) O'zbekiston hududida ayollar orasida bachadon bo'yni saratoni 11.3 koeffitsiyent bilan eng yuqori ko'rsatkichga ega. Erkaklar orasida esa og'iz bo'shlig'i saratoni 3,73 koeffitsiyent bilan ajralib turadi [8].

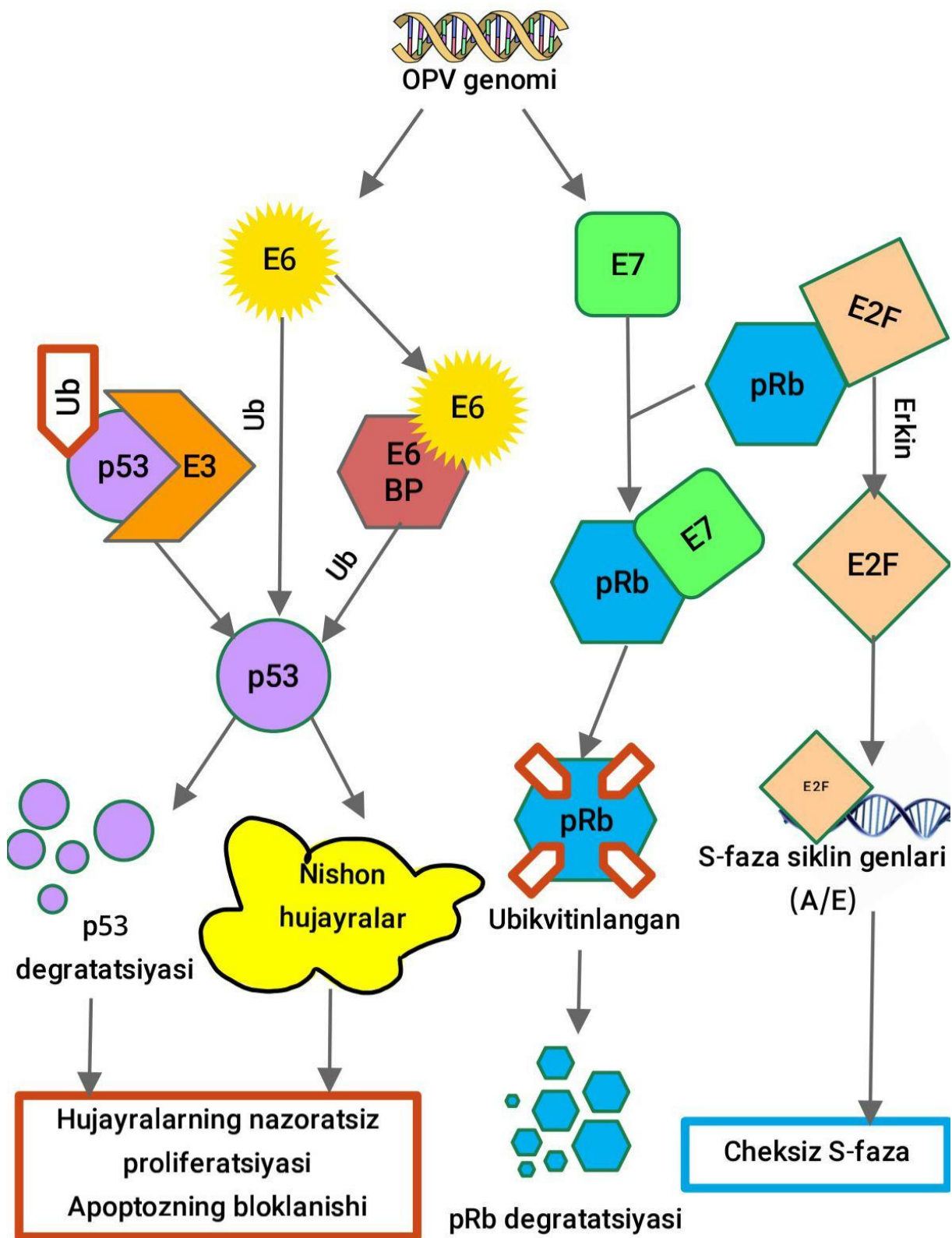

2-rasm⁵⁴. E6 onkoproteinining p53 vositasida va E7 onkoproteinining pRb vositasida hujayra sikliga ta'siri. Hujayraning nazoratsiz proliferatsiyasi. Apoptozning bloklanishi

⁵⁴ Sxema muallifga tegishli

2-jadval. Bachadon bo'yni saratoni bilan kasallanish darajasi [8]

Indeks	Kasallanish darajasi	O'lim darajasi
Yillik yangi holatlar/o'limlar soni	1887	1103
Kasallikning uchrash koeffitsienti	11.3	6.58
Yoshga standartlashtirilgan darajalar	11.0	6.68
Kumulyativ xavf	1.17	0.76
Bachadon bo'yni saratoni reytingi (barcha yillar)	2-o'rinda	3-o'rinda
Bachadon bo'yni saratoni reytingi (15—44 yosh)	2-o'rinda	2-o'rinda

3-jadval. OPVga bog'liq saraton kasalliklarining aniqlanish koeffitsienti

Saraton kasalligi nomi	Erkaklarda	Ayollarda
Bachadon bo'yni saratoni	-	11.3
Anal saraton	1.02	0.80
Vulva sohasida saraton	-	0.45
Vaginal saraton	-	0.22
Penisda saraton	0.04	-
Orofaringeal saraton (og'iz bo'shlig'i-halqum)	1.01	0.58
Og'iz bo'shlig'i saratoni	3.73	1.80
Laringeal saraton (hiqildoq saratoni)	0.90	0.28

XULOSA. Odam papillomavirusi va virus bilan zararlanish natijasida kelib chiqadigan kasalliklar tibbiyot xodimlari e'tibor qaratishi kerak bo'lgan dolzarb masalalardan biridir. Sababi ushbu virusga bog'liq kasalliklarning oldini olish maqsadida bir qancha vaksinalar yaratilgan va amaliyotga joriy etilgan bo'lsa-da, kasalliklarga qarshi davo chorasi topilmagan.

Osiyo miqyosida ayollarda vujudga keladigan bachadon bo'yni saratoni kasalligining sababi 68,5% hollarda OPV-16/18ga to'g'ri keladi. Yer yuzi bo'yicha bachadon bo'yni saratoni ayollar orasida 4-o'rinda uchraydigan xavfli saraton kasalligidir. Bu kasallik O'zbekiston miqyosida 2-o'rinda uchraydi, yuzaga kelgan o'lim holatlari bo'yicha esa 3-o'rinni egallaydi [8].

OPVning onkogenlik xususiyatini uning genomidagi E6 va E7 onkogenlari namoyon qiladi. E6 geni sintezlagan onkoprotein nishon hujayraning p53 oqsili vositasida hujayra apoptozini bloklaydi va proliferatsion jarayonlarning nazoratdan chiqishiga sababchi bo'ladi. E7 geni asosida sintezlangan E7 onkoproteini esa pRb oqsili vositasida hujayra siklini buzadi: S-fazaga cheksiz kirishni yuzaga chiqaradi.

FOYDALANILGAN ADABIYOTLAR

1. Pagluisi S. Vaccines against Human Papillomavirus. WHO <http://www.who.int/vaccines/en/hpvrd.shtml> (2009 yilda kiritilgan)
2. Stebem N, Duarte-Franco E. Human papillomavirus infection: Epidemiology and pathophysiology. *Gynecol Oncol.* (2007) 107:2—5
3. Trottier H, Burchell AN. Epidemiology of Mucosal human papillomavirus infection and associated diseases.//*Public Health Genomics.* (2009) 12:291-307.
4. Serrano, B., Brotons, M., Bosch, F. X., va Bruni, L. (2017). Epidemiology and burden of HPV related disease.//*Best Pract. Res. Clin. Obstet. Gynaecol.* 47, 14–26.
5. Zhang, B., Chen, W., and Roman, A. (2006). The E7 proteins of low- and high-risk human papillomaviruses share the ability to target the pRB family member p130 for degradation.//*Proc. Natl. Acad. Sci. USA* 103, 437–442.
6. Андосова Л.Д., Конторщикова К.Н., Качалина О.В.(2018). Количественный подход в диагностике папилломавирусной инфекции у пациенток с ВПЧ- ассоциированной патологией шейки матки.//*Медицинский альманах.* 172-174.
7. Sarah A. White, Lisa S. Zhang, Daniel J. Pasula, Yu Hsuan CarolYang and Dan S. Luciani1 (2020). Bax and Bak jointly control survival and dampen the early unfolded protein response in pancreatic β -cells under glucolipotoxic stress// *Scientific reports.* N:19086 <https://www.nature.com/articles/s41598-020-67755-3#citeas>

8. ICO/IARC Information Centre on HPV and Cancer (2022). Human Papillomavirus and Related Cancers, Fact Sheet 2021 // www.hpvcentre.net
9. Hafner, A., Bulyk, M.L., Jambhekar, A.(2019) The multiple mechanisms that regulate p53 activity and cell fate. Nat Rev Mol Cell Biol 20, 199–210 <https://doi.org/10.1038/s41580-019-0110-x>

ФИО автора: *Yakubova Tursunbibi Tairovna*

Uzun tumani 6-ixtisoslashtirilgan umumta'lim
maktabining ona-tili va adabiyot fani o'qituvchisi

Название публикации: «ALISHER NAVOIYNING "MANTIQ UT-TAYR"GA
BO'LGAN MEHRI VA "LISSON UT-TAYR"HAQIDA PEDAGOGIK
QARASHLAR»

Annotatsiya: So'z mulkining sultoni Alisher Navoiy sevib o'qigan "Mantiq ut-tayr"va unga javoban yozilgan "Lisson ut-tayr"dagi hikoyalarning ma'naviy tarbiyaviy ahamiyati.Asarning yoshlar hayotida tutgan o'rni.Yosh avlodga asar mohiyatini yetkazishda pedagogik mahoratning qo'llanilishi.

Kalit so'zlar: Foniy,Kalomulloh,Semrug'.Qaqnus,istig'no,tavhid,fano,qaqnusbacha.

Alisher Navoiy ko'plab asarlari qatorida nasriy asarlar ham yaratgan.Navoiyning "Lisson ut-tayr"asari 1498-1499-yillar davomida yozilgan.Alisher Navoiy yoshligida Farididdin Attorning "Mantiq ut-tayr"("Qush nutqi")asarini sevib o'qigan va yod olgan.Navoiy "Lisson ut-tayr"("Qush tili")asarini unga javoban yaratgan.Asar turkiy tilda bo'lsada,Navoiy unda o'zining "Foniy"tahallusini qo'llagan.

Galaktikamizning yer shari degan jahonida odamlar olami,hayvonlar olami,qushlar olami,hashorotlar olami va boshqaolamlar bor.Shu olamlar orasida bolalar olamiga ko'proq yaqini qushlar olami bo'lsa kerak,ehtimol.Shuning uchun bo'lsa kerakki,9-10 yoshlardagi Alisher Farididdin Attorning "Mantiq ut-tayr"dostonini qo'lidan qo'ymay,dostonni takroriga ro'ju qildi.Alisher ta'lim olgan maktabda asosan o'quvchilar diniy va dunyoviy badiiy asarlar ko'zga tashlanadi.Talabalar saboq takroridan yo Kalomullohni takrorlash mashqidan toliqqanlarida,ustozlari yoshlarning xotirasini mustahkamlash uchun qiziqarli kitoblar mutoalasiga jalb qilar ekan.Ularning biri Sa'diy Sheroziyning "Guliston",ikkinchisi ushbu sharq axloqi otasining "Bo'ston" kitoblarini o'qishga kirishar ekan.Alisherning sodda qalbi "Mantiq ut-tayr"ga mayl etadi.Bu qiziqish shu darajaga yetadiki,u boshqa kitoblarga qaramay qo'yadi:

Yodima mundoq kelur bu mojaru,

Kim tufuliyat chog'i maktab aro.

Kim chekar atfoli marhumi zabun,

Har tarafdin bir saboq zabtiga un.

Emg'onurlar chun saboq ozoridan,

Yo "Kalomulloh"ning takroridin.

Navoiy tassurotlarini endi nasriy bayonda davom ettirsak:"Shu ahvolda ko'p vaqt "Mantiq ut-tayr" bilan mashg'ul bo'lib,e'tiqodim tobora ortar edi.Shundan so'ng o'z tengdoshlarin va yaqin kishilarimdan ham uzoqlasha boshladim.Bu kitob hilvatdagi eng qadrdon sirdoshim bo'lib qoldi.Kishilarning yashash tarzlari va harakatlari ta'bimga malol kela boshladi.Oqibat bu kitobga bo'lgan ishqim shu xil shaydolik sari yetakladi.Bu savdo meni bir devona bir holga solib,men uzlat eshigim ochay va bu olamning be'mani elidan qochay dedim.

Bolalar mendagi bu harakatni anglagach,g'avg'o to'polon ko'targancha uni ota-onamga yetkazishdi.Ota-onam mening bu holatimdan vahimaga tushdilar.Ular:"Bu otashin so'zni uning yosh,xom ta'bi ko'tara olmaydi,bu asar unga og'irlik qilib,u devona bo'lib qolishi mumkin.Keyin uni to'xtatib bo'lmaydi"degan hayolga bordilar.Ular "Mantiqut-tayr"kitobini qo'limdam tortib olib qo'yidilar,ota-onam og'limiz shoyad tez fursatda bu ahvoldan qutulib,o'ziga kelib qolar degan umidda edilar.

Lekin bu asar menga yod bo'lib qolgan edi.Uni doimo yashirincha takrorlab yurar edim.Ko'nglim qush tili bilan doimo sirdosh bo'lib,undan boshqa so'zga maylim oz edi".Yodlash uchun juda qulay-ravon yozilgan."Mantiq ut-tayr"ni boshdan-oyoq yodlab oldi.Ma'daniyat gullab yashnagan Hirotda 20 yil davomida 400 dan ortiq shoir yetishgan shaharda havaskor shoir ustozdan izn olish uchun 25 ming bayt sher yod bilishi lozim edi.Chunonchi Bahriddin Hiloliy ikki "Xamsa"ni yod bildi.Alisher esa bu sohada o'zbek va tojik tillaridagi asarlarni yodlashda mislsiz qobilyat va qudrat egasi edi.

Hamma asarlar:dotonlar,devonlar ham Alisher Navoiy uchun bir bo'ldi-yu,"Mantiq ut-tayr" ham bir bo'ldi.U "Xamsa"dostonlariga javob yozdi.Kamol Xo'janaiy,Hofiz Sheroziy,Sa'diy Sheroziy,Amir Xusrav Dehlaviy,Abdurahmon Jomiyar g'azallariga tatabbu'lar bitdi."Mantiq ut tayr"esa unga umrbod yo'ldosh bo'ldi,hayotining ma'noviy mag'zini tashkil etdi.

"Lisson ut-tayr" qushlarning suhbatga to'planishidan va adolatli podshohni izlash qarori bilan boshlanadi.Hudhud Semrug'ni izlashga undaydi,uni ta'riflab:"Semrug' bir kecha dunyoni aylanib,uchib yurar ekan,nogoh yo'li chin shahridan o'tib qoldi.U bir silkinganda mamlakat nurga g'arq bo'ldi.Patidan bittasi tushib qolgan ekan,ogoh bo'lganlar aql-u shuurini yo'qotdilar"-deb hikoya qiladi.Qushlar yo'lga otlanib,"talab","ishq","ma'rifat","istig'no","tavhid","hayrat","fano" nomli yetti vodiyni kezdilar va ma'rifat vodiysida o'zlarining Semrug' ekanligini anglab

yetadilar. Asarda juda ko'p hikoyatlar keltirilgan. Shulardan biri "Qaqnus" degan qush hikoyati bo'lib, unda shunday hikoya qilinadi: "Qaqnusning har bir pati bir rangda bo'lib, o'zi yakka yashar ekan, bir kuni Faysog'urs (Pifagor) uning yonidan o'tib ovozi eshitib qolib, musiqani kashf etibdi. Bu qush umr bo'yi o'tin yig'ar ekan. Umri poyonida yiqqan o'tini ustiga chiqib, shunday bir g'amgin, lekin dilkash sayrar ekanki, barcha qushlar va vahshiy hayvonlar ham, jam bo'lar va ko'pi halok bo'lar ekan. So'ngida bu qush g'oyat dardli bir nola tortarkan va undan xirmonga o't ketarkan, qushning o'zi ham o'tinga qo'shilib yonarkan. Uning kulidan esa yangi "Qaqnusbacha" bosh ko'tarib o'tin yig'ishga tushar ekan".

Buyuk shoir Farididdin Attorni ota Qaqnusga, o'zini esa u yoqqan va yongan olov kulidan chiqqan "Qaqnusbacha" ga qiyos qilgan edi.

Asarda "Ko'rlar va Fil" hikoyati ham berilgan bo'lib, unda ko'rlar siyomosida chalamullalar va asli hindistonlik donishmand siyomosida ma'naviy barkamol odam gavdalantirilgan.

Alisher Navoiyning "Lisson ut-tayr" dostonida insonni diniy va dunyoviy masalalar band etgani bilan tanishasiz: inson olamga kelgan ekan, hamisha talab yo'lga kirishi, izlanishi, o'z mahbubasi va sevgan kasbiga chin muhabbat bilan yondashuvi lozimligi, u haqida to'g'ri bilim hosil qilishi - ma'rifatli bo'lishi kerakligi, kamolotga yetish zarurati kabi muhim masalalar sizni chuqur o'ylantiradi.

Alisher Navoiy o'zbek xalqining ongi va tafakkuri, badiiy ma'daniyati tarixida butun bir davrni tashkil etadigan buyuk shaxs. Navoiy bobomizning bebaho asarlaridan xulqimiz, ayniqsa o'sib kelayotgan yosh avlodni qanchalik bahramand etsak, milliy ma'naviyatimizni yuksaltirishda, jamiyatimizda ezgu insoniy vaziyatlarni kamol toptirishda, shunchalik qudratli ma'rifiy qurolga ega bo'lamiz. Alisher Navoiy jahondagi umumbashariyat ma'daniy xazinasidan munosib o'rin olgan o'lmas asarlarini ona tilimizda yaratib, uni shuhratini butun olamga tarannum etdi. Navoiyning adabiy, ilmiy asarlari, ham go'zal fazilatlar bilan barchaga o'rnak bo'lib kelayotgan mutaffakir shoirning yuksak ma'naviy merosi vaqt atalmish oliy hakamni ham o'z izmiga bo'ysundirdi. Shunday barhayot muazzam ijodni o'rganish va o'rgatish biz ona tili va adabiyot o'qituvchilarning zimmasiga ekanligi sharafdir.

Navoiy asarlaridan "Lisson ut-tayr" dostonida ham, yoshlarda sog'lom tafakkur tarzini shakllantirish ma'naviy dunyosini mukammal bo'lishiga erishish mumkin. Shu ma'noda "Lisson ut-tayr" dostoni bugungi kunimiz uchun, ayniqsa o'sib kelayotgan yoshlarimiz uchun zarur kitob degan mulohazadamiz.

Alisher Navoiyning axloqiy, ma'naviy dunyosidan xabardorlikning o'ziyoq bugungi o'quvchilarimiz uchun beqiyos ahamiyatga ega. Ulug' insonlar o'z kitobxonlariga

ko'zgu tutadilar; har bir kishi muallif ko'zda tutgan risoladagi odam darajasidan sinovdan o'tkaziladi. Aytaylik, hozir ko'pchilik tashqi go'zalikka mukkasidan ketishgan. Alisher Navoiy buyuk axloq otasi sifatida nasihat qiladi.

Odam og'lon zebi zohirdan demas,

Kimki ondin faxr etar, odam emas

Zebi zohir juz tamasxur kelmadi.

Kimsaga ondin tafoxur kelmadi.

Bu misralarda Navoiy, o'zini odam hisoblaydigan kishi tashqi go'zallika intilmasligi kerak. Tashqi go'zalligi bilan faxrlanadigan kishi odam emasdir. Tashqi go'zallik hech kimga faxr-shuhrat keltirgan emas. O'z husniga, o'z aqliga, o'z-o'zicha yuksak baho beradigan kishilarga esa, quyidagi bayt uzil-kesil ma'naviy zarba beradi.

Xulosa sifatida shuni bayon etamanki, bu dostonni barcha kitobxon, yoshlarimiz Navoiyning haqiqiy insoniy xislat egasi ekanligini biladi va boshqa nasriy asarlari bilan ham albatta tanishib chiqadi degan fikrdaman.

Foydalanilgan adabiyot:

1. O'zbek adabiyoti bo'stoni. "Lisson ut-tayr". Sharofiddin Eshonxo'jayev 1965-yil
2. Ulug' shoir ijodining qalbi. Vohid Zohidov 1970-yil
3. Adabiyot. Metodik qo'llanma. Safo Matchonov, Sharofjon Sariyev.

ФИО авторов: *Хасанов Камолиддин Акмал угли*

Ассистент Ташкентского государственного
технического университета

Тураев Илхом Абзаир угли

Магистр Ташкентского государственного
технического университета

Название публикации: «ИНФОРМАЦИЯ О СТУПИЦКОЙ ДЕТАЛИ И ЕЕ
ОСНОВНЫХ ХАРАКТЕРИСТИКАХ»

Аннотация: В этой статье дается представление о компонентах детали ступицы и объясняются ее уникальные особенности. Приведенные идеи основаны на иллюстрациях автора.

Ключевые слова: Ступица, колесом и тормозным, подшипник ступицы, радиальными, упорными, радиально-упорными, упорно-радиальными.

Ступица колеса — деталь, предназначена для установки колеса автомобиля на ось, именуемой цапфой. Подшипники ступицы, в таком соединении, являются ключевым элементом не только ступицы, но и всей ходовой части в целом, так как именно они отвечают за управляемость автомобилем и во многом обеспечивают безопасность водителя.

Ступица – это деталь ходовой части, которая соединяет подвеску автомобиля и колеса. С одной стороны на нее крепятся тормозной диск и колесный диск. С другой стороны поворотный кулак и ось автомобиля. Вращение оси передается посредством подшипника, который установлен в центральной отверстии ступицы. Ступица находится за колесом и тормозным диском вашего автомобиля. Основная задача ступицы – надежно зафиксировать колесо, при этом давая ему вращаться. Благодаря жесткому креплению колесными болтами колесо держится на ступице, а благодаря ступичному подшипнику вращается. Если это ведущая ось – то ступица передает момент вращения от дифференциала непосредственно на колесо. Также благодаря тому, что на ступице фиксируется тормозной диск, она участвует в торможении.



Предназначение ступицы – соединение между собой вала и колесного диска для передачи крутящего момента. С одной стороны ступица авто насаживается на вал, а с другой – она имеет специальное посадочное место для сопряжения с колесным диском. Через ступицу передается вращательное движение с оси коленвала на колесо. Также к ней крепится тормозной диск, поэтому она участвует и в торможении. Вращается колесо благодаря подшипникам ступицы.

Наибольший груз среди всех автомобильных подшипников испытывает именно **подшипник ступицы**, который фактически удерживает всю массу автомобиля. Наивысшие значения нагрузки возникают в процессе движения, особенно при ускорении и торможении машины. При этом подшипник практически одновременно испытывает воздействие осевой и радиальной силы, что предъявляет очень высокие требования к его качеству.

В современных автомобилях подшипник ступицы – это всегда подшипник качения, который состоит из двух колец (наружное и внутреннее) и распределяющего сепаратора, призванного удерживать на траектории и распределять по подшипнику тела качения, которыми выступают шарики, ролики или другие детали. По видам переносимой нагрузки ступичные подшипники бывают:

радиальными;

упорными;

радиально-упорными;

упорно-радиальными.



В современном автомобиле ступица, схема которой не является идентичной для всех моделей, может быть выполнена в различных конфигурациях. Так, в заднеприводных моделях преимущественно применяются стандартные однорядные роликовые подшипники, которых есть по два на каждой ступице. Все большее распространение приобретает схема с шариковыми радиально-упорными подшипниками, являющимися неотъемлемым элементом ступицы.

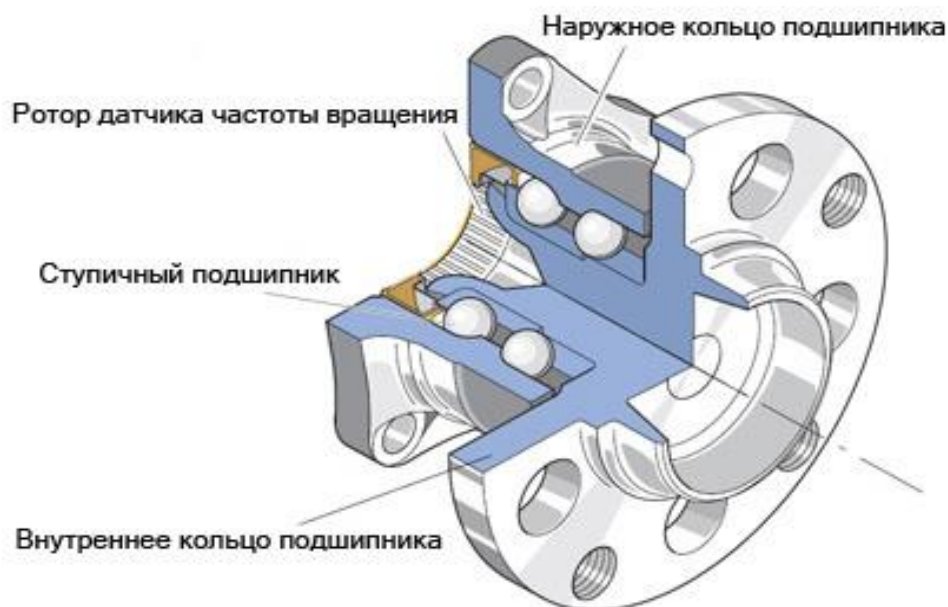

В новых моделях с электронным управлением системами ступица колеса совмещена с системой ABS, а также датчиками скорости оборотов колес. Такие ступицы изготавливаются полностью закрытыми, они не являются разборными и ремонтпригодными, а их срок эксплуатации равен продолжительности использования автомобиля.

Причины и признаки поломки ступицы

Вывести из строя ступицу можно даже при неправильной замене колеса или в процессе ремонта ходовой. Пример поломки – срыв резьбы при чрезмерном усилии закручивания болтов. Эта проблема определяется сразу, поэтому потенциальной угрозой безопасности движения, как правило, стать не может.

Замену ступичного подшипника рекомендуется производить при помощи специального прессы, поскольку выпрессовка и запрессовка выколоткой и молотком может привести к деформации посадочных мест.

Поломка подшипника ступицы определяется по изменению звука работы подвески. Даже новички чаще всего слышат неладное при возникновении подобных неисправностей. При повороте руля в процессе движения, со стороны поворота будет слышен непривычный гул, если со ступичным подшипником что-то случилось. Также о проблемах с подшипником или ступицей будет свидетельствовать повышенный люфт колеса.

Увеличение износа ступичного подшипника даст о себе знать помимо шумов появлением вибраций через кузов. Если ничего не предпринять, со временем удары настолько усилятся, что локализовать их источник на слух и ощупь уже не получится. Естественно, это крайне пагубно повлияет не только на ходовую часть, но и на весь автомобиль в целом.

Повреждение сальника подшипника приводит к утечке смазки и быстрому выходу из строя, как подшипника, так и ступицы в целом.

В основном ступицы и их подшипники выходят из строя из-за износа. Также причиной может стать сильный удар в процессе движения, например при попадании в яму на скорости. Что касается ремонта, то его тип зависит от модели автомобиля и вида установленных на нем ступиц. Часто подшипники можно поменять отдельно, но нередко они меняются только вместе со ступицей.

Использованная литература:

1. Воронцов А.Л., Морозов Ю.Д., Сафонова Г.Г. Анализ образования утяжины при радиальном выдавливании трубных заготовок // Вопросы исследования прочности деталей машин: Межвузовский сборник научных трудов. Вып. 6. М.: МГАПИ. 2000. С. 3-6. *Ступица* — статья из Большой советской энциклопедии.
2. Абдуллаев Р. Ф. Хасанов К.А. «Structure of steel ingots and improvement of mechanical propertie» в Международная научная и научно-техническая конференция «Ресурсо и энергосберегающие инновационные технологии в литейном производстве» 13-15 апреля, 2021, Ташкент.
3. Хасанов К.А., Абдуллаев Ф.С. «КОМБИНИРОВАННОЕ РАДИАЛЬНО-ОБРАТНОЕ ВЫДАВЛИВАНИЕ». «Иждокор ўқитувчи» илмий-услубий журнали. 2021 й.

ФИО автора: *Mannanova Maftuna Fazliddin qizi*

Student of Samarkand State Institute of Foreign Languages

ФИО научного руководителя: *Nasrullayeva Moxigul Suxrobovna*

Samarkand State Institute of Foreign Languages

Название публикации: «TEACHING ENGLISH TO YOUNG LEARNERS»

Abstract:

Teaching language to old learners is different from teaching language to young learners. Young learners have certain characteristics which are different from old learners so those Influence their acquiring a foreign language. Teaching foreign language is easy if we Understand the rules well. The rules are understanding characteristics of our students, Mastering some suitable methods, and choosing suitable material. Young learners have Certain characteristic distinguishing to the older learners. Related to the certain Characteristics, the teacher must understand to differentiate the method they use in Teaching English as a foreign language to the young learners. To empower the teaching, The teacher must master the material well.

Key words: Teaching English , young learners, language game.

Аннотация:

Преподавание языка старым ученикам отличается от преподавания языка молодым ученикам. У молодых учеников есть определенные характеристики, которые отличаются от старых учеников, поэтому они влияют на их изучение иностранного языка. Преподавать иностранный язык легко, если мы хорошо понимаем правила. Правила заключаются в понимании характеристик наших учеников, освоении некоторых подходящих методов и выборе подходящего материала. У младших школьников есть определенные характеристики, отличающие их от старших учеников. Что касается определенных характеристик, учитель должен понимать, чтобы дифференцировать метод, который он использует при обучении юных учащихся английскому языку как иностранному. Чтобы усилить преподавание, учитель должен хорошо усвоить материал.

Ключевые слова: Преподавание английского языка, юные ученики.

Language has some skills to understand; listening skill, speaking Skill, reading skill, and writing skill. Those skills have their own characteristics to be understood and to be mastered. Mastering all those skills needs some certain method too, but we can learn them as step by step. Every Language teacher should understand well related to the skills when they are teaching language. It influences teaching the language. As a teacher should understand well which skill the students should learn first, how to teach each skill, and what the characters of the language learners. When the teacher understand those well, it will be easy to recognize the Learners, to choose the suitable method, and to find the suitable materials. Teaching foreign language is different from teaching first language, even though some of the orders are same. Before we teach second language, of course we have to understand the first language then before we learn foreign language we have to understand the second language. Even sometimes we do not understand each of them well, but it should be better if we understand well. Those can help the learners easier to acquire the second language or foreign language. It is because the first language can be used as a tool to explain and study second language and also foreign language. When the language learners learner the language they must find some difficult word or phrases, they can understand the meaning from their own language explanation or definition. Sometimes, different language has different definition and term, out of the context.

Teaching young learners are different from teaching older learners. Young learners have their own characteristics. Older learners have their intention to learn and study but young learners are not. Young learners just follow what they want and like. They do not really respect to other people. They like to enjoy their own life and style. Because of that, we need to understand their characteristics related to Teaching English for Young Learners.

Young learners are different from old learners of course. They are unique; they have smart brain which is fresh, clean, and fast.

About games .

Actually, games are essential tools for teaching English to young learners. Because young learners do love playing games, participating in activities. It's Scientifically proved that children learn faster when they are physically active. Moreover, games contribute to improve social contact and group work as they do activities in pairs. Choosing an appropriate games are also indispensable to keep children in focus and let them have fun simultaneously. Using games in classroom has many benefits. But teachers need to consider which games to use, when to use them, How to link them up with the lesson more specifically "The key to a successful language game is that the rules are clear and the game must be fun. According to Carrier, "Games raise the students' motivation in such a way Students enjoy their learning so much that they might not realize they are doing so".

"Sprite"

This is a writing activity for teaching vocabulary to children. This is a fun and efficient activity that can be used when teaching and practicing vocabulary words. Students get the chance to practice the four skills; writing, reading, listening and speaking.

To do this activity:

- Divide your class into two or more teams depending on the size of the class
- Say a vocabulary word from your lesson
- One student from each team races up to the board to write it
- After they write it they say it
- The first student to say it and write it correctly gets a point for their team
- The other students seated can help them spell it correctly
- Make sure that they correct any mistakes before sitting downk

You could also have them draw a picture of the word as well as write it. It can be concluded that games help to motivate, teach, comprehend better and evolve fluency simultaneously. Meanwhile, by the help of games communicative competence is promoted. Since communicative competence has become the main Target of language learning nowadays, it is emphasized that teaching communication is extremely significant. I do agree that using games in children classes is really important because of the Nature of learners. However, I think that the amount of games should be taken

into consideration wisely. Clear purposes such as educational, working as a teamwork,creativity should have been involved.

Teaching English for young learners is interesting activities. Before teaching young learners, teacher should know the characteristics of young learners and the student's needs. Then the teacher can divide the method, the model or technic of teaching young learners. Teaching Young Learners should be interesting, happy, and attractive. The teacher can use colorful picture, and game. Those should be suitable for the children. Then every teacher of young learners must be creative a

References.

1. Mastering Teaching English For Young Learners

Ifadah <http://jurnal.uim.ac.id/index.php/fkip>.

- 2.Carrier U., Michael K., The Center for British Teachers (1980). Games and activities for the Language Learner(2nd edition)- UK: London: Nelson.

- 3.Seymour D., Popova M. Instant lessons for busy teachers. 700 classroom activities. – Towns Road, Oxford :Macmillan Publishers Limited, 2005.

ФИО автора: Namangan Institute of ENGINEERING and TECHNOLOGY

Teacher of English language

Mamadaliyeva Burayma Sobitaliyevna

Название публикации: «ORGANIZING COMMUNICATIVE LANGUAGE TEACHING AT THE ENGLISH LESSONS»

Abstract: This article is about activities which help teachers to organize effective foreign languages teaching classes. In classes that it is important to raise students' awareness of the communicative approach to language and to give them an opportunity to reflect on the communicative approach to language.

Keywords: Activities, effective methods, procedure, language awareness, communicative approach, communication tool, dramatization, role-play, group discussion.

Despite the fact that all teachers need to develop activities for their learners, whether individual, or in groups, there seems to be more lack of the communicative approach to language and teaching. Whether you've been teaching for years, and just want new effective methods of language teaching classes to organize, or you're a new teacher and feel worried at the perspectives of your important lessons, utilizing such kind of activities help you.

As we know, the ability of creativeness and designing is important for organizing each activity. Moreover, there are considerable features of the activities, such as the objectives of the tasks and how related to the new theme these activities are. Below I reveal ten activities for communicative foreign language teaching classes with their objectives and instructions in details.

Activity 1. The objective of this activity is to raise participants' awareness of the communicative approach to language and teaching and to give participants an opportunity to reflect on the communicative approach to language and teaching that underlies the current program. Time for this is 20 min. Used materials may be handouts 1 and 2 for trainer, board, markers.

► Procedure:

First step: show the pictures on handout 1 and 2 to participants. Ask the following question:

~ Which of the approaches to teaching how to ride a bicycle do you think is more effective? Why?

Elicit random answers and then write down the following statements on the board.

~ Language is a set of rules that should be learnt.

~ Language is a communication tool.

Ask participants to relate the statements to language teaching and ask the following question:

~ Which of the pictures illustrates each of the statements? Why do you think so?

Elicit random answers.

Suggested answer:

Picture 1 – Statement 1; Picture 2 – Statement 2

Second step: Tell participants that the approach to language a teacher believes in influences the way s/he teaches a language. Establish that learning grammar rules and vocabulary by heart might be compared to learning the names of all the parts of a bicycle, road signs, etc. but not riding itself. Often teachers only help students to learn everything about the language, but still students find it difficult to apply their knowledge in practice and communicate freely in real life.

Another approach to language promotes use of language for communication and therefore it can be compared to learning to ride a bicycle actually riding along the streets. A communicative approach to language teaching does not necessarily exclude knowledge about the language; on the contrary, it promotes the use of grammar and vocabulary for communicative purposes by means of improving speaking, listening, reading and writing skills.

Third step: Put participants in groups of 4 and ask participants to reflect on their experience in the programme and answer the following questions:

~ In your opinion which statement would the authors of this training programme agree more with? Why do you think so? Give reasons for your answer.

Fourth step: Collect random answers. Establish that in this programme language is considered as a means of communication, therefore we are in favour of teaching grammar and vocabulary not in isolation but in a meaningful context. For

us teaching language as communication also means integrating the skills in as authentic a way as possible.

Activity 2 called “Typical CLT activity”. The aim of this exercise is to expose participants to a typical communicative activity. Time for this is 20 min.

Materials:

handout 3 per participant.

NB: Make sure that the chairs are organized in a circle or semi-circle.

► Procedure:

First step: Ask participants the following question:

~ In your opinion what would be a typical communicative activity?

Accept any answers and write them on the board. Possible answers: role-play, info gap activities, jigsaw, etc.

Tell participants that they will now experience a communicative activity known as a simulation. Explain that a simulation is an activity which reproduces a situation and which often involves dramatization, role-play, or group discussion.

Second step: Distribute handout 3 to participants and ask them to do the task individually.

Third step: Put participants in groups of 4 and ask them to discuss the six candidates. Ask groups to come to a consensus and as a group decide on the 3 people out of 6 candidates and to be ready to justify their choice.

Fourth step: Ask groups to share their decisions with the whole class and to justify their choice.

Taking all mentioned above into consideration, in order to be successful at teaching languages to students, such kind of activities will help you. Moreover, teachers should establish that communicative language teaching promotes a focus on communicative competence which is supported by grammatical or lexical competence. Learners use language for meaningful purposes. Fluency and accuracy are viewed as complementary principles underpinning communicative techniques.

REFERENCES:

1. White J. Cynthia (1989). Negotiating communicative language learning in a traditional setting.

2. ELT Journal, vol. 43/3, Oxford University Press.
3. Medgyes Peter (1986). Queries from a communicative teacher. ELT J, vol. 40/2, OUP.
4. Senior, Rose (2005). Authentic communication in the language classroom. English Teaching
5. Senior, Rose (2005). Keeping control in communicative classrooms. English Teaching

ФИО авторов: Fergana "Temurbek school" military academic lyceum

English teachers *Axunova Zarrina Rahmatovna, Otajonova Barno Sobirjonovna*

Название публикации: «ADJECTIVES»

Annotation: This article gives you a brief overview on adjectives and adjectives. Information is also provided on the types of qualities and quality levels.

Key words: Adjectives, noun, words, Adjectives degrees, transportation, perform, funksional.

An adjective (in linguistics) is a group of words that denote a subject. In grammar, the word sign has a broad meaning, referring to the color, size, shape, feature, and shape of the sign: red, wide, pleasing, and so on. According to these characteristics, adjectives are divided into several types depending on their meaning: adjectives that express color - white, yellow, red, purple; taste-giving qualities - sweet, sour, bitter, tasteless; characteristic qualities - kind, simple, deceitful, meek; shape-forming adjectives - body, groove, elongated, flat; volumetric qualities - wide, narrow, large, heavy, light, etc. Adjective is one of the functional forms of the verb. Like adjectives, it is used to denote the sign of an object and is called S. by the same property. The form S. is formed in modern Uzbek, mainly with the help of the affixes gan, vchi: the books I read, the guys who wrestle. When the affix gan is added to a form of a verb that does not have a tense, it means the past tense; verb xoz. when added to the form which is an indicator of time, the meaning of the present tense; When the present participle of the verb is added to the present tense, the present tense means the future tense: the person who came, the person who is coming, the person who is coming. The tense of S. is not directly related to the time of the speech, but to the time when the verb expresses the definite article, the time understood from the cut of the sentence, or the time when a word is expressed in the text. Therefore, the time expressed by S. is a relative time. The young man on the street looked around. I have a lot to tell you

Adjectives have their own word formation and morphological systems. In the Uzbek language, artificial adjectives are formed mainly with the help of adjective-producing suffixes: intelligent (productive), productive (productive), serqirra (serqirra) and, consequently, the morphological feature of the adjective - the degree category. There are three types of quality attributes in terms of degree: normative, above-normal (high), and below-normal (weak, low). Accordingly, there are three categories of quality: simple degree - no specific indicator, and it indicates the normative state of the sign (more - less, strong - weak, etc.): good, big, sweet, ugly; incremental level - this level also has no specific morphological features. The meaning of the sign's surplus is

expressed in Uzbek in several ways. For example, the phonetic method: yellow, blue, high (long pronunciation); lexical method (using special words): very strong, very beautiful; analytical method: from sweet to sweet, from rough to rough; The reduced degree form is made using the rock affix: better, higher, saltier. Adjectives can be fired (see Fire): Speaks well, speaks badly. If you walk close to the pot, the black is high; if you walk close to evil, the plague will spread.

Substantivization is a type of transposition in which words from another category are transferred to a horse. The noun adjective, number, form, adjective, and action jumps, takes the affixes of agreement, possession, and plural, and performs the syntactic function performed by the horse. The word horse does not refer to the sign or other properties of the object, but to the object itself, and is the answer to one of the questions the horse answers.

Quality and adjectives have more horsepower. The adjective is fired in the following cases: a) when the subject is identified: the deaf does not stop, the deaf hear (the deaf man, the blind man); b) when the adjectives denoting the natural state (defects, shortcomings) of a person or animal are used in the form of an indefinite horse: stunted, lame, monkey, brown, bald, fat. When adjectives graze, they perform the syntactic functions inherent in horses: When the number is used in the abstract sense, it often serves a function close to that of a horse: half of ten is five. The great wrist destroys one, the great knowledge destroys a thousand (proverb).

The name of the action does not mean the performance of the action and other meanings associated with it, but the name of the action. Shusababli accepts grammatical features specific to O. and performs tasks specific to O. in speech: sitting, seeing, eating, lying down, leaving. The words fired can be emotional - expressive or figurative: poison (man), gold (boy), sugar (girl).

In short, it provides information on which questions the phrase Quality will answer, quality levels, and adjectives.

Reference:

www.ziyonet.uz

O'zME. The first volume. Tashkent, 2000

ФИО автора: *Махаматхо'jaeva Go'zal Ulugbek qizi*

Chirchiq Davlat Pedagogika Instituti

Ilmiy tadqiqot metodologiyasi

Название публикации: «BAYNALMINAL SO`ZLARNING TARJIMA MUAMMOLARI (INGLIZ, RUS, O`ZBEK TILLARI MISOLIDA)»

Annotatsiya: Ushbu maqolada ingliz, rus va o`zbek tillarida hayotimizda ishlatiladigan baynalminal so'zlarining etimologiyasi keltirilgan. Tillar tuzilishi, so'z boyligi jihatidan farq qiladi, ammo barcha tillarda ba'zi umumiy qonunlar mavjud. Biz o'zimizda va boshqa tillarda tez-tez eshitadigan va ishlatadigan ba'zi chet el so'zlari chet tilidan kelib chiqqan va boshqa tillardan olingan.

Kalit so`zlar: So'z boyligi, termin elementi, o'zlashmalar, etimologiya, leksik material, lotin tili.

XXI asr tilshunoslik fanida har qanday lingvistik hodisani tahlil qilish uzoq davom etgan evolutsiyani boshdan kechirdi, uning davomida tadqiqot usullari ham, o'rganilayotgan ob'ekt haqidagi g'oyalar ham sezilarli darajada o'zgardi. Chet tillarni rivojlantirishning zamonaviy davri fan va texnikaning turli sohalaridagi atamalarning sezilarli miqdoriy o'sishi, ularning umumiy so'zlashuv tiliga faol kirib borishi va so'z boyligini yangi birliklar bilan to'ldirishi bilan tavsiflanadi. Ilmiy-texnik ma'lumotlarning jadal rivojlanishi bilan bog'liq ravishda chet tilini ilmiy-texnik tarjima qilish jarayonida terminlarning ishlash xususiyatlarini o'rganish muammolari tobora dolzarb bo'lib qolmoqda.

Tarixiy rivojlanish jarayonida inson tillari doimiy ravishda bir-biri bilan ma'lum aloqalarga kirishgan va kirishda davom etmoqda. Tilshunoslik - bu ikki yoki undan ortiq tillarning o'zaro ta'siri bo'lib, ularning bir yoki bir nechtasining tuzilishi va so'z boyligiga ta'sir qiladi. Tilshunoslik bilan aloqa qilishning eng oddiy holati bu so'zni bir tildan boshqasiga o'zlashishidir. Qoida tariqasida, so'zni o'zlashishi ushbu so'z bilan belgilangan ob'ekt yoki tushunchani o'zlashish bilan bog'liq. Har qanday so'zning orqasida butun bir tarix bor. Til madaniy va milliy o'ziga xosligimizning eng muhim

vositasi sifatida bizga juda ko'p qiziqarli narsalarni aytib berishi mumkin Til ham odamlar singari, qadimiy yunon va lotin tillari singari plastik yoki konservativ, hatto "o'lik" bo'lishi mumkin.

O'zlashgan so'zlarni ma'nolarini etimologiya ya'ni so'zlarni kelib chiqishini o'rganadigan tilshunoslik bo'limi o'rganadi. So'zlarni o'zlashtirish - bu jarayon bo'lib, natijada so'z paydo bo'ladi va tilda mustahkamlanadi. So'zlarni o'zlashtirish tilning so'z boyligini to'ldiradi.

So'zlarni o'zlashtirish ko'pincha so'zning ma'nosini o'zgartiradi. Masalan, biz ingliz tilida foydalanadigan, aslida fransuzcha bo'lgan "chance" so'zi "siz omadlisiz" degan ma'noni anglatadi, O'zbek tilida "shans" so'zi faqat "omad ehtimoli, imkoniyat" degan ma'noni anglatadi. Chet so'zlarni o'zlashtirishning asosiy oqimi mutaxassislarining so'zlashuv tilidan o'tadi.

Tillarning o'zaro ta'sirini kuchaytirish xalqlar o'rtasidagi madaniy va iqtisodiy aloqalarning kuchayib borayotgan roli bilan qarindosh va qarindosh bo'lmagan tillarda mavjud bo'lgan so'zlarning maxsus fondini shakllantirishga olib keladi. Ushbu so'zlar fan va texnikaning turli sohalari maxsus terminologiyasi sohasiga taalluqlidir. O'zlashmalar o'zlashish tili tizimiga moslashgan va shu bilan o'zlashtirilganki, bunday so'zlarning chet tilidagi kelib chiqishi ushbu tilda so'zlashuvchilar tomonidan sezilmaydi va faqat etimologik tahlil yordamida ochiladi. Ingliz tilidan o'zbek va rus tillariga kelgan so'zlarning ma'nosini ko'rib chiqamiz:

Aviatsiya. XX asrning boshlarida rus tilida paydo bo'lgan. Frantsuz tilidan o'zlashgan so'z. Frantsuz tilida bu so'z lotincha avis so'zidan "qush" ma'nosini anglatuvchi qo'shimchani yordamida hosil bo'lgan.

Avtobus. Ushbu so'z rus tilida shunchalik mustahkamlanganki, u deyarli asl ruscha sifatida qabul qilinadi, ammo ushbu avtobus so'zi singari avtobus Rossiyada faqat XX asrning boshlarida paydo bo'lgan. So'zning tuzilishi ingliz tilidan ("Avto+bus") kelib chiqqan.

Ilmiy muloqot uslubida o'ziga xos grammatik xususiyatlar mavjud. Masalan ingliz tilidan o'zbek tiliga ayrim matnlar tarjima qilinganda, bazi hollarda leksik ma'no yo'qolishi va fe'llar mavhum ma'noga ega bo'lish holatlari kuzatiladi. Misol uchun:

- It seems very interesting – Bu juda qiziq ko’rinadi.
- He probably got a cold – Balki u shamollab qolgan.
- Ali feels himself strange – Ali o’zini g’alati his qilayapti.

Bu hollarda ot birikmalarining o’rniga semantik yuklama fe’llarga tushushini ko’rishimiz mumkin. Boshqacha qilib aytganda fe’llar ushbu gaplarda muhim grammatik vazifani bajarib kelmoqda. Shuningdek, ingliz tilidagi ilmiy uslub matnlarda mavhum fe’llar ham ko’p hollarda ishlatiladi:

- Many houses were built in short term – Ko’pgina uylar qisqa mudatda qurilgan;
- Some new planets were discovered in mid of 2000’s – 2000-yillarda bir qancha yangi sayyoralar kashf qilingan (topilgan).

Yuqorida ko’rsatilgan misollarda ko’rinib turibdiki bunda mavhum otlar ingliz tilida ham keng qo’llaniladi va asosiy yuklama fe’llarga qaratilgan yani majhul nisbat fe’llariga.

Umuman olganda ilmiy matn aniq mantiq bayoniga ega bo’lishi shart va ushbu mantiqni to’g’ri va sifatli tarjima qilib berish esa tarjimonning eng asosiy vazifalaridan biridir. Ilmiy uslubdagi matnlar ko’p hollarda bir hil ko’rinishga ega bo’lib turib, ushbu matnlar ifodalsh xususiyatlariga ega. Bu kabi matnlarda so’roq gaplar kam ishlatiladi, ishlatilsa ham matn bilan tanishayotgan o’quvchini e’tiborini qaratishga yo’naltirilgan bo’ladi. Ilmiy matnlarning xususiyatlaridan biri, unda his tuyg’u hislatlari qo’llanilmaydi

Bizning hayotimizda uchraydigan barcha atamalar orasida ingliz va rus tillaridan kelib chiqqan atamalar alohida ajralib turadi. Ingliz va ruscha o’zlashgan so’zlarining aksariyati xalqaro so’z birikmasi deb ataladi, ya’ni. madaniy va ijtimoiy rivojlanishning umumiy xususiyatlari bilan birlashtirilgan ko’plab xalqlarning tillarida takrorlanadi.

Adabiyotlar

1. Капитула Л. С. “Латинский язык и основы медицинской терминологии” Минск, БГМУ, 2013
2. Г.А. Крылов Этимологический словарь русского языка - СПб.: ООО «Полиграфуслуги», 2015

3. Den Braun “ Raqamli qal’a” Tarjimon O. G’ulomova Toshkent: Nihol,2019
- 4.Лесников С. В. «Основные латинские терминологические элементы и термины метаязыка лингвистики» Сыктывкарский государственный университет
«Научные ведомости» Серия Гуманитарные науки. 2011. №12 (107).
Выпуск10
5. Ожегов С.И., Н. Ю. Шведовой « Толковый словарь русского языка» -М.,2010г

ФИО автора: *Feruz Rajabov Umarqulovich,*

QarMII akademik litseyi ona tili va adabiyot fani o'qituvchisi

Название публикации: «“BOBURNOMA”DA ONOMASTIK SINONIMIYA, ALLONIM HAMDA POLIONIMIYA HODISASI»

Annotatsiya. Bu maqolada Zahiriddin Muhammad Boburning “Boburnoma” asarida qo‘llangan allonim hamda polionimiyalar va ularga misollar keltirilib tahlilga tortilgan.

Kalit so‘zlar: sinonimiya, allonim, polionimiya, Nasaf, Qarshi, Obirahmat, Zobul, Kashmir.

Boshqa so‘z turkumlardan ko‘chgan ismlarda *sinonimiya* hodisasi mavjud: To‘xtasin, Tursun. Ammo polisemiya mavjud emas. Biroq onomastik birliklarda *polionimiya* hodisasi (A.V.Superanskaya) tilshunoslikda ro‘y beradi. Masalan: Alpomish – Hakimbek; Ibn Sino – Avitsenna; Aristotel – Arastu kabi. Biz bu maqolamizda Z.M.Boburning shoh asari “Boburnoma” asaridagi onomastik birliklarning *sinonimiyasi* hamda *allonim, polionimiya* hodisalarini tahlilga tortdik. Asarda oronimlarning sinonimiyasini ko‘rish mumkin. Bu hodisa uchun sabab ayni bir nomning turli tillarda nomlanishidir:

...Bu tog‘dan to‘qqiz soy chiqadi. Tog‘da qor hargiz kamaymaydi. Shu bois- dan bo‘lsa kerak, Ko‘hi Safid — Oq tog‘ deydilar... [1.108]

...Sharqi Siyahsang (Qoratosh) sayxonligidir...[1.106]

...Odinapur qo‘rg‘onining janub tarafi Surxrud (Qizilsoy) soyidir...108

Polionimiya //ko‘pismlilik (gr.poluwvunog – poluonimos – ko‘p ismga egalik, ega bo‘lgan) – shaxs yoki tabiiy-jug‘rofiy obyektning birdan ortiq nom bilan yuritilishi, ko‘p nomlilik, ko‘pismlilik⁵⁵. ““Boburnoma”da toponimlarga oid muhim ma’lumotlar uchraydi: Jumladan, a) toponimlarning allonimik nomlanishi kuzatiladi: *...Konigilning qora suyining ustidakim... bu suvni Obirahmat derlar,... ; Yana Qarshi viloyatidurkim, Nasaf va Naxshab ham derlar,... ;*

⁵⁵ Begmatov E., Uluqov N. O‘zbek onomastikasi terminlarining izohli lug‘ati, Namangan-2006. – b 65

b) toponimning qaysi nom bilan mashhurligi qayd etilgan: *Sayhun daryosikim, Xo'jand suyig'a mashhur*” .⁵⁶

Yuqorida allonim (shaxs yoki geografik obyektning bir necha variantlarda nomlanishi) sifatida keltirgan *Konigil va Orirahmat; Nasaf, Naxshab va Qarshi* kabi nomlar hamda toponimning qaysi nom bilan mashhurligi qayd etilgan *Sayhun va Xo'jand* bizningcha, polionimiyadir. “Boburnoma”da allonim sifatida quyidagi misollarni keltirish o‘rinli bo‘lardi:

Asad – Malik Hast

Suhon suvi atrofidagi el-ulus hokimining ismi Malik Hast edi. Uning asli oti Asaddir.

Kashmir – Kasmir

...Aytishlaricha, bu tog' xalqini „kas“ deb atasharkan. Mening xayolimga shunday fikr keldi: hindustonliklar „shin“ (harfi)ni „sin“ deb talaffuz qiladilar. Bu tog'da e'tiborga molik shahar Kashmir bo'lib, undan boshqa shahar haqida hech gap yo'q. Shu sababli Kashmirni „Kasmir“ deb ataganlar... [1.204]

Lamak (Lamkon) – Lamg'on

...Hazrati Nuh payg'ambarning otasi Mehtar Lomning qabri Alishang tumanidadir. Ba'zi tarix kitoblarida Mehtar Lomni Lamak (Lamkon) ham deganlar. Bu el tilini mulohaza qilib ko'rsak, ba'zi payt „k“ (kof) tovushi o'rniga “g” (g'ayn) talaffuz qiladilar. Shu boisdan bo'lsa kerakki, bu viloyatni Lamg'on deganlar... [1.108-109]

Axsikat – Axxi

...Sayhun suvining shimoliy tarafidagi shaharlardan biri Axxidir. Kitoblarda Axsikat deb yozadilar... [1.31]

Konobgir – Konigil

...Bir mashhur sayxonlik Konigil o'langidir. Samarqand shahridan sharq tarafda, biroz shimolga moyil, bir shar'iy keladi, qorasuvi bor, uni Obi Rahmat ham deydilar: Konigilning o'rtasidan oqadi, yetti-sakkiz tegirmon suv bor. Bu suvning

⁵⁶ Xolmonova Z. “Boburnoma” leksikasi. Filol. fan. d-ri...diss. -Toshkent, 2009. – b 159.

*atrofi butunlay suv olinadigan joylardan iborat. Ba'zilar bu o'langning asli nomi **Konobgir** (ko'lmak) deydilar, biroq tarixlarda faqat Konigil deb yozadilar, xiyala yaxshi sayxonlikdir... [1.57]*

Nagarhor – Ningnahor

*Lamg'on tumanlaridan kattarog'i **Ningnahor**, ba'zi tarixlardya **Nagarhor** deb yozishadi.108*

Galiyur – Gvaliyar

*...**Gvaliyar** Oyning beshinchisida, yakshanba kuni asr namozi chog'i Gvaliyarni sayr qilish niyatida, uni kitoblarda „**Galiyur**“ deb bitadilar, Juundan kechib o'tib, Ogra qal'asiga kirdim... [1.250]*

Chunki bu nomlarning orfoepiyasi va orfografiyasi jihatda farqlar mavjud.

Polionimiya “Boburnoma” asarida antronym va toponimlar haqida keng va atroflicha izohlar va tasvirlar berilayotganda qayd etilgan. Bu onomastik hodisa asarda poetik yuk olgan va kitobxon uchun qo'shimcha assotsiatsiyalar hosil qilishga sabab bo'ladi. Antronymlar misolida polionimiya manbalarda yoki xalq orasida qayta nomlanishi sabab bo'lgan:

Sulton Shihobiddin – Muiziddin

*...**Sulton Shihobiddinni** „Tabaqoti Nosiriy“ kitobida va ba'zi Hind tarixida **Muiziddin** (dinni e'zozlovchi) deb yozganlar... [1.111]*

Halokuxon – Elxon

***Halokuxon** Bundan burun „Ziji Elxoniy“ („Elxoniy astromik jadvali“)ga amal qilinar ediki, uni Xoja Nosir Tusiy Halokuxon zamonida Marog'a shahrida tuzgandir. Halokuxonni **Elxon** ham deydilar. [1.56]*

Chalma – Ismoil

*...Ibrohim Joniyning o'g'li **Chalma**, asli ismi — **Ismoil**, Hisor qurg'onida ekan...[1.256]*

Polionimiya hodisasi toponim va gidronimlarning turli davrlarda har xil nomlangani yoki manbalarda berilishi yoki xalq orasidagi nomi bilan ko'rsatib o'tiladi. Masalan,

...Farg'ona viloyati beshinchi iqlimdadir. Sharqi Koshg'ar, g'arbi Samarqand,

janubi Badaxshonning chegarasi — tog‘lar, shimolida ilgarilar Olmoliq, Olmotu va **Yangi** singari shaharlar bo‘lgan ekan, uni kitoblarda **O‘tror** deb yozadilar, mo‘g‘ul va o‘zbeklar yurishlari tufayli hozirgi paytda buzilib ketgan, aslo obodonlik asari qolmagan...[1.29]

Ixtiyoriddin – Olaqo‘rg‘on

...El orasida ushbu xabarni tarqatishiptiki, Badiuzzamon va Muzaffar mirzo Bobur podshohni tutib, Hirotning hozir **Olaqo‘rg‘on** nomi bilan mashhur bo‘lgan **Ixtiyoriddin** qal‘asiga qamaptilar...[1.150]

Nasaf – Naxshab – Qarshi

...Yana **Qarshi** viloyatidirki, **Nasaf** va **Naxshab** ham deydilar. “**Qarshi**” mo‘g‘ulcha so‘zdir, qabristonni mo‘g‘ul tilida “**qarshi**” deydilar. Aftidan, bu nom Chingizxon yurishidan so‘ng qo‘yilgan...[1.58]

G‘azni – G‘aznin – Zobul

Yana biri **G‘azni** viloyatidir. Ba‘zilar tuman ham deydilar. Sabuktigin bilan Sulton Mahmudning hamda avlodining poytaxti **G‘azni** bo‘lgan ekan. Ba‘zilar **G‘aznin** tarzida ham yozadilar. Sulton Shihobiddin **G‘uriy** ham shu yerni o‘ziga poytaxt qilgan ekan. Sulton Shihobiddinni „**Tabaqoti Nosiriy**“ kitobida va ba‘zi Hind tarixida Muiziddin (dinni e‘zozlovchi) deb yozganlar. **G‘azni** uchinchi iqlimdadir. Uni **Zobul** ham deydilar. **Зобулицмон** shu viloyatga tegishli. Ba‘zilar Qandahorni ham **Zobulistonga** kiradi, deb hisoblaganlar. **G‘azni** Kobuldan g‘arbga tomon o‘n to‘rt yig‘och yo‘ldir.[1.111]

Bu yerda keltirilgan **G‘azni** va **G‘aznin** ham allonim hisoblanadi. Ammo **G‘azni(n)** va **Zobul** esa polionimiyadir.

Qahlug‘ – Darbandi Ohanin

...**Qahlug‘** Qodir Xudoning ishini qarangki, yigirma-o‘ttiz ming navkarning egasi, **Qahlug‘dan** (uni **Darbandi Ohanin** ham derlar) Hindukush tog‘igacha Sulton Mahmud mirzoga taalluqli viloyatlarning hammasiga hokim edi...[1.102]

Savoti – Karkxona

...**Lashkarni** daryo sari yo‘llab, o‘zim **Savoti** tarafga — u yerni **Karkxona** ham deydilar — kark ovlagani bordim...[1.168]

Mehtar Lom – Lamak (Lamkon)

...Hazrati Nuh payg‘ambarning otasi Mehtar Lomning qabri Alishang tumanidadir. Ba‘zi tarix kitoblarida Mehtar Lomni Lamak (Lamkon) ham deganlar... [1.108-109]

Savalak Parbat- Hindukush

...Hind xalqi bu tog‘ni Савалак Parbat deb ataydi. Hind tilida „ava“ — chorak, „lak“ — yuz ming, „parbat“ — tog‘, ya‘ni „chorak va yuz ming tog‘“ — bir yuz yigirma besh ming tog‘ kelib chiqadi... ..Ushbu tog‘ni Kobulda Hindukush deb ataydilar...[1.204]

Siyohob-Obirahmat

...Konigil Siyohob (qorasuv) yoqasidadirki, bu qorasuvni Obirahmat ham deydi...[1.57]

...Sayhun daryosi Xo‘jand suvi nomida mashhur, u sharqu shimol tarafdan kelib, viloyatning ichi bilan o‘tib, g‘arb sari oqadi; Xo‘jandning shimoli va Fanokatning (hozir Shohruxiya sifatida mashhur) janubiy tarafidan o‘tib, yana shimolga burilib, Turkiston sari boradi... [1.29]

Xulosa qilib aytganda “Boburnoma” asarida turli xil onomastik birliklarning keltirilganligiga guvoh bo‘lamiz. Va bu birliklarning ilmiy tahlili va tahriri tilshunos olimlar uchun yuksak vazifa hisoblanadi.

Adabiyotlar ro‘yxati:

1. Z. M. Bobur “Boburnoma”. T.: “O‘qituvchi” nashriyot-matbaa ijodiy uyi, 2008.
2. Begmatov E., Uluqov N. O‘zbek onomastikasi terminlarining izohli lug‘ati. Namangan-2006.
3. Xolmonova Z. “Boburnoma” leksikasi. Filol. fan. d-ri...diss. -Toshkent, 2009.

ФИО авторов: Beshariq Abu Ali ibn Sino nomli jamoat salomatligi texnikumi
O'qituvchisi *Azimjonova Shahzoda. Talaba Raximova Muattarxon*

Название публикации: «BOLALARDA PNEVMONIYANING KECHISHI»

Anotatsiya: Bolalarda pnevmoniya tez-tez uchraydigan belgilar ko'pincha kattalarnikidan farq qiladigan joyni topish qiyin kechadi. Qanday alomatlar va alomatlar kuzatilishi kerak, bolalarda pnevmoniyaning umumiy sabablari va uni davolash usullari haqida ma'lumotlar berildi.

Kalit so'zlar: pnevmoniya, infeksiya, etialogiya, kilinika, profilaktika, vaksina, davolash, o'pka, nafas yo'llari

Pnevmoniya - o'pka infeksiyasi yoki yallig'lanishi. Ko'pincha sovuq yoki gripptan keyin pnevmoniya o'pkaning bir yoki ikkalasiga ta'sir qilishi mumkin. Sizda pnevmoniya bo'lsa, o'pkangizdagi havo qovuzlari (alveolit) yiring bilan yoki boshqa suyuqlik bilan to'ldiriladi va kislorod qoningizga etib boradi.

Kattalar ichida jamiyatni sotib olgan pnevmoniya odatda bakteriyalar, ayniqsa *Streptococcus pneumoniae* kelib chiqadi . Bolalar ham bakterial pnevmoniyaga chalinadi, lekin bolalarda pnevmoniya ko'pincha virusli infeksiyalar yoki Mycoplasma kabi "yumshoq" bakterial infeksiyalarga olib keladi.

Bolalardagi virusli pnevmoniyaning sabablari quyidagilardan iborat:

- Respiratorli sintsitial virus (RSV) - RSV odatda bolaning yo'talib ketishi bilan kabutulmasining ota-onasi bo'lib, kichik bolalarda pnevmoniyaning muhim sababi hisoblanadi. Noyabr va aprel orasida eng keng tarqalgan va odatda burun burun kabi yuqori nafas olish alomatlarini bir necha kundan keyin kuzatiladi. Ikki yoshgacha bo'lgan bolalar xavf ostida.

- Parinfluenza virusi
- Adenovirus
- Coronavirus
- Gripp
- Insonning metapneumovirusi (hMPV)

Bakterial pnevmoniya bolalar bilan bir qatorda katta yoshlilarda ham paydo bo'ladi, ammo ko'pincha turli bakteriyalar bilan bog'liq. Bolalarda eng ko'p uchraydigan bakterial sabablar quyidagilardir:

- *Mycoplasma pneumoniae* (yurish pnevmoniyasi) - Mycoplasma bilan bog'liq pnevmoniya odatda yurish pnevmoniyasi deb ataladi, chunki u ko'pincha bakterial pnevmoniyaning boshqa turlaridan ko'ra jiddiyroqdir (boshqacha aytganda, odamlar kasallik tufayli yurishadi). Ba'zi hollarda, ammo alomatlar juda ham og'ir bo'lishi mumkin. Pnevmoniya yurishi ko'pincha bir necha haftaga cho'zilib ketadi.

- *Streptococcus pneumoniae* (pnevmonokokk pnevmoniya) - Pnevmonokokkali pnevmoniya kattalarda pnevmoniyaning asosiy sababidir va bolalarda ham bo'lishi mumkin. Yaxshiyamki, immunizatsiya so'nggi yillarda bolalarda ushbu turdagi pnevmoniyaga uchragan.

- *Gemofilus grippi* b (Xib) - Gepatit tufayli pnevmoniyaning tarqalishi so'nggi yillarda emlash tufayli kamroq tarqalgan.

Pnevmoniyaning boshqa sabablari ham bor va ular immunitet tizimi, kemoterapi yoki OIV infeksiyasi bilan bog'liq muammolar tufayli immunitetga chidamli bo'lgan bolalar uchun ayniqsa muhim ahamiyatga ega.

Yuqorida sanab o'tilgan pnevmoniya turlaridan virusli pnevmoniya juda yosh bolalarda ko'proq uchraydi, bunda yurish-turish pnevmoniyasi odatda maktab yoshidagi bolalarda uchraydi.

Pnevmoniyaning alomatlari boshqa ko'plab bolalik sharoitlari bilan kesishadi. Sovuq kunlarda sovuqqa pnevmoniyaga o'xshash alomatlar sabab bo'lishi mumkin va pnevmoniya nafas yo'li infeksiyasidan keyin farqlanadi. Pnevmoniyaning bronxitdan ajratish ham qiyin bo'lishi mumkin, bu esa simptomlar orasida katta ahamiyatga ega. Umuman olganda, bolalar bronxit bilan kamroq kasal bo'lib, pnevmoniyaga qaraganda ko'proq ko'rinadi. Ko'k yo'talning yo'talishi (perftus) ba'zida pnevmoniya belgilari bilan taqqoslanadi.

Shunisi e'tiborga loyiqki, hatto immunizatsiya qilishda ham bolalar infektsiyani rivojlanishi mumkin.

Nafas pnevmoniyaga o'xshash yo'talish va yo'talashga olib kelishi mumkin va faqat belgilarga asoslangan holda ajratish qiyin bo'lishi mumkin. Bundan tashqari, mycoplasma pnevmoniyasi va astma o'rtasida o'zaro bog'liqlik mavjud. Kislotasiz reflyu kabi boshqa holatlar yo'talishga olib kelishi mumkin, lekin odatda bog'liq isitma mavjud emas.

Bolalardagi pnevmoniya belgilari kattalar orasida pnevmoniya odatda isitma va yo'tal rivojlanganda shubhalanadi. Biroq, bolalarda simptomlar ham nozik, ham har xil bo'lishi mumkin. Bolalarda ehtiyotkorlik belgisi quyidagilarni o'z ichiga olishi mumkin:

- Isitma - Ba'zida bolada pnevmoniya bo'lishi mumkin bo'lgan yagona belgi - bu isitma mavjudligi.
- Tez nafas olish tezligi (takypnea) - Taqipnoe sifatida ma'lum bo'lgan nafas olishning yuqori darajasi, bolalardagi pnevmoniyaning muhim belgisi bo'lishi mumkin. Nafas nisbati, afsuski, tez-tez "beparvolikning muhim belgisi" deb ataladi va ko'pincha muhim ma'lumotlarni berishi mumkin bo'lsa-da, ko'pincha e'tiborga olinmaydi. Taxypnea Jahon sog'liqni saqlash tashkiloti tomonidan ikki va o'n ikki oylik chaqaloqlar uchun bir daqiqada 50 nafardan ortiq nafas olish tezligi, bir yoshdan kichik bolalar uchun 40dan ortiq nafas va daqiqada 30 martadan ortiq nafas olish darajasi sifatida belgilanadi. besh yoshdan yuqori bo'lgan bolalar uchun.
- Burun yong'inlari va retraktsiyalar (bo'yin muskullarini siqish) - bu alomatlar nafas olish qiyin ishorasining belgisi bo'lishi mumkin.
- Wheezing - Wheezing keng tarqalgan, ayniqsa, virusli pnevmoniya bilan.
- Tsyanoz yoki bolaning lablari, burunlari va barmoqlariga mavimsi ko'rinish.
- Kustur (ko'pincha nafas olish uchun harakat qiladi.)
- Yo'talish - yo'tal yoki quruq yoki oqsil, oq, sariq-yashil yoki hatto qon bilan qoplangan bo'lishi mumkin.

Agar bolangizda bu alomatlardan biri bo'lsa, unda pnevmoniya bor degani emas. Ba'zida oddiy virusli infeksiyalarda, ayniqsa, yuqori darajada isitma bo'lsa, bolalar juda kam xastalikka uchrashi mumkin.

Bolalarda pnevmoniyaga tashxis qo'yishning eng muhim bosqichi shubhali yuqori ko'rsatkichga ega bo'lishdir. Farzandingiz yo'talmagan bo'lsa ham, aniq manbaasiz isitma, ovqatlanish odatlarining o'zgarishi, yuqori nafas yo'li infeksiyasidan keyingi alomatlar yomonlashishi yoki sizning ichak reaksiyasidan nafaqat noto'g'ri bo'lgan narsa, pediatringizga qarang. Ota-onaning sezgi tez-tez pnevmoniya alomati deb atalmaydi, lekin biror narsa noto'g'ri ekanligini ko'rsatadigan eng yaxshi ko'rsatkichlardan biri bo'lishi mumkin. Sizning instinktingizga ishoning.

Farzandingiz yuqorida ko'rsatilgan alomatlardan biriga ega bo'lsa, yoki u o'zi kabi ko'rinmasa, shifokor uning tarixi haqida so'raydi. Uyda kimdir kasal bo'lganmi? Yaqinda biron bir infeksiyaga ega bo'lganmi? Qanday qilib u ovqatlanib, uxlab yotibdi?

Shifokoringiz uning haroratini, quloqlarini, yuraklarini va o'pkalarini tekshirib, ehtiyotkorlik bilan fizika tekshiruvini o'tkazadi. Shunga qaramay, nafas olish tezligini tekshirish juda muhim va harorat tekshiruvining bir qismi bo'lishi kerak. Pulse oksimetri odatda bolaning kislorod miqdori darajasini tekshirish uchun bajariladi va pediatringiz nafas olish qiyinlishuvi belgilari bormi, masalan, bo'ynidagi muskullarni (aksessuar muskullari) yoki burunning yondirilishida ko'rish mumkin.

Virusli yoki bakterial infeksiyani isbotlash uchun qon tekshiruvlari o'tkazilishi mumkin va ko'krak qafasi rentgenogrammasi kabi tasvirlash testlari tavsiya etiladi. Shunisi e'tiborga loyiqki, ba'zida ko'krak qafasida rentgenografiyada bolalarning pnevmoniyasi aniq ko'rinmaydi va o'zgarishlar infeksiyaga qarshi har doim ham kuzatilmaydi.

Bolalar uchun pnevmoniya usullari Agar pnevmoniyaga chalingan bolangizga tavsiya etiladigan davolanish ko'plab omillarga, jumladan, uning paydo bo'lishi va pnevmoniyaning gumon qilinadigan sabablariga (virus yoki bakterial) bog'liq bo'lishi mumkin.

Pnevmoniyaga chalingan bolalarning ko'pchiligi uyda davolanishi mumkin, ammo ba'zi bolalar vena ichiga yuborilgan suyuqliklar uchun (agar suvsizlangan bo'lsa), vena ichiga yuborilgan antibiotiklar uchun yoki kislorodni davolash uchun kasalxonaga yotqizilishi kerak bo'lishi mumkin. Kamdan-kam hollarda nafas olishga harakat qilib, juda charchagan bola uchun ventilyatsiya yordami (respirator) kerak bo'ladi.

Bolada bakterial pnevmoniyaga chalinganlikda gumon qilinayotgan antibiotiklar odatiy davolanadi. Agar bolada yuradigan pnevmoniya (*Mycoplasma pneumonia*) bo'lsa, odatda quloq infeksiyalari uchun ishlatiladigan antibiotiklar (masalan, amoksitsillin) ishlamaydi. Buning o'rniga, eritromitsin, zitromaks, biaxin yoki tetratsiklin kabi antibiotiklar (katta yoshdagi bolalarda) ko'pincha talab qilinadi.

Ko'p odamlar yo'talni to'xtatuvchi haqida hayratda. Farzandingiz dam olish uchun dori-darmonlar muhim bo'lishi mumkin bo'lsa-da, yo'tal, o'pkadan chiqindilarni olib tashlash uchun tananing mexanizmi va ko'plab shifokorlar bunga buyurishdan qo'rqishadi.

Bolalardagi pnevmoniyaning murakkabligi Bolangizning pnevmoniyasi bilan bog'liq bo'lgan har qanday asoratlarning xavfi kam uchraydi va ko'pgina omillarga bog'liq.

Ba'zida bolalar pnevmoniyaga chalingan plevral effüzyon yoki empiemani rivojlantiradilar. Plevra o'pkalarni har bir nafas bilan o'rab turgan va yostiqli membranalaridir. Agar o'pkaning tashqi hududlarida pnevmoniya paydo bo'lsa, bu mintaqa yallig'lanishi va suyuqlik yoki yiring bilan to'ldirilishi mumkin. Bunday holatda suyuqlik yoki yiringni drenajlash kerak bo'lishi mumkin. Bu qo'rqinchli ko'rinadi, ammo suyuqlikni chiqarib olish uchun plevral bo'shliqqa ingichka igna qo'shilgan bolalarda juda oson. Katta empiem mavjud bo'lsa, infeksiyani tozalaganda, ko'krak nayini qo'yish kerak bo'lishi mumkin.

Pnevmoniyaning oldini olish - vaksinalarning ahamiyati va boshqalar Bolalarda pnevmoniya bir necha o'n yillar avvalgi davrga qaraganda kamroq tez-tez uchrab turadi, bu esa keng tarqalgan emlashga olib kelishi mumkin. Pnevmoniyaning oldini olishga yordam berishi mumkin bo'lgan bolalik asirlari Prevnar 13 pnevmokokkali emlash, Hib, Varivax, MMR va grippga qarshi emlashni o'z ichiga oladi.

Immunizatsiyadan tashqari, pnevmoniya xavfi ham ehtiyotkorlik bilan qo'l yuvish yo'li bilan va boshqa kasallar bilan aloqani cheklab, emizish orqali kamaytirilishi mumkin.

Foydalanilgan adabiyotlar:

''Bolalarda hamshiralik parvarishi'', ''Pediatriya'', ''Yuqumli kasalliklar''

Internet malumoti

ФИО автора: Farg'ona viloyati Beshariq tumani Beshariq Abu Ali ibn Sino nomidagi jamoat salomatligi tibbiyot texnikumi o'qituvchisi *Bobojonova Feruza Shuxrat qizi*

Название публикации: «BOLALARDAGI AGRESSIYA HOLATLARI»

Anatatsiya: Bolalardagi tajovuzkorlik, Agressivlikni aniqlash uchun testlar va usullar, Agressiv bolalar bilan tuzatish ishlari yo'nalishlari, ahldor bolalarning ota-onalari uchun maslahatlar.

Kalit so'zlar: Agressiya, tajovuzkorlik, temperament, Rene Gillesning texnikasi, Anksiyete testi, Rosenzweig sinovi.

Agressiya - bu maqsadga muvofiq, hissiy jihatdan rang-barang bo'lgan kuchli maqsadli hujum, bunday muomalani istamagan boshqa tirik mavjudotni haqorat qilish yoki zarar etkazishga qaratilgan xatti-harakatlar shakli. Agressiya - bu harakat yoki holatning turi, aggressivlik - bu belgi, odat va hamma narsaga tajovuzkor munosabatda bo'lish moyilligi. Agressiv xatti-harakatlar turli xil hayotiy xavf tug'diradigan jismoniy va ruhiy holatlarga stress, umidsizlik va hokazolarni keltirib chiqaradigan javob usullaridan biridir. Bolalarda tajovuzkorlik va g'azabning namoyon bo'lishi tabiiydir, garchi ular ko'p ota-onalarni qo'rqitsa. Bola tabiatan yovuz bo'lolmaydi, buning uchun biron bir sabab bor va tajovuzning namoyon bo'lishi har qanday ichki yoki tashqi hodisalarning tabiiy natijasidir. Ko'pincha tajovuzkorlik ichki bezovtalik, bola atrofidagi voqealarga etarli darajada munosabat bildirmaslikning aksidir. Ammo agar bolaga ushbu holatni vaqtida bajara olmasa, tajovuz vaqt o'tishi bilan shaxsning salbiy sifatiga aylanib, barqaror xatti-harakat shakliga aylanishi mumkin. G'azab va tajovuzning namoyon bo'lishini taqiqlash yoki bostirishdan oldin, siz ularni keltirib chiqaradigan sabablarni tushunishingiz kerak. Birinchi sabab chaqaloq o'sadigan oilada. Agar bolaning oilasi unga tajovuzkor xatti-harakatni namoyon etsa (otasi onani ursa yoki onasi bolani xafa qilsa va hokazo), bola xafa bo'lsa va xo'rlansa, oxir-oqibat, bu xatti-harakatlar chaqaloq ongida mustahkamlanadi va uydan tashqarida tajovuzkor ko'rinishga olib keladi. Ikkinchi

sabab - maktabgacha muassasalarda, turli doiralarda yoki bo'limlarda. Boshqa bolalar bilan turli xil o'yinlardan, agar bunday oilalarda o'zini tutish odat tusiga kirsa, bolalar boshqa bolalardan o'rganadilar ("Men eng kuchlisiman - shuning uchun men hamma narsani qila olaman." "Kim salqinroq bo'lsa, to'g'ri."). Uchinchi sabab ommaviy axborot vositalarida. Bolalar ko'pincha ota-onalari bilan televizor tomosha qilishadi va ko'pincha unchalik foydali bo'lmagan dasturlarda zo'ravonlik, qotillik va h.k. Bundan tashqari, bolalar ushbu sahnalarni haqiqiy hayotga o'yinlar orqali olib borishadi va hatto ularning tajovuzkorligi, yumshoq qilib aytganda, ko'tarilganligini anglamaydilar.

Bolalar tajovuzkorlikni ko'rsatishadi:

- Agar bolani tez-tez haqorat qilishsa, uni xo'rlashsa, unga zarar beradigan vaziyatga qo'ysalar (o'yinchoqlari olinadi, kaltaklanadilar),
- Agar bola, masalan, o'zini yomon his qilsa va turli topshiriqlar yoki so'rovlar bilan ta'qib qilinsa, bola g'azablanadi. ,
- Siz unga ahamiyat bermaysiz (masalan: telefonda gaplashyapsiz, kompyuterda o'ynayapsiz.), U g'azablangan va g'azablangan,
- Bola kattalarning xulq-atvoridan nusxa ko'chiradi, buni shunday qilish mumkin deb o'ylaydi (masalan: qo'pollik, narsalarni tashlash, tozalash emas).

Jahldor bolalarning ota-onalari uchun maslahatlar:

- Psixolog yordamida farzandingizning tajovuzkor xatti-harakatiga nima sabab bo'lganini aniqlang,
- Farzandingizga ehtiyot bo'ling, uni tinglash va tushunishga harakat qilish foydalidir
- Bilingki, bola tajovuzini qattiq bostirish uning tajovuzkorligini kuchaytiradi,
- Bolaning salbiy, nomaqbul xatti-harakatlariga javob berishda izchil, ammo tajovuzkor bo'lmaslik,

- Siz bolani tez-tez jazolay olmaysiz, unga biron bir narsani yoki boshqa narsani qilishni buyurishingiz mumkin, bola g'azabini bostirishi kerak, u ichida yig'ilib, o'ziga nisbatan tajovuzga olib keladi,

- Bola siz uni sevishingizni tushunishi kerak, ammo bu holatda uning harakati yoki harakatlaridan norozi bo'lishadi. Unga nima uchun tushuntiring,

Agressiv bola bilan qanday munosabatda bo'lish kerak, ota-onalarga maslahat

1. 4 yoshgacha bo'lgan bolani kuchli his-tuyg'ularga dosh berishga o'rgatish klassik psixologiya ota-onalarga qo'g'irchoqlar, hayvonlar, ertak qahramonlari, multfilmlar, boshqa odamlar misolida g'azablangan va kurashadigan odamning yoqimsizligini ko'rsatishga majbur qiladi. Ertaklardagi yovuzlik va tajovuz Bo'ri, Karabas-Barabas, Koscheyni aks ettiradi.
2. Bolaga his-tuyg'ularni anglashga va ularni boshqarishga o'rgatish uchun biz uning holatini baland ovozda chaqirib, ularni qabul qilishimiz kerak: "Men ko'rib turibman, siz g'azablanyapsiz!", "Siz xafasizmi? Tushundim, "" Bu ham menga yoqimsiz. " Bu erda qonun oddiy: boshqalar bilan bo'lishish, ijobiy his-tuyg'ular kuchayadi, salbiylar esa kamayadi.
3. Agar siz o'zingiz g'azabga duchor bo'lsangiz, bolani yoki u bilan birga bo'lgan boshqa bir kishini tanqid qilsangiz, qanchalik g'azablanganingizni ko'rsating, kechirim so'rang. Sizning xatoingizni qanchalik tez e'lon qilsangiz, shunchalik yaxshi. Bolalar tezda ota-onadan oila va jamiyatda o'zini tutish qoidalarini qabul qilishadi.

Foydalanilgan adabiyotlar:

1. "Bolalar psixologiyasi" M.Norbosheva 2002-yil
2. Bolalar psixologiyasi va psixodiagnostikasi Z.Nishanova Toshkent 2017

ФИО автора: Namangan Institute of Engineering and Technology

Teacher of English language *Mamadaliyeva Burayma Sobitaliyevna*

Название публикации: «DEVELOPING COMPETENCE OF STUDENTS BY USING AUTHENTIC MATERIALS IN TEACHING ENGLISH»

Annotation

The article is devoted to the actual problem of developing of professional competence of students by using authentic materials in the process of teaching a foreign language. The use of authentic materials is considered as one of the basic requirements of a communicative approach, a specific feature of which is the desire to bring the language learning process as close as possible to the process of real communication, as well as a necessary condition for the formation of the sociocultural component of communicative competence.

Key words: criteria, authenticity, authentic materials, factor, authenticity, approach, learning, process, communication, specific, necessary.

INTRODUCTION

The concept of “authenticity” was included in the methodology of teaching a foreign language with the spread of a communicative approach in order to maximize the approximation of the learning process to natural communication.

Translated from Greek “authentic”, (gr.Authenticos) means authentic coming from the original source. Authentic educational materials are materials specially designed taking into account all the parameters of an authentic educational process and authenticity criteria and designed to solve specific educational problems. Authors refer to authentic video materials intended for native speakers of video recording (combining visual and sound series), which contain linguistic and extra linguistic information on areas of society related to the **professional** activities of future specialists, and show the functioning of the language as a means of professional communication in a natural environment.

The idea of using authentic material in language teaching is supported among references and many professionals in the field of language pedagogy .Authentic material provides the learners with many significant advantages and promotes

them with high motivation and interest in language learning and lead to improving communicative competence. Communicative language teaching has considered a consistent need to develop students skills for the real world.

Definition of authentic materials -to learn authentic materials have been defined in different ways throughout the literature. Although the use of authentic materials in the classroom has become general practice during the previous 30 years, the issue authenticity has been one of the most debatable aspects in the ground.

One of the training tasks that can be solved using an authentic video is the presentation of new lexical units or a new lexical topic. For example, when studying the topic “Animals”, instead of using a translation or a picture, you can show animals in the zoo or in the wild, which will make a much more vivid impression and will contribute to better memorization. To repeat the vocabulary and expand the vocabulary, any passage is suitable in which objects, actions or characteristics are presented on the corresponding lexical topic. It is advisable that the passage be accompanied by music or a foreign language text.

No less important is the task of teaching listening comprehension. It should be noted that the use of video for teaching listening has its positive and negative sides.

This exercise, in addition to listening, includes developing reading skills. The teacher selects a video clip 1-2 minutes long, which consists of clearly spoken replicas, simple in form and content, writes each replica to a separate card, marking which character it belongs to, then splits the class into several groups and gives each group a complete set of cards, containing dialogue. The group should look at the passage without looking at the cards, and then put the replicas in the order they appeared on the record.

Repeated viewing allows you to check the correct order of replicas. If necessary, pause. After the students in the group practice reading the dialogue, the teacher starts recording without sound, and the students voice the dialogue on the screen (optional). This technique is one of the most interesting techniques for working with video.

The students were divided into two groups. The first group is watching the video, the second is listening. Then, “viewers” explain to “listeners” what they saw, or “listeners” ask questions to viewers to clarify what was happening on the screen. The task can be diversified as follows: first, “listeners” describe the events as they understood from what they heard, then “viewers” tell what they saw and understood. Then all students view the entire fragment with sound and image.

It is shown that with the help of authentic texts, students will be able to study the English language more fully and more extensively, to form a foreign language cultural competence. The necessity of using a newspaper article in English lessons has been identified and justified. It is emphasized that the educational process in such an audience should regularly give visible positive results that increase students' motivation. This study shows that with the help of a variety of authentic materials it is possible to create such conditions for training adult students already at the initial stage. For this, the teacher needs to use non-adapted relevant resources as an addition to the basic didactic materials, developing tasks based on the degree of formation of the students' language competence, as well as their educational needs and expectations.

The problem of creating modern system methods that serve the formation of the students professional competences seems to be very relevant. Issues of a professional competence systemic representation ,its system structure and organization ,as well as systematic approach to its formation remain insufficiently studied .As a phenomenon ,professional competence is considered by us as a systematic education , as integrity ,as a set of its constituent competencies , which manifest their properties and functions only within this integrity framework.

Thus, the psychological characteristics of the impact of video materials on younger students (the ability to control the attention of each student and the entire class, affect the amount of operational and long-term memory and increase the strength of memorization, have an emotional effect on students and increase learning motivation) contribute to the intensification of the educational process and create favorable conditions to enhance the cognitive activity of students.

In addition , teachers indicated that they would tend to use more authentic materials in reading rather than listening classes .Furthermore , the

results indicated that the internet and tv would be the most used sources for obtaining authentic materials.

References:

1.Gebhard J.G. Teaching English as a Foreign Language: A Teacher SelfDevelopment and Methodology Guide. Ann Arbor: The University of Michigan Press, 2008.

2.Harmer J. The Practice of English Language Teaching. – London, 2005.

3.Scarcella R.C., Oxford R.L. The Tapestry of Language Learning. The Individual in the Communicative Classroom. – Boston, 2002.

4.Bacon and Finneman ,1990 Miller ,2005

5.Rogers and Medley 1988.

6.Akbari and Razavi 1999.

ФИО автора: Guliston Davlat Universiteti talabasi

G'oibova Sevara Ayubovna

Название публикации: «MALINA MORFOLOGIYASI VA UNING BIOLOGIK XUSUSIYATLARI»

Морфология малины и ее биологические свойства

Raspberry morphology and its biological properties

Annotatsiya: Ushbu maqolada malina o`simligi morfologiyasi va uning biologik xususiyatlari haqida ma'lumotlar berilgan bo`lib, jumladan bu o`simlik tarixi, uning o`shish sharoitlari, o`shish uchun kerak bo`ladigan mineral va organik birikmalar tarkibi, mo`l hosil olish uchun nimalarga e`tibor berish kerakligi haqida fikrlar bayon etilgan. Yana shu bilan birga bir necha xil malina navlari va uning o`ziga xos foydali xususiyatlari haqida ma'lumotlar keltirilgan.

Аннотация: В этой статье представлена информация о морфологии растения малины и ее биологических свойствах, в том числе история растения, условия его выращивания состав минеральных и органических соединений, необходимых для роста, на что обращать внимание, чтобы получить богатый урожай. Также есть информация о нескольких различных сортах малины и их уникальных полезных свойствах.

Abstract: This article provides information on the morphology of the raspberry plant and its biological properties, including the history of the plant, its growing conditions, the composition of mineral and organic compounds needed for growth, attention to be paid in order to get a rich harvest. There is also information about several varieties of raspberries and their unique beneficial properties.

Tayanch so`zlar: Rubus, superfosfat, K_2SO_4 , mullen eritmasi, Tarusa, Yong`in qutisi, Bristol, Apelsin mo`jizasi, Bornaul, Visluxa, karotin.

Ключевые слова: Рубус, суперфосфат, K_2SO_4 , раствор коровяка, Таруса, Пожарный щит, Бристол, Апельсиновое чудо, Борнаул, Вислуха, каротин.

Keywords: Rubus, superphosphate, K_2SO_4 , mullein solution, Tarusa, Fire box, Bristol, Orange miracle, Bornaul, Visluxa, carotene.

Malina (rubus) – Ra’noguldoshlar (Rosaceae) oilasiga Rubus idaeus turkumiga mansub ko`p yillik yarim butadir. Mevasi rezavor meva. Uning 120 yovvoyi turi bo`lib, Yevrosiyoning mo`tadil va subtropik mintaqalarida keng tarqalgan. Malina o`zining qadimiy tarixiga ega. Rimda miloddan avvalgi III asrda malina yetishtirilganligi haqida ma`lumotlar topilgan. Yevropada XVI asrdan, Amerikada esa XX asrdan keyin yetishtirila boshlangan. Rossiya malina yetishtirish bo`yicha yetakchi hisoblanib, yiliga 200 ming tonna hosil yetishtiradi. Moskvada birinchi malina bog`ini Yuriy Dolgoruky yaratgan. Bugungi kunda malina yetishtiradigan mashhur markazlarga Gorki, Piragovo, Zaborye va Nepetsino qishloqlari kiradi. O`zbekistonda ham malina yetishtirish klasterlari mavjud bo`lib, ulardan biri Kitob tumanidagi “Varganza Bog`ishamol” tomorqa xizmati ko`rsatish ma'suliyati cheklangan jamiyatidir.

Malinaning biologik xususiyatlariga keladigan bo`lsak, u bir yerda ko`chirilmasdan 10-12 yil o`sa oladi. Uni ekishda avvalo joyni to`g`ri tanlash kerak bo`ladi. U quyosh nuri yaxshi tushib turadigan, shamollardan holi bo`lgan, sizot suvlari 1,5 metrdan past bo`lgan va yaxshi suv bilan ta`minlangan joylarda yaxshi o`sib, mo`l hosil beradi. Sho`rxok, botqoq tuproqlarda o`solmaydi, qumoq tuproqli yerlarda yaxshi o`sadi. Malina ildiz bachkilari, ildizi va qalamchalaridan ko`paytiriladi. O`zbekistonda malina simbag`azlarga ko`tarilib o`sadi. Bizda malinaning Bornaul, Visluxa, Progress, Malboro navlari ekiladi. Butasining balandligi 1-1,5 m, barglari oval, toq patsimon murakkab, poyada ketma-ket joylashgan, yuqoridagi barglar yashil quyidagilari esa oq mayda tuklar bilan o`sib chiqadi. Gullari 2 jinsli, oq bazan pushti rangli, shingilsimon to`pgulda joylashgan, uzunligi 1 sm keladigan tuxumsimon shaklda, o`zidan-o`zi changlanadi, mevasi qizil. Bizning sharoitda may-iyun boshida pisha boshlaydi, remontantli⁵⁷ navlari avgustning 2-yarmida 2-marta meva tugadi. O`zbekiston sharoitida malina ko`chatlari qachon ekiladi degan savol tug`iladi albatta. Bizning sharoitda kuzda oktabr-oyabr oylarida yoki erta bahorda mart-aprel oylaridan ekish

⁵⁷ Remontantli-bir mavsumda qayta yoki ko`p marta gullab hosil beradigan navlar. Agranet.uz "Malina ekish va parvarishlash bo`yicha tavsiyalar".

boshlanadi. Ekishdan oldin yer 30-35 sm chuqurlikda haydaladi, begona oʻtlardan tozalalanadi va barcha kerakli agrotexnik kurash chorolari koʻriladi, organik va mineral birikmalar solinadi. 1 m² yerga 6-8 kg goʻng, 80-100 g superfosfat, 20-30 g K₂SO₄ va 400 g kul solinadi. Bundan tashqari mullen eritmasidan, tovuq goʻngidan suyultirilgan 1:12 nisbatda foydalanish ham yaxshi natija beradi. Yer tekislanib 1,5-2 m oraliqda joʻyaklar olinadi. Koʻchatlar orasi 50 sm dan qilib, chuqurligi va eni 40 sm qilib kovlangan chuqurlarga ekiladi. Ekilgandan soʻng 5-6 l suv quyiladi. Muhim tomoni shundaki, bu suv birdaniga emas butun kun davomida oz-ozdan quyib boriladi. Malina tez hosilga kiradi, ekilgach 2-yili hosil berishni boshlaydi. Moʻl hosil olish uchun mavsum davomida 10-12 marta sugʻoriladi va qator oralari yumshatiladi. Bundan tashqari malina ekilgan atrofda kartoshka, pamiador, qulupnay va gilos boʻlmasligi lozim. Kurtaklarning uchlari meva bermaydi, shuning uchun ularni 10 sm dan kesib turish kerak boʻladi. Mevasi 2-3 kun ichida ehtiyotkorlik bilan terib olinadi. Qish yaqinlashgach sovuq joylarda qishlov tadbirlari oʻtkaziladi. Buning uchun malinalarni oʻrab, yerga egib, ustini qor qatlami bilan qoplash zarur va yana bitta sirlardan biri bahorda hosilning pishib yetilishini 2 haftaga yaqinlashtirish uchun unga qora plyonka yopish kerak. Shunda tezroq hosil olish mumkin boʻladi.

Quyida turli malina navlari haqida maʼlumotlar berilgan.

Tarusa – tikanlarsiz, bir tup butaning hosili 5 kg dan ortiq, 1 ta donasi vazni 10 g gacha. Bu malina navi oʻrim-yigʻim uchun mos keladi yaʼni toʻkilib ketmaydi. Mevasi qizil, oʻrtacha kattalikda.

Yongʻin qutisi - iyul oyi ohirida meva beradigan, oʻrta pishib yetiladigan nav boʻlib, mevasi katta, qizil, yaltiroq, vazni 12-15 g gacha, taʼmi juda yaxshi, toʻliq pishgan boʻlsada maydalanmaydi.

Qalʼa - oʻrta pishib yetiladigan, mevasi ogʻirligi 10 g gacha, poyadan oson ajraladi, 1 ta buta 4 kg gacha meva beradi, sovuqqa chidamsiz.

Bristol - yangi istiqbolli tanlovlarning eng mashhuri qora malina. U kech pishadi, ogʻirligi 3-5 g, sovuqqa chidamsiz, kasallik va zamburugʻlarga chidamli.

Apelsin mo`jizasi - mevasi nostandart, oltin-to`q sariq rangli, vazni 5-6 g dan 10 g gacha bo`ladi. Ozgina kislotali va xushbo`y hidli, qattiq sovuqqa va yomon issiqqa bardoshli.

Malina mevasi tarkibida 5,7-11,5 % qand, 1-2 % organik kislotalar, 9,1-44 mg % S vitamini hamda V guruhga kiruvchi vitaminlar, karotin, xushbo`y moddalar, Fe, K, Mg, Zn, Ca elementlari va 3 xil alkogol mavjud. 100 gr malina mevasidan 42 kkal energiya hosil bo`ladi. Malina bir qancha dorivor xususiyatlarga ham ega. U yurak faoliyati yaxshilanishida, miya va qon hosil bo`lishiga foydali ta'sir ko`rsatadi, shuningdek yoshlik va terining ohangini saqlashga yordam beradi. Unda Cu borligi uchun depressiyadan aziyat chekadigan odamlar uchun tavsiya etiladi. Malinaning ekstrakti kosmetologiyada qo`llaniladi. Radikulit va artrit kasalliklari bilan kurashishda ham tavsiya etiladi. Yana bir hozirgi kunda kunda eng muhim tomonlaridan biri bu imunitetga juda katta ijobiy ta'sir etib, hujayra metabolizmini yaxshilaydi. Demak, malinani istemol qilish orqali imunitetimizni ko`tarib, turli xil yuqumli kasalliklar va viruslardan yiroq bo`la olamiz.

Foydalanilgan adabiyotlar:

1. Agronet.uz “Malina ekish va parvarishlash bo`yicha tavsiyalar”
2. Uz.eared2016.org. Dietribes: Rubus.

ФИО авторов: *Ibragimov Doniyor Olloyor o'g'li*

Xorazm viloyati Xiva tumani

15-sonli o'rta ta'lim maktabi

jismoniy tarbiya o'qituvchisi

Yunusov Ruslon

Xorazm viloyati Xiva tumani

24-sonli o'rta ta'lim maktabi

Jismoniy tarbiya fani o'qituvchisi

Название публикации: «JISMONIY TARBIYA O'QITUVCHILARI UCHUN INTERFAOL METODLAR ASOSIDA DARSLARNI TASHKILLASHDA USLUBIY TAVSIYALAR»

Annatsiya: Ushbu maqolada jismoniy tarbiya o'quvchilariga darslarni tashkillashda interfaol usullardan foydalanish va metodlarnig o'ziga xos afzalliklari haqida fikr-mulohazalar bayon qilingan.

Kalit so'zlar: Interfaol usullar, ta'limiy o'yinlar, "Kim tez yuguradi" o'yini, "Aql charxi" o'yini, "Topog'on" o'yini, musobaqa va o'yin usuli.

Jismoniy tarbiya – inson hayotining boshidan oxirigacha davom etadigan organizmni har tomonlama takomillashtiradigan, hayot uchun muhim bo'lgan harakat ko'nikma va malakalarini yosh davrlariga mos ravishda o'zgarib boradigan jarayon hisoblanadi. Jismoniy tarbiya kuch, chaqqonlik, tezkorlik kabi inson uchun hayot yo'lida doimiy kerak bo'ladigan sifatlarni tarkib toptiradi. Bu o'z navbatida mehnat faoliyatini samarali bo'lishiga hissa qo'shadi. Har qanday boshlagan ishni oxiriga yetkazish, kutilgan natijalarni qo'lga kiritish ko'nikmalari tezroq tarkib topadi. Jismoniy tarbiya kishilarda insonparvarlik va vatanparvarlik tuyg'ularini shakllantiradi. Vatan manfaatlarini himoya qilish, zarur bo'lsa nafaqat kuchini, balki hayotini bag'ishlashga odatlantiradi. Jismonan sog'lom insonning ongi ham mustahkam holda bo'ladi. Maktabga, albatta, har tomonlama sog'lom bolalar qabul qilinadi. O'quvchilarning sog'lom rivojlanishi va bilim olishida jismoniy tarbiya va sport musobaqalarining o'rni beqiyos. O'quv reja asosida darslarni qiziqarli, mazmunli

holda tashkillash uchun an'anaviy usullardan biroz shetlashgan holda zamonaviy holda dars o'tish maqsadga muvofiq. Yangi, zamonaviy pedagogik texnologiya asosida o'quvchilarni jismoniy tarbiya va sportga qiziqtirish sog'lom avlodning dunyoga kelishiga zamin yaratadi. Sog'lom inson immunitetining yuqori bo'lishi, avvalo, ertalabki, badantarbiya bilan bevosita bog'liq. Ertalab badantarbiya bilan shug'ullangan inson to kun qoraygunga qadar ham jismonan, ham ruhan o'zini yengil, charchoqlarsiz his qiladi. (Izoh: buni o'zingizda sinab ko'rishni tavsiya qilgan bo'lar edim.) E'tibor bergan bo'lsangiz, maktabda jismoniy tarbiya darsidan keyingi darslarda o'quvchilar nisbatan ruhan tetik bo'ladi. Quyida tavsiya qiladigan usullar buning yaqqol na'munasi bo'ladi.

“Kim tez yuguradi” o'yini. Sinf o'quvchilarini normativ shakllarini ado etish, jismoniy sog'lomlikni shakllantirish uchun o'quvchilar, 2-3 kishidan bo'linib musobaqa tarzida yugurishadi. Kim tez va chaqqon yugursa, a'lo baho bilan rag'batlanadi.

“Aql charxi” usulida o'quvchilarning mantiqiy fikrlash qobiliyatlari rivojlanadi, nutq ravonlashadi, tez va to'g'ri javob berish malakasi shakllanadi. Masalan: sport turlarini ayting: 1-o'quvchi: futbol 2-o'quvchi: futbol – voleybol 3- o'quvchi: futbol – voleybol – boks 1- o'quvchi: futbol – voleybol – boks–tennis 2- o'quvchi: : futbol – voleybol – boks–tennis – karate 3- o'quvchi: futbol – voleybol – boks–tennis – karate va boshqalar. O'quvchi so'zlarni ketma-ket aytishda xatoga yo'l qo'ysa o'yindan chiqadi. Xuddi shu taxlitda “Sport turlari” va boshqa mavzularini o'rganishda ham bu o'yindan foydalanish mumkin. Ayniqsa bu o'yin darslarni umumlashtirish va takrorlash darslarida qo'l keladi.

“Topag'on” o'yini. O'qituvchi sport jihozlari haqida savollar beradi. O'quvchilar zukkolik bilan savollarga javob berishadi.

1. 600-650garam og'irlikka ega sport to'pi?
2. 45-110 hajmli sport maydoni nomi?
- 3.3,5 yerdan halqacha masofaga ega sport o'yini?
4. 280 gramm og'irlikka ega sport to'pi?
5. 9*18 maydoni qaysi sport o'yini?

Musobaqa usuli. Ushbu usulda sinfdagi o`quvchilar jamoalarga bo`linib, ular o`rtasida spartakiadalar (harakatli, milliy va sport o`yinlari) ko`rinishidagi musobaqa olib boriladi. Bu usul o`quvchilarda jismoniy sifatlarni va harakat tizimlarini rivojlantiradi hamda g`oliblik uchun kurashish, maqsadga erishish ruhini oshiradi. Bugungi kunda ushbu usulni 1-4-sinflar o`rtasida ko`proq qo`llash kuzatilmoqda, bu esa o`quvchilarni chaqqon va dadil bo`lishlarini ta`minlamoqda.

O`yin usuli. Bu usul harakatli, milliy va sport o`yinlari texnik elementlaridan tashkil topgan bo`lib, boshqa usullarga qaraganda bir qator afzalliklarga ega. Ayniqsa, boshlang`ich sinf o`quvchilarini jismoniy mashg`ulotga jalb etishda muhim ahamiyat kasb etadi. O`quvchilar harakat faoliyati davomida o`yinning mazmuni, shartlari va qoidalarini o`zlashtirib oladi.

Ko`rsatmali usul. Ushbu usul o`qitilishi murakkab bo`lgan sport turlari elementlarini o`rgatishda qo`llaniladi. Bunda o`qituvchi bajarilishi lozim bo`lgan mashq elementini biror-bir o`quvchi yordamida (yoki mustaqil ravishda) ko`rsatish orqali o`rgatadi.

“Baxtli tasodif” usuli orqali mavzu yuzasidan uyga berilgan topshiriqlarni nechog`lik o`rganilganligini aniqlash oson bo`ladi. Buning uchun qog`ozdan kartochkalar tayyorlanadi va har bir kartochkaga 2-3 tadan savollar qo`yiladi. Faqat bitta kartochkaga “Yutuq “5” baho” deb yoziladi. Shu yutuqli kartochka kimga tushsa “Baxtli tasodif” sohibi hisoblanadi va bugungi darsda eng yuqori ballni oladi. Savolli kartochkalar olgan o`quvchilar ham savollarga bergan javoblari asosida baholanadilar.

Xulosa o`rnida aytish mumkinki, jismoniy tarbiya darslarida zamonaviy texnologiyalar o`quvchilarning og`zaki va yozma nutqining o`sishida, qolaversa mavzularni oson tushunishlariga, bilim va ko`nikmalarini yanada oshirishda muhim ahamiyat kasb etadi.

Foydalanilgan aabiyotlar:

- 1.”Pedagogik texnologiya asoslari”. J.G’.Yoldoshev,S.A.Usmonov.Toshkent-2004y
- 2.”Uzluksiz ta`lim” jurnali.
- 3.”Xalq ta`limi” jurnali.

4. Ta'lim menejmenti lurnali.

5. Boshlang'ich ta'lim jurnali.

ФИО авторов: *Raxmonova G, Maxmudova SH, Ergashev K, Olimova G.,*

IV- bosqich talabalari.

Abduraximova M. III- bosqich talabasi

Uzumchilik, mevachilik va sabzavotchilik fakulteti

Farg'ona Davlat Universiteti

Название публикации: «KARTOSHKANI AHAMIYATI BIOLOGIK XUSUSIYATLARI KASALLIK VA ZARAKUNANDALARI, RESPUBLIKAMIZDA KARTOSHKKA YETISHTIRISH TEXNOLOGIYALARI»

Annotasiya: Ushbu maqolada kartoshka o'simligining tarqalishi ahamiyat , foydali xususiyatlari oziqaboplogi , va yetishtrish texnologiyalari haqida keng ma'lumotlar berib o'tilgan .

Tayanch so'zlar: kartoshka o'simligi, zararkunandalari, biologik xususiyatlari, haroratga munosabati, namga munosabati, yorug'likka munosabati, oziq elementlarga munosabati

Kartoshka biologiyasi va tumanlashtirilgan navlarini xo'jalik tavsifi.

Ahamiyati. Kartoshka – oziq ovqat, yem-xashak va texnik ahamiyatga ega universal ekindir. U dunyo dehqonchiligida maydoni bo'yicha bug'doy, sholi, makkajo'xoridan keyingi o'rinda, ahamiyati jihatdan esa ikkinchi o'rinda turadi. SHuning uchun haqli ravishda ikkinchi non deb yuritiladi. Tuganak biokimyoviy tarkibi 75 % suv va 25 % quruq moddadan iborat. Quruq moddaning 70-80 % i kraxmal bo'lib, tuganakda uning miqdori 13-20 %, oqsil-2-3 %, kletchatka-1 %, moy-0,2-0,3 %, shakar-1 %, kul 0,8-1,0 % ni tashkil etadi. Bundan tashqari u vitaminlar (S, V1-V3, RR, K va karotinoidlar) hamda mineral tuzlar, elementlar manbaidir. Ayniqsa, yosh pishmagan tuganaklar S vitamini yoki askorbin kislotasini 40 mg % gacha saqlaydi. Tuganaklar pishganda va saqlash mobaynida S vitaminining miqdori kamayib boradi. YOsh o'sayotgan odam organizmi suyak va muskullarining mustahkam va baquvvat bo'lishida tuganak tarkibidagi mineral elementlar (kaltsiy, temir, yod, oltingugurt, fosfor, kaliy kabilar) muhim o'rin tutadi.

Kartoshkadan 500 dan ziyod turli mazali taomlar tayyorlanadi. Hozirgi kunda u xalqimizning yil davomida sevib iste'mol qiladigan oziq-ovqatidir.

O'simlik palagi, mevasi, yashil rangga kirgan tuganaklarda zaharli glyukoalkaloid-solanin hosil qiladi. Uning miqdori 0,02 milligramm foiz yoki 100gramm tuganakda 20 milligrammdan oshsa, odam va hayvonlar uchun zaharlidir. Kartoshka tunganagi qaynatilganda



solanin miqdori ancha kamayadi. Urug'likka mo'ljallangan tuganaklarda solaninning hosil bo'lishi foydali. Kartoshka chorva mollari uchun yaxshi shirali oziqa hisoblanadi. Uning 100 kg tunganagida 29,5, palagida esa 8,5 oziq birligi mavjud. Bir gektardan olingan 150 ts tuganak va 80 ts palak hosili 5500 oziq birligiga tengdir. Bundan tashqari qayta ishlashdan chiqqan qo'shimcha mahsulotlari (barda, turpi) ham mollarni oziqlantirishda foydalaniladi. Chunki, 100 kg ho'l bardada 4, quritilganida 52, ho'l turpida 13,2 quritilganida esa 95,5 oziq birligi mavjud. Kartoshka tunganagi-qayta ishlaydigan spirt, kraxmal, dekstrin, glyukoza, kauchuk va boshqa sanoat tarmoqlari uchun xom ashyo hisoblanadi. Tarkibida 17,6 % kraxmali bo'lgan bir tonna kartoshka tunganagidan 112 litr spirt yoki 170 kg kraxmal va boshqa ko'plab mahsulotlar olish mumkin. Kartoshka ekinining agrotexnik va agroiqtisodiy ahamiyati ham katta. Chunki, chopiq talab ekin bo'lgani uchun u yetishtirilgan dala tuprog'i yumshoq va begona o'tlardan tozalanib, ko'plab boshqoli va dukkakli don ekinlari uchun yaxshi o'tmishdosh hisoblanad

Biologik xususiyatlari. Kartoshka yumshoq iqlim o'simligi. Lekin o'zining plastikligi (moslanuvchanligi) tufayli turli tuproq-iqlim sharoitlarida o'stirilib, muttasil mo'l va sifatli hosil olinmoqda. Kartoshka o'simligi o'sish va rivojlanishida unib chiqish, shonalash, gullash, palak sarg'ayish va pishish fazalarini o'taydi. O'simlikning butun shaxsiy rivojlanish jarayonini shartli ravishda 3 davrga bo'lish mumkin:

1. Unib chiqishdan gullashgacha bo'lgan davr. Bunda asosan palak jadal o'sadi, shakllanadi, tuganak hosil bo'lish esa juda kam bo'lib boshlanadi.
2. Gullashdan palak sarg'ayishgacha bo'lgan davr. Bu tuganaklarning eng jadal o'sish va shakllanishi bilan xarakterlanadi.
3. Palak sarg'ayishdan uning tabiiy qurishi tuganak pishishigacha bo'lgan davr. Bu davrda tuganak o'sishi davom etadi, lekin ikkinchi davrga nisbatan sust

boradi Davrlarning davomiyligi navlarning o'suv davriga bog'liq bo'lib, ertapishar navlarda unib chiqishdan gullashgacha 25-35 kun, o'rtapishar va kechpishar navlarda esa 40-45 kun o'tadi. Ikkinchi gullashdan-palak sarg'ayishgacha bo'lgan davr tezpishar-o'rtatezpishar navlarda 25-35 kun, o'rtapishar va o'rtakechpishar navlarda esa 43-50 kun davom etadi. Uchinchi davr (palak sarg'ayishdan-tuganak pishishgacha, tezpishar navlarda 20-25 kun, kechpishar navlarda esa 30-35 kunda o'tadi.

Eng muhimi ikkinchi davr hisoblanib, 65-75 % tuganak hosili shakllanadi. SHuning uchun bu davrda barcha tadbirlar o'simlik o'sish va rivojlanishi, tuganak shakllanishi uchun qulay sharoit yaratishga qaratilmog'i shart. SHundagina har sutkada gektarda 2,5-3 tonna hosil to'planishi mumkin. Keyingi davrlarda bu ko'rsatkich gektariga 0,3-1,0 tonnani tashkil etib, keskin kamayadi. Palaklar sarg'aygach, barglardan tuganaklarga oqib kelayotgan oziq moddalar tugaydi va o'simlik o'sishdan to'xtab quriydi, tuganaklar esa pishib yetiladi va tinim davriga o'tadi. Tinim davri saqlash sharoiti va kartoshka naviga qarab 2,5-3, hatto 5 oygacha davom etadi. SHundan so'ng tuganaklar nishlay boshlaydi.

Kartoshka ekinining vatani bo'lgan CHilining dengiz bo'yi rayonlari iqlimi yumshoq, salqin, sernam, tuproqlari kaliyga boy. Tuganaklarning shakllanishi seryog'in (300 mm dan ziyod), havoning nisbiy namligi yuqori (75 % dan ortiq), sutkalik o'rtacha harorat yuqori bo'lmagan (10-15 oS) davrda hamda uzun kun (12-15 soat) sharoitida o'tadi. SHuning uchun filogenez jarayonida kartoshka o'simligi past haroratga, sernamlikka va kunning uzun bo'lishiga moslashgan. Odam va yevropadagi tuproq-iqlim sharoitlari ta'sirida kartoshka o'zining dastlabki biologik xususiyatlarini keskin darajada o'zgartirdi.

Haroratga munosabati. Kartoshka nisbatan past harorat o'simligidir. Tuganaklarning nishlashi va ko'karishi harorat 5-6 oS dan yuqori bo'lganda boshlanadi. Ko'karib chiqayotgan va chiqqan o'simliklarning tez ildiz hosil qilishi uchun harorat 7oS dan pasaymasligi lozim. SHuning uchun kartoshka tuganaklari tuproq 10 sm qatlami 7-8 oS isiganda ekiladi. Nishlatilmagan urug'lik tuganaklar ekilganda unib chiqish ekilganning 20-25-kuni, urug'lik tuganaklar nishlatilib ekilganda esa 6-11 kun oldin ko'karib chiqadi. Ekilgandan unib chiqishgacha haroratning 10-12 oS gacha pasayishi ko'karishni 5-6 kunga uzaytiradi. Kartoshka urug'lik tuganaklari unib chiqish uchun 240-300 oS foydali harorat yig'indisini talab etadi. Harorat 3 oS dan past va 35 oS dan yuqori bo'lganda tuganakdagi kurtaklarning o'sish va rivojlanishi to'xtaydi. Bu holatlarda tuganak bir necha kun qolsa, uning o'zi va kurtaklari nobud bo'ladi.

Kartoshka palagining o'sish va rivojlanishi uchun qulay havo harorati 18-23oS hisoblanadi. Harorat bundan oshsa, fotosintez sekinlashadi, 40 oS ga yetganda palak o'sishi to'xtab, fotosintez natijasida hosil bo'layotgan oziq moddalar nafas olish uchun yetmaydi



Bunday o'simlikli maydonlar darhol qator orasi ishlanib, azotli o'g'itlar bilan oziqlantirilib sug'orilsa yetarli. Kartoshkaning yaxshi gullashi va meva

tugishi uchun qulay harorat 18-21 oS.

YUqori haroratda gul va g'unchalar to'kilib ketadi, 27-29oS da esa gullash to'xtaydi. Tuganakning shakllanishi uchun tuproq harorati 18-20 oS bo'lgani qulay hisoblanadi. Harorat 6 oS dan past va 23 oS dan yuqori bo'lsa, tuganak hosil bo'lishi sekinlashadi, harorat 2 oS dan pasaysa, 26-29 oS dan oshganda esa mutlaqo to'xtaydi. Past (-1, -2 oS) va yuqori haroratdan tuganaklar nobud bo'ladi. YUqori harorat ta'sirida fotosintezning uzoq vaqt to'xtab qolishi tufayli kartoshka tuganaklari keyingi o'sish qobiliyatini yo'qotadi. Fotosintez jarayoni tiklangandan keyin esa ona o'simlik stolonlarida yangi shakllanmagan tuganaklar hosil bo'lib, ekologik aynish kuzatiladi. Buning oqibatida kartoshkaning irsiyati va sifati yomonlashadi, hosildorligi kamayib, tovarlik sifati pasayadi. SHunga ko'ra O'zbekistonda shakli o'zgargan tuganaklar ko'p uchraydi. Kartoshka o'simligi o'suv davrida talab etadigan o'rtacha foydali harorat yig'indisi (10 oS dan yuqori) tezpishar navlar uchun 1000-1200 oS, o'rtapishar navlar uchun 1200-1400 oS, kechpishar navlar uchun esa 1400-1600 oS ga teng.

Yorug'likka munosabati. Kartoshka yorug'sevar o'simlik. Yorug'lik yetishmasa, palaklarning o'sishi, gullashi, tuganak paydo bo'lishi susayib, hosildorlik jiddiy kamayadi. Biroq yoz oylari respublikamizda quyoshning yerga kuchli darajada nur sochishi (insolyatsiyasi) o'simlikning o'sish va hosil to'plashiga salbiy ta'sir etadi. Kartoshka bir gektar maydonida 40-50 ming kvadrat metr barg sathi shakllantiradigan ekish qalinligi eng qulay hisoblanadi. Chunki, shu barg sathi shakllangandagina o'simlik yorug'lik bilan yetarlicha ta'minlanib, quyosh radiatsiyasidan to'liq foydalanadi va undagi barcha hayotiy jarayonlar faol o'tadi.

Kunning uzunligi ham kartoshkaning o'sish va rivojlanishiga kata ta'sir etadi. Uzun kun o'simlik palagining, qisqa kun esa tuganak shakllanishi va o'sishining jadal o'tishiga olib keladi. Lekin, bu holat shartli bo'lib, ko'pchilik

hozirgi ekiladigan navlar uchun uzun kun o'simlikning rivojlanishi va tuganak hosil qilishi uchun ham yaxshidir

Namga munosabati. Kartoshka tuproq va havo namligiga talabchan. O'simlikning o'sish va rivojlanish fazalarida namga bo'lgan talabchanligi turlicha.

Bu albatta uning biokimyoviy tarkibi (70-85 % gacha suv), morfologik tuzilishi, ko'p miqdorda biomassa hosil qilishi, barg sathini shakllantirishi va ildiz sistemasining nisbatan yuza joylashishi bilan bog'liq. Kartoshkaning transpiratsiya koeffitsiyenti 630-700 ga teng.

Havoning quruqligi kartoshkaning o'sish va rivojlanishiga yomon ta'sir qiladi, ayniqsa gul va mevalarini to'kib yuboradi. Lekin, tuproqda nam yetarli bo'lsa, havoning quruqligi palakning o'sishi va tuganak hosil bo'lishiga sezilarli ta'siretmaydi.

O'simlik rivojlanishining dastlabki davrlarida tuproq namligiga unchalik talab sezmaydi. Hatto unib chiqish uchun urug'lik ona tuganak nomi yetarli. Biroq, shonalash tugashi va gullay boshlash fazasida uning namlikka bo'lgan talabi keskin oshadi va bu kritik davr deyiladi. Bu davrda tuproqda nam yetarli bo'lmasa oziq moddalarning tuganakka kelishi to'xtaydi. Natijada tuganaklarning shakllanishi kechikadi yoki butunlay o'sishdan qoladi. Boshqacha aytganda hosildorlik faqatgina shonalash davridagi qisqa muddatli qurg'oqchilik tufayli 17-20 % ga kamayadi. YOmg'ir yoqqandan yoki ekin sug'orilgandan keyin tuganaklar qayta o'sa boshlaydi, ya'ni bolalaydi, bunda bolacha va stolonlarda shakllanmagan tuganaklar hosil bo'ladi.

Ayrim quyoshli issiq kunlarda kartoshka bir tup o'simligi 4 litr suv bug'latadi yoki bir kilogramm tuganak hosil qilish uchun 65-140 litr suv talab qiladi. Bir hektardan 200-300 tsentner hosil olish uchun 5000-6000 metr kub suv sarflanadi.

Kartoshka palagining yetarli darajada o'sishi va yuqori tuganak hosili to'plash uchun eng qulay sharoit tuproqning namligi dala nam sig'imiga nisbatan unib chiqishdan shonalashgacha 70-75, shonalashdan palak sarg'ayishgacha 80-85, palak sarg'ayishdan yig'ishgacha 75-80 % bo'lganda qayd etiladi. Tuproqda namlikning bundan past yoki yuqori darajada bo'lishi hosildorlikning shakllanishiga salbiy ta'sir etib, tuganak tarkibidagi quruq modda, kraxmalni kamaytiradi, saqlanuvchanligini pasaytiradi.

Kartoshka qurg'oqchilikka ham nisbatan chidamli o'simlik. Qurg'oqchilik boshlanishi bilan transpiratsiya va fotosintez jarayoni susayadi, o'simlik o'sish va

tuganak tugishdan to'xtaydi, lekin nobud bo'lmaydi. Qurg'oqchilik o'tgach, kartoshkaning tuganak tugishi va uning o'sishi tiklanadi, lekin hosildorlik sezilarli ravishda kamayadi.

Kartoshka yumshoq tuproq ekini. Chunki, uning tuganagi yer ostida shakllanadi. SHuning uchun u tuproqning havo rejimiga yuqori talabchan. Tuproq havosining tarkibidagi kislorod kartoshka ildiz sistemasining yetarlicha nafas olishi uchun 5 % dan, tuganak hosil bo'lishi va o'sishi uchun esa 20 % dan kam bo'lmasligi lozim. Kislorod miqdori 2 % dan pasaysa yoki karbonat angidrid gazi 1 % dan ohsa o'simlikning o'sishi va rivojlanishiga hamda tuganak tugishiga salbiy ta'sir etadi. SHuning uchun kartoshka yumshoq, suv va havoni yaxshi o'tkazadigan yerlarda yaxshi o'sadi. Og'ir soz tuproqli yerlarda mexanik tarkibi yengil qumoq va qumloq tuproqli yerlardagiga nisbatan yomon o'sadi. Bunday yerlardan mo'l hosil olish uchun yuqori normada organik va mineral o'g'itlar solish yoki sideratlar ekish, so'ngra ekish oldi yerni nihoyatda yaxshilab ishlash va o'suv davrida ekin qator oralarini tez-tez sifatli yumshatib turish kerak.

Tadqiqotlarimizning ko'rsatishicha, tuproqning hajm massasi 0-30 sm qatlamda 1,25-1,35 g/sm³ bo'lsa, kartoshka o'simligi o'sishi, rivojlanishi va yetarli tovar hosil to'plashi uchun qulay sharoit yaratiladi (T.E.Ostonaqulov, 1991). Kartoshka sho'r yerlarda yaxshi o'smaydi, ayniqsa xlorli sho'rlanish o'simlikka yomon ta'sir ko'rsatadi. Akademik V.I.Zuyev ta'kidlashicha, tuproq tarkibidagi xlor 0,015-0,020 % dan ohsa, hosildorlik sezilarli kamayib, 0,05-0,07 % bo'lsa o'simlikda tuganaklar deyarli hosil bo'lmaydi. SHuning uchun bunday sho'rlangan yerlarda kartoshka o'stirishdan oldin tegishli meliorativ tadbirlar o'tkazilishi shart.

Kartoshka ekini tuproq eritmasining kuchsiz kislotali ($rN=5-6$) bo'lishini hohlaydi. Lekin, neytral va kuchsiz ishqoriy tuproqlarda yaxshi o'sib, yuqori hosil beradi.

Oziq elementlarga munosabati. Kartoshka tuproqdagi oziq elementlarga talabchan o'simlik. Bu uning biologik xususiyatlari, ko'p miqdorda biomassa to'plashi va nisbatan ildiz sistemasining kuchsiz rivojlanganligi bilan bog'liq. O'rtacha har 100 tsentner (10 tonna) kartoshka hosili o'zi bilan 50 kg azot, 20 kg fosfor, 90 kg kaliy olib chiqadi.

Oziq elementlarni yerdan olib chiqish bo'yicha kartoshka, lavlagi va ba'zi

texnika hamda sabzavot ekinlarini hisobga olmaganda, ko'pchilik ekinlardan ustun turadi. Kartoshkaning oziq elementlarga talabi o'suv davrida tuproq-iqlim sharoitlariga, agrotexnik darajasiga, tuproq unumdorligiga, navga va hosildan foydalanish yo'nalishiga qarab turlicha o'zgaradi. Boshqa ekinlardan farqli o'laroq, kartoshka rivojlanishining boshlang'ich davrlarida oziq moddalarga talabini urug'lik ona tuganakdan olib qondiradi. O'simlik ko'karib, ildiz sistemasini yetarli rivojlantirgach ham urug'lik ona tuganak oziq moddalaridan foydalanadi. Lekin, kartoshka palagini shakllantirish davrida azotli oziqlantirishga katta ehtiyoj sezadi. Fosfor va kaliy elementlarini o'zlashtirish bu davrda astasekin boradi. Gullash boshlangach, o'simlikda tuganak tugish jadal kechadi. Bu davrda o'simlikning oziq elementlarni o'zlashtirishi tez va yuqori bo'ladi. Endi yuqoridagi makroelementlar bilan bir qatorda mikroelementlar (bor, marganets, mis, kobalt, molibden, rux kabilar) bilan ham ta'minlash, o'simlik-ning o'sishi, rivojlanishi, kasallik va boshqa noqulay sharoitlarga chidamligini oshirib, hosil miqdori hamda sifatiga ijobiy ta'sir ko'rsatad

Navlari. Kartoshka hosildorligini oshirish va ishlab chiqarishni ko'paytirishning asosiy vositalaridan biri ekin navini to'g'ri tanlash va sifatli urug'lik materialini ekish hisoblanadi. Nav va urug'lik tuganaklarni to'g'ri tanlab ekish orqali hosildorlikni 2,0-2,5 baravar oshirish mumkin.

Hozirgi vaqtda kartoshkaning 2000 dan ziyod navlari bo'lib, shundan 150 ga yaqini keng tarqalgan. Kartoshka navlari bir-biridan morfologik belgilari, xo'jalikbiologik va qimmatbaho xususiyatlari bilan farqlanadi. Kartoshkaning asosiy nav belgilari guli, bargi, poyasi, tupi, tunganagi va o'simtalaridadir. O'simlik bu qismlarining ko'pchilik belgilari o'stirish sharoitiga qarab ma'lum darajada o'zgaradi. Lekin, har xil navlar bir xil sharoitda bo'lsa, bu ko'rsatgichlar bo'yicha navlar keskin farqlanadi. Davlat reyestriga kiritish uchun sinashga topshirilayotgan kartoshka yangi navlarida tupining 3 ta, bargining 16 ta, gulining 10 ta, tunganaging 9 ta va 18 ta xo'jalik-biologik belgilari bo'yicha to'liq ta'rifi aks ettirilmog'i lozim. Xo'jalik ahamiyatiga (ishlatilishiga) ko'ra, kartoshka navlari to'rtta: oziqovqat (xo'raki), xashaki, texnik va universal guruhlarga bo'linadi. Hozirgi vaqtda Xalqaro klassifikatsiyaga ko'ra, barcha ekinlar, jumladan kartoshka navlari ham jami belgi-xususiyatlari bo'yicha 9 balli shkala asosida baholanadi.

Adabiyotlar ro'yxati:

1. V.I.Zuyev, A.G.Abdullaev - Sabzavot ekinlari va ularni yetishtirish texnologiyasi - T, O'zbekiston, 1997.
2. X.CH.Bo'riyev, V.I.Zuyev, O.Qodirxo'jaev -Sabzavot ekinlari selektsiyasi, urug'chiligi va urug'shunosligi - T, Mehnat, 1997.
3. V.I.Zuyev, A.A.Umarov, O.Qodirxo'jaev - Intensivnaya texnologiya vozdelo'vaniya ovohe-baxchevo'x kultur i kartofelya,- T. Mehnat, 1987.

ФИО автора: *Kimsanova(Yusuffjonova) Muxlisaxon Ma'murjon qizi*

Название публикации: «FAXRIY AKADEMIK SHIRIN MURODOVNING MEMORCHILIK DIZAYNIGA OID GRAFIKA ASARLARI VA ULARNING GEOMETRIK TAHLILI»

Annotatsiya. Memorchilik va arxitektura sohasi bo'yicha ajdodlarimiz qadimdan yuksak mahorat va qobiliyat bilan G'arb va Sharqda dong taratgani ta'rixdam ma'lum. Usta Shirin Murodov ham ushbu an'analarning davomchisi sifatida sohaga katta va salomoqli hissa qo'shgan insonlardandir.

Kalit so'zlar. Me'morchilik, qadimiy obidalar, Usta Shirin Murodov, arxitektura.

O'zbekiston Respublikasi oliy ta'lim tizimi oldida turgan asosiy vazifalardan biri belgilangan talablar asosida fanlar bo'yicha davlat ta'lim standartlari va namunaviy dasturlarga mos zamonaviy darslik va o'quv qo'llanmalari yaratish va shu asosda talabalarga chuqur nazariy bilimlar berib, ularni yetuk mutaxassis qilib tayyorlashdir.

Texnik bilimlarni mukammal egallashning shartlaridan biri grafik savodxonlikni oshirish, ya'ni chizmalarni o'qish va bajarishni bilishdir. Shu boisdan chizmalar chizishning asosi bo'lgan chizma geometriya fanini chuqur o'rganish talab etiladi. Chizma geometriya matematikaning bir tarmog'i hisoblanib, uch o'lchamli fazodagi obyektlarning tekislikdagi grafik modelini qurish asoslarini o'rganadi. Shu tufayli chizmani fazodagi geometrik shaklning tekislikdagi grafik modeli deb qarash mumkin. Bu esa oliy texnik ta'lim tizimida chizma geometriyasining o'zini naqadar muhimligini belgilaydi.⁵⁸

Albatta me'moriy san'at va arxitekturaning nazariy va amaliy jihatlarini bilish, xususan yuqorida ta'kidlangan Usta Shirin Murodov kabi yetuk mutaxassislarning faoliyatini ilmiy jihatdan o'rganish uchun avvalo chizmachilik geometriyasini chuqur o'qish lozim

Chizmalarning hosil bo'lish jarayoni va bajarilish algoritmi fazoda va proyeksiyalarda bir xil tartibda berilgan. Sh.Murodovning darslikni tayyorlashda

⁵⁸ Alijonov O.I., Xolmurzaev A.A. Muhandislik grafikasi. Farg'ona, Texnika nashriyoti, 2005.

chizma geometriya fanining nazariy, amaliy va uslubiy yutuqlari, o'qitishning yangi pedagogik texnologiyalaridan, shuningdek, mualliflarning uzoq yillar davomida shu sohada to'plagan tajribalaridan foydalanildi. Darslikning kirish bo'limi, I, VIII, XII boblari, shuningdek, qisqacha ta'rixii ma'lumotlar, asosiy geometrik o'rinlar, atama va tushunchalar izohli lug'ati professor Sh.K.Murodov (TDPU), III, IV va V boblari TAYI professori L.Q.Hakimov, VI, VII va XI boblari dotsent A.A.Xolmurzayev (FarPI), II, IX, X boblari katta o'qituvchilar M.J.Jumayev va A.T.Tb'xtayev (TAYI) hamda XII bob M.J.Jumayev va Sh.K.Murodovlar tomonidan yozilgan.⁵⁹

Qadimda odamlar o'z maskanlariga, devortoshlarga ov jarayonlari, jang-jadallar, bazmlar, tantanali marosimlar suratini chizganlar. Jumladan, Afrosiyob, Varaxsha, Bolaliktepa va boshqa obidalar qoldiqlari shundan dalolat beradi. Islom dini yoyilgach, tirik mavjudodni aks ettirish taqiqlab qo'yildi. Shuning uchun ulaming o'rniga o'simliksimon, geometrik naqshli bezaklar chizish an'anaga aylandi. Bu naqshlarga chuqur mazmun singdirilgan. Naqshlarda ramziylik-ustuvor. Ota-bobolarimiz qadimiy obidalami nafis naqshlar bilan bezar ekanlar, zavq olish bilan bir qatorda, ular orqali o'z orzu-umidlarini, muhabbatlarini, tilaklarini aks ettirganlar.

Naqqosh ota-bobolarimiz inson nihiyaiini chuqur va har taraflama o'rganib, uytami ajoyib naqsh-nigorlar bilan bezaganlar. Naqshlangan uyda kishilar xotirjam, ruhiy osoyishtalik og'ushida bo'Mishi, uzoq umr ko'rishini donishmand bobolarimiz asrlar davomida, hayotiy tajriba asosida ilg'aganlar. Keksa ustalarimizning aytishicha, qadimda naqqoshlik san'ati shunchalik rivojlangan ekanki, ular chizgan yoki bo'yagan naqshlari orqali birbirlari bilan Unsiz gaplasha olar ekanlar. Naqsh san'ati tilini tushunish uchun naqshning har bir elementi va ranglarining ramziy alifbosini bilish kerak bo'lgan.

Usta Shirin Murodov sovet o'zbek naqqosh-rassomi, ganch o'ymakori, xalq me'mori. O'zSSRda xizmat ko'rsatgan san'at arbobi (1943). Birinchi darajali Stalin mukofoti sovrindori (1948).

⁵⁹ Murodov Sh. Gidrotexnikar uchun chizma geometriya. T: O'qituvchi, 2011.45-b

Shirin Murodov 1880 yil 18 avgust kuni Buxoroda tug'ilgan. Ishlari orasida: Buxoro yashash uy-joylari hamda Buxoro yaqinidagi Sitorai-Mohi-xosa saroyi (1910-yillar) qurilishi va bezagi; sovet davri me'moriy yodgorliklarni tiklash, Toshkentdagi ko'plab haykallardagi ganch naqshlari. 1957 yil 12 fevral kuni vafot etgan. Toshkentdagi Chig'atoy qabristoniga dafn etilgan.



1-rasm:Usta Shirin Murodov

Birinchi darajali Stalin mukofoti (1948) — Buxoro zalidagi naqqoshlik ishlari uchun (o'yma panno, plafonlar, karnizlar) Toshkentdagi Navoiy nomidagi Katta Opera va Balet teatri O'zSSRda xizmat ko'rsatgan arbob (1943) Lenin ordeni Mehnat Qizil nishoni ordeni va medallar O'zbek SSR FA faxriy a'zosi (1943)⁶⁰

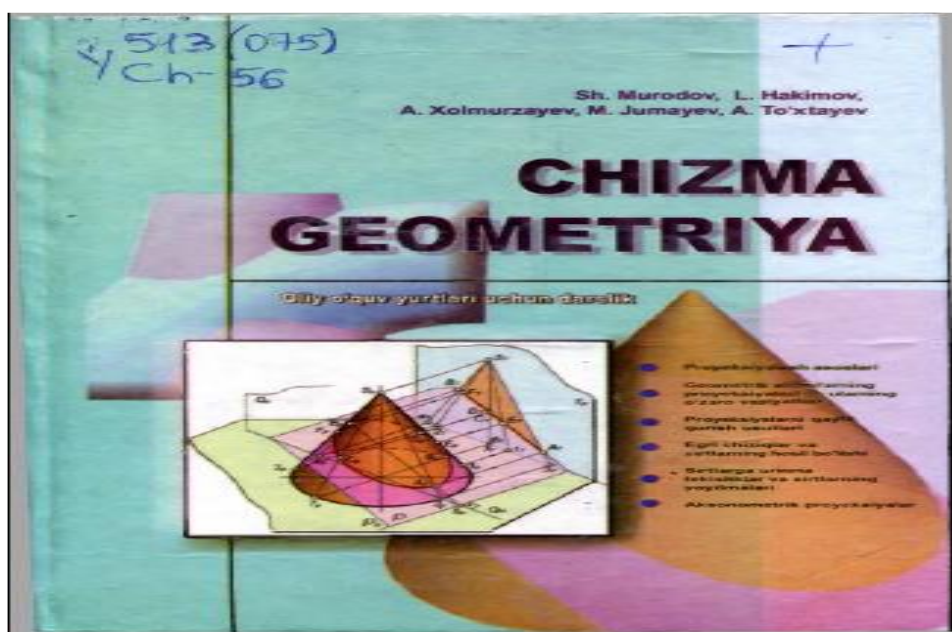

1-rasm: “Chizma geometriya” Sh.Murodovning tahriri ostida

⁶⁰ Chizma geometriya kursi. T. 0 'qituvchi, 2008.110-b

Ushbu me'mor va faxriy akademikning ko'plab uslubiy ko'rsatma va kitoblari ushbu soha rivojiga salmoqli hissa qo'shib kelmoqda.

Xulosa qilib aytganda Usta Shirin Murodov nafaqat jonkuyar mehnatkashligi bilan, balki kasbiga bo'lgan muhabbat va o'z ishining malakali mahoratli ustasi bo'lgani uchun ham asarlari hanuz sohada arzirli deb tan olinadi

ADABIYOTLAR

1. Alijonov O.I., Xolmurzaev A.A. Muhandislik grafikasi. Farg'ona, Texnika nashriyoti, 2005.11-b
2. Ismatullaev R. Chizma geometriya. T., 2003. 25-b
3. Murodov Sh. Gidrotexnikalar uchun chizma geometriya. T: 0'qituvchi, 2011.45-b
4. Murodov Sh., Haikimov L., Odilov P., Shomurodov A., Jumaev M.
5. Chizma geometriya kursi. T. 0 'qituvchi, 2008.110-b

ФИО автора: *Kamolova Dilorom Nuritdinovna*

Samarqand viloyati, Samarqand tumani

ХТВга qarashli 2-IDUM kimyo fani o'qituvchisi

Название публикации: «KIMYO FANIDA LABORATORIYA ISHLARINING BAJARILISHI HAQIDA USLUBIY TAVSIYALAR»

Annatatsiya: Ushbu tavsiyada kimyo fani oqituvchilari uchun 9-sinf kimyo darslarida laboratoriya ishlarini bajarilishi haqida fikr-mulohazalar bayon qilingan.

Kalit so'zlar: metodika, amaliy mashg'ulot, tajriba, reaktiv, o'qitish, qiziqarli, didaktika, kichik guruh, dars, tarbiya.

Ayni paytda Respublikamizda ta'lim jarayonini takomillashtirish uchun o'quv jarayoni samaradorligini oshirishga katta e'tibor qaratilmoqda. Kimyo o'qituvchining dars jarayonida o'quvchilarga bergan bilimlari yig'indisining amaldagi tadbig'idir. Kimyo fanidan barcha nazariy bilimlar amaliyotda qo'llanilmasa, o'z samarasini bermaydi. Shunday ekan, R.Boyl aytganidek, kimyo qonuniyatlari, tushunchalar, moddalarning xossalari, ularni hosil qilishni tajribalarga asoslangan holda o'rganish fanni yanada mukammal tadqiq qilishga imkon beradigan omil ekanligini anglash qiyin emas.

Kimyo fanidan aniqlangan ko'plab nazariy qonuniyatlarning ochilishida aynan aniq izchillik bilan muayyan maqsadni ko'zlab amalga oshirilgan tajribalarning natijasidir. Tabiiy fanlar sirasiga kiradigan kimyo fanidan bildiriladigan har qanday fikr va mulohaza albatta, tajriba yordamida tasdiqlanmog'i zarur. Kimyo fanining rivojlanishining dastlabki davrlarida A.Vyurs, O.Tenar, Gey-Lyussak, U.Sharl, Berselius, Kuper, Kekule, Vyoler, Mendelejev, J.B.Bio, Faradey, Beylshteyn, O.Loran, Molyus va boshqa ko'plab kimyogar olimlar tomonidan keyinchalik fanda muhim o'rinni egallagan qonuniyatlarning ochilishiga sabab bo'lgan ko'plab tajribalar bajarilgan. Aynan ularning qilgan ishlari amaliy kimyoni rivojlanishida muhim omil bo'ldi.

Buyuk kimyogar olim D.I. Mendelejev kimyodan o'tkaziladigan tajribalar haqida quyidagi fikrlarni aytgan: "Bu fanni o'rganishdagi mohirlik, tabiatga savol bilan

murojat qilish va uning javobini laboratoriya tajribalari va kitoblardagi nazariy tushunchalar hamkorligida eshita olish san'atidir". Laboratoriya mashg'ulotlarida kimyoviy tajribalarni bajarish, kimyo fanini muvaffaqiyatli o'rganishning eng zaruriy shartlaridan biri dir. Ana shu maqsad yo'lida kimyoviy qonuniyatlarni chuqur o'rganish eng muhim oddiy va murakkab moddalarning xossalari bilan kimyoviy tajribalar vositasida tanishish orqali o'quvchilar ongida nazariy o'quv materiallarini mustahkamlash vazifasini qo'yadi.

Har bir darsda va ayniqsa, laboratoriya tajribalari va amaliy mashg'ulotlar vaqtida o'qituvchi o'quvchini zamonaviy fan-texnika yangiliklari bilan tanishtirib, imkon qadar ularga ana shu yangiliklar bilan bog'liq tajribalarni ko'rsatib borishi zarur. Yangi axborot texnologiyalaridan an'anaviy darslarda, jumladan, kimyo fanidan amaliy mashg'ulotlarda, laboratoriya ishlarini, namoyish tajribalarini samarali qo'llash mumkin. O'quv jarayonida eng yangi axborot texnologiyalari vositalaridan foydalanish samaradorligi ko'p jihatdan axborot mazmuni bilan bog'liq uslubiy vazifalarni muvaffaqiyatli hal etishga bog'liq. Har doim ham o'qituvchi o'zi xohlagan tajribani bajara olmasligi mumkin, chunki kabinetning moddiy bazasi har doim ham zamonaviy kimyo kabinetining talablariga javob bermaydi. Shuning uchun bu yerda kompyuter vositalaridan foydalanish ushbu muammoni samarali hal qilishga yordam bera oladi. O'quvchilarning dasturiy ta'minot bilan ishlash afzalligi shundaki, bunday faoliyat tadqiqot va ijodiy faoliyatni rag'batlantirish uchun xizmat qiladi. AKT kimyo darslarida va darsdan tashqari ishlarda faol o'quv jarayonini qo'llab-quvvatlash uchun ishlatilishi mumkin. Shuning uchun, kimyo ta'limida virtual tajribalarning quyidagi afzalliklari mavjud, masalan:

- Maktab kimyo laboratoriyasida mavjud bo'lmagan eksperimentlarni o'tkazish;
- masofaviy seminarlar va laboratoriya ishlari, shu jumladan cheklangan imkoniyatlarga ega bolalar va hududiy masofaviy maktab o'quvchilari bilan o'zaro aloqalar;
- ish tezligi, reagentlarni tejash;
- maktab o'quvchilarining bilim olishga bo'lgan qiziqishini kuchaytirish.

- har bir darsdan oldin barcha o‘rnatishni qayta to‘plashning hojati yo‘q, asboblarni tekshirish uchun vaqt sarflash, ularni joyiga qo‘yish;
- xavfsizlik texnikasi normal sharoitdan ko‘ra ancha yuqori;
- qisqa vaqt ichida turli xil bir nechta eksperimentlar o‘tkazishingiz, so‘ngra natijalarni umumlashtirishingiz va xulosalar chiqarishingiz mumkin;
- namoyish vaqtini sekinlashtirish yoki tezlashtirish mumkin.

Ushbu jarayon o‘ta muhim ekanligiga qaramasdan, shu ham inobatga olish lozimki, kimyo fani o‘qituvchilari haqiqiy amaliy ishlardan butunlay voz kecha olmaydilar, chunki ularda fanni o‘qitishda vizual fikrlash uslubdan ko‘ra ko‘proq rivojlangan va kelajakda o‘quvchilarni o‘qitish jarayonini umumlashtirishning nazariy darajasiga asoslangan bo‘lsa, o‘quvchilarning mantiqiy fikrlashini rivojlantiradigan kompyuter modellaridan foydalanish mumkin. Shuni ta‘kidlashni istardimki, o‘ta aniqlik asosida bajarilgan tajriba o‘rganilayotgan mavzuni tezroq va chuqurroq o‘zlashtirish imkonini beradi, idrok qilish qiyin bo‘lgan masalalarni tushunishga yordam beradi, mavzuga qiziqishni oshiradi. Odatda laboratoriya mashg‘ulotlari maxsus jixozlangan xonalarda o‘qituvchi rahbarligida olib boriladigan va bunda texnika xavfsizligi qoidalariga alohida e‘tibor beriladi. Laboratoriya mashg‘ulotlarining samaradorligi uni tashkil etish va o‘tkazish metodikasiga uzviy aloqador.

1. Birinchidan laboratoriya mashg‘ulotidan ko‘zlagan maqsad aniq va uni o‘quvchilar uddalay olishlari darajasigacha tushuntirish lozim.

2. Ikkinchidan laboratoriya mashg‘ulotini o‘tkazish uchun zarur barcha obyektlar, reaktiv va jihozlar tayyor holda bo‘lishi shart.

3. Uchunchidan laboratoriya mashg‘ulotini o‘tkazish uchun o‘quvchining og‘zaki va yozma tushuntirishi bo‘lish kerak.

4. To‘rtinchidan laboratoriya mashg‘uloti mobaynida har bir o‘quvchining faollik kursatishi uchun imkon bo‘lishi zarur.

5. Beshinchidan laboratoriya mashg‘uloti davomida tozalikka rioya qilish o‘quvchilarda estetik did, madaniy ishlash his-tuyg‘ularini shakllantirishi kerak.

6. Oltinchidan o'quvchidan laboratoriya mashg'uloti mobaynida olib borgan kuzatish, tajriba tafsilotlarini mahsus daftarda yoritib borishni talab etish lozim.

7. Yettinchidan har bir o'quvchining bajarayotgan ishi, kuzatilishi, tajribasi o'quvchi tomonidan nazorat qilinishi, kerakli paytda o'qituvchi yo'l-yo'riq ko'rsatishi kerak.

8. Sakkizinchidan har bir o'quvchining laboratoriya mashg'uloti davomida bajargan ishi, kuzatish tajriba natijalari obyektiv baholanishi talab etiladi.

Namuna sifatida laboratoriya ishidan namuna sifatida tahlil qilib, fikr-mulohaza yuritib o'tamiz.

Temirning (II)- va (III)-gidroksidlarini olish

1. Probirkaga 2-3 ml temir (II)-sulfat tuzi eritmasidan quying. Unga oz miqdorda o'yuvchi natriy eritmasidan qo'shing. Hosil bo'lgan cho'kmaga oz-ozdan xlorid kislota eritmasi qo'shing.

2. Probirkaga 2-3 ml temir (III)-xlorid eritmasidan quying. Unga oz miqdorda o'yuvchi natriy eritmasidan qo'shing. Natijada, hosil bo'lgan cho'kmaga sulfat kislota eritmasidan oz-ozdan quying.

Mustaqil xulosa uchun topshiriq

1. Yuqorida sodir bo'lgan kimyoviy reaksiyalarning tenglamalarini yozing.
2. Har bir tajribada sodir bo'lgan ranglar o'zgarishiga e'tibor bering va bu o'zgarishlar sababini tushuntiring.

3. $\text{Fe}(\text{OH})_2$ va $\text{Fe}(\text{OH})_3$ gidroksidlarni qanday olish mumkin?

4. Temirning ikki va uch valentli birikmalarining ranglarini o'zaro taqqoslang.

Javoblari: 1). $\text{FeSO}_4 + 2\text{NaOH} = \text{Fe}(\text{OH})_2 \downarrow + \text{Na}_2\text{SO}_4$;

$\text{FeCl}_3 + 3\text{NaOH} = \text{Fe}(\text{OH})_3 \downarrow + 3\text{NaCl}$;

2). $\text{Fe}(\text{OH})_2$ - och-yashil rangli cho'kma, suvda erimaydi, xlorid kislota eritmasida esa eriydi:

$\text{Fe}(\text{OH})_2 + 2\text{HCl} = \text{FeCl}_2 + 2\text{H}_2\text{O}$,

$\text{Fe}(\text{OH})_3$ -sarg'ish- qo'ng'ir rangli cho'kma, sulfat kislota eritmasida eriydi.

$2\text{Fe}(\text{OH})_3 + 3\text{H}_2\text{SO}_4 = \text{Fe}_2(\text{SO}_4)_3 + 3\text{H}_2\text{O}$

$\text{Fe}(\text{OH})_2$ esa och-yashil rangli cho'kma, vaqt o'tishi bilan $\text{Fe}(\text{OH})_2$ qo'ng'irlashadi va $\text{Fe}(\text{OH})_3$ ga aylanadi: $4\text{Fe}(\text{OH})_2 + 2\text{H}_2\text{O} + \text{O}_2 = 4\text{Fe}(\text{OH})_3$; temir(II)-tuzlarini aniqlash uchun qizil qon tuzi $\text{K}_3[\text{Fe}(\text{CN})_6]$ va temir(III)- tuzlarini farqlash uchun sariq qon tuzi $\text{K}_4[\text{Fe}(\text{CN})_6]$ ta'sir ettiriladi. Temir uch valentlik birikmalarini aniqlash maqsadida kaliy rodanid (KNCS) yoki ammoniy rodanid (NH_4NCS) dan foydalaniladi. natijada to'q qizil (qon rangli) temir(III)- rodanidi hosil bo'ladi:

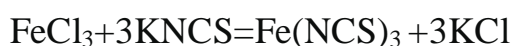

O'quvchi nima sababdan tajriba bajarilayotganligi va qanday muammoni tajriba asosida aniqlash mumkinligini bilishi kerak. O'quvchilar moddalarni asboblar va indikatorlar yordamida o'rganadi va natijada tajriba natijalaridan unga oid nazariy kontseptsiyalari asosida xulosa chiqara bilishi kerak. Laboratoriya mashg'ulotlarini o'tkazish o'quvchilarning nazariy bilimlarini amaliyot bilan bog'lashda, uni aniqlashtirishda, dasturda ko'rsatilgan o'quv ko'nikmalarini shakllantirishda va rivojlantirishda muhim ahamiyat kasb etadi.

Foydalanilgan adabiyotlar ro'yxati:

1. Asqarov I.R. Mamasoliyev M.M., A.X. Majidov. — Maktabda kimyodan amaliy mashg'ulotlar. Toshkent. — O'qituvchil. 1992.-286 bet.
2. Asqarov I.P. G'opirov K. To'xtaboyev N.X. — KIMYO – 9, Toshkent «O'ZBEKISTON» NMIU. 2019.-208 bet.
3. Ijtimoiy hukumat portal: www.Ziyonet.uz.
4. <http://www.school.edu.ru> Umumta'lim portali

ФИО автора: Beshariq Abu Ali ibn Sino nomli jamoat salomatligi texnikumi

o'qituvchisi *Turdimatova Shaxnozaxon*

Название публикации: «KO'KRAK BEZI SARATONI ANIQLASH SULLARI, BELGILARI, PAYDO BO'LISHI SABABLARI, DAVOLASH»

Anotatsiya: Ko'krak bezi saratoni (onkologiyasi) — normal ko'krak bezi hujayralarining saraton hujayralariga aylanishi natijasida kelib chiqadigan kasallik. Ko'krak bezi saratoni o'pka saratonidan keyingi ikkinchi eng ko'p uchraydigan saraton turiga kiradi va ayollar orasida birinchi o'rinda turadi. 13-90 yoshdagi ayollarning taxminan 10 foizi ushbu kasallikka chalinadi. Erkaklarda bu kasallik kamroq kuzatiladi (1%).

Kalit so'z: saraton, MRT, UTT, onkologiya.

KO'KRAK BEZI SARATONINI SHAXSAN ANIQLASH

Bemor xavf guruhiga kirishi yoki kirmasligini bilish uchun ko'krak bezi saratoniga nima sabab bo'lishi mumkinligini va bu kasallikdan kim eng ko'p zarar ko'rishidan ogoh bo'lishi kerak.

Ko'krak bezi saratoniga chalinmaslikni hatto eng malakali shifokor ham tasdiqlay olmaydi. Agar quyida keltirilgan bir yoki bir necha kasallik alomatlari sizda ham bo'lsa, albatta, sut bezlari holatini kuzatib borish kerak, bu kasallik mavjud bo'lganida o'z vaqtida aniqlash imkonini beradi.

Ko'pincha ko'krak bezi saratoni birinchi farzandni 30 yoshdan keyin dunyoga keltirgan yoki shu yoshgacha umuman tug'magan ayollarda aniqlanadi. 50 yoshdan keyin barcha ayollarda istisnosiz kasallik xavfi ortadi. Ko'krak bezi saratoni avloddan avlodga o'tmasa-da, agar oilangizda kimdir bu kabi kasalliklarga duchor bo'lgan bo'lsa, afsuski, sizda ham bu kasallik rivojlanishi xavfi ortadi.

Ko'krak bezi saratonini zamonaviy tashxislash usullari kasallikni erta bosqichida aniqlanishiga yordam beradi. Onkologlar 30 yoshdan 50 yoshgacha bo'lgan davrda har ikki yilda bir marta mammolog ko'rigidan o'tishni tavsiya etishadi, 50 yoshdan boshlab har yili tekshiruv o'tkazish maqsadga muvofiq bo'ladi. Shifokorga borgunga qadar bo'lgan vaqt oralig'ida ko'krak bezi saratonini har bir kishi o'zi aniqlashi mumkin. Ko'krak bezi saratonining belgilari juda aniq: ko'krakda kichik zichlik hosil bo'ladi, odatda og'riqsiz va bir oy ichida kattaligi va zichligini o'zgartirmaydi. Bu hosil bo'lgan zichlikni o'zingiz paypaslab ko'rib aniqlashiningiz mumkin.

Quyidagilarga e'tibor bering:

- Siynaning shakli: agar siyna “orqaga tortilsa”, kichrayib qolgan bo'lsa, onkologik kasallik haqida gapirish mumkin;
- Ko'krak shakli: shakli o'zgargani, biron qanday zichliklar mavjudligi;
- Sut bezlarining tuzilishi: har qanday zichliklar va qattiq tugunchalar tekshiriladi;

- Limfa tugunlarining o'lchamlari: ularning kattalashishi onkologiyada tez-tez uchraydigan belgidir;
- Terining rangi;
- O'z his-tuyg'ularingiz: ko'krak og'rishi, hayz sikli davomida yoqimsiz his-tuyg'ularga duchor bo'lish.

Ko'krak bezi saratoni xastaligini tashxislash ko'p vaqt talab qilmaydi. Tekshirish vaqtida, ko'zgu oldida turing, qo'llaringizni boshingizdan yuqoriga ko'taring, ko'krakka qarang. Bezchalar (zichliklar) mavjudligi haqida teri ustidagi xarakterli "chuqurlik"lar so'zlashishi mumkin.

Agar bezchalar mavjud bo'lsa, bir yoki har ikkala siynadan qon ketsa, noqulaylik paydo bo'lsa zudlik bilan mammolog shifokorga ko'rinish kerak, u onkologiya bor yoki yo'qligini to'g'ri aniqlashi mumkin.

TASHXISLASH

Agar sizda biron bir shubha yoki ko'krak saratoni belgisi paydo bo'lsa, professional ko'rikdan o'tish uchun shifokorga tashrif buyuring. Mammolog bir qator tekshiruvlar o'tkazadi:

Mamografiya. Bu sut bezlarining rentgenografiyasini nazarda tutadigan asosiy diagnostik usul. Uning yordami bilan o'simtani (shishni), uning shakli va o'lchamini aniqlab olish mumkin. Kompyuter tomografiyasi ko'krak va o'smalarning strukturasi rentgen nurlari asosida o'rganish uchun ham ishlatiladi.

Ko'rik. Ko'krak bezi saratonini tashxislash mammologiyada aynan shu usuldan boshlanadi. Aslida, u shaxsiy tashxislash usulidan farq qilmaydi, ammo natija aniqroq bo'ladi.

UTT. Deyarli har qanday klinikada mavjud usul va o'simta uch o'lchovli tasvirini o'rganish imkonini beradi.

Magnit-rezonans tomografiya. MRT boshqa tadqiqotlar natijasida olingan ma'lumotlarga oydinlik kiritadi.

Biopsiya. Bu usul o'simta turini aniqlashga yordam beradi. Yomon sifatlilik mikroskop ostida o'simta to'qimasi bo'laklarini o'rganish orqali aniqlanadi.

Onkologik kasallikning erta tashxislash faqatgina o'z-o'zini tekshirish, shifokor ko'rigi va mamografiyadan iborat. Boshqa usullar (KT, MRT, UTT, biopsiya) faqat zichlanish aniqlangandan keyin tayinlanadi va o'smalar hajmi, shakli, tabiatini aniqlash imkonini beradi.

KO'KRAK BEZI SARATONINI DAVOLASH Agar ko'krak bezi saratoni belgilari sizning shubhalaringizni tasdiqlagan bo'lsa, darhol onkologik poliklinikada davolanishni boshlashingiz kerak. Kasallikni davolashni kechiktirish tavsiya etilmaydi. Hozirgi vaqtda mavjud davolash turlari quyidagilardir:

1. OPERATIV (RADIKAL) Ushbu davolash jarrohlik orqali o'smaning to'liq olib tashlanishiga qaratilgan. Jarrohlik aralashuvi bu kasallikni to'liq davolash uchun yagona usuldir. Ammo u har doim ijobiy natija bermaydi: ko'p narsa saraton kasalligining tabiati va bosqichiga bog'liq.

2. YORDAMCHI (SHARTLI RAVISHDA RADIKAL) Ushbu muolajalar jarrohlikdan avval, operatsiya vaqtida va undan keyin yoki kamdan-kam hollarda jarrohlik o'rniga qo'llanilishi mumkin. Bularga nurli terapiya, kimyoterapiya, maqsadli va immunoterapiya kiradi.

3. PALLIATIV Agar onkologiya tashxisi juda kech qo'yilgan yoki kasallik chuqur rivojlangan bo'lsa, hatto ko'krakni to'liq olib tashlash ham sog'liqqa foyda keltirmaydi. Agar bemor operatsiya o'tkazishdan bosh tortsa, metastaz yuzaga keladi va onkolog faqat palliativ davolashni tayinlashi mumkin. Bu davolash usuli kasallik alomatlarini yengillashtiradi va hayotni uzaytiradi.

KO'KRAK BEZI SARATONINI DAVOLASHNING RADIKAL USULLARI Bir necha o'n yillar oldin bu kasallikni davolash uchun ko'krakni to'liq olib tashlash kerak edi. Bu esa juda ko'p bemorlarni eng effektiv terapiyani rad etishga majbur qilgan. Ayni paytda ko'krakning to'liq olib tashlanishi doim ham talab qilinmaydi: operatsiyalarning yangi turlari va ko'krakni hech bo'lmaganda qisman saqlab qolish imkonini beruvchi yangi usullar yaratilgan.

LAMPEKTOMIYA Bunday operatsiya o'simtaning o'zini olib tashlashni o'z ichiga oladi. U o'simtaning faqat bitta sohada bo'lishi va katta o'lchamlarda bo'lmagan (4 sm gacha) bo'lishi sharti bilan amalga oshiriladi. Lampektomiyadan so'ng ko'krak shaklini va sezuvchanligini saqlaydi. Operatsiyadan keyin radiatsiya terapiyasini o'tkazish kerak (5-7 hafta). Afsuski, lampektomiya retsidivlarni (qaytalanishni) istisno qilmaydi — ular boshqa operatsiyalarga nisbatan lampektomiyada ko'proq sodir bo'ladi.

BLOXIN BO'YICHA RADIKAL SEKTOR REZEKSIYASI Operatsiyaning bu turi ko'krakni saqlab qolish imkonini beradi, lekin uning shakli va o'lchami o'zgaradi: ko'krakning 25-33% olib tashlanadi, jumladan kichik ko'krak mushagi, qo'ltiq sohasidagi, o'mrov ostidagi limfa tugunlari. To'qimalarning olib tashlanishi ko'krak bezi saratoniga qaytalanganda metastaz rivojlanishini oldini olish uchun kerak.

MASTEKTOMIYA Radikal mastektomiya ko'krak va boshqa to'qimalarni to'liq olib tashlashni nazarda tutadi. Bunday operatsiyada ko'p holatlarda retsidivlar qayd etilmaydi. Metastaz bo'lmaganidagina ta'sir ko'rsatadi. Biroq mastektomiya metastaz mavjudligida bemorning hayotini uzaytiradi, hayot sifatini oshiradi. Mastektomiyaning kosmetik ta'siri juda jiddiy, ammo bu katta o'smalarda hayotni saqlab qolishning yagona yo'lidir.

An'anaviy jarrohlik usullaridan tashqari va qo'shimcha usullardan foydalanish mumkin: kriomammotomiya va ablyatsiya (lazerli, radioto'lqinli va boshqalar). Bu

usullar jarrohlik operatsiyalari taqiqlangan ayollar uchun qo'llaniladi (masalan qandli diabet bilan og'rigan bemorlar). Bunday hollarda ko'krak bezi saratoni bilan og'rigan bemorlarni davolashda muvaffaqiyatli va kamroq jarrohlik qo'llab davolanish mumkin, ammo retsivlar kuzatilishi ham mumkin.

KO'KRAK BEZI SARATONINI RADIKAL DAVOLASH Shartli ravishda radikal davolash uzoq muddatli rehabilitatsiyani talab qiladi va juda yuqori samaradorlikka ega. Ushbu usullar quyidagilarni o'z ichiga oladi:

RADIATSION TERAPIYA Radiatsion terapiya ta'sir qilish faqat jarrohlik amaliyotiga qo'shimcha sifatida ishlatiladi. Jarayon davomida saraton hujayralari to'g'ridan-to'g'ri o'simta sohasida yo'q qilinadi. Bunday davolanishning asosiy vazifasi operatsiyadan keyingi retsivlarni bartaraf etishdir.

KIMYOTERAPIYA Bu saraton hujayralariga salbiy ta'sir ko'rsatadigan kimyoviy moddalar qabul qilishni nazarda tutadi. Bular zaharlardir va saraton hujayralari bilan bir qatorda sog'lom qon va tana hujayralariga ham ta'sir qiladi.

Kimyoterapiya preparatlari vena orqali yuborish uchun eritmalar yoki tabletkalar shaklida ishlab chiqariladi. Kimyoterapiya vaqti-vaqti bilan bir necha bosqichda amalga oshiriladi. Operatsiyadan oldin va keyin ishlatiladi, ba'zida ular jarrohlik amaliyoti o'rniga qo'llaniladi. Kimyoterapiyadan so'ng tana bir necha oy ichida tiklanishi mumkin.

MAQSADLI TERAPIYA Bu usul saraton o'smasi o'sib ketishiga sabab bo'ladigan hollarda HER2 genini blokirovka qilishga qaratilgan. Preparatlar o'smaning o'sishini sekinlashtirishi yoki jarrohlikdan so'ng saraton qaytalanishini oldini olishi mumkin.

IMMUNOTERAPIYA Usul bemor tanasining o'z himoyalash mexanizmlaridan foydalanadi. Immunitetni rag'batlantirib, dorilar saraton hujayralarini yo'q qilishda yordam beradi. Immunoterapiyaning o'zi ko'krak bezi saratonini davolash uchun yetarli emas, shuning uchun u faqat boshqa usullar bilan birgalikda qo'llaniladi (masalan, kimyoterapiya bilan).

Sut bezi onkologiyasini davolash an'anaviy ravishda radikal usullar bilan amalga oshirilgan va natijalar muvaffaqiyatli bo'lsa ham, ko'pincha qayta paydo bo'lish xavfi bo'ladi. Kimyoterapiya va radioterapiya yordamida metastazning o'sishini to'xtatish mumkin.

PALLIATIV DAVO Palliativ davo kasallikning davolab bo'lmaydigan bosqichlarida bemor azoblarini kamaytirishga qaratilgan davolashni nazarda tutadi. Kuchli analgetiklar, ko'krak saratoni markazini olib tashlash uchun jarrohlik amaliyoti, immunitetni kuchaytiradigan va simptomlarni bartaraf etadigan dori-darmonlarni qo'llash palliativ davo usuliga kiradi. Ushbu davolanish saratonning so'nggi bosqichlarida belgilanadi.

TIKLANISH KO'RSATKICHLARI Saraton — hatto o'simtani yoki zararlangan organi butunlay olib tashlash yo'li bilan ham butunlay davolab bo'lmaydigan eng «hiylakor» kasallik. Shuning uchun jarrohlik vaqtida nafaqat sut bezlari, balki ular atrofidagi to'qimalar, shu jumladan limfa tugunlari ham olib tashlanishi mumkin.

Shunga qaramasdan, yetarli darajada davolash amalga oshirilgan bo'lsa, tiklanish ehtimoli (yoki uzoq muddatli remissiya) mavjud. Maqolada faqat operatsiyalarning asosiy turlari va qo'shimcha terapiya usullarini ko'rsatilgan, darhaqiqat har yili yangi dorilar va usullar paydo bo'lib bormoqda.

Adabiyotlar :

1. Ziyayeva M.L “Gnikalogiya” T.2002y
2. Axmedov .N.K “Fiziologiya ,anatomiya ,patalogiya” T.2000y

ФИО автора: Fergana "Temurbek school"

military academic lyceum English teacher

Kuchkarova Kamila Mirojiddinovna

Название публикации: «LOGIC AND PROPOSITION»

Annotation: Logic and linguistics, a proposition is the meaning of a declarative sentence. In philosophy, "meaning" is understood to be a non-linguistic entity which is shared by all sentences with the same meaning. Equivalently, a proposition is the non-linguistic bearer of truth or falsity which makes any sentence that expresses it either true or false.

Key words: Logic, proposition, sentence, primary, philosophy, falsity, facts, false, expression.

While the term "proposition" may sometimes be used in everyday language to refer to a linguistic statement which can be either true or false, the technical philosophical term, which differs from the mathematical usage, refers exclusively to the non-linguistic meaning behind the statement. The term is often used very widely and can also refer to various related concepts, both in the history of philosophy and in contemporary analytic philosophy. It can generally be used to refer to some or all of the following: The primary bearers of truth values (such as "true" and "false"); the objects of belief and other propositional attitudes (i.e. what is believed, doubted, etc.); the referents of "that" -clauses (e.g. "It is true that the sky is blue" and "I believe that the sky is blue" both involve the proposition of the sky is blue); and the meanings of declarative sentences. Since propositions are defined as the sharable objects of attitudes and the primary bearers of truth and falsity, this means that the term "proposition" does not refer to particular thoughts or particular utterances (which are not sharable across different instances), nor does it refer to concrete events or facts (which cannot be false). Propositional logic deals primarily with propositions and logical relationships between them. Aristotelian logic identifies a categorical proposition as a sentence which affirms or denies a predicate of a subject, optionally with the help of a copula. An Aristotelian proposition may take the form of "All men are mortal" or "Socrates is a man." In the first example, the subject is "men", predicate is "mortal" and copula is "are", while in the second example, the subject is "Socrates", the predicate is "a man" and copula is "is".

By the logical positivists. Often, propositions are related to closed formulae (or logical sentence) to distinguish them from what is expressed by an open formula. In this sense, propositions are "statements" that are truth-bearers. This conception of a proposition

was supported by the philosophical school of logical positivism. Some philosophers argue that some (or all) kinds of speech or actions besides the declarative ones also have propositional content. For example, yes–no questions present propositions, being inquiries into the truth value of them. On the other hand, some signs can be declarative assertions of propositions, without forming a sentence nor even being linguistic (e.g. traffic signs convey definite meaning which is either true or false). Propositions are also spoken of as the content of beliefs and similar intentional attitudes, such as desires, preferences, and hopes. For example, "I desire that I have a new car," or "I wonder whether it will snow" (or, whether it is the case that "it will snow"). Desire, belief, doubt, and so on, are thus called propositional attitudes when they take this sort of content.

Bertrand Russell held that propositions were structured entities with objects and properties as constituents. One important difference between Ludwig Wittgenstein's view (according to which a proposition is the set of possible worlds/states of affairs in which it is true) is that on the Russellian account, two propositions that are true in all the same states of affairs can still be differentiated. For instance, the proposition "two plus two equals four" is distinct on a Russellian account from the proposition "three plus three equals six". If propositions are sets of possible worlds, however, then all mathematical truths (and all other necessary truths) are the same set (the set of all possible worlds).

In relation to the mind, propositions are discussed primarily as they fit into propositional attitudes. Propositional attitudes are simply attitudes characteristic of folk psychology (belief, desire, etc.) that one can take toward a proposition (e.g. 'it is raining,' 'snow is white,' etc.). In English, propositions usually follow folk psychological attitudes by a "that clause" (e.g. "Jane believes that it is raining"). In philosophy of mind and psychology, mental states are often taken to primarily consist in propositional attitudes. The propositions are usually said to be the "mental content" of the attitude. For example, if Jane has a mental state of believing that it is raining, her mental content is the proposition 'it is raining.' Furthermore, since such mental states are about something (namely, propositions), they are said to be intentional mental states.

Explaining the relation of propositions to the mind is especially difficult for non-mentalistic views of propositions, such as those of the logical positivists and Russell described above, and Frege's view that propositions are Platonist entities, that is, existing in an abstract, non-physical realm. So some recent views of propositions have taken them to be mental. Although propositions cannot be particular thoughts since

those are not shareable, they could be types of cognitive events or properties of thoughts (which could be the same across different thinkers).

Philosophical debates surrounding propositions as they relate to propositional attitudes have also recently centered on whether they are internal or external to the agent, or whether they are mind-dependent or mind-independent entities. For more, see the entry on internalism and externalism in philosophy of mind.

In short, this article provides information on logic and propositions, Aristotle's philosophical ideas.

References:

www.ziyonet.uz

McGrath, Matthew; Frank, Devin. "Propositions (Stanford Encyclopedia of Philosophy

ФИО авторов: *Ibotov Qobiljon Nurilla o'g'li*

O'zbekiston Respublikasi jamoat xavfsizligi univertiteti kursanti

Hamzayeva Zilola Shoniyoz qizi

O'zbekiston Davlat jahon tillar univertiteti talabasi

Название публикации: «PARALIMPIADA O'YINLARI VA ULARNING TASNIFLANISHI»

Annotatsiya: *ushbu maqolada paralimpiada o'yinlari, xalqaro ko'p sport musobaqalari, imkoniyati cheklangan sportchilar, yozgi yoki qishki o'yinlar va tasniflarning sportni bajarish uchun zarur bo'lgan turli xil ko'nikmalarga muvofiq ravishda farqlanishi to'g'risida yozilgan.*

Kalit so'zlar: *Paralimpiada, o'yin, xalqaro, sport, musobaqa, imkoniyati cheklangan, yozgi, qishki, tasnif.*

Paralimpiada o'yinlarida, xalqaro ko'p sport musobaqalarida jismoniy imkoniyati cheklangan sportchilar musobaqalashadilar. Bunga harakatchanligi, sust, ko'r va miya yarim falaji bo'lgan sportchilar kiradi. Paralimpiya o'yinlari Xalqaro paralimpiya qo'mitasi tomonidan tashkil etilgan bo'lib, har to'rt yilda bir marta o'tkaziladi. Medallar har bir musobaqada quyidagicha beriladi: birinchi o'rin uchun oltin medal, ikkinchi o'rin uchun kumush va uchinchi bronza bilan taqdirlanadi, bu odat Olimpiya o'yinlarida 1904-yilda boshlangan.

Birinchi rasmiy Paralimpiya o'yinlari 1960-yilda Rim va Italiyada bo'lib o'tdi. 1960-yilgi o'yinlarda 23 mamlakatdan 400 nafar sportchi qatnashgan bo'lsa-da, faqat nogironlar kolyaskasidagi sportchilar qatnashishgan.

1976-yilgi yozgi o'yinlarda har xil nogiron sportchilar birinchi marta yozgi Paralimpiya o'yinlariga jalb qilindi. Nogironlik bo'yicha ko'proq tasniflarni kiritish bilan 1976-yilgi yozgi o'yinlar kengayib, 40 mamlakatdan 1600 nafar sportchini qamrab oldi.

O'zbekiston 2004-yilda Afinada bo'lib o'tgan Paralimpiya o'yinlarida "pauerlifting" bo'yicha yagona vakili (Yusup Qodirov) bilan debyut qilgan. Erkaklar

oʻrtasida 75 kg boʻlgan vazn toifasida Qodirov shtangani koʻtara olmadi. Oʻzbekiston 2008-yilgi Yozgi Paralimpiya oʻyinlariga “pauerlifting” va suzish boʻyicha ikkita sportchini yuborgan, biroq ular ham birorta ham medalni qoʻlga kiritishmagan. 2012-yilda Londonda boʻlib oʻtgan yozgi Paralimpiya oʻyinlarida erkaklar oʻrtasida para-dzyudo boʻyicha 73 kg vazn toifasida Sharif Xalilov Oʻzbekiston hisobidagi ilk medalni (kumush) qoʻlga kiritdi. Oʻzbekiston uchun Paralimpiya oʻyinlarining eng muvaffaqiyatli natijasi 2016-yili Rio de-Janeyroda boʻlib oʻtgan boʻlib, ular jami 31 ta medalni qoʻlga kiritib, medallar jadvalida kuchli yigirmatalikka kirgan edi. Oʻzbekiston paralimpiyachilari 2014-yilgi va 2018-yilgi Qishki Paralimpiya oʻyinlarida qatnashgan, biroq medal olisholmagan.

Tokio shahrida oʻtkazilgan XVI Paralimpiya oʻyinlarida ishtirok etgan Oʻzbekiston delegatsiyasi mamlakatga qaytib keldi. Paralimpiyadada ishtirok etgan sportchilar, murabbiylar va delegatsiya vakillari Islom Karimov nomidagi Toshkent xalqaro aeroportida tantanali kutib olindi.

Shundan soʻng, Tokio-2020 Paralimpiya oʻyinlari gʻoliblariga prezident sovgʻalari — oltin medal egalariga «Tahoe» avtomobili va Toshkent shahridan 3 xonali uy, kumush medal egasiga «Traverse» avtomobili va 2 xonali uy, shuningdek bronza medal egalariga «Traiblazer» avtomobili va 1 xonali uy kalitlari topshirildi.

Shuningdek, prezident qaroriga koʻra, Paralimpiya oʻyinlarida gʻolib va sovrindor boʻlgan Oʻzbekiston sportchilariga oltin medal uchun 200 ming, kumush medal uchun 100 ming va bronza medal uchun 50 ming AQSh dollari beriladi.

Endi, Paralimpiya oʻyinlarida qanday tasniflardan foydalanishga eʼtiborimizni qaratsak.

Kamondan otish. Kamondan otish jismoniy imkoniyati cheklangan sportchilar uchun ochiq tasniflash tizimidan foydalanadi. Tasniflar uchta 3 xil boʻladi: W1, oʻmurtqa miya shikastlangan va toʻrt oyoq-qoʻllari zaiflashgan miya yarim falaj sportchilari. W2, qoʻllari toʻliq ishlaydigan nogironlar kolyaskalari. W3, tik turgan amputant, Les Autres va miya yarim falaj holatida boʻlgan sportchilar. Turgʻun guruhdagi baʼzi sportchilar qoʻllab-quvvatlash uchun baland stulga oʻtirishadi, lekin baribir oyoqlari yerga tegib turadi.



Yengil atletika. Yengil atletika barcha nogironlik guruhlari uchun ochiq va funksional tasniflash tizimidan foydalanadi. Qisqacha tasniflash bo'yicha qo'llanma quyidagicha: maydonchadagi sportchilar uchun F yoki trek sportchilari uchun T prefiksida bo'ladi. F yoki T 11-13 ko'rish qobiliyati past, F yoki T 20 o'rganish qobiliyati yo'q, F yoki T 32-38 miya yarim falajidir, F yoki T 40-46 ampute va Les Autres, T 51-54 nogironlar aravachasi trek sportchilari va F 51-58 nogironlar aravachasi maydonidagi sportchilar.

Basketbol. Basketbol nogironlar kolyaskasida qatnashadigan sportchilar uchun ochiq sport turidir. Nogironlar kolyaskalari sportchilari jismoniy qobiliyatlariga qarab tasniflanadi va ularga 0,5 - 4,5 ball oraligida ball beriladi. 0,5 ga baho beradigan shaxslar eng og'ir nogironlar, 4,5 yoshdagilar esa eng kam nogironlardir. Kortdagi jamoa beshta o'yinchidan iborat bo'lib, istalgan vaqtda jami 14 ochkodan oshmasligi kerak.



Velosiped haydash. Velosipedda harakatlanish amputantlar uchun ochiq sport turidir. Les Autre, individual shoshilinch poyga va trek musobaqalarida qatnashadigan miya yarim falaji va ko'zi ojiz sportchilar ham qatnashishi mumkin. Tasniflar 2, 3 va 4-bo'limlarga bo'lingan. Ikkinchi bo'limdagi sportchilar eng og'ir nogironlardir. To'rtinchi diviziondagi sportchilar yuqori samaradorlikka ega deb hisoblanadilar. Ko'zi ojiz sportchilar alohida tasniflash tizimisiz birgalikda musobaqalashadilar. Ular ko'rgazmali qo'llanma bilan tandemda yurishadi.

Otliq. Otliq barcha nogironlik guruhlarini uchun ochiq, chavandozlar to'rt sinfga bo'lingan. 1-darajaga miya yarim falajiga chalingan og'ir nogiron chavandozlar kiradi, Les Autres va orqa miya shikastlanishi. 2-darajaga miya yarim falaj kiradi, Les Autres, orqa miya shikastlanishi va oqilona muvozanat hamda qorinni boshqarish bilan amputatsiya qilingan chavandozlar. 3-daraja miya yarim falajiga, Les Autres, amputatsiya qilingan, o'murtqa shikastlanishlar va umuman muvozanati yaxshi, oyoqlari harakati va koordinatsiyasi yaxshi ko'r sportchilar.

Futbol. Paralimpiya o'yinlarida futbolning ikki turi mavjud. Birinchisi, ko'zi ojiz sportchilar uchun ochiq bo'lgan 5 kishilik futbol. Ikkinchisi - serebral falajga chalingan sportchilar uchun ochiq bo'lgan 7 tomonlama futbol. 5 kishilik futbol barcha ko'rish qobiliyati zaif sportchilar uchun ochiq. Ko'rish qobiliyati buzilishining turli darajalari

mavjud bo'lganligi sababli, darvozabondan tashqari barcha o'yinchilar (ko'rsatma vazifasini bajaruvchi) ko'z soyalarini kiyishlari shart.

Bundan tashqari, Goalbolga ko'zi ojiz sportchilar kirishlari mumkin, ular barcha ishtirokchilar teng ravishda raqobatlashishini ta'minlash uchun "qora" niqoblarni kiyishlari kerak va shu bilan tasnifga ehtiyoj qolmaydi. To'p ichida o'yinchilarning to'pga munosabat bildirishiga yordam beradigan qo'ng'iroq bor. Sportchilar o'zlarini yo'naltirishlari va adolatni ta'minlashlari uchun maydonda to'liq sukunat talab etiladi.

Shuni alohida ta'kidlash joizki, ko'zi ojizlar o'rtasidagi 5x5 futbol yo'nalishida har yili jahon va qit'a chempionatlari, kubok bahslari, har to'rt yilda paralimpiya o'yinlari o'tkaziladi. Mamlakatimizda ushbu futbol yo'nalishining faoliyati yo'lga qo'yilgani o'z orzularini ro'yobga chiqazaman, degan imkoniyati cheklangan futbolchi yoshlarimiz uchun munosib tuhfa bo'ldi.



Pauerlifting. Pauerliftingda miya yarim falaji, umurtqa pog'onasi shikastlangan, amputatsiya (faqat pastki oyoq) va Les Autreslar ishtirok etadilar. Musobaqa yuqori tana kuchini sinab ko'rganligi sababli, pauerlifting bo'yicha musobaqada bo'lgani kabi, vazn toifalari bo'yicha tasniflar mavjud.

Otish. Nogironlar aravachasi va stendda faqat ikkita sinf raqobati mavjud. Voqealar ikki xil: to'pponcha va miltiq. Sportchilar yuqori tana funksiyalari, muvozanati, mushaklarning kuchi va oyoq-qo'llarining harakatchanligiga qarab

sinflarga bo'linadi. Uchta sinf SH1-raqobatchilar o'q otishni talab qilmaydi, SH2-raqobatchilar qurol og'irligini ko'tarolmaydilar va tortishish stendini talab qiladilar hamda SH3-Rifle ko'rish qobiliyati past bo'lgan raqobatchilar.

Stol tennis. Stol tennisi jismoniy imkoniyati cheklangan sportchilar uchun shaxsiy, juftlik va jamoaviy bahslar mavjud. Uchrashuv har biri 11 ochkodan 5 to'plamdan iboratdir. Sportchilar funksiyalar darajasiga qarab o'nta bo'linishga bo'lingan bo'ladi.

Tennis. Paralimpiya o'yinlarida tennis, mehnatga layoqatli tennischilar bilan bir xil qoidalar bilan o'ynaladi, bundan tashqari, to'pga ikki marta sakrashga ruxsat beriladi va birinchi sakrash maydon tashqarisida bo'lishi kerak. Bu harakatlanish qobiliyati cheklangan sportchilar uchun ochiq, bu ular mehnatga layoqatli tennischilar bilan teng sharoitlarda raqobatlasha olmasliklarini anglatadi.

Voleybol. Voleybol jismoniy imkoniyati cheklangan sportchilar uchun ochiq va o'tirgan joyidan bajariladi. Voleybolda o'tirish maydonchasi standart maydonchadan kichikroq va pastroq to'rga ega. O'tirish o'yinlarida yagona tasniflash qoidasi shundan iboratki, har bir jamoada nogironlikning minimal qoidalariga mos keladigan bitta o'yinchi bo'lishi mumkin, bu ularning nogironligi mehnatga layoqatli sportchilar bilan teng sharoitlarda musobaqalashishga xalaqit beradi.

Nogironlar kolyaskasidagi regbi. Sportchilar nogironlar kolyaskalari basketboliga o'xshash ball tizimida tasniflanadi, eng og'ir nogiron sportchilar esa 0,5 ball bilan 3,5 ballgacha ko'tariladi. Har bir jamoada to'rttadan o'yinchi bor va ularga bir vaqtning o'zida maydonda maksimal sakkiz ochko berilishi mumkin.

Xulosa sifatida shuni aytish mumkinki, nogironlikning xilma-xilligini hisobga olgan holda sportchilar ishtirok etadigan bir nechta toifalar mavjuddir. Mamalakatimizda imkoniyati cheklangan insonlarni qo'llab-quvvatlash davlatimizning doimiy e'tiborida bo'lib kelmoqda. Ayniqsa, ularni ommaviy sport mashg'ulotlariga keng jalb etish orqali jamiyatning faol a'zosiga aylantirish borasida katta ishlar amalga oshirilmoqda.

Asosiy maqsadimiz yurtimizda jismoniy imkoniyati cheklangan va nogironligi bo'lgan shaxslar o'rtasida 5x5 futbol sport turini yanada rivojlantirish hamda terma

jamoaga safiga iqtidorli sportchilarni saralab olish, kelajakda para Osiyo va paralimpiya o'yinlari, Jahon chempionati kabi nufuzli musobaqalarda Vatanimiz sharafini ulug'laydigan g'ayratli sportchilar safini kengaytirishdir.

FOYDALANILGAN ADABIYOTLAR RO'XATI:

1. K.M. Mahkamdjonov, Salomov R., Rasulov T. Jismoniy tarbiya nazariyasi va metodikasi fani bo'yicha ma'ruzalar. TDPU, I- qism – Toshkent, 2003 y.
2. Axmatov M.S. «Uzluksiz ta'lim tizimida ommaviy sport sog'lomlashtirish ishlarini samarali boshqarish» Toshkent 2005 y.
3. Afanasev «Jismoniy tarbiya». T, 1992 y.
4. "Olimpiada – jahon sporti bayrami". "Sharq". T.: 2008 y.
5. "Jismoniy madaniyat tarixi va uni boshqarish" (ma'ruzalar matni). BuxDU. 2015. Tuzuvchi: A.E.Sattorov.
6. https://uz.wikipedia.org/wiki/O%E2%80%98zbekiston_Paralimpiya_o%E2%80%98yinlarida
7. <https://www.gazeta.uz/oz/2021/09/07/paralympic-games-/>
8. https://arm.tdpushf.uz/kitoblar/fayl_1687_20210827.pdf

ФИО автора: *Qudratov Samat Sharofboy o'gli*

Samarqand Iqtisodiyot va Servis Insitutining

“Mehmonxona xo'jaligini tashkil etish va boshqarish “

yo'nalishi 120-guruh magistranti

Название публикации: «ТЕХНОЛОГИЯЛАР АСРИДА МЕХМОНХОНА ХО'ЖАЛИГИ ХИЗМАТЛАРИНИ РАҚАМЛАСHTIRISHNING О'ЗИГА ХОС ХУСУСИЯТЛАРИ»

Аннотация: Maskur maqolada hozirgi kunda mehmonxonalni zamonaviy texnologiyalari bilan jihozlash qanday ahamiyat kasb etishligi ya'ni xizmat ko'rsatish texnologiyalarni joriy etish, turli xil ilovalar orqali boshqarish tizimini o'rnatish va ushbu platformalar orqali mijozlarga yangilik yaratish kabi masalalar keltirilgan.

Калит so'zlar: kognitiv kompyuterlar, mobil ilova, platform, konserj, electron pochta.

Hozirgi kunda axborot va kompyuter texnologiyalari atamaları kundalik turmushda eng ko'p qo'llaniladigan tushunchalar desak mubolag'a bo'lmaydi. Chunki hayotning qaysi sohasini olmaylik, qanday ammallarni bajarmaylik ,albatta, texnologiyalar bilan ish ko'ramiz. Raqamlashtirish ,raqamli iqtisodiyot tushunchalari butun dunyoning barcha sohalariga kirib borgani quvonarli holat hisoblanadi. Mehmonxona sohasida ham zamonaviy texnologiyalarning o'rne beqiyosdir. Mehmonxona xo'jaligini raqamlashtirish nafaqat mijozlarga balkim barcha raxbar-xodimlar uchun qulaylik olib keldi. Ushbu qiyin tendentsiyalarga javob berish, raqobatbardosh bo'lish va raqamli dunyoda zamonaviy mijozlarni qondirish uchun mehmonxona sanoati texnologiyaga tegishli sarmoyalarni kiritishi va texnologiyadan qanday to'g'ri foydalanishni tushunishi kerak va texnologiya darajasi aniq maqsadlar va turli mijozlarga asoslangan ekanligini anglab yetishi muhim sanaladi.

O'z-o'ziga xizmat ko'rsatish texnologiyasi mijozlarga xodimlar bilan to'g'ridan-to'g'ri aloqa qilmasdan xizmat ko'rsatish imkonini beradi, bu ayniqsa ishbilarmonlar tomonidan ma'qullanadi, chunki bu tezroq va samaraliroq yondashuv. Odatiy o'z-o'ziga xizmat ko'rsatish texnologiyasi bu mehmonxonalaridagi kiosklar tizimi bo'lib,

mehmonlarga mustaqil ravishda ro'yxatdan o'tish va chiqish imkonini beradi. Odatda ular old stolga yaqin joylashgan va mijozlar faqat o'z ma'lumotlarini kiritishlari kerak, kalit karta chiqadi va ular to'g'ridan-to'g'ri xonaga borishlari mumkin. Garchi o'z-o'ziga xizmat ko'rsatish texnologiyasi bilan mos kelmasa ham hashamatli mehmonxonalarining qadriyatlari, uni amalga oshirish muqarrar, chunki texnologiya rivojlanishini to'xtatib bo'lmaydi. Bundan tashqari, mobil qurilmalar kredit kartalari va xona kalitlari sifatida ishlatilishi mumkin, kameralar esa yuz yozish dasturi yordamida kim kelayotgan va ketayotgani haqida xabar berishi mumkin. Birinchi navbatda, dasturiy ta'minot xavfsizlikni oshirishga qaratilgan, lekin u shaxsiylashtirilgan xizmatni taqdim etishga hissa qo'shishi mumkin bo'lgan mijozning barcha shaxsiy ma'lumotlarini yodlaydi va saqlaydi.

Axborot texnologiyalaridan paydo bo'lgan boshqa yangi xizmatlar, masalan, oldingi yostiq so'rovlarining ma'lumotlar bazalari, chunki hashamatli mehmonxonalarda maxsus yostikli menyular keng qo'llaniladi. Bundan tashqari, sun'iy intellekt tashqi manbalardan kelgan mehmonlar ma'lumotlarini va ichki to'plangan ma'lumotlarni to'plash, yanada rivojlangan mijoz profilini yaratish uchun ishlatiladi. Miqyosda shaxsiylashtirilgan tajriba bilan bir qatorda, mijozlar nima xohlashlarini tezda bashorat qilish uchun mijozlarning ehtiyojlariga mos keladigan ajoyib ehtiyojlarni kutishni ham taklif qiladi. Bundan tashqari, mehmonxona xonalaridagi aqlli nometall mehmonlarga ob-havo, fond bozori, mehmonlarning elektron pochta xabarlari haqida ma'lumot berishi va hatto mehmonlarning smartfonlari bilan o'zaro aloqada bo'lishi uchun sozlanishi mumkin.

Shuningdek, Amazon Alexa va Google Home kabi ulangan aqlli uy yordamchilari real vaqtda mijozlarga qulaylik va ulanish imkonini beradi. Shunday qilib, mijozlar konsyerj yordamini so'rashlari va yangi aloqa nuqtalari orqali xizmatlarga yanada muammosiz kirish uchun o'z ovozlari bilan foydalanishlari mumkin. Yana bir yaqinlashib kelayotgan texnologiya - robotlar. Ular yirik mehmonxona tarmoqlarida turli rollarda joriy etilmoqda: barmenlar, resepsiyonistlar, xonalarga xizmat ko'rsatish, uy ishlarini olib borish, shuningdek, konsyerj sifatida. Robotlar odamlar bilan bir xil tezlikda harakat qilish qobiliyatiga ega va Wi-Fi datchiklari

yordamida liftlarni o'zi boshqarishi mumkin. Ular kognitiv kompyuterlar uchun texnologik platforma, turli xil amaliy dasturlash interfeyslari kombinatsiyasi va kognitiv sayohatni tavsiya qilish mexanizmiga asoslangan. Bundan tashqari, ular kelganlarida mehmonlarni kutib olishlari va mehmonxona jihozlari, xizmatlar va ish soatlari haqidagi savollarga javob berishlari mumkin (Biroq, foydalanish darajasini diqqat bilan ko'rib chiqish kerak, chunki odamlarning o'zaro ta'siri hashamatli tajribada juda muhim rol o'ynaydi va ma'lum sohalarda bo'ladi. Mehmonxonachilar oldidagi vazifa texnologiyadan foydalanish va odamlarning o'zaro munosabati o'rtasidagi to'g'ri muvozanatni . taqdim etilgan ma'lumotlarning xilma-xilligi va dolzarbligi borqali topishdir

Shaxsiylashtirilgan mehmonxona ilovasi.

Mijozlar asosan mos qurilmada, o'zlariga kerakli vaqtda kerakli xabarni yetkazishda muvaffaqiyatga erishganligi sababli, hashamatli mehmonxonalar ularga shunday integratsiyalashgan, uzluksiz va moslashtirilgan tajribani taqdim etish imkonini beruvchi platformalarda qatnashishi kerak. Mobil qurilmalar bilan bog'liq sayohatchilarning xatti-harakati va afzalliklarini hisobga olgan holda, ular smartfonni sayohat paytida o'zlari bilan olib yurish uchun tish cho'tkasi olishdan ko'ra muhimroq narsa deb bilishadi. Shunisi e'tiborga loyiqki, mobil telefon iste'molchilarning mehmonxona bilan o'zaro aloqasi uchun eng muhim elementlardan biriga va zamonaviy sayohatchilar uchun ajralmas vositaga aylanmoqda. U sayohat oldidan tadqiqot va bron qilish, belgilangan joyga jalb qilish va sayohatdan keyingi 10 ta o'zaro aloqada qo'llaniladi. Mijozlarga bunday uzluksiz mobil tajribani taqdim etish uchun mehmonxonalar mehmonxonaning xususiy ilovasi yoki uchinchi tomon ilovasi yordamida mobil ilovalar bilan shug'ullanishi kerak. "Raqamli konsyerj" sifatida ham tanilgan bunday ilova yordamida mehmonxonalar mehmonlar bilan muloqot qilish, talab bo'yicha xizmatlar ko'rsatish va mehmon qayerda bo'lishidan qat'i nazar, real vaqtda ma'lumotlarni to'plash imkoniyatiga ega. Ilova tomonidan qayta ishlangan ma'lumotlar va tahlillar mijozlar tajribasini shaxsiylashtirish va sayohatning eng muhim teginish nuqtalarini qondirish uchun kuchli vositadir.

Hashamatli mehmonxonalarda an'anaviy konsjerjning roli juda muhim bo'lishiga qaramay, ayniqsa tajribali hashamat paydo bo'lgan davrda, "raqamli konsyerj" yondashuvi haqiqatan ham mehmon bilan yanada kengroq muloqot qilish imkonini beradi. Bu har bir mehmon ilovaning barcha so'rovlari uchun 24/7 virtual yordamga ulanganligini kafolatlaydi, ya'ni ko'plab an'anaviy va qo'lda xizmatlar ekran teginish orqali mavjud bo'lishi mumkin.

Faqatgina inson yordamiga muhtoj bo'lgan va ilova tomonidan javob bera olmaydigan yanada murakkab muammolar saytdagi konsyerjga yo'naltiriladi. Shunday qilib, konsyerj o'z vaqtini har bir mehmon bilan ko'proq haxsiylashtirilgan, haqiqiy muloqotga sarflashi mumkin, bu ajoyib ahamiyatga ega, chunki mehmon tajribasini shaxsiylashtirish mehmonxona tendentsiyasidir. Shaxsiylashtirilgan mehmonxona ilovasi ishtiyoqni kuchaytiruvchi va sodiqlikni kuchaytiruvchi ko'plab xususiyatlarni ajratadi. Ilova foydalanuvchilari sayohatning qaysi bosqichida bo'lishidan qat'i nazar - u sayohatni tadqiq qilish va rejalashtirish, mehmonxonada qolish yoki allaqachon o'z sharhlarini onlayn yozish - ilova foydalanuvchilarning qaysi xizmatlardan foydalanishi mumkinligiga qarab shaxsiylashtirilgan usuliyatlar va kontentni taqdim etadi. o'sha paytda kerak. Mobil ro'yxatdan o'tish va chiqish, mobil kalit, xona xizmatiga buyurtma berish, sodiqlik dasturlari va boshqalar kabi funksiyalar ilovaga birlashtirilishi va turli provayderlar orasida turlicha bo'lishi mumkin.

Mehmonxona egasi uchun imtiyozlar

Mehmonxonani rivojlantirish va joriy etish sarmoyalari juda katta bo'lgani uchun uning mehmonxona o'zi uchun qanday foyda keltirishi katta qiziqish va ahamiyatga ega. Raqamli ilova yordamida mehmonxonalar ma'lumotlarni yanada samarali to'plashi va ularni bir joyda saqlashi mumkin. Shunday qilib, xizmatlar va ko'proq moslashtirilgan tajriba mehmonning ehtiyojlariga ko'ra amalga oshirilishi mumkin. Bundan tashqari, u ish samaradorligini oshirishi va sifat va izchillikni oshirishi mumkin. Har bir mehmonning ma'lumotlari qayd etilganligi sababli, mehmonxona xodimlari so'rovlarni oldindan bilishlari, takroriy tashriflarning sezilarli qismini yaratishlari va sobiq mehmonlarning tavsiyalarini oshirishlari mumkin. Bundan tashqari, jarayonlar tezroq va inson xatolarini bartaraf etish mumkin. Bundan

tashqari, ilovaning muvaffaqiyatli amalga oshirilishi mehmonlar bilan muloqotni yaxshilashga, umuman mijozlarning qoniqishini oshirishga olib keladi va mijozlarning sodiqligini oshiradi. Investitsiyalarni oqlashning yana bir muhim qismi daromad oqimini ko'paytirishdir. Takliflarning shaffofligi va ularni bitta vositada mavjud bo'lishi orqali qo'shimcha daromad olish mumkin. Xarajatlarni kamaytirish ham ilovaning afzalligi hisoblanadi, chunki hujjatlarni raqamlashtirish orqali qog'oz va bosma xarajatlarni minimallashtirish va barcha mehmonlar ma'lumotlarini kerak bo'lganda osongina yangilash mumkin. Ushbu texnologiyadan foydalanish sanoatdagi raqobatbardoshlikni yanada oshiradi va o'z mehmonlari orasida qulaylik va qulaylik bo'yicha yetakchi sifatida ajralib turishga intilayotgan mehmonxonalar zamonaviy mehmonlarning manfaatlarini hisobga olishlari kerak. Va nihoyat, mehmonxona ilovasi tegishli, o'z vaqtida va moslashtirilgan tajribalarni yaratish uchun ideal platformadir – mehmonlarga moslashtirilgan imtiyozlarni taklif qilishdan tortib, xodimlarga kerak bo'lganda qimmatli ma'lumotlarni taqdim etishgacha. Bunday tajribalarni izchil va keng miqyosda yetkazish muvaffaqiyat kalitiga aylanib bormoqda.

Mehmonxona xo'jaligini raqamlashtirish nafaqat mehmonlar xizmatlarida, balki barcha xodimlar va bo'linmalarda integratsiyalashgan holda optimal natijalarga erishishga olib keladi. Yangi texnologiyalar har tamonlama mehmonxonaning yuksalishiga zamin yaratib beradi. Xususan, mijozlarda qoniqish uyg'otadi, xarajatlar va xatolarni sezilarli darajada kamaydiradi shu bilan birga barcha imkoniyatlarni yuzaga keltiradi

Foydalanilgan adabiyotlar:

1. Christopher Lovelock & Jochen Wirtz. 2011. Services Marketing. People, Technology, Strategy. 7th edition. Pearson. Global edition

2. Evans, R. J. & Lindsay, M. W. 2010. Managing for Quality and Performance Excellence, South-Western Cengage Learning, USA.

3. Soteriadis, M., Varvaressos, S. 2006. Quality Service in Hotel Businesses, CentreInternational de Recherches et d'Etudes Touristiques, Collection Studies & Reports, Serie C,Volume C-8, Aix-en-Provence.

4. Yeoman & McMahon-Beattie, 2011

5. Miller & Mills, 2012; Tynan, McKechnie, & Chhuon, 2010

ФИО авторов: *Ergashev Odilbek*

Ergashev Ozodbek

Denov tadbirkorlik va pedagogika instituti talabalari

Название публикации: «MOVAROUNNAHRDA ARABLARNING SOLIQ TURLARI VA BOSHQARUV SIYOSATI»

Anatatsiya: Movarounnahrga arablar bosqinidan keyin jamyatda tub o'zgarishlar ro'y berdi. Arablar bosqinining asosiy sababi islom dinini keng yoyish o'lkalarda islom tarafdorlarini ko'paytirish edi. Ularning bu siyosati o'z natijasini berdi islom jamyatning ajralmas bir asosiga aylandi.

Kalit so'z: xiroj, zakot, ushr, jo'z'ya, mavsumiy soliqlar, Davonin, Makrsima, Masoha, islom dini g'oyalari.

Arablar asosan aholini bo'ysundirish va islom diniga kirg'izish maqsadida soliqlardan foydalangan. Soliqlarni t o'lay olmagan xalq bo'ysunishga majbur bo'lgan. Mahalliy aholi ko'zda tutilgan soliqlarni muntazam to'lab borishga majbur etilgan.

Arab xalifaligi xazinasiga to'lanishi majburiy bo'lgan soliq turlari

- ◆ xiroj (yer solig'i) – daromadning uchdan bir qismi miqdorida yig'ilgan;
- ◆ ushr – davlat idora ishlari uchun daromadning 10 foizi miqdorida olingan;
- ◆ zakot – mol-mulkning 2,5 [foizi miqdorida olingan](#);
- ◆ jo'z'ya (jon solig'i) – oziq-ovqat, xomashyo yoki pul hisobida yig'ilgan;
- ◆ aholidan olinadigan markazlashgan soliqlar hajmi daromadning qariyb yarmini tashkil etardi;
- ◆ bulardan tashqari, aholiga mahalliy va mavsumiy soliq va majburiyatlar ham yuklangan edi.

O'lkah aholisini islomlashtirish jarayoni g'oyat murakkab kechgan. Arab ma'murlari ko'p hollarda zo'rlik va kuch ishlatish yo'li bilan mahalliy xalq vakillarini islomni qabul qilishga undaganlar. Islom dini va uning ruknlarining mahalliy xalq orasida yoyilishini hoyatda qiyin, murakkab kechgan. Bu jarayonda behisob qurbonlar

berilgan. Arablarning o'zlarini xo'jalar, sahobalar, sayyidlar, oqsuyaklar deb atab, mahalliy xalqqa nisbatan mensimaslik bilan qarashlari ham mahalliy aholida ularga nisbatan nafrat tuyg'usini kuchaytirgan. Arablarning o'z yurtlaridan ko'p minglab qabila, urug'larni O'rta Osiyoga ko'chirib keltirib eng yaxshi joylarga joylashtirish, mahalliy oilalarni o'z yer-mulkidan mahrum etishlari ham ularga qarshi ommaviy noroziliklarning kuchayib borishiga sabab bo'lgan. Masalan, dastlabki paytlarda quraysh qabilasining 5 mingdan ziyod aholisi Samarqandga joylashtirilgan. Buxoro, Marv, Poykand va boshqa shaharlarda ham masjid va madrasalar qurish bahonasi bilan yerli aholi chetga surib chiqarilib, ularning yerlariga ham arab qabilalari joylashtirilgan. Buning asl sababi shundaki, bosqinchilar bu begona hududda kuchli ijtimoiy tayanch nuqta yaratish yo'li bilan o'z hukmronligini kuchaytirishga uringanlar. Arablarning Vatanimiz hududida yurgizgan zo'ravonlik va mustamlakachilik siyosati, shubhasiz, yerli aholi turli ijtimoiy qatlamlarining keskin norozililgiga sabab bo'ladi. Buning natijasida arablar hukmronligi davomida o'lkaning turli hududlarida xalq g'alayonlari yo'zaga kelib, alanganib bordi.⁶¹

VIII asr o'rtalariga kelib Movaraunnaxr xududida siyosiy boshqaruv arab xalifaligi siyosiy tizimiga moslashtirilgan edi. Viloyatlardagi hokimlar va boshqa hukmdorlarning qo'li ostidagi ma'muriy-idora usuli o'z shaklini saqlab qolgan bo'lishiga qaramay, hokimlarning xalifa noibiga itoat etishlari shart edi. Mahalliy davlat boshliklarining ko'pchiligi o'z huquqlari va imtiyozlarini saqlab qolish maqsadida islom dinini qabul qilgan edilar. Islom dinini qabul qilmagan zodagonlar o'z mol-mulklaridan mahrum etilar yoki katta miqdordagi tovon tular edilar. Arablar iqtisodiy hayotni o'z qo'llaridan chiqarmaslik maqsadida bosib olingan hududlarda sosoniylar tartibidagi soliq tizimini joriy qildilar. Bular asosan quyidagilar edi:

Davonin(mukati'a)- mayda viloyatlar va tumanlardan xazinaga tushib turgan yig'in. Makrsima - hosilning ma'lum ulushi miqdorida to'langan. Uning hajmi sug'orishga bog'lik holda belgilangan. Misoha yer hajmiga qarab miqdori belgilanadigan soliq bulib, unda ekin ekilishi yoki ekilmasligiga e'tibor berilmagan. Bu soliq tizimiga yer

⁶¹ Sagdullaev A., Aminov B.B., Mavlonov U.M., Nortsulov N. O'zbekiston tarixi: davlat va jamiyat tarakkiyoti. - T.: Akademiya, 2000.

solig'i - xiroj (xosilning undan bir yoki undan ikki kismi miqdorida), chorva, hunarmandchilik, savdo-sotiqdan zakot (qirqdan bir miqdorda) hamda islomni qabul qilmagan shaxslardan olinadigan - jizya solig'i ham qo'shilgan.

Zamonaviy ilmiy adabiyotlarda ta'kidlanishicha, arablarning O'rta Osiyoni bosib olingan hududlarini boshqarish markazi Marv shahri bo'lib, bu yerdan turib xalifaning noibi Movaraunnahr hamda Xurosonni idora qilgan. Yuqorida ta'kidlaganimizdek, Bu davrda Movaraunnaxrda So'g'd, Shosh, Farg'ona, Xorazm, Ustrushona, Toxariston kabilardagi mahalliy hokimlar zimmasiga aholidan belgilangan soliqlarni yig'ish, ma'muriy boshqaruvni amalga oshirish asosida islom dini g'oyalarini aholi o'rtasida yoyish asosiy vazifa kilib belgilangan edi. Mahalliy hokimlar faoliyati xalifa tomonidan tayinlanadigan maxsus amirlar tomonidan katta nazorat ostiga olingan bulib, bundan tashkari ular xalifaning Xurosondagi noibiga itoat etishi shart bo'lgan.

Xulosa qilib aytganda arablarning O'rta Osiyoga dastlabki harakatlari bosqinchilik yurishlariga o'xshab ketgan. Aholini talash, shaharlarni vayron qilish, tinch aholini qirish kabi ishlarni amalga oshirganlar. Ularning asosiy maqsadlari yangi dinni yoyish bo'lgan, lekin aholi yillar davomida sig'inib kelgan otashparastlikdan osnlikcha voz kechmas edi. Tabiiyki aholi ham arablarning bu siyosatiga qarshi xalq qo'zg'olonlari bilan javob berdi. . Arablar yangi dinni yoyish maqsadida barcha imkoniyatlarni ishga soldilar. Ular asosan kuch soliq va majburiyatlar foydalandilar. O'lka aholisini islomlashtirish jarayoni g'oyat murakkab kechgan. Arab ma'murlari ko'p hollarda zo'rlik va kuch ishlatish yo'li bilan mahalliy xalq vakillarini islomni qabul qilishga undaganlar. Dastlab Boshqaruv tizimini aholini qadriyatlariga zid tarzda olib bordi. Keyinchalik islomni qabul qilgan odamlarga yengillik berildi yoki soliqlardan ozod etilardi. Arablarning bu boshqaruv tizimiga sekinlik bilan aholi ko'nikib bordi. Arablarning bu siyosatlari islom dinining keng tarqalishiga zamin yaratdi.

Foydalanilgan manbalar va adabiyotlar ro'yxati:

1. Эшов Б. Ўзбекистон давлатчилиги тарихи. – Т.: «Маърифат», 2009, 204-бет.
2. Наршахий. Бухоро тарихи. — Т., «Камалак», 1991 йил. 115-бет.
3. Abdualimov B. Bayt al-hikma va O'rta Osiyo olimlarining Bag'doddagi ilmiy faoliyati. - Т.: “Toshkent islom universiteti” nashriyoti, 2004.
4. Bosvort K.E. Musulmon sulolalari. - Т.: “Fan”, 2007.
5. Vovidov Sh., Sodirov A. Sharqning mashhur sulolalari. - Т.: Akademnashr, 2013.
6. Gryunebaum fon G.E. Klassicheskiy Islam (600 - 1258). - М.: “Nauka”, 1998.
7. Juraev Z. Movardiyning Sharq davlatchilik ta'limoti. - Т., 2015.
8. Ziyoev T. Xadis olimlar, qozilar, hokimlar haqida. - Т.: “Cho'lpon” nashriyoti, 1996.
9. Xasanov A. Qadimgi Arabiston va ilk islom Johiliya asri. - Т.: “Toshkent islom universiteta” nashriyoti, 2001.
10. Xoji Ismatullou Abdullou. Markaziy Osiyoda Islom madaniyati. - Т.: “Sharq”, 2005

ФИО автора: *Toshtemirova Muhlisa Davronbek qizi*

Denov tadbirkorlik va pedagogika instituti 1-bosqich talabasi

Название публикации: «O'ZBEKISTONNING TIJORAT BANKLARIDA ICHKI AUDITNI O'TKAZISH JARAYONINI TAKOMILLASHTIRISH»

Annotsatsiya. Ushbu maqolada tijorat banklarida ichki audit jarayoni haqida atroflicha bayon etilgan. Banklarda ichki audutni takomillashtirishni ko'rsatib berilgan.

Kalit so'zlar: Tijorat banklari, audit, ichki audit, bank operatsiyalari, davlat aparatlari,

Annotation. This article describes in detail the process of internal audit in commercial banks. Improving the internal audit of banks is indicated.

Keywords: Commercial banks, audit, internal audit, banking operations, government agencies,

Аннотация. В данной статье подробно описан процесс внутреннего аудита в коммерческих банках. Указывается на улучшение внутреннего аудита банков.

Ключевые слова: коммерческие банки, аудит, внутренний аудит, банковские операции, государственные органы,

Tijorat bank - bank faoliyati tijoratga asoslangan hamda bo'sh pullar (jamg'arma)ga ega bo'lgan, pulga muhtoj bo'lganlar o'rtasida vositachi hisoblanadi. Ularning faoliyati asosan; mablag'larni jalb qilish, kreditni taqdim etish, bank hisob varaqasini ochish va uni yuritish shuningdek to'lovlarni o'tkazish kabi qator amaliyotlarni amalga oshirish.

Audit – korxonada, firma, kompaniyalar moliyaviy xo'jalik faoliyatini tekshirib borish, ular hisobotini ekspertizadan o'tkazishdir. Uning ichki va tashqi audit turlari mavjud. Tashqi audit asosan auditorlik firmalari tomonidan hamda auditorlar guruhi

tomonidan o'tkaziladi. Xo'jalik sub'ektini xati yoki shartnomasi asosida audit o'tkaziladi. Ichki audit korxonasi, firma va moliyaviy xo'jaliklar tarkibidagi ma'lum xodimlar guruhini turli audit tekshiruvlar o'tkazish jarayonidir.

Hozirgi kunga kelib iqtisodiyotni yangi bozor munosabatlariga o'tishda faoliyat ko'rsata oladigan tijorat banklari tizimini shakillantirish juda dolzarb mavzuga aylanib bormoqda. Mustaqillik islohatlari natijasida mulkchilikka asoslangan tijorat banklari tizimi vujudga keldi. Jahon tajribasiga asoslangan holda bank tizimini isloh qilinishi natijasida boshqaruv infra tuzulmasi nazorat tizimini shakillantirish bilan muammolarini hal qilishga erishildi. Bazel qo'mitasining (Bank nazorati bo'yicha Bazel qo'mitasi (BCBS) - bu bank faoliyatini tartibga solish standartlarini ishlab chiqish uchun tuzilgan xalqaro qo'mita; 2019 yilga kelib, u 28 ta yurisdiksiyadagi Markaziy banklar va boshqa banklarni boshqarish organlaridan iborat. Uning 45 a'zosi bor) talablariga asosan bank boshqaruv faoliyati va nazorati tizimini evalutsion yo'l orqali takomillashtirish borasida yagona davlat siyosati yurgizilib qator meyoriy hujjatlar majmui yaratildi. Shu sababli bank amaliyotiga tashqi nazorat monitoringi va mustaqil audit kabi tushunchalar vujudga keldi.

Ichki auditor faoliyatidagi muhim qadamlardan biri bu rejalashtirish hisoblanadi. Auditor o'z ishini auditni to'g'ri va o'z vaqtida yakunlash uchun rejalashtirishi kerak. Rejalar asosan korxonasi biznesini buxgalteriya hisobi tizimini va joriy ichki nazoratni hisobga olgan holda tuziladi. Auditni rejalashtirishning maqsadi - auditor e'tiborini uning eng muhim sohalariga qaratish va batafsil tekshirilishi kerak bo'lgan muammolarni aniqlashdir. Rejalashtirish ayniqsa auditorga o'z ishini to'g'ri tashkil etishga va auditorlik tekshiruvda ishtirok etuvchi yordamchilarning ishini nazorat qilishga hamda boshqa auditorlar va boshqa kasblardagi mutaxassislar tomonidan bajariladigan ishlarni muvofiqlashtirishga yordam beradi.

O'zbekiston Respublikasi Markaziy banki tomonidan Tijorat banklarining ichki auditiga qo'yiladigan talablar to'g'risidagi nizom ishlab chiqildi va tasdiqlandi (ro'yxat raqami [3302](#), 7.05.2021 y.). Uning tarkibi quydagicha. 10 bob va 59 moddadan iborat.

1-bob. Umumiy qoidalar

2-bob. Ichki audit xizmatining mustaqilligi va xolisligi

3-bob. Ichki audit xizmatining vazifalari

4-bob. Ichki audit xizmatini boshqarish

5-bob. Ichki audit xizmati xodimlari vakolatlari va majburiyatlari

6-bob. Ichki auditni o'tkazishga talablar

7-bob. Auditorlik hisoboti

8-bob. Kengash va boshqaruv majburiyatlari

9-bob. Ichki audit xizmatining Markaziy bank bilan o'zaro munosabatlari

10-bob. Yakuniy qoida.

Ichki audit sifati ko'plab elementlardan iborat bo'lib, ularning mazmuni va maqsadiga qarab, tegishli tarkibiy qismlarga birlashtirilgan. Sifat ko'rsatkichlari, tarkibiy elementlarga va qismlarning sifatiga yoki butun jarayonga muvofiqligini baholashda hal qilinadigan vazifalarning xususiyatiga qarab, bir qator mezonlarga ko'ra tasniflanishi mumkin: mazmuni; ta'lim manbalari; aniqlikning to'liqligi; tekshirilayotgan jarayon komponentlarining muvofiqligi va sifatini baholash; maqsad va ifoda usuli. Ichki audit xizmatini boshlashdan kutilgan maqsad ichki nazorat tizimi shu jumladan moliyaviy hisobotlarni tuzish ustidan nazorat o'rnatishdir. Ichki auditning bank faoliyatidagi o'rni boshqaruv jarayoni sifatini oshirish, bank faoliyatini yanada yaxshilashga yo'naltirilgan ob'ektiv bah ova maslahat berish bankning moliyaviy bozoridagi o'rnini mustahkamlashdan iborat. Ichki auditni tashkil qilish tijorat banklarida bank kengashining zimmasiga yuklatilgan bo'lib uni ichki nazorat samaradorligi bilan bog'liq masalalarni ko'rib boradi, bankdagi ichki nazorat saqlaydi. Rivojlangan mamlakatlar davlat apparati audit muammolariga, shu jumladan, ichki auditga katta e'tibor beriladi. Shu o'rinda nazorat qilish yuqori institutlarining xalqaro tashkiloti The International Organization of Supreme Audit Institutions (INTOSA) bo'lib, uning tarkibiga AQSH, Angliya, Yaponiya kabi o'nlab mamlakatlar a'zodir. Xalqaro ichki auditlar instituti The Institution of Internal

Auditors (IIA) ham mavjud. Shu yo'nalishda hukumatning maxsus tashkilotlari, masalan, AQSHda (General Accounting Offis) ish olib boradi.

Tekshiruvlar "audit xizmatining banklar faoliyatini banklar tekshiruvidan o'tkazish to'g'risida"gi tartibga asosan amalga oshiriladi.

Audit xizmatining ish dasturi:

- audit tekshiruvi aniq maqsadga ega bo'lishi;
- dastur qamrovi doirasida audit maqsadlariga erishish uchun yetarli bo'lishi ;
- bajarilgan ish rejasi va ko'riladigan har bir tarmoqning zarur tamoyillari tasvirini o'z ichiga olishi talablariga javob berishi lozim.

Audit o'tkazish tartibi va jarayonlari. Bosh bank va filiallar faoliyatini auditdan o'tkazish Bank kengashi tomonidan tasdiqlangan «Audit xizmatining filiallar faoliyatini auditdan o'tkazish bo'yicha tekshirish rejasi»ga asosan amalga oshiriladi va ushbu hujjat maxfiy hisoblanadi. Tekshirish rejasiga Bosh bank va uning barcha filiallari kiritilgan bo'lishi lozim. Filiallarning moliyaviy ahvoli yoxud iqtisodiy ko'rsatkichlari keskin o'zgargan holatlarda tekshirish rejasiga o'zgartirish kiritilishi mumkin.

Ma'lumki, tijorat banklarining operatsiyalari ko'proq o'z kapitalidan emas, balki jalb qilgan mablag'lari hisobiga amalga oshiriladi, demak, bank faoliyati jalb etilgan mablag'lar o'z kapitalidan ko'p bo'lishini kuzda tutadi. Bank mablag'i egalari va undan foydalanuvchilar o'rtasida moliyaviy vositachi vazifasini bajarar ekan, bundan bank mablag'larning egalari belgilangan muddatda saqlash va qaytarish majburiyatini oladi. Shunday ekan, banklar har yil tashqi audit tekshiruvlaridan o'tishlari lozim.

Bundan tashqari auditorlik faoliyatiga to'xtalib o'tsak: Auditorlik faoliyati auditorlik firmasi rahbariyati tomonidan rejalashtiriladi. Auditorlik faoliyatini rejalashtirish strategik rejalashtirish va qismlarga ajratib rejalashtirish turlariga bo'linadi.

Strategik rejalashtirish quyidagi ehtimollarni aniqlaydi:

Bilim va tajribaga asoslangan ish hajmi;

Risklarni aniqlash;

Mijozlarning xohishi; Bankni tekshirish jarayonida auditorlik ish hajmi va auditorlik riski darajasini baholashda auditorning bilim va tajribasi katta yordam beradi.

Auditorlik ish hajmi aniqlangandan keyin, tekshirishni qaysi usul yoki shaklda olib borish tanlanadi.

Tekshirishning usullari:

Nazoratning usuliga bank boshqaruvi nazoratining sifati, kompyuter nazorat tizimining mavjudligi, fizik nazorat va haqiqiy aktivlar (pul belgilari, qimmatli qog'ozlar va boshqalar)ni tekshirish kiradi.

Analitik usulga kredit summasining qoldig'ini tasdiqlash uchun mijozlarga xat bilan murojaat qilish, muomalalar darajasining ko'tarilishi yoki pasayishi, mavjud daromad ko'rsatkichlar bilan oldingi yillar ko'rsatkichlarini solishtirish kiradi. Nazorat va analitik usullari tez va kam ish talab qiladigan usullardir.

Ma'lumotlarni sinchiklab o'rganish usuli buxgalteriya hisobi hujjatlarining tekshirilish natijalarini, hisob yozuvlarining hujjatlar bilan mosligini va solishtirma tekshiruvlar o'tkazishni o'zida aks ettiradi.

Xulosa va takliflar:

Xulosa o'rnida shuni aytish mumkinki hozirgi kunda tijorat banklarini ichki audit qilish faoliyatiga katta e'tibor qaratilib kelinmoqda lekin shuni ham aytish lozimki bu sohada kamchilik va nuqsonlar ham yo'q emas. Ularga quyidagilarni misol qilib olish mumkin:

1. Qaror va nizomlarni amaliyotdagi tadbiqini mustahkamlash va nazorat qilish.
2. Auditor sohasidagi kadrlarni tajribasini oshirish va tanish bilishchilikka yo'l qo'ymaslik. Audit o'tkazish jarayonida shaffoflikni taminlash va korrupsiyani oldini olish.

3. Ichki va tashqi audit natijalarini taqqoslash hamda kamchiliklarni tuzatish.

Muammolarni sabablarini o'rganib ularni bartaraf etish.

4. Ichki audit faoliyati bankning reytingini tushirishga, uni hodimlarini jazolashga emas balki bank o'z kamchiliklarini o'z vaqtida payqab kerakli chora ko'rishga undashi kerak.

5. Hujjatbozlikni kamaytirish hamda audit jarayonida amaliyotni tadbiq qilish.

Mijozlar fikrini inobatga olish.

Foydalanilgan adabiyotlar ro'yhati:

O'zbekiston Respublikasining ««Banklar va bank faoliyati to'g'risidagi»gi O'zbekiston Respublikasi Qonuniga o'zgartirish va qo'shimchalar kiritish haqida»gi 2019 yil 5 noyabrdagi O'RQ-580-sonli Qonun.

“Auditorlik faoliyati to'g'risida” O'zbekiston Respublikasi Qonuni Toshkent 2000 yil 26 may 78-II-сон.

O'zbekiston Respublikasi Adliya vazirligida 2004-yil 20-aprelda 992-1-son bilan ro'yhatga olingan “Tijorat banklari ichki auditiga Markaziy bank tomonidan qo'yiladigan talablar to'g'risida”gi NIZOM.

“O'zbekiston Respublikasi qonun hujjatlari to'plami” 2018-yil 24-sentabr 38-son 766-modda.

O'zbekiston Respublikasi Prezidentining qarori 19.09.2018 NPQ-3946.

“Tijorat banklarining ichki auditiga qo'yiladigan talablar to'g'risidagi nizom” (ro'yxat raqami 3302 07.05.2021-yil).

“Bank auditi” Karaliev.M.M.

“Xalq so'zi” 2018-yil 20-sentabr.

Qonun hujjatlari ma'lumotlari (www.lex.uz) 2018-yil 20-sentabr.

<http://el.tfi.uz>

ФИО автора: Toshkent viloyati . Ohangaron tumani

10-IDUM logopedi:

Karatayeva Aydin Alisherovna

Название публикации: «O`QUVCHILARNING NUTQ NUQSONLARINING KELIB CHIQISH SABABLARI VA TURLARI. BOSHLANG`ICH SINFLARDA LOGOPED MASHG`ULOTLARI»

Anotatsiya: Ushbu maqolada o`quvchilarning nutq nuqsonlarining kelib chiqish sabablari va turlari. Boshlang`ich sinflarda logoped mashg`ulotlari haqida ma`lumotlar berilgan.

Kalit so'zlar: nutq, nuqson, logoped, mashg`ulot, agoniya, dislaliya, dizartriya, rinolaliya, alaliya.

Ko'pincha oilada chaqaloq bilan ko'p gaplashish odat tusiga kirmaydi. Ular u bilan yumshoq "bolalarcha" tilda muloqot qilishlari mumkin. Yoki u oilaviy janjallarning guvohiga aylanadi. Ushbu holatlarning barchasida, qoida tariqasida, nutqning rivojlanishi to'xtatiladi. Uy sharoitlari yaxshi bo'lishi til qobiliyatlarini normal rivojlanishi uchun juda muhimdir. Siz har doim farzandingiz bilan - o'ynash yoki yurish paytida, ovqat paytida va yotishdan oldin gaplashishingiz kerak. Kichkintoyingizga she'r yodlashni va kitoblarni ovoz chiqarib o'qishni unutmang. Agar siz o'g'lingiz yoki qizingizning ovozli talaffuzini kichik bir buzilishini ham qayd etgan bo'lsangiz, o'zingizni muammodan chetlab o'tirmang. Uyda nutq mashg'ulotlarini (logopedik) tashkil qilish mumkin, Masalan, siz maxsus qo'shiqlarni kuylash bilan o'yinni tashkil qilishingiz mumkin, faqat uy vazifasi kerakli natijani bermasa, 3-4 yoshga to'lmagan bola nutqidagi nuqsonlar fiziologik hisoblanadi. Agar to'rt yoshga to'lganida nutq mustaqil ravishda tuzatilmagan bo'lsa, mutaxassislarga murojaat qilishingiz mumkin. Bu vaqtga kelib, bolaning dastlabki nutq qobiliyatlari allaqachon shakllangan bo'lishi kerak edi. Va shuning uchun bolani logoped mutaxassisi bor bolalar bog'chasiga berish mantiqan tog`ridir. Davlat bog'chalarida bepul logoped mashg'ulotlari mavjud. Agar guruhga tashrif buyurishning afzalliklari uzoq vaqt davomida topilmasa, ehtimol siz umumiy nutqni rivojlantirish uchun sizga nutq terapevti-defektolog xizmatiga muhtoj bo'lasiz. Ammo oilada hamma to'g'ri gapirsa ham, muammolar mavjud bo'lsa ham, xafa bo'lishga shoshilmang. Uyda 3-4 yoshli bola bilan logopedik mashg'ulotlarni tashkil qilish unchalik qiyin emas. Va bu erda asosiy narsa bola nutqiga sezgir munosabat va har qanday o'zgarishlarni diqqat bilan kuzatib borishdir. Odatda, ikki-uch yoshli bolaning so'z boyligi mingga yaqin so'zni tashkil qiladi. To'rt yoshli bola, odatda, predloglar va nutqning turli qismlari yordamida biron bir narsani aytib berishi yoki ta'riflashi, oddiy dialog qurishi kerak.

Ammo uning vokal apparati hali ham etarli darajada o'qitilmagan bo'lishi mumkin, shuning uchun murakkab fonemik tuzilmalarning sof talaffuzi olinmaydi. Agar nutqning buzilishi hatto 5-6 yoshda ham muammoli bo'lsa, bu o'ylash uchun jiddiy sababdir. Artikulyatsion gimnastika bilan bog'liq quyidagi oddiy mashqlar otionalarga uyda natijalarga erishishga yordam beradi.



Har bir inson miyaning nozik mahoratiga va nutqni rivojlantirishga mas'ul bo'lgan sohalar o'zaro bog'liqligini biladi. Ya'ni, bola qo'llarini va barmoqlarini qanchalik epchillik bilan ishlatsa, nutq bilan bog'liq muammolar shunchalik kam bo'ladi

Nutqning buzilishi qaerdan kelib chiqadi?

Nutqdagi nuqsonlar kattalarda ham paydo bo'lishi mumkin - jiddiy operatsiya, travma yoki jiddiy hissiy tajriba tufayli. Bu yaqin kishining yo'qolishi yoki o'limi, ajralish, jiddiy moliyaviy muammolar bo'lishi mumkin. Nutq etishmovchiligi, shuningdek, tovush talaffuzi bilan bog'liq bo'lgan asosiy organlar - til, tishlar, lablar, bo'g'im mushaklari, shuningdek, tanglay shikastlanganda paydo bo'ladi. Bu miya yarim sharida joylashgan va nutqimiz uchun mas'ul bo'lgan markazga zarar yetganda yuz beradi. Hatto surunkali hissiy stress ham nutq muammolarini keltirib chiqarishi mumkin. Oddiy nutq tilning barcha harflarini istisnosiz aniq va ravshan talaffuzini

anglatadi. Bunday nutq ritmik bo'lishi kerak. Agar ma'ruzachining so'zlarini tushunish qiyin bo'lsa, bu shubhasiz buzilishdir. Kattalar va nutqida nuqsoni bo'lgan bolalar bir xil nutq nuqsonlariga ega. Ular orasida soqovlik, duduqlanish, lanjlik, ba'zi tovushlarni to'g'ri talaffuz qilinmasligi va boshqa ko'p narsalar mavjud.

Nutq patologiyalari turlari

Eng keng tarqalganlari:

- Afoniya... Ushbu atama buzilgan fonatsiya (ya'ni noto'g'ri talaffuz) degan ma'noni anglatadi. Afoniya (yoki disfoniya) patologik xarakterga ega bo'lgan nutq apparatlaridagi o'zgarishlar natijasida rivojlanadi.
- Dislaliya eshitish qobiliyati va grammatik jihatdan to'g'ri nutqi bo'lgan kattalar yoki bolaning fonetik nutq nuqsonlari deyiladi.
- Duduqlanish - vokal apparati bilan bog'liq mushaklarning konvulsiv qisqarishida yuzaga keladigan buzilish turi. Bu nutq tempini, uning ritmini va muntazamligini buzish sifatida aniqlanadi.
- Bradilaliya - g'ayritabiiy sekin nutq tezligida o'zini namoyon qiladigan yana bir buzilish.
- Taxilaliya - aksincha (odam tez gapirganda).
- Rinolaliya - nutq apparatini tashkil etuvchi organlarning anatomik tabiatining buzilishi bilan bog'liq nutq patologiyasining bir turi. Bu buzilgan ovoz talaffuzida va ovoz tembrida ko'rinadi.(tug`ma tanglay yoriqlari)
- Dizatriya - miya yarim shari va nutq apparati o'rtasidagi aloqani ta'minlaydigan asab tugunlari etarli darajada ishlamay qolganda buzilishning bir turi.
- Afaziya markaziy asab tizimining shikastlanishi natijasida yuzaga keladigan nutqning to'liq yoki qisman yo'qolishini anglatadi.
- Alaliya - bola yoki kattalar nutqi kam rivojlangan bo'lsa, bu ko'pincha miya yarim sharining shikastlanishi bilan sodir bo'lganda aytiladi.

Mutaxassislar sizga yordam berishadi

Ro'yxatdagi anomaliyalarning sabablari turli xil omillar bo'lishi mumkin. Bular tiqilib qolmagan tanglay yoki yuqori lab, g'ayritabiiy tishlash, jag'lar noto'g'ri shakllanishi, lablar, til yoki tishlarning nuqsonlari kabi tug'ma nuqsonlardir. Ortirilgan kasalliklar LOR a'zolari yoki markaziy asab tizimi kasalliklarida uchraydi. Yosh bolalarning o'ziga xos xususiyati shundaki, ularning har biri nutqni rivojlantirish kabi hodisaning qat'iy individual yo'nalishiga ega. Logopedik mashg'ulotlar nafaqat ixtisoslashtirilgan maktablarda, balki har bir umumta`lim maktablarida ham o'tkaziladi. Agar sizning farzandingiz logopedik mashg'ulotlarga yuborilgan bo'lsa, siz rad etmasligingiz kerak - ular bolaga hech qanday zarar etkazmaydi va foydalari inkor etilmaydi. O`quvchilar uchun logopedik mashg'ulotlar ikki shaklda mavjud - individual yoki guruhli. Mutaxassis (individual) bilan yakka tartibdagi mashg'ulotlar eng samarali hisoblanadi.

Nutqni rivojlantirish darslari nima?

Ular odatda oddiy o'yinlar va mashg'ulotlar shaklida bo'ladi. Bolalar ko'pincha ular bilan qandaydir maqsadga muvofiq ish olib borilayotganini tushunishmaydi. logoped bilan ular o'ynashadi, o'yin-kulgi va zavq olishadi. Bola odatda buzilish har qanday alohida tovushlarni noto'g'ri talaffuz qilishdan iborat bo'lganda individual nutq darsiga yuboriladi. Maxsus tanlangan o'yinlar va mashqlar yordamida logoped nuqsonni to'g'irlaydi. Agar o`quvchi duduqlansa, til uchun allaqachon aytib o'tilgan mashqlar (shuningdek, boshqalar) nafasni to'g'ri taqsimlash mahoratini o'rgatish bilan birlashtiriladi. Qo'shiqlar kuylash, bola to'g'ri nafas olishga mashq qiladi va duduqlanish o'z-o'zidan yo'qoladi. Asta-sekin, bolalar o'zlarining nafas olishlarini boshqarishni o'rganadilar va bu ko'nikma qanchalik yaxshi o'zlashtirilsa, ular duduqlanishdan bir marta va umuman xalos bo'lish ehtimoli shunchalik yuqori bo'ladi.

Frontal darslar

Guruhli logopedik mashg'ulotlari (frontal deb nomlanadi) nutqni rivojlantirishda har xil nutq nuqsonli o`quvchilar o'rtasida o'tkaziladi. Bularga nafaqat talaffuz va eshitish muammolarining buzilishi kiradi. Masalan, o`quvchi juftlashgan tovushlarni ajrata olmasligi mumkin. Xuddi shu ketma-ketlikning boshqa muammolari - nutq grammatikasini buzish, og'zaki so'zlar o'rtasidagi aloqaning yo'qligi va hokazolar. Sinflar uchun guruhlar bir xil yoshdagi, nutqida nuqsoni bo'lgan 8-10 kishi miqdorida tanlanadi. Logopedik rejalar so'z boyligini kengaytirish va fonematik eshitish qobiliyatini yaxshilashning umumiy maqsadini o'z ichiga oladi. Bolalar maqsadga muvofiq ravishda og'zaki nutqqa o'rgatiladi, individual darslarda o'rganilgan ko'nikmalarni amaliy rivojlantirish bilan shug'ullanadilar. Ko'pincha, ko'pchilik bolalar ham guruhda, ham individual ravishda shug'ullanadilar.

Ehtiyotkor bo'ling!

Shu bilan birga, juda g'ayratli bo'lmaslik va printsiplial ravishda bolani doimo faqat to'g'ri tuzilgan so'zlar va iboralarni ishlatishga majbur qilish kerak emas. Bu keraksiz stressga olib kelishi, o`quvchini o'qishdan, gapirishdan, o`z fikrini aytishdan bezdirib yuborishi mumkin. O`quvchi bilan mashqlar mavjud muammolarga e'tibor qaratmasdan, tushunarsiz bajarilishi kerak emas, Natijada, agar bola xafa bo'lsa yoki tushkunlikka tushsa, bunday mashg'ulotlar muvaffaqiyat keltirmaydi. Siz chekinish va tajovuzkor reaksiyadan boshqa hech narsaga erisha olmaysiz, aksincha avval uning kayfiyatini ko`tarib olish lozim.

Nozik mayda qo`l motorikasini rivojlantirish uchun farzandingizning har bir barmoqlarini massaj qilish, ularni bukish, stol o'yinlarini o'ynash foydalidir. Tez-tez farzandingizga qum tarkibidagi don yoki skripkani ajratib turishiga imkon bering. Uyda har qanday quyma materiallar buning o'rniga mos keladi. Artikulyatsion gimnastika haqida unutmang. Iloji boricha o'qishga e'tibor bering, farzandingiz bilan oddiy qo'shiqlar va qofiyalarni o'rganing. Zero, birga bajarilgan ishning samarasi yuqori bo'ladi!

ФИО автора: SamDCHTI Fransuz tili va adabiyoti kafedrası stajyor-o'qituvchisi
Sunnatova G.E.

Название публикации: «ONOMASTIK BIRLIKLARNING MATN TARKIBIDAGI O'RNI»

Kalit so'zlar: *onomastik birliklar, poetik onomastika, adabiy onomastika, uslubiy onomastika.*

Annotatsiya: *Ushbu maqolada onomastik birliklarning matn tarkibidagi o'rni hamda badiiy matnning onomastik ko'lami yoritilgan.*

Onomastik birliklar badiiy diskursda, xususan, badiiy matnda muhim ahamiyat kasb etadi. Tilshunoslikda poetik onomastika masalasi, onomastik birliklarning badiiy matndagi vazifalari, nom, onomastik metafora, «so'zlovchi» nomlar, allyuziv nomlar mohiyati hamda badiiy matnning onomastik ko'lami tadqiq qilingan.

Keyingi yillarda dunyo filologlarining diqqat markazida bo'lgan masalalardan biri onomastik birliklarning badiiy matndagi o'rni muammosidir. Bu borada onomastik birliklarga badiiy matnning ko'pqatlamliligini ta'minlovchi poetik vosita sifatida yondashilgan bir qator tadqiqotlar mavjud [Mixaylov 1966]. Ularda nomlarning badiiy asardagi vazifalari xususida fikrlar bildirilgan. Jumladan, V.D.Bondaletov nomlar badiiy matnda nominativ vazifa bilan bir qatorda tavsifiy, g'oyaviy, estetik va ramziy vazifalarni bajaradi, deb hisoblaydi [Bondaletov 2000]. Ayrim ishlarda nomlarning o'xshatish vazifasida kelishiga asosiy e'tibor qaratilgan bo'lsa [Suprun, 2000], ba'zilarida metaforik ma'no kasb etishi alohida vazifa sifatida ko'rsatilgan [Voronsov 2012].

Bugungi kunda dunyo tilshunosligida poetik onomastika fanlararo integratsiya mahsuli bo'lgan alohida soha sifatida shakllanib boryapti.

Ma'lumki, qadimiy poetika fanining tilshunoslikka tatbiqi natijasida bu boradagi tadqiqotlar samarasi ham, qamrovi ham benihoya kengayib ketdi. Hatto ishlar shu darajada takomillashdiki, XX asr avvalida o'rtaga tashlangan fikrlar yetilib, o'tgan asr oxirida poetikaning maxsus turi – lingvopoetika paydo bo'ldi.

Onomastik birliklarning lingvopoetik tadqiqi fanlararo hamkorlik tamoyiliga asoslangan bo‘lib, bunda badiiy matn, poetika va tilshunoslikning xususiy muammosi hisoblangan onomastika sohasi muayyan maqsad asosida o‘zaro birlashadi.

Poetik onomastika ham bevosita badiiy matn bilan bog‘liq soha va unga doir ishlarda badiiy matndagi onomastik birliklarning ijodkor badiiy maqsadiga muvofiq tarzda qo‘llanish jihatlariga diqqat qaratiladi.

Poetik onomastikaning mustaqil tadqiqot sohasiga aylanishi o‘ziga xos terminologiyaning shakllanishiga sabab bo‘ldi. Badiiy matndagi onomastik birliklarning ekspressiv xususiyatlari dastlab «onomapoetika», «poetik onomastika» terminlari ostida o‘rganilgan [Magazanik 1978]. Bu borada ukrain tilshunosi V.M.Kalinkin ayni soha nomi va birliklari terminologiyasida bir xillik yo‘qligini, ya’ni soha nomi «adabiy onomastika», «uslubiy onomastika» va «poetik onomastika» deb yuritilayotganini aytib, qo‘llanayotgan ba’zi terminlar hodisa mohiyatini to‘liq tavsiflay olmasligi haqida alohida to‘xtalgan. Olim ushbu mavzu yuzasidan ilk samarali tadqiqotlar olib borgan tilshunos S.I.Zinin qarashlariga muvofiq tarzda nomlar poetikasini o‘rganuvchi tilshunoslik sohasini «poetik onomastika» deb atash ma’qul deydi [Zinin 1970].

Bizningcha, onomastik birliklarning lingvopoetik tadqiqi masalalari tilshunosligimizda mavjud bo‘lgan «fonopoetika», «morfopoetika», «sintaktik poetika» terminlariga asosan «onomapoetika» termini ostida o‘rganilsa, terminlar tizimiga mos bo‘ladi.

Soha terminologik tizimidagi asosiy terminlardan biri «poetonim»dir. “Poetonim” termini ilk bor 1956 yilda V.M.Mixaylov tomonidan qo‘llangan bo‘lib, mazkur termin mohiyatan «badiiy asarda qo‘llangan har qanday ism»ni ifodalash uchun ishlatilgan [Kalinkin 1987]. Keyinchalik S.I.Zinin ushbu terminga alohida diqqat qaratgan va bir qator tadqiqotlar olib borgan. Mazkur tadqiqotlar ayni soha terminologiyasini tartibga solgani, «poetonim» sifatida har qanday onomastik birlik emas, balki badiiy yuki, poetik qimmat bor nomlarga tushunilgani bilan ham muhim [www.planeta-imen.narod.ru.]. S.I.Zinin poetik yuki bor shaxs nomlarini «poetik

antroponim», poetik yuki bor joy nomlarini «poetik toponim» hamda ayni xususiyatli hayvon va qush nomlarini esa «poetik zoonim» deb atagan [planeta-imen. narod.ru /lironomastika/main.html.].

Bizningcha ham, badiiy matndagi har qanday nom emas, balki ijodkor badiiy niyatini yoritishga xizmat qilgan nomlar poetonim termini ostida o'rganilishi maqsadga muvofiq. Chunki ayni termin onomastik birliklardan yasaladigan poetonimlarning ichki turlarini nomlashda ham qulaydir. Masalan, poetik yukli shaxs nomlariga nisbatan «antroponim» emas, balki «antropoetonim», hayvonlarga atab qo'yilgan nomlar uchun «zoopoetonim», joy nomlariga nisbatan «topopoetonim» tarzidagi sof sohaviy terminlarni qo'llash sohaga oid terminlarni bir qadar tartibga solishga yordam beradi.

Onomastik birliklar badiiy matnda onomastik metafora, allyuziv nom, «so'zlovchi» nom kabi lingvopoetik vazifalarda keladi. Shuningdek, bu birliklar ijodkorning sub'ektiv munosabatini ifodalab keluvchi, matnni shakllantiruvchi vosita hamdir. Nomlarning yuqoridagi vazifalari badiiy matnda boshqa lingvopoetik vositalar qatorida muhim ahamiyat kasb etadi.

Onomastik birliklar ham badiiy matnda metaforik ma'noda qo'llanishi mumkin. Metaforaning bu tip birliklar bilan namoyon bo'lishi onomastik metafora deb yuritiladi va u muayyan onomastik birlikni nom bo'lmagan boshqa so'z yoki so'z birikmasi anglatgan ma'no o'rnida qo'llashga asoslanadi. Masalan, Hotam antroponimini “o'ta saxovatli odam” ma'nosida qo'llash o'zbek badiiy nutqida an'anaga aylangan bo'lib, buni quyidagi misolda ko'rish mumkin: Och yotganga yemak ber, Hech bo'lmasa ko'mak ber – Suyab elt bir Hotamga (A.Obidjon. «Och yotganga yemak ber»).

Onomastik birliklarning yana bir vazifasi sifatida ularning allyuziv nom sifatida qo'llanib, matnlarda katta hajmli axborotni ixcham shaklda ifodalash imkoniyatini yuzaga keltirishini aytish mumkin.

Xulosa qilib aytilganda, tarixiy voqealar, mashhur asarlar, diniy, mifologik rivoyatlar va shu kabi keng ommaga ma'lum bo'lgan faktlarga ishora qilish, ulardagi nomlar va turg'un tushunchalarni badiiy matnga olib kirish usuli – allyuziya badiiy

matnda keng tarqalgan. Bunda, ayniqsa, antroponimlar intertekstual matn unsuri vazifasida ko‘p qo‘llanib, allyuziv nom sifatida lingvopoetik qimmatga ega bo‘ladi.

Foydalanilgan adabiyotlar

1. Mixaylov V.N. Ekspressivnie svoystva i funktsii sobstvennix imen v russkoy literature // Filologicheskiye nauki. – M., 1966. – № 2. – S. 54-66.
2. . Zinin S.I. Imena personajey v xudojestvennoy literature i folklore / S.I. Zinin, A.G. Stepanov // Antroponimika. – M., 1970. – S. 330–355.
3. Bondaletov V.D. Russkaya onomastika. – M.: Prosvesheniye, 1983. – S.28.
4. Kalinkin V.M. Poetika onima. – Donesk, 1999.
5. Kalinkin V.M. Poetika sobstvennix imen v proizvedeniyax romanticheskogo napravleniya: Avtoref. diss. ... kand. filol. nauk. – Donesk, 1987. – S. 24.
6. Kalinkin V.M. Teoreticheskiye osnovi poeticheskoy onomastiki: A vtoref. diss. ... d- ra. filol. nauk. – Kiyev, 2000.
7. Magazanik E.B. Poetika imen sobstvennix v russkoy klassicheskoy literature: Avtoref. diss. ... kand. filol. nauk. – Samarkand, 1967; Shu muallif. Onomapoetika ili «govoryashiye imena» v literature. – Tashkent: Fan, 1978.
8. planeta-imen. narod.ru /lironomastika/main.html
9. Suprun V.I. Onomasticheskoye pole russkogo yazika i yego xudojestvenno-esteticheskij potensial. – Volgograd, 2000. – S. 17.
10. Voronsov R.I. Onomasticheskaya metafora v russkom literaturnom yazike: Avtoref. diss. ... kand. filol. nauk. – Sankt-Peterburg, 2012. – S. 14.
11. www.planeta-imen.narod.ru

ФИО автора: Namangan Institute of Engineering and Technology

Teacher of English language *Mamadaliyeva Burayma Sabitaliyevna*

Название публикации: «THE ROLE OF TEACHER-STUDENT AND STUDENT-STUDENT TALK IN TEACHING TARGET LANGUAGE»

Abstract: This article gives information about students' and teachers' communication during classes, and discusses the benefits and drawbacks of teacher and student talk in learning process. There are some ideas for how teachers and students might balance the talk between students and teachers in a language learning class.

Key words: teacher-student talk, student-student talk, target language, communication skill ,important, information, benefits, study ,directions, process.

Nowadays there is no doubt that teaching English plays a vital role in most countries. As the speaking is being regarded such an important tool to communicate worldwide, teachers try to emphasize speaking skills during the lessons.

Jakob Hetzelin states two types of talk that will be investigated in this study: teacher talk and student talk, and they can be aligned with three basic directions of communication in the classroom: teacher-student, student-teacher and student-student communication. "Supported by many recent and current textbooks, they have been encouraged to foster speaking through techniques such as role play, project work and dialogue practice, and to vary practice and interaction patterns in the classroom by making extensive use of pair work and group work as well as whole class sessions"

Observing some English lessons in Uzbekistan, I have seen teacher talk is more dominant compared to learners. As a result most learners failed to improve speaking fluently in target language. According to Rod Bolitho, "...three minutes of good quality teacher talk can be of far greater lasting value to learners than twenty minutes of learner discussion about their favorite holiday pursuits." To my point of view, overusing Teacher Talk Time is inappropriate, as it may give less chance to speak for students. Hattie highlighted that "Teachers' effectiveness and

teacher talk are inversely linked” As well as, it leads to boredom of learners and do not let improve other language skills ,such as, reading and writing.

Additionally, VanMents identifies four different kinds of verbal communication: phatic, referring to ‘light-hearted social discourse’ with ‘no agenda and no objective’; cathartic, denoting a ‘highly personal form of speech whose main purpose is to release emotional tension’; informative, which involves sharing ideas and knowledge and is ‘the basis of educational talking’; and persuasive, defined as ‘talk as an instrument to change attitudes and produce decisions and actions.’ In order to conduct the lesson effectively these four verbal communication should be interfered in English lessons.

Grammar-Translation, Total Physical Response, and the Natural Approach that favor teacher talk over student talk, or, to be more precise, that do not describe any value to learner utterances with regards to language learning. Grammar-Translation method not only focus on “consciously memorizing the grammatical rules and lexical items of the target language”, but also students are required to translate the sentence word by word. This method does not emphasize improving target language and the role of student talk in the target language is only of secondary importance. Total Physical, in which teacher gives instructions orally and students respond them physically, can “ ...limit interaction to very concrete and immediate concepts, TPR is mainly used at the beginner level.”

However, in developing verbal classroom interaction,there can be several exchanges that mostly used by the teacher, namely: prompting students’ knowledge, inviting students to talk, praising or encouraging students, and correcting students’ talk.Resnick suggests that “... asking students’ prior knowledge can help students to construct concepts”. Furthermore, Strike and Posner adds that“... prior knowledge view learning as conceptual change” Cashinpointed out several purposes of asking questions: to actively engage students in the lesson, to create students’ interest in the topic, and also to create students’ critical thinking.

For example: Dayana, what is the color of the sky, blue or green?
Some scholars claim that the student talk is divided into four main exchanges:

asking questions, creating talk exchanges, repeating, and answering teacher's or peers' question. While they are asking questions they can learn how to construct the meaning and their understanding of a topic.

In some cases ,learners may avoid to talk during the lessons and become silent. There are several reasons which leads to that situations ,such as, fear of making mistakes, having no desire to interact or different personal problems of the learners . In that case teachers should encourage and make those learners participate in the lesson.

For instance, using expressions such as “Well done,Good job,Excellent can be effective in this situation. However, Ginott states that praising can create students' anxiety, invites dependency, and evokes defensiveness since praising comes up with judgment or evaluation Ginott, as cited in Brenna, . On the other hand, silence is the one of the characteristics of classroom communication. This silence lets students think, solve the task or brainstorm the ideas to the questions that are given by teachers.

Conclusion. Classroom communication not only has an impact on improving second language . Among students it can facilitate confidence to speak in both language .Moreover, in order to gain effectiveness teacher should find the right balance, as well as, plan and build in meaningful tasks to encourage productive talk. This can be done by choosing variety of appropriate tasks and activities which interfere questions ranging from knowledge to evaluate questions which involve both teacher and student interaction. The tasks and questions given by teacher should stimulate second language acquisition. As creating an atmosphere for teacher-student or student-student interaction can improve learning process, sometimes it is better to release the control to create a comfort for students to express their own opinion in target language freely. Additionally, teacher should not forget about encouraging passive learners to interact during the lesson. It is important that teachers are able to apply teaching methods which support both teacher-student and student-student talk.

References:

1. Rod Bolitho . “Teacher talk and learner”

2.Hattie, J. (2012). *Visible learning for teachers: Maximizing impact on learning*. New York, NY: Routledge.

3.VanMents, M (1990) *Active Talk* London: Kogan Page

4. Knight, Paul (2001): “The development of EFL methodology”. In: *English Language Teaching in its social context. A reader*.Ed. by Christopher N. Candlin and Neil Mercer.London:Routledge, pp. 147–166.

ФИО автора: *Qodirova Dilnoza Alisher qizi*

Название публикации: «TOG'AY MUROD HIKOYALARIDA INSON TASVIRI»

Annotatsiya. Mazkur maqolada Tog'ay Murod hikoyalarida inson tasviri haqida fikr-mulohazalar bildirildi.

Kalit so'zlar: asar, hikoya, qajramon, mubolav'a, inson, kontrast, shaxsiyat

T.Murod asar yaratar ekan qahramonlarining o'z dunyosini psixologik dialekti bilan birga beradi. Bularning hammasi T.Murodning mohir yozuvchi bo'lib shakllanganidan darak beradi desak mubolag'a bo'lmaydi. T.Murod «Bu dunyoda o'lib bo'lmaydi» kitobiga har yillarda yozilgan to'rtta hikoyasini kiritganligi haqida aytgan edik. Nega aynan mana shu hikoyalar tanlangan deb o'ylab beixtiyor asarlarning yozilgan yillariga diqqat qilasan kishi. Shunda o'quvchi adibning talabalik davrlaridanoq o'z hikoyalarida haqiqatni aytishga, aytganda ham o'z fikrlarini maromiga etkazib ifoda qilishga harakat qilganligini sezadi.

To'g'ri, Haqiqatdan ham «Bu dunyoda o'lib bo'lmaydi» romani XX asrdagi o'zbek millati ko'rgan azob uqubatlari, dardlari va qayg'uli voqealarini aniq va ochiq oydin ko'rsata olgan asardir. Shu kitobga kirgan hikoyalar, roman voqealariga adabiy-estetik, siyosiy-mavkuraviy ma'nosiga qarab tartiblashtirilgan bo'lishi ehtimoldan holi emas.

Bizning fikrimizga o'sha kitobi kiritilgan hikoyalar garchi romandan oldin yozilgan bo'lsa ham romanda aytilmay qolgan ba'zi joylarini to'ldirib turgandek. T.Murod hikoyalariga nazar tashlar ekanmiz unda qahramonlar kayfiyati yaqqol seziladi. Uning hikoyalarida inson shaxsiyatiga diqqat e'tibor kuchligi bilan birga ruhiy tahlillar ancha terandir.

«Kuzning bir kunida» hikoyasida oq ko'ngil mehnatkash, domla Obidovich obrazi berilgan, u hammani birda ko'radi, hammani paxtadek oppoq deb biladi. Demak, o'z

talabasining qalbaki bemavrid jarohatlanmaslik Akromjon Rahimjonovga «onasi vafot etgani» haqidagi xabarni qanday etkazishi haqida uzoq qayg'uradi.

Hikoyadagi domla Obidovichga na yoshligi, na tarbiyasi, va na ichki tuyg'ulari jihatidan o'xshamaydigan Akromjon Rahimjonov endigina yigirma yoshni qaralagan. Bu yigit sevimli adajonisining erkatoyi, u og'irning ustidan engilning ostidan yurishga odatlangan. Har bob bilan bo'lsada ishini bitkazish «yo'lini qilish»ga odatlanib qolgan. Bu yigit allaqachon qiyofasiz kimsaga aylanib ulgurgan. U domla o'ylaganchalik sodda va beg'ubor yigit emas edi. Domla oldida qo'lini ko'ksiga qo'yib odobli yigit qiyofasida, telefon aloqachi qiz oldida najotga muhtojday, adajonisi bilan suhbatda esa mag'rur va hukmona qiyofada ko'rinadi va so'zlaydi.

Tog'ay Murod hikoya yaratar ekan, asarlarining sodda, ixcham va mazmundor bo'lishini ta'minlaydi. Ayrim hikoyalarida portret, peyzaj tasvirlari deyarli sezilmaydi ham, bor narsalarni xarakterlar va ruhiy tahlillarga yuklatadi. Uning asarlarining tematikasi ham yangidir. Demak, u yaratgan asarlar badiiyligi va yangi g'oya, yangi bir muommolarni ko'tarishi bilan qimmatlidir. T.Murod tasvirlagan voqealar, xarakterlar qismati birbiriga mantiqan juda ham mos tushadi.

Adabiyotshunos M.Qo'shjonov «Yozuvchi hayotiy voqealarni tasvirlar, xarakterlar, yaratar ekan, u o'z fantaziyasining bandasi bo'lib qola olmaydi. Yozuvchi istagidan ustun turadigan uning qalamining yo'nalishini belgilab beradigan ma'lum kuchlar borki, san'atkor ular bilan hisoblashmasdan iloji yo'q. Shulardan biri hayot mantiqidir» degan edi.

Har qanday badiiy asar ham asosan ma'lum bir haqiqatni ruyobga chiqarish uchun yoziladi. Shu bilan birga asar saviyasini oshiradigan ham, tusharidigan ham uning tilidir. Tili ta'sirli bo'lmasa qahramonlar va personajlar ruhiyoti va xarakter mantig'iga mos tushmasi unday asarda obraz ham psixologizm ham yaxshi ochilmaydi. M.Gor'kiy aytganidek, «Til badiiy adabiyotda xarakterlar va manzaralar

yaratish qurolidir» Bu narsalar T.Murod ijodida xususan hikoyalarida yaxshi ifodalangan. U nima aytmoqchi bo'lsa, shuni aniq ayta biladi. XX asrning 70- yillarda ham o'z fikrini o'z so'zi bilan oshkor eta oldi.

O'zbek nasrining an'anaviy dasturini davom ettirib, yangi ko'z qarashdagi asarlar yaratish T.Murodning oldiga qo'ygan maqsadi edi. Ularda muallif nozik psixologizmlar orqali mavzuning kengligi, voqealar tor bo'lgan bilan mazmuni boyligi, hayotga bo'ysindirilishi, hikoyalarida shaxs muammosi, inson taqdiri, avlod, kelajak qanday bo'ladi? kabi masalalarni ko'tarib bera oldi. U o'zining 60-70 yillarda yaratgan hikoyalarida xuddi shu narsalarni e'tirof etib, inson taqdiri, uning tartishuvlari, xarakter xususiyati orqali shu davrga nisbatan tanqidiy ko'z bilan qaray oldi va shularni ayta bildi.

Yana shuni alohida ta'kidlash kerakki, alohida ijodkor asarlarida voqealikning qaysi asosiy qatlami va muhim xususiyatlari qamrab olinganligi hamda ijodiy individualligini o'rganish adabiy jarayonning umumiy mazmunini ham aks ettirishdir. Chunki xususiy masalalar vositasida umumiy hodisalarning ham mohiyati ochiladi. Ayrim so'z san'atkorlari tajribasi millatning o'zini estetik jihatdan namoyon qilishdek, taraqqiyotning har bir bosqichida yangilanib turadigan ehtiyoji bilan chambar-chars bog'liqdir. T. Murod hikoyalarini kuzatar ekanmiz, eng muhim xususiyatlardan biri insonning ichki dunyosiga, axloqiy va axloqiy-manshiy muammolarga bo'lgan qiziqish ancha kuchayganligi ijodiy izlanishlarida milliy o'ziga xoslik saqlanganligini ko'ramiz. «Ku-ku-ku!» hikoyasidagi direktor o'rinbosari ochiqko'ngil, insonparvar, tabiat bilan hamnafas yashaydigan inson. Ushbu hikoyada mehrmuruvvat va shavqatsizlik to'qnashadi. Direktor dam olishga ketganida o'rinbosar bosh rahbar vazifasini bajaradi. U ko'pgina xayrli ishlarni amalga oshiradi. Qorovul gapga qushlarga uya yasatib qurib qo'yadi. Musicha bolalarini xonasiga olib kelib parvarishlaydi. Buning uchun esa direktor ishga kelgandan keyin baloga qoladi. Musicha bolalari axlatlar tashlanadigan qutiga uloqtiriladi.

Yozuvchi asarda direktor va o'rinbosar muloqotini shunday tasvirlagan «-Ja, yangilik ko'pku. Bizning aqlimiz etmaydi-da shularga. Buni qaranga! Kutilmaganda direktor ko'zlarining oqi ko'payib, qarachiqlari qayoqqadir yo'qolganday bo'ldi.

-Bu madaniyat bog'i! Bu erda parrandalar emas, xalq hordiq chiqarishi kerak, tavba, hamma daraxtlarga uya qo'ndirib chiqibdi-ya. Hammayoq musicha tezagi. Nima, bu zooparkmi?-O'rtoq direktor, qushlar ham xalq.

-Siz rahbar yo kaptarboz oktyabryatmi?

Marhamat yozing ariza. Ahli kirib qopar bolaligini tashlar deb shuncha sabr qildim».

Asardan keltirilgan parchadan ko'rinib turibdiki muallif bu erda direktor xarakter xususida alohida urg'u berib ifoda qilgan. Ya'ni u faqat rahbarlikni biladi, amaldorlikni biladi, ishlash yangilik yaratish boshqalarni o'ylashni emas. Haqiqiy fidoyi insonparvar, kishi esa o'rinbosar bo'lib o'tiribdi. Mana shu o'y xayollar yozuvchining asosiy g'oyasidir. Bu muallif demak, jamiyatga fidoyi, mehnatsevar chin ma'nodagi etuk inson kerak emas ekanda degan savol bilan murojat qilayotgandek.

Shuni alohida ta'kidlash kerakki, T.Murod bu hikoyasida ortiqcha tasvir voqealariga berilmaydi. Direktorning kim va qanday qilib bu lavozimga erishdi, bu haqida hech qanday gap yo'q, lekin asarni o'qib bu xususida aniq xulosaga kelish mumkin. Shu o'rinda M.Qo'shjonovning yana bir fikrlariga murojat qilsak. «Har bir voqea ham badiiy asarga kirishi mumkin. Biroq voqea faqat voqea sifatida badiiy syujetga asos bo'la olmaydi. Agar voqealarning quruq o'zidan badiiy asar chiqaveradigan bo'lsa hayotda uchrab turadigan mayda-chuyda janjallar ham asar deb hisoblanaveradi»8.

Yuqorida biz to'xtalgan ikkala hikoyada yozuvchi kontrast tasvir usulidan foydalangan bo'lib, ularda ijtimoiy-axloqiy muammolar o'rta qo'yiladi, hamda ta'lim-tarbiyadagi bo'shliqning katta ijtimoiy fojialariga sabab bo'lishi mumkinligidan kitobxon ogoh etiladi.

Foydalanilgan adabiyotlar ro'yxati:

1. Hozirgi o'zbek adabiyotining milliy o'ziga xosligi. Toshkent, «Fan» 1984.
2. Qo'shjonov M. Ijod mas'uliyati. Toshkent, «Fan». 1981.
3. Karimov N, Nazarov B., Normatov U., Mamajonov S., Sharafiddinov O.
4. XX asr o'zbek adabiyoti tarixi. Toshkent, «O'qituvchi». 1999.
5. Boboev T. «Adabiyotshunoslik asoslari» Toshkent, «O'qituvchi». 2002.

ФИО авторов: *Sultonov Abdulaziz Jamshid o'g'li*

Denov tadbirkorlik va pedagogika instituti Tarix fakulteti talabasi

Sattorov Firdavs Ulug'bek o'g'li

Denov tadbirkorlik va pedagogika instituti Tarix fakulteti talabasi

Название публикации: «BUYUK IPAK YO'LI – MULOQOT VA HAMKORLIK YO'LI»

Anotatsiya: Miloddan avvalgi II asrda tashkil topgan Buyuk ipak yo'li milodiy XVI asrgacha sharq va g'arbni bog'lab turgan. Bu yo'l nafaqat savdo, balki siyosiy va madaniy hayotni ham ham bog'lab turgan. Bir so'z bilan aytganda "Ipak yo'li" Sharq va G'arb xalqlari hayotida g'oyatda muhim va tarixiy o'rin tutgan.

Kalit so'zlar: Chjan Syan, Amir Temur, Vilgelm Rixtgofer, Xitoy, Parfiya, Sharq va G'arb, Turkiston, Hindiston, UNESCO, BMT.

Mil. avv. 138 yilda Xitoy imperatori U'Di Chjan Syanni O'rta Osiyo yerlariga jo'natadi. Elchi Chjan Syan (mil. avv. 138g'126 yillarda) Xitoyning xunnlarga qarshi kurashi uchun ittifoqchi izlab kelgan edi. Mil. avv. II-I asrlarga kelib, Chjan Syan yurgan yo'llarda Xitoyni O'rta va o'rbiy Osiyo bilan bog'layigan karvon yo'li paydo bo'ladi. Bu yo'l Buyuk ipak yo'li deb atalib, umumiy uzunligi 12 000 km dan iborat edi. Ilk o'rta asrlarga kelib, Ipak yo'lining yanada rivojlanganligini kuzatish mumkin. O'z davrida nihoyatda katta ahamiyatga ega bo'lgan bu yo'lining dastlabki tarmog'i Xitoydagi Sian shahridan boshlanib, Sharqiy Turkiston, O'rta Osiyo, Eron, Mesopotamiya orqali O'rta Yer dengizigacha cho'zilgan. Xitoyning Anosi shahriga kelib, Ipak yo'li bir necha tarmoqlarga bo'linib ketgan. Xususan bir tarmoq Anosi, Xami Qoshg'ar orqali Qo'qonga, undan esa Toshkentga o'tgan. Bu yerdan Jizzax va Samarqand orqali Buxoroga kelgan yo'l Urganch orqali Guryevga, u yerdan Oqsaroy orqali Qora dengiz bo'ylariga chiqqan. Yana bir tarmoq esa Dunxuan orqali Xo'tanga, undan Loxurga o'tib ketgan.

Undan tashqari Buxoroga kelib, bu tarmoq ikkiga bo'lingan. Janubiy yo'nalish Buxoro, Qarshi, Termiz orqali Nishopurga o'tgan va Hirot orqali Hindistonga o'tib ketgan. Nishopurdagi tarmoqlardan biri Tehron Qazvin, Hamadon, Bog'dod, Palmira yo'nalishi bo'ylab O'rta Yer dengizi bo'yidagi Tir shahrigacha cho'zilgan. Umuman olganda Ipak yo'lining janubiy tarmog'i O'zgan orqali O'shga o'tib, Quva — Marg'ilon, Qo'qon orqali Xo'jand, Samarqand, Buxoroga o'tgan. Shimoliy yo'nalishi esa, Xazar xoqonligi va Bulg'or davlati orqali Kiyev Rusi va Yevropa mamlakatlariga borib, bu tarmoq VI asrdan boshlab rivojlana boshlagan. Ipak yo'lining asosiy karvon yo'llaridan tashqari ichki savdo yo'llari ham mavjud edi. O'rta Osiyo hududlarida antik davrdan boshlab, rivojlanish jarayonlari Buyuk ipak yo'li bilan uzviy bog'liqdir. Xususan, mil. avv. II asrdan boshlab Xitoy va O'rta Osiyo tarixiy madaniy viloyatlari bilan savdo va madaniy aloqalar rivojlanib bordi. Farg'ona, So'g'd va Baqtriyaga ipakchilik kirib keldi. Karvon yo'li rivojlanib borgan sari savdog'sotiq

va madaniy aloqalar rivojlanib bordi. Kushonlar va eftalitlar davriga kelib (mil.VI asrlar), O`rta Osiyo orqali o`tuvchi Ipak yo`li tarmoqlari nazoratini mahalliy so`g`diy aholi qo`lga oladilar. Qo`shni davlatlar ham Ipak yo`lidan manfaatdor bo`lganligi sababli ilk o`rta asrlarda Eron va Vizantiya hukmdorlari so`g`diylar bilan qonli kurashlar olib bordilar.

Milodning boshlarida qadimgi dunyoning ilg`or madaniyatli davlatlari asosan to`rttaga: Rim, Parfiya, Xitoy va Kushon davlatlariga bo`linar edi. o`arbda Britan orollaridan sharqda Tinch okeani sohillarigacha cho`zilgan bu zabardast saltanatlar insoniyat tarixida birinchi bo`lib «Buyuk ipak yo`li» deb nomlanuvchi yo`l bilan bog`landilar. Ipak yo`li rivojlanib borgan sari podsholarning o`zaro elchilar yuborishlari, birg`birlariga har xil sovg`alar in`om etishlari an`anaga aylandi. Savdo - sotiq misli ko`rilmagan darajada rivojlanib bordi. Shuningdek, Sharq bilan o`arb madaniyatining birg`biriga ta`siri kuchaydi. Davlatlar rivojlanishidagi ko`plab madaniy o`xshashliklar ham shu tufayli yuzaga keldi. Buyuk ipak yo`li bo`ylab ko`plab karvonsaroylar, shaharlar barpo etildi. Bu yo`ldan borayotgan savdogarlar ko`pincha yo`lning oxirigacha bormas edilar.

O`rta Osiyo viloyatlari bu yo`lning o`rtasida joylashganligi sababli savdogarlar Xorazm, Samarqand, Termiz va boshqa hududlarda o`z mollarini sotib, mahalliy mahsulotlarni xarid qilar edilar. O`rta asrlar O`rta Osiyo bozorlarida chetdan keltirilgan ko`plab mahsulotlar mavjud ediki, hozirgi kunda ipak yo`li ustidagi ko`hna shaharlar va manzilgohlardagi arxeologik qazishmalar natijasida topilayotgan topilmalar fikrimizning dalilidir. Mil. av. II asr boshlarida Davan va Qang' davlatlariga tashrif buyurgan Xitoy elchisi va sayyohi Chjan Syan safaridan so`ng, Xitoy bilan O`rta Osiyo davlatlari o`rtasidagi diplomatik va savdo-sotiq aloqalari yangi bosqichga ko`tariladi. Elchining bu yurtda ko`rgan- kechirganlari, ayniqsa, uzumchilik, vino tayyorlash, rangli shishalar ishlab chiqarish, zargarlik, zotdor, uchqur otlar Xitoy hukmdorlarini qiziqtirgan. Bu esa ikki o`rtadagi aloqalarga keng yo`l ochgan. Xitoy O`rta Osiyoning zotdor otlari, rangli shishalari, zargarlik mollari, la`liga xaridor bo`lsa, ayni chog`da, Xitoydan yurtimizga ko`proq ipak va ipak mollari, chinni buyumlar, choy mahsulotlari keltirilaboshlangan. Shuningdek, Hindistondan ip gazlama, ziravor va dorivor mahsulotlar, guruch, mushk-anbar va shu kabi narsalar keltirilgan. Ayni chog`da, o`zbek diyorida bu mamlakatlarga qishloq xo`jalik mahsulotlari, mevalar, chorva mollari, otlar, gilamlar, zargarlik mahsulotlari, nafis junli matolar chiqarilgan. O`rta Osiyo hukmdorlari Buyuk Ipak yo`lida savdo karvonlarining tinchligi, xavfsizligi va ularning bexatar, muntazam qatnovini ta`minlash borasida ham doimiy chora-tadbirlar ko`rib borganlar. Shu maqsadda kerakli nuqtalarda, aholi siyrak bo`lgan joylarda karvonsaroylar, yemakxonalar barpo qilingan, suv oladigan quduqlar qazilgan, atrofi shinam bino shakliga keltirilib qurilgan rabot-u sardobalar tiklangan. Hozirda ham Qizilqum, Mirzacho`l, Malik cho`li sarhadlarida o`tmish arxitekturasi noyob namunalari sanalgan shunday me`moriy obidalar xarobalari ko`plab uchraydi.

Buyuk Ipak yo`lining shuhrati, ayniqsa, XIV asrning ikkinchi yarmi va XV asrda, ya`ni Amir Temur va temuriylar davrida yanada ortdi. Sohibqiron mamlakatning yuksak rivojida xalqaro savdoning nechog`iik ulkan ahamiyat kasb etishini bilganligidan, bu sohani jadal rivojlanishiga alohida e`tibor bergan. Bunda yurt tinchligi, ulus farovonligi masalalari hardoim uning diqqat markazida turgan. Shu bois, ulug' Amir savdo yo`llarini qo`riqlash, odamlar, musofirlar, turli yurt savdogarlari manfaatlarini bosqinchilar, qaroqchilar tajovuzidan muhofaza qilishni davlat ahamiyatiga molik muhim vazifalardan deb hisoblagan. Amir Temur

tashabbusi bilan mamlakatning har bir yirik shaharlarida savdo karvonlarining kirishi va chiqishini nazorat qiluvchi davlat nazorat xizmati va maxsus bojxonalar tashkil etilgan. Savdo karvonlaridan mollarning hajmi, miqdoriga qarab boj to'lovlari undirilgan. Bu davrda poytaxt Samarqand dunyo savdogarlarining yirik markaziga aylandi. Uning keng ko'chalari bo'ylab maxsus qurilgan muhtasham karvonsaroylar, savdo bozorlari, rastalarida tunu kun savdo-sotiq ishlari to'xtamagan. Turli mamlakatlardan kelgan savdogarlar o'z mollarini xaridorlarga sotganlar yoxud o'zlariga kerakli mollarni xarid qilganlar. Amir Temur va uning avlodlari zamonida davlatlar o'rtasidagi o'zaro savdo-tijorat aloqalari yangi hududiy kengliklar kasb etib bordiki, bu bir tom ondan, yurtim izning iqtisodiy-madaniy, ma'naviy yuksalishini ta'minlagan bo'lsa, ikkinchidan, uning xorijiy ellar, xalqlar bilan yaqinlashuvi, hamkorligiga kuchli turtki berdi. Mil. avv. II asrda paydo bo'lib, milodning XVI asriga qadar faoliyat ko'rsatgan Buyuk ipak yo'li shu davr ichida Sharq va o'arb xalqlarining keng miqyosidagi o'zaro madaniy va iqtisodiy aloqalari tarixida katta ahamiyatga ega bo'ldi. Bu yo'l orqali aloqalar qilgan qadimgi xalqlarning o'zaro hamkorlik, almashinuv va madaniyatlarining boyib borishi, tinchlik va taraqqiyot uchun asos bo'lib xizmat qildi. O'zbekiston hududlari bu yo'lining chorrahasida joylashgan bo'lib, bu yerga turli mamlakatlardan savdogarlar, hunarmandlar, olimlar va me'morlar tashrif buyurganlar. Buyuk Ipak yo'li Sharq-u G'arbni bog'lovchi, turli mamlakatlarning savdo-sotiq, tijorat aloqalarining eng asosiy vositasibo'lganidan, bu yo'nalishda joylashgan davlatlar undan o'z manfaatlarini yo'lida foydalanishga, yoxud bu borada o'z mavqeyini mustahkamlashga intilganlar. Shu bois turli tarixiy bosqichlarda turlicha bunga intilib Buyuk Ipak yo'li ustidan o'z nazoratlarini o'rnatganlar. Masalan, mil. av. VI-IV asrlarda Eron Axomaniylari, mil. av. IV asrda esa makedoniyalik Iskandar, mil. av. II-I asrlarda Rim-Parfiya davlatlari o'rtasida bu borada qattiq raqobat kechgan. Yoxud Arab xalifaligi vujudga kelgunga qadar bu yo'lining Eron va So'g'diyona hududlaridan o'tgan qismida Eron va So'g'd savdogarlari yetakchilik rolini o'ynaganlar. Arab xalifaligi kuchayib, ko'plab hududlarni qo'lga kiritgach, bu yo'l arab savdogarlari tasarrufiga o'tadi. Chingiziyalar davrida Buyuk Ipak yo'lining tasarrufi butunlay ularning qo'l ostida bo'ladi. Buyuk Sohibqiron Amir Temur davriga kelib, uning qudratli saltanati vujudga kelgach, Buyuk Ipak yo'li sarhadlari yangidan kengayib, katta miqyoslar kasb etib, yanada rivoj topadi. Buyuk Ipak yo'li XVI asrdan e'tiboran o'z ahamiyati va rolini yo'qotib, tushkunlik sari yuz tutdi. Bu holni qanday sabablar bilan izohlash mumkin? Tabiiyki, bu jarayon o'z-o'zidan, bir lahzada, to'satdan sodir bo'lib qolgani yo'q, albatta. Bizning nazarimizda, Buyuk Ipak yo'li dovrug'ining so'nib, pasayib borishi bir qator obyektiv va subyektiv sabablar orqasida, tarixiy jarayonlarning murakkab, ziddiyatli kechishi davomida yuz berganligi shubhasiz.

Birinchiidan, Amir Temur va temuriylar sulolasining pirovard oqibatda chuqur inqirozga yo'liqishi va tarix sahnasiga boshqa hukmron sulolalarning, chunonchi, Shayboniylar, Ashtarxoniylar sulolasining chiqishi hamda ularning boshqaruv usulining g'oyatda murakkab kechganligi, markaziy hokimiyatning kuchsizlanib, mamlakat hududlarining tarqoq holatga uchrashi o'z qobig'iga o'ralishi va hokazo hollar bu hududning tashqi dunyodan tobora ajralishiga sabab bo'ldi. Ikkinchiidan, Movarounnahrda kelib o'mashgan o'zbek urug'lari, ularning amir-beklari, sultonlari o'rtasida hokimiyat talashib olib borilgan o'zaro jang-ujadallar, doimiy qon to'kishlar natijasida o'lka tez-tez iqtisodiy bo'hronlarga duch keldi, siyosiy beqarorlik avj oldi. Mamlakat tashqi davlatlar bilan aloqalar bog'lash, iqtisodiy, savdo-sotiq bobida hamkorlik qilish imkoniyatlaridan mahrum bo'ldi. Uchinchiidan, ilg'or Yevropa olimlari, sayyohlari tomonidan XV- XVI

asrlardan e'tiboran amalga oshirilgan buyuk geografik kash- fiyotlar, bularning natijasida jahonning turli qutblari tomon yangi, qulay suv yo'llarining ochilishi, jumladan. Hindiston, Xitoy va boshqa janubi-sharqiy mamlakatlarga shunday yo'llarning kashf etilishi, bular Buyuk Ipak yo'li shuhratining pasayishi va so'nib borishga olib keldi.

“Ipak yo'li “ atama sifatida ishlatila boshlaganiga ko'p vaqt bo'lgani yo'q. U ilk bor 1877 yilda nemis geograf olimi Ferdinand Vilgelm Rixtgofer (1833-1905) tomonidan nashr etilgan “Xitoy” nomli kitobida uchraydi. Nemis tilida ushbu atama “Seyden strassen” (Сейден страссен), deb atalgan. Ingliz tilida chiqqan kitoblarda chiqqan mazkur atama “Ze Silk Roud” (Зе Силк Роуд), keyinchalik rus tilida chiqqan kitoblarda esa “Velikiy shyolkoviy put” (Великий шёлковый путь), deb nomlanadi. Xitoy adabiyotlarida bu atama “Sijou chjilu” deb yuritilgan. Vilgelm Rixtgofer “Ipak yo'li” atamasini ishlatar ekan, dastlab u Xitoy-Turkiston-Hindiston yo'nalishidagi yo'lni ko'zda tutgan. Keyinchalik uning ishlarini davom ettirgan olimlar qadimgi savdo yo'llarini atroflicha tadqiq qilib, atamaning mazmuniga o'zgartirishlar kiritganlar. Xususan, Xitoyning qadimgi poytaxti bo'lgan Changan shahridan boshlab Xesi yo'lagi (Xeshi koridori), Taklamakon cho'li atrofi va Turkiston shaharlari orqali Yaqin Sharq, Afrika va Yevropa mamlakatlarini bog'lab turuvchi karvon yo'lini nazarda tutganlar.

O'zbekistonning milliy istiqbolga erishuvi va o'z mustaqil davlatchiligiga ega bo'lishi uning oldiga keng istiqbol ufqlarini ochib berdi. Mustaqillik tufayli O'zbekiston yangidan yuz ochib, jahon afkor ommasining nigohiga tushdi. Ayni chog'da'u BMTning teng huquqli a'zosi sifatida turli ijtimoiy tuzumdagi davlatlar bilan o'zaro foydali, manfaatli asoslarda hamkorlik qilish, aloqalar bog'lashga muvaffaq bo'ldi. Chunonchi, Buyuk Ipak yo'li an'analarini yangidan tiklash borasida hozirda jahon miqyosida olib borilayotgan davlatlararo harakatda O'zbekistonning alohida tashabbus ko'rsatayotganligi boisi ham mana shundandir. Zero, qadimdan Sharq bilan G'arbni bir-biriga bog'lagan, xalqaro savdoning qaynoq, tutash nuqtasi hisoblangan O'zbekiston hududi va uning qadimiy shaharlari bugun ham mustaqil davlatimizni keng xorijiy davlatlar bilan bog'lovchi muhim vosita rolini o'ynamog'i ayni muddaodir. «Qadim zamonlarda Sharq bilan G'arbni bog'lab turgan Buyuk Ipak yo'li, - deb ta'kidlaydi Yurtboshimiz, - O'zbekiston hududi orqali o'tgan. Bu yerda savdo yo'llari tutashgan, tashqi aloqalar hamda turli madaniyatlarining bir birini boyitish jarayoni jadal kechgan. Bugungi kunda ham Yevropa va Yaqin Sharqdan Osiyo-Tinch okeani mintaqasiga olib boradigan yo'llar shu yerda kesishadi». YUNESKO tomonidan «Buyuk ipak yo'li muloqot yo'li» dasturining ishlab chiqilishi Yevrosiyodagi 30 dan ortiq yetakchi davlatlarning 2000 yilga qadar ilmiy madaniy faoliyati uchun yo'nalish bo'ldi. Respublikamiz hududlarida ham ilmiy ekspeditsiyalar tashkil etildi. Buning natijasida ko'pgina tarixiy madaniy obidalar o'rganildi, qadimgi yo'llar va yo'nalishlar aniqlandi, milliy va ma'naviy boyligimiz hamda an'analarimiz o'rganildi. Juda ko'pchilik tadqiqotchilar ishtirok etayotgan «Buyuk ipak yo'lig' muloqot yo'li» dasturining asosiy vazifasi Sharq va o'arb xalqlari o'rtasida iqtisodiy va madaniy aloqalar o'rnatgan hamda rivojlantirgan bu yo'lni xalqlarning birodarlik, o'zaro hamkorlik va samimiy muloqot yo'lga aylantirishdan iboratdir. Shu boisdan ham, mustaqil O'zbekiston Buyuk ipak yo'li an'analarini tiklash va rivojlantirishga alohida ahamiyat berib kelmoqda. Shuningdek, YUNESKO rahbariyati bilan hamkorlikda «Ipak yo'li- muloqot yo'li» mavzusida o'tkazilayotgari amaliy tadbirlar ham muhim ahamiyat kasb etadi. O'zbekistonning so'nggi

paytlardagi faol xatti- harakatlari Sharq va G'arbga hamda Janubga bevosita chiqish uchun qulay yo'llarga ega bo'lish, o'z mahsulotlarini jahon bozoriga olib chiqish va davlatlararo keng muloqotlarga erishishga qaratilgan. O'zbekiston o'z milliy manfaatlarini ustivor hisoblab, dunyoga chiqishga, xalqaro bozor uchun raqobatbardosh mahsulotlar, mollar ishlab chiqarishga hamda G'arb bilan Sharq o'rtasida azaldan davom etib kelgan muhim vosita- ko'priklilik rolini o'ynashga faol intilmoqda. Shu olijanob maqsadlar yo'lida faol izlanishlar olib bormoqda. Bu esa O'zbekistonning xalqaro maydondagi pozitsiyasini yanada mustahkamlab, uning nufiizi va obro'sining ko'tarilib borishiga xizmat qiladi.

So'nggi chorak asr davomida jahon miqyosida Buyuk ipak yo'li mavzusiga qiziqish o'sib bormoqda. Bu, albatta, bevosita zamon talablari bilan bog'liq. Zero, dunyoda iqtisodning globallashuvi jarayoni avj olib ketayotgan ayni paytda barcha katta-kichik mamlakatlari jahon bozorlariga shu darajada bog'lanib qolganki, bularsiz iqtisodiy rivojlanishni tasavvur etish qiyin. Bu bog'lanish mamlakatlararo o'tgan yo'lsiz amalga oshirib bo'lmaydi. Bu jihatdan ko'pgina mamlakatlar uyuk ipak yo'liga ozmi-ko'pmi aloqador. Ayniqsa, dengiz bilan bevosita bironta yo'l orqali bog'lanmagan O'zbekiston uchun uyuk ipak yo'li nihoyatda ahamiyatli bo'lgan va bundan keyin ham shunday bo'lib qoladi. Bu – rivojlanishning asosiy talablaridan biri.

Foydalangan adabiyotlar ro'yxati:

1. A.Xo'jayev. "Buyuk ipak yo'li: munosabatlar va taqdirlar. Davlat ilmiy nashriyoti. Toshkent-2007 . 5- 75 b.
2. Q.Usmonov, M.Sodiqov, S.Burxonova. O'zbekiston Tarixi. Toshkent-2006 . 71-74 b.
3. N. Jo'rayev va boshqalar . O'zbekiston tarixi. Toshkent- 1998

ФИО авторов: *Dexqonov O, Raxmonova G, Olimova G., IV- bosqich talabalari Xoljo 'rayeva M, II bosqich talabasi.*

Uzumchilik, mavachilik va sabzavotchilik fakulteti

Название публикации: «O'ZBEKISTONDA YETISHTIRILADIGAN UZUM NAVLARI»

Аннотасија: Ushbu maqolada uzimning O'zbekistonda keng tarqalgan navlari haqida keng ma'lumotlar aytib o'tilgan bo'lib, har bir nav uchun aloxida ma'limotlar keltirilgan.

Калит со'zlari: Uzum navi, Andijon qora uzumi , Oq Husayni, Parkent, Charos, Oq kishmish, Go'zal qora, Pobeda (G'alaba), Qora kishmish, Qora kishmish, Rizamat.

Bugun mamlakatimizda soha rivoji uchun qabul qilinayotgan qator qaror va farmoyishlar o'z mahsulini berdi, desak aslo mubolag'a bo'lmaydi. Mustaqillikdan keyin hozirgi vaqtga qadar 30-40 ming gektardan ortiq, asosan lalmi va foydalanishdan chiqqan yer maydonlarda yangi tokzorlar barpo etildi. Shuni ta'kidlash kerakki, keyingi 3-4 yil soha uchun juda samarali keldi. O'tgan 2020-yilning o'zidagina respublikamizda fermer xo'jaliklari va boshqa korxonalari tomonidan 22,6 ming gektar maydonda yangi tokzorlar barpo etildi. Shuningdek, 4,3 ming gektar maydondaagi tokzorlar rekonstruksiya qilindi. Qayd etilganidek, respublikamiz hududlarida qishloq xo'jalik ekinlari davlat reyestrída 45 ta uzum navi mavjuddir. Qishloq xo'jalik korxonalari tasarrufida esa jami 75 ming gektar uzum maydoni bor. Shuning 87 foizini xo'raki va kishmishbop uzumlar tashkil etadi. Sanoatbop uzumlar maydoni 11-12 ming gektar yoki tokzorlar umumiy maydonining 13 foiziga teng . Shundan 4-5 foizi qimmatbaho uzum navlari hissasiga to'g'ri keladi. Quyida O'zbekistonda yetishtiriladigan uzim navlari to'g'risida malumotlar keltrilgan .

Andijon qora uzumi

Qora andijoniy, Qora – xalq seleksiyasida chiqarilgan o'rtapishar xo'raki va mayizbop uzum navi. Tupi kuchli o'sadi. Bargi to'garak, besh bo'lmali, kertikli, to'q yashil, orqa tomoni taksiz. Guli ikki jinsli. Uzum boshi cho'ziq, 250-300 g, shingillari tig'izligi o'rtacha. G'ujumi yirik, dumaloq, rangi tim qora, po'sti yupqa, tarang, eti shirali, tarkibida 25–27% qand moddasi bor. Hosili faol harorat 2700-2750°



bo'lganda 128–140 kunda pishib etiladi (avgust oxiri). Hosildorligi 150–200 ts/ga. Zamburug'li kasalliklar va zararkunandalarga chidami o'rtacha, sovuqqa chidamsiz. Farg'ona va Andijon viloyatlarida keng tarqalgan.

Oq Husayni

Xalq seleksiyasida etishtirilgan o'rtapishar xo'raki uzum navi. Vatani O'rta Osiyo. Sharqiy ekologik-geografik navlar guruhiga kiradi. O'zbekiston, Tojikiston, Turkmaniston, Rossiyaning Stavropol' o'lkasi va boshqa joylarda tarqalgan. G'ujumlarining shakliga qarab bir necha xillarga bo'linadi. Mo'rchamiyon Husayni, kelinbarmoq Husayni, qizil Husayni, lo'nda Husayni (kadu Husayni) xillari ayniqsa ko'p tarqalgan. Tupi kuchli o'sadi.



Bargi o'rtacha, to'garak, 3—5 bo'lmal. O'rtacha kertikli, usti silliq, mayin. Guli ikki jinsli. Uzumi avgust-sentyabrda pishadi. Uzum boshi yirik, konussimon, sershingil, g'avol, og'irligi o'rtacha 300 — 350 g (ayrimlari 1 kg gacha). G'ujumi o'rtacha va yirik, tuxumsimon yoki tsilindsimon, po'sti yupqa, sarg'ish-yashil, qarsillaydi, sershira. Tarkibida 18 — 20% qand bor, nordonligi 2—3%. O'suv davri 153 kun. Hosildorligi 170—180 ts/ga. Sovuqqa va qurg'oqchilikka chidamsizroq. Yangiligida eyiladi, mayiz solinadi. Saqlashga, uzoq joylarga yuborishga chidamli. O'zbekistonning barcha viloyatlarida rayonlashtirilgan.

Parkent

Parakati, Pushti Parkati — o'rtagi mahalliy xo'raki uzum navi. Xalq seleksiyasi (Toshkent viloyati Parkent tumani)da yaratilgan. Sharqiy ekologik-geografik navlar guruhiga mansub. Barglari o'rtacha va yirik kattalikda, keng panjasimon yoki yumaloq shaklda, chetlari qirrali, ba'zan qirrasiz. Guli ikki jinsli. Uzum boshi yirik,

tsilindrsimon, zichligi oʻrtacha. Gʻujumi yirik, dumaloq-oval shaklda, toʻq-qizil yoki toʻq pushti rang . Eti sershira, poʻsti yupqa, gʻubor bilan qoplangan. Kurtagi koʻkarganidan keyin Toshkent viloyatida faol harorat yigʻindisi 3000—3200°da 135—140 kunda, sentyabr oʻrtalarida yaxshi pishib etiladi. Tupi kuchli oʻsadi, novdalari yaxshi pishadi. Hosildorligi 180—220 ts/ga (ishkomlarda 250 ts/gacha). Sovuqqa chidamsizligi, kul (oidium) kasalligiga moyilligi bilan ajralib turadi. Yangiligida isteʼmol qilinadi, musallas, desert va shampan vinolari tayyorlanadi. Qisman mayiz solinadi. Toshkent viloyatida koʻp ekiladi.



Charos

Oʻrta oʻrtapishar mahalliy, xoʻraki uzum navi. Oʻrta Osiyoda keng tarkalgan. Sharqiy ekologik-geografik navlar guruhiga kiradi. Tupi kuchli oʻsadi. Bargi yirik, toʻgarak, oʻrtacha va kam kertikli, usti toʻq, orqasi och yashil, tuksiz. Guli funktsional urgʻochi. Uzum boshi oʻrtacha va yirik, tigʻiz, 300—400 g. Gʻujumi yirik, dumaloq tuxumsimon, koʻkimtir qora, seret, shirin, poʻsti qalin. Tarkibida qand miqdori 21—23%, nordonligi 5,5 — 8%, iyul—avgustda pishadi. Hosildorligi 80—100 ts/ga. Asosan, yangiligida etiladi. Ragʻaga chidamsiz. Toshkent, Fargʻona, Andijon va Namangan viloyatlarida ekiladi.



Oq kishmish

O'rtapishar, mayizbop uzum navi. Vatani — Markaziy Osiyo va Yaqin Sharq. Uning Kishmishi Safed, Bedona mayiz, Kishmish, Sultonina (Frantsiya), Tompson Sidlesse (AQSh) nomlari bor. Sharqiy ekologik-geografik navlar guruhiga kiradi. Tupi kuchli o'sadi. Bargi o'rtacha kattalikda, dumaloq, 3—5 bo'lakchali, guli ikki jinsli. Uzum boshi o'rtacha kattalikda (bo'yi 17, eni 10 sm), shakli tsilindr-konussimon, shingillari zich. G'ujumi urug'siz, yumaloq, rangi och sariq, yupqa, karsillaydi. Sentyabr boshlarida to'liq pishadi. Tarkibida 25—26% qand, 4—4,5 g/l kislota bor. Oq kishmish navi qurg'oqchilikka chidamli, sovuqqa chidamsiz. Kul, atrakioz, barg o'rovchilardan zararlanadi. Hosildorligi 200—250 ts/ga. Uzumi yangiligida eyiladi, mayiz qilinadi



Go'zal qora

O'rtapishar xo'raki uzum navi. Butunittifoq o'simlikshunoslik ilmiy tekshirish institutining O'rta Osiyo tajriba stantsiyasida M.S.Juravel, AM.Negrul, G.K.Muhamedovlar tomonidan yaratilgan. Tupi kuchli o'sadi. Guli ikki jinsli. Uzum boshi o'rtacha, yumaloq, 500—600 g keladi. Chingil va g'ujumlari o'rtacha tig'iz. Mevasi yirik, ko'kish-qora rangda. Gullash qadar kurtak yozgandan boshlab faol harorat yig'indisi 2800°da 136 kunda — avgust oyi oxirlarida pishadi. Hosildorligi 220—240 ts/ga. Kasalliklar bilan kam zararlanadi. Asosan yangiligida iste'mol etiladi va mayiz solinadi. O'zbekistonning barcha viloyatlarida rayonlashtirilgan.

Kattaqo'rg'on

Kechpishar xo'raki, mayizbop uzum navi. Sharqiy ekologik-geografik navlar guruhiga kiradi. Vatani — O'rta Osiyo. Tupi kuchli o'sadi. Bargi o'rtacha va yirik, 3—5 bo'lakchali, oz kertikli, bir oz qabariqli, ustki sirti to'q yashil, yaltiroq, ostki sirtida tuklari yo'q. Guli funktsional urg'ochi. Uzum boshi yirik (bo'yi 12—26 sm, eni 14—25 sm), g'ujumi yirik, ovalsimon yoki tuxumsimon och yashil, etdor, sershira, po'sti yupqa, urug'i yirik. Hosili faol harorat yig'indisi 3400—3800° da 150—160 kunda, sentyabrning 2-yarmida pishib etiladi. Hosildorligi 70—80 ts/ga. Kattaqo'rg'on funktsional urg'ochi gulli bo'lganligi sababli unga Oq kishmish, Qora kishmish, Pushti Toifi, Saperavi, Sultoniy navlari eng yaxshi changlovchilar hisoblanadi. Sovuqqa va zamburug' kasalliklariga chidamsiz. Novdalarining 6—14-ko'zlaridan eng ko'p

miqdorda hosilli novdalari shakllanadi va novdani uzun kesish talab qilinadi. Yangiligida eyiladi, quritiladi, germiyon mayizi tayyorlanadi. Uzoq erlarga tashishga yaroqli. O‘zbekistonning janubiy viloyatlarida rayonlashtirilgan.

Pobeda (G‘alaba)

O‘rta kechpishar xo‘raki uzum navi. Butunittifoq o‘simlikshunoslik institutining O‘rta Osiyo tajriba stantsiyasida Bolqon uzumi va Gamburg muskati navlarini chatishtirib chiqarilgan (M. Juravel, A. Negrul’; 1944). Tupi kuchli o‘sadi. Bargi yirik, ko‘p kertikli, orqasi tukli. Guli ikki jinsli. Uzum boshi tsilindr-konussimon, bo‘yi 25 sm, eni 16 sm, vazni 650—700 g, g‘ujumi yirik, cho‘ziq, tsilindsimon, rangi qora, po‘sti qalin, ko‘k mumg‘ubor bilan qoplangan, seret. Tarkibida 22—25% qand bor, hosildorligi 400 ts/ga ga boradi. Avgust oxirlari — sentyabr boshlarida pishadi. Yangiligida eyiladi, shuningdek, germiyon mayizi tayyorlanadi. Sovuqqa chidamsiz. Chuning uchun zang novdalarini ko‘mish (o‘rash) tavsiya etiladi. O‘zbekistonning hamma viloyatlari uchun rayonlashtirilgan.

Qora kishmish

Shivilg‘oni, Blek manuka — mahalliy ertapishar xo‘raki va mayizbop urug‘siz uzum navi. O‘zbekiston va Tojikistonda keng tarqalgan. Sharqiy ekologik-geografik navlar guruhiga kiradi. Tupi o‘rtacha o‘sadi. Bargi o‘rtacha, to‘garak, o‘rtacha kertikli. Guli ikki jinsli. Uzum boshi o‘rtacha (bo‘yi 18—25 sm, eni 11 — 13 sm), konussimon; shingillari g‘avol. G‘ujumi o‘rtacha tig‘iz, tuxumsimon, uchi to‘mtoq, po‘sti qora; yupqa, eti shirali, karsillaydi. Tarkibida 24 - 25 % qand bor, nordonligi 4,5 — 5,5%. Hosili 130-145 kunda, iyul oxiri— avgustning 2-yarmida to‘liq pishadi. Kul, antraknoz, oidium va serkosporozdan zararlanadi. Uzumidan sifatli mayiz tayyorlanadi (25—27% mayiz chiqadi). O‘zbekistonning hamma viloyatlarida o‘stiriladi.

Rizamat

O‘rtapishar mahalliy xo‘raki va mayizbop uzum navi. Shreder nomidagi Bog‘dorchilik, uzumchilik va vinochilik ilmiy tekshirish institutining Samarqand filialida Kattaqo‘rg‘on va Parkent uzum navlarini chatishtirib chiqarilgan (K. V. Smirnov, A. F. Gerasimova). Mashhur sohibkor Rizamat Musamuhamedov sharafiga uning nomi bilan atalgan. Tupi o‘rtacha o‘sadi. Barglari o‘rtacha, yumaloq, besh bo‘lmali, sal kertikli, ters tomoni silliq. Guli ikki jinsli. Uzumi avgust sentyabrda pishadi. Uzum boshi yirik, tig‘izligi o‘rtacha, konussimon, vazni 300—550 g, g‘ujumi yirik, tsilindr shaklida, yonbosh tomoni pushti. Po‘sti yupqa, eti zich, karsildoq, uzumi

ko‘rinishining bejirimligi va yaxshi ta‘mi bilan ajralib turadi. Kurtagi bo‘rtgandan keyin faol harorat yig‘indisi 3000° bo‘lganda 150 kunda pishadi. Tarkibida 20—22% qand bor. Hosiddorligi 200—250 ts/ga. Novdalari yaxshi pishadi. Sovuqqa chidamsizroq, rag‘a, kul kasalligiga bardoshi yuqori emas.

Soyaki

Zambilbosh — xalq seleksiyasida yaratilgan xo‘raki va vinobop uzum navi. Toshkent viloyati Parkent tumanida ko‘p ekiladi. Tupi kuchli o‘sadi, bargi yirik, uch bo‘lmali, bet tomoni yaltiroq, silliq. Guli ikki jinsli. Uzum boshi g‘avol, sershingil, ikki yoni bo‘rtib chiqqan, 700—800 g (3—4 kg gacha boradi). G‘ujumi o‘rtacha, dumaloq, bo‘yi 18—19 mm, quyoshga qaragan tomoni sarg‘imtir, och yashil, po‘sti yupqa, eti suvli. Tarkibida 20—22% qand, 6—7 g/l kislota bor. Hosili faol harorat yig‘indisi 3100° da 150 kunda, avgust oxiri — sentyabr o‘rtalarida to‘liq pishadi. Hosildorligi 150—160 ts/ga. Eng yuqori hosildorligi 234 ts/ga. Uzumi yangiligida iste‘mol qilinadi, oq musallaslar, shampän vinolari tayyorlanadi; uzum boshlarini osib, qish fasligacha sakdash mumkin.

Qora kishmish

O‘rtapishar xo‘raki uzum navi. Bog‘dorchilik, uzumchilik va vinochilik ilmiy-tadqiqot institutining Samarqand filialida Pobeda va Qora kishmish navlarini chatishtirib chiqarilgan (K.V.Smirnov, Yo.P.Perepelitsina). Sharqiy ekologik-geografik navlar guruhiga kiradi. Tupi kuchli o‘sadi. Bargi o‘rtacha, 5 bo‘lmali, yuzasi biroz burmali, ostki qismi tuksiz. Guli ikki jinsli. Uzum boshi yirik, og‘irligi 800—900 g, shingillari o‘rtacha g‘avol, g‘ujumi yirik — 5 g gacha, mum g‘ubor bilan qoplangan. Po‘sti yupqa, ta‘mi shirin, xushxo‘r. To‘liq pishganda qand moddasi 25—26% ga etadi. Hosili avgust oxiri — sentyabr boshlarida to‘liq etiladi. O‘rtacha hosildorligi 180—200 ts/ga, yangiligida iste‘mol qilinadi, mayiz solinadi (25—26,2% mayiz tushadi).

Adabiyotlar ro‘yxati

1. Tursunov T, Temirov SH, ‘sho‘r yerlarda tok yetishtrish’ 1972.
2. Yusupov T, Jo‘rayev G, (O‘zbekistonda uzim yetishtrish) 1960.
3. (O‘zbekiston hududida uzim yetishtrish uchun tavsiya etilgan qishloq xo‘jalik yerlari) T 2001.

ФИО автора: Farg'ona davlat universiteti
ijtimoiy iqtisod fakulteti sotsiologiya yo'nalishi
2 kurs talabasi *Kenjayeva Gulsevar Hasan qizi*

Название публикации: «VATAN TARAQQIYOTIGA MENING HISSAM»

Annotatsiya. Mazkur maqolada vatanimiz qadri, vatanimiz rivojlanishi va vatan taraqqiyotiga qo'shayotgan hissamiz haqida fikr-mulohazalar bildirildi.

Kalit so'zlar: Vatan, oila, yo'l, odamzot, mehr, tuyg'u, Zulfiya, Mustaqillik, ota makon, Kishi qalbidan joy olish xuddiki, yozuvlar bilan to'la daftardan bo'sh joy izlashga o'xshaydi. Avval daftarni yaxshilab, birma bir varaqlaganing kabi, insonni ham obdon o'rganib, u bilan yaxshi-yomon kunda birga bo'lish kerak.

Siz kimningdir mo'jazgina qalbidan olgan joyingiz bu sizning – Vataningiz. Siz yashayotgan mitti yurak siz uchun bir kichik Vatan, keyinchalik sizning kattaroq Vataningiz darvozalari ochila boshlaydi: siz yashayotgan qalb istiqomat qiluvchi boshqa bir qalblar – oilangiz, kichik qishloq, mahallangiz, tuman, viloyatingiz, butun boshli Respublikangiz. Qarangki, bularning barchasi sizniki, sizning Vataningizdir.

O'zimdanda qiyos borib o'ylasam, odamzot biroz g'alatiroq yaratilgan. Nimanidir qadriga yetishi uchun odatda undan uzoqlashishi, yiroqlashishi kerak. Vatan qadrini ham undan uzoqlashganingda sezarkansan kishi. Sen uchun hammasi sog'inchli o'tadi. O'sha chang ko'cha, yo'l yoqasidagi shildirab oqayotgan ariq, ko'cha to'zitib o'ynayotgan yuzlari kir – chaqa bolalar, qardonda uying, oilang... Bular bexosdan mashina shovqini bilan to'la shahar ko'chalarida yurganimda yodimga tushadi.

Vatan – qanchalik go'zal yoki ko'rimsiz bo'lmasin, u sening uchun mukammal, sening uchun betakror, chunki u seniki va seniki bo'lib qolaveradi. Yo'q, sen uniki bo'lib qolaverasan! Balki, aynan unga tegishliliging uchun unga tomon talpinaverasan. Negaki, har qanday marvarid-u durlar o'ziga o'xshaganlar bilan, o'zi kabilar bilan go'zaldir. O'qsiz kamon hech nimaga yaramagan kabi, sen ham Vatangersiz hech kimsan. Shoira Zulfiya aytganidek, Vatan "orqa tog'" kabidir. So'z ustalari Vatanni onaga mengzashadi. Nima uchunki, u sizni o'z bag'rinda asraydi voyaga yetkazadi, qarangki, so'nggi nafasgacha, hatto undan keyin ham u bilan qolasiz

Ammo mening fikrimcha, Vatan faqat ona emas, balki ota hamdir. Har doim yelkangdan tutib turguvchi, qoqilganingda o'nglaguvchi, sen ishonguvchi, suyanguvchi suyanchig'ing, himoyalovchi qalqoning kabi, otang kabidir.

Otangizni ko'z oldingizga bir keltiring-a, sizning qorningiz to'q, ustingiz but bo'lishi uchun saharlar ketib, shomlar qaytadi, siz boshqadan kam bo'lmang deya butun jonjahdi, vujudi bilan tirishadi, uning xizmatlari oldida arzimas bo'lgan yutuqlaringizdan dunyolarcha sevinadi. Mehr ko'rsatadi, muhabbat bilan siylaydi, ammo shu bilan birga, tergaydi, yaxshi inson bo'lishga tartibli, tarbiyali bo'lishga chaqiradi. O'ylab qaralsa, siz-u biz sevguvchi Vatan ham shunday. U sizga farovon kelajak berish uchun, tinch kunlar, sokin kechalar uchun, uzukun harakatda. U sizning uy –joyingiz, kasbingiz, yashash sharoitingiz, ta'lim jarayoningiz, umuman olganda hayot tarzingiz boshqa yurt vakillaridan kam bo'lmasligi uchun izlanishda, yangilanishda va o'zining sizga bergan daldasi tufayli erishgan yutuqlaringiz uchun hammadan ko'p suyunadi, rag'batlantirishdan charchamaydi. Yutuqlaringiz, g'alabalaringiz soni yanda oshishini istaydi, sizdan faqatgina shuni talab qiladi.

Mana yaqinda mustaqillik degan ulug' ne'matga, bebaho boylikka erishganimizga ham 30 yil to'ladi. Bugun o'zbek diyori o'zgacha ko'rkka, havas qilarli husnga ega. Chiroyi kundan kunga oshib, yashnab bormoqda. Mustaqillikka erishganimizdan beri, qilinayotgan o'zgarish va yangilanishlar maqtanishga arzigulik. Bugun qay sohaga yuzlanmang, qaysi yo'nalishga boqmang o'z yutuqlari bilan bo'ynini g'oz qilib turibdi. Mamlakatimizda barcha sohalarda dadil islohotlar amalga oshirilmoqda. Iqtisodiyot tarmoqlarini zamon talablariga moslagan holda yangilash, aholi farovonligini oshirishga qaratilgan huquqiy hujjatlar qabul qilinmoqda. Tashabbus va takliflar qo'llab – quvvatlanib, moliyaviy va tashkiliy jihatdan qo'llab kelinyapti. Bunday keng ko'lamlı ishlar natijasi har jabhada sezilmoqda. Fan va madaniyat, axborot texnologiyalari, iqtisodiyot, turizm, qurilish, qishloq xo'jaligi taraqqiyoti, farmaseftika, meditsina, televediniya, radio, kinomatografiya... Bularning har biri bir olam, suhbat uchun bir mavzu, soatlab, kunlab so'z yuritsa bo'ladi. Aytib ado qilolmaysiz. Zamon talablariga mos yurish bilan birgalikda, milliylik bilan hamohang tarzda olib borilayotgan islohotlar, yurtdoshlarimiz uchun nihoyatda shinam va ko'rkam uy - joylar, qulay o'qishxona va darsxonalar, maktab va universitetlar, joriy yildan o'z faoliyatini boshlovchi ko'pgina imtiyozlarga ega bo'lgan kasb – hunar maktablari, zamonaviy tibbiy jihozlar bilan ta'minlangan va ta'mirlangan, yangitdan qurilgan shifoxonalar, sayyohlar e'tiborini o'ziga jalb qilib kelayotgan turistik bino majmualari, mehmonxonalar, yurtdoshlarimiz vaqtini

yanada mazmunli o'tkazilishini maqsad qilib bunyod etilgan istirohat bog'lari, tarixiy, ijtimoiy mavzudagi ekranbop kinofilmlarning suratga olinayotgani bugungi kunning ko'zga ko'ringan yutuqlaridandir. Yurtimizdagi o'zgarishlarni jahon hamjamiyati ham tan olmoqda.

Ha, shuncha imkoniyat va yengilliklar yaratilgan yurtda yashagan har bir shaxs har nafasini "Vatan!" deya olsa arziydi. Yuqorida sanab o'tilganlar dengizdan tomchi, xamir uchidan kichik kulcha kabidir. Negaki, bunday islohot va o'zgarishlar yildan yilga, har kuni o'z sonini oshirmoqda, ortmoqda. Taraqqiy etayotgan yurtimiz yorqin kelajak sari oldinga tomon odimlasa odimlayaptiki, aslo to'xtagan emas.

Ey, aziz tengdosh, Vatan – sening taqdiring, sening qismating va shu bilan birga kelajaging hamdir! U – seni qo'llaguvchi, u seni hammadan ham ulug'ing, hammadan azizing. Sen uchun borini nisor qilib, sendan bular evaziga faqat mehr – muhabbat kutguvchi mehrga zoring va mehrga boyingdir! Shunday ekan vatan uchun yasha, unga joningni fido et, uning rivojida o'z hissangni qo'sh! Kuyib, yonib yasha!Sev, qadrla...

Ona zaminimiz doimo sevilsin, sevsin, kuldirsin, kulsin, dunyolar bilan birga turib, abadiy bo'lsin!

Foydalanilgan adabiyotlar:

1.Sh.M.Mirziyoyev- Milliy taraqqiyot yo'limizni qat'iyat bilan davom ettirib, yangi bosqichga ko'taramiz.Toshkent -"O'zbekiston", 2017 ,4-bet

2.Sh.Mirziyoyev Birlashgan Millatlar Tashkiloti Bosh Assambleyasining 72-sessiyasidagi nutqi

3.Karimov I.A. Yuksak ma`naviyat-yengilmas kuch. Toshkent "Ma`naviyat", 2008, 16, 21-betlar

4.Karimov I.A. Biz kelajagimizni o'z qo'limiz bilan quramiz. Asarlar to'plami 7-jild T., "O'zbekiston", 1999, 304-bet.

5.Imomnazarov M. Milliy ma`naviyatimizning takomil bosqichlari. T.: "Ma`naviyat" 1996, 121-bet.

ФИО автора: *Xusanov Davronjon Ma'ruffjonovich*

Farg'ona "Temurbeklar maktabi" harbiy akademik litseyi

"Informatika" fani o'qituvchisi

Название публикации: «DARSLARDA ZAMONAVIY AXBOROT
TEKNOLOGIYALARIDAN FOYDALANISH»

Аnnotatsiya: *Ushbu maqolada ta'lim jarayonida axborot texnologiyalarning o'rni ularning hozirgi vaqtdagi ahamiyati haqida ma'lumotlar beriladi.*

Калит so'zlar: *axborot kommunikatsiya texnologiyalari, tushuntirish illyustratsiyalash metodi, reproduktiv metodi, muammoli metodi, tadqiqotchilik metodi.*

Annotation: *This article provides information on the role of information technology in education and their importance today.*

Keywords: *illustration, reproductive, communication, analog, differential, individual.*

Ta'lim oluvchilar uchun mustaqil bilim olish imkoniyatlarini oshirish, ta'limning elektron axborot resurslarini shakllantirish va rivojlantirish uchun tegishli sharoitlarni yaratish ta'lim mazmunini takomillashtirishning zaruriy shartlaridan biri sanaladi. Zamonaviy ta'lim tizimining asosini sifatli va yuqori texnologiyali muhit tashkil etadi. Uning yaratilishi va rivojlanishi texnik jihatdan murakkab, ammo bunday muhit ta'lim tizimini takomillashtirishga, ta'lim jarayoniga axborot kommunikatsiya texnologiyalarini joriy etishga xizmat qiladi. Bugungi kunda ilm-fan jadal taraqqiy etayotgan, zamonaviy axborot vositalari keng joriy etilgan jamiyatda barcha fan sohalarida bilimlarning tez yangilanib borishi, ta'lim oluvchilar oldiga ularni tez va sifatli egallash bilan bir qatorda, muntazam va mustaqil ravishda bilimlarni egallash vazifasini qo'ymoqda. Bu vazifani amalga oshirishda o'qitishning to'rtta asosiy metodidan foydalanish maqsadga muvofiqdir. Bular:

- tushuntirish illyustratsiyalash;
- reproduktiv;
- muammoli;

- tadqiqotchilik.

Birinchi metod – tushuntirish illyustratsiyalash o‘quvchi bilan ta’lim tizimi o‘rtasida aks aloqaning mavjudligini ko‘zda tutmagani bois uni kasbiy kompyuter (axborot kommunikatsiya texnologiyalari) dan foydalaniladigan tizimlarda qo‘llash befoyda.

O‘qitishning hisoblash texnikasi vositalaridan foydalaniladigan, reproduktiv metodi o‘quvchiga o‘qituvchi va axborot kommunikatsiya texnologiyalari tomonidan xabar qilinadigan bilimlarni o‘zlashtirishni hamda ta’lim oluvchining o‘rganilgan materialni qayta yaratish, uni o‘xshash (analogik) vaziyatlarda qo‘llashga oid faoliyatni tashkil qilishni ko‘zda tutadi.

Mazkur metodni axborot kommunikatsiya texnologiyalaridan foydalanish bilan qo‘llash ta’lim jarayonini tashkil qilish sifatini jiddiy yaxshilash imkonini bersada, biroq o‘quv jarayonini an’anaviy qo‘llanadigan sxemadan (axborot kommunikatsiya texnologiyalarisiz) foydalanilganiga nisbatan tubdan o‘zgartirishga imkon bermaydi. Bu jihatdan muammoli hamda tadqiqotchilik metodlaridan foydalanish ko‘proq o‘zini oqlaydi. O‘qitishning muammoli metodi axborot kommunikatsiya texnologiyalarining o‘quv jarayonini qandaydir muammoni qo‘yish va uni hal qilish yechimlarini izlash sifatida tashkil qilishga oid imkoniyatlaridan foydalanadi. Asosiy maqsad ta’lim oluvchining bilish faolligini oshirishga maksimal darajada ko‘maklashishdan iborat. Ta’lim jarayonida olinayotgan bilimlar asosida turli toifadagi masalalarning yechilishi, shuningdek, qo‘yilgan muammoni hal qilish uchun zarur bo‘ladigan qator qo‘shimcha bilimlarni olish va tahlil ko‘zda tutiladi. Bunda axborotni to‘plash, tartiblashtirish, tahlil va uzatishga oid ko‘nikmalarni egallashga alohida e’tibor qaratiladi.

O‘qitishning axborot kommunikatsiya texnologiyalaridan foydalanilgan tadqiqotchilik metodi ta’lim oluvchining ma’lum darajada ilmiy texnik tadqiqot olib borish jarayonidagi mustaqil ijodiy faoliyatini ko‘zda tutadi. Bu metoddan foydalanilganda ta’lim faol tadqiqot, kashfiyot va o‘yin natijasi sanaladi, buning natijasida, odatda, yuqorida sanab o‘tilgan metodlardan foydalanilganidan ko‘ra yoqimliroq va muvaffaqiyatliroq bo‘ladi. O‘quv jarayonida kompyuterlardan foydalanish bo‘yicha dastlabki tajribalar hisoblash texnikasidan foydalanish ta’lim

jarayoni samaradorligini sezilarli darajada oshirishi, bilimlarni hisobga olish va baholashni yaxshilashi, qiyin vazifalarni hal qilishda o'qituvchining har bir ta'lim oluvchiga yakka tartibda yordam berishini ta'minlashi, yangi kurslarni yaratish va qo'yishni osonlashtirish kabi imkoniyatlarni berishini ko'rsatdi.

Axborot kommunikatsiya texnologiyalari vositalarining ta'limning boshqa texnik vositalariga qaraganda asosiy ustunliklari nozikligi, ta'limning turli modellari va algoritmlariga sozlash, shuningdek har bir ta'lim oluvchining hatti-harakatlariga yakka tartibda ta'sir qilish imkoniyati sanaladi. Bunday vositalardan foydalanish ta'lim jarayonini yanada faollashtirish, unga tadqiqotchilik va izlanuvchanlik xarakterini bag'ishlash imkonini yaratadi. Axborot kommunikatsiya texnologiya vositalari o'quv jarayonida quyidagi eng muhim jihatlari bilan alohida ahamiyatga egadir:

- differensial va individual o'qitish jarayonini tashkil qilishi;
- o'qish jarayonini baholash, teskari aloqa bog'lashi;
- o'zini-o'zi nazorat qilish va tuzatib borishi;
- o'rganilayotgan fanlarni namoyish etishi va ularning dinamik jarayonini ko'rsatishi;
- fan mavzularida animatsiya, grafika, multiplikatsiya, ovoz kabi kompyuter va axborot texnologiyalardan foydalanishi;
- o'quvchi talabalarga fanni o'zlashtirish uchun strategik ko'nikmalar hosil qilishi va hokazo.

Shuningdek, axborot kommunikatsiya texnologiyalari vositalarining amaliy tomoni ulardan o'quv jarayonida foydalanish va kelgusida ta'lim tizimida o'quv jarayoni uchun ma'lumotlar bazasini va virtual stendlar yaratishdek muhim vazifani amalga oshirishga zamin hozirlaydi. Bugungi kunda nafaqat ta'lim tizimini balki boshqa soha tizimlarini ham axborot texnologiyalarsiz tasavvur qilish qiyin. Ta'lim tizimida axborot texnologiyalaridan foydalanish ta'lim sifatini yanada oshirishga darslarni yanada qiziqarli va maroqli bo'lishiga yordam beradi. O'z navbatida o'quvchida bu texnologiyalar yordamida turli amallar va topshiriqlar bajarishda o'zining yangicha kreativ g'oyalardan foydalanib amallar bajarishi mumkin.

FOYDALANILGAN ADABIYOTLAR RO‘YXATI.

1. A.Xoliqov. – Pedagogik mahorat. –T.: Iqtisod-moliya, 2010.
2. R.Mavlonova va boshqalar. – Pedagogika. –T.: O‘qituvchi, 2008.
3. R.Mavlonova, N.Raxmankulova, N.Vohidova. – Pedagogika nazariyasi va tarixi. Darslik. –T.: Fan va texnologiyalar, 2010.
4. J.Yo‘ldoshev, F.Yo‘ldosheva, G.Yoldosheva. – Interfaol ta’lim sifat kafolati. – T.: Fan va texnologiyalar, 2009.
5. H.T.Omonova boshqalar – Pedagogik texnologiyalar va pedagogik mahorat. darslik Toshkent – 2007.

Elektron ta’lim resurslari

- 1 .www.arxiv.uz
- 2 .www.pedagog.uz
3. www.ziyonet.uz

ФИО авторов: *Холбойева Феруза*

Маматалийева Моҳидил

Бобараҳматова Дилишода

Абдийева Одина

Денов тадбиркорлик ва педагогика институти талабалари

Название публикации: «АҲАМОНИЙЛАР ДАВРИДА ЎРТА ОСИЁ»

Анотация: Ўрта Осие ҳалқлари Аҳамонийлар маданият ёдгорликлари бунёд этилишида катта ҳисса қўшдилар. Бу даврда Ўрта Осие ҳалқлари илк марта зарб қилинган танга пуллар билан танишдилар ва муомала қилдилар. Ўрта Осие ҳудудидан Аҳамонийлар пул тартибига оид олтин дариклар ва бошқа тангалар топилган. Аҳамонийлар даврида кўпгина шарқ халқларининг сиёсий бирлиги – бутун жаҳон тарихида, иқтисодий ва маданий ривожланишида муҳим давр бўлиб қолди. Бу ўринда Ўрта Осие ҳудудидаги халқлар ва қабилаларнинг ҳам ҳиссаси ниҳоятда катта бўлди.

Калит сўзлар: Геродот, Ксенофонт, Ктесий, массагет, Шаҳаншоҳ, дарик, шоҳ йўли

Мил.авв. VI асрнинг ўрталарига келиб шафқатсиз курашлар натижасида Мидия подшолиги ўрнида Аҳамонийлар давлати ташкил топади. Кўпчилик илмий – тарихий адабиётларда Кир II Аҳамонийлар давлатининг асосчиси сифатида эътироф этилади. Аҳамонийларнинг Кир II, Камбиз, Доро I, Ксеркс каби ҳукмдорлари қадимги Шарқдаги жуда кўплаб мамлакатлар устидан ўз ҳокимиятини ўрнатишни режалаштирилганлар ва шундай сиёсат олиб борганлар. Қадимги дунё муаллифлари Геродот, Ксенофонт, Ктесий, Юстин қабилаларнинг маълумотларидан хулоса чиқарадиган бўлсак, Кир II мил.авв. 545-539 йилларда Шарқий Эрон ва Ўрта Осие вилоятларини босиб олади. Доро I даврида (мил.авв. 522-486 йй.) Аҳамонийлар сулоласи Ҳинд водийсидан Ўрта Ер денгизига қадар бўлган кенг ҳудудга ўз ҳукмронлигини ўрнатган. Жуда кўп сонли давлатлар, вилоятлар, шаҳарлар ва халқларни

бирлаштирган Ахамонийлар салтанати тарихда биринчи йирик дунё давлати ҳисобланади.

Мил.авв асрнинг ўрталарида Кир ўзининг содиқ лашкарбошларидан бири бўлган Гарпатга Кичик осиедаги шаҳар давлатларни босиб олишни буюради Ўзи эса Ўрта Осие ҳудудидаги вилоятларни (Бактрия, Хоразм, Сўғдиёна, Марғиёна ва бошқ.) босиб олишига тайёргарлик кўра бошлайди. Геродот Кир II нинг массагетларга қарши юриши ҳақида сўзлар экан, бу юришларнинг кўпчилиги ҳақида тўхталмасдан, фақат форсларни ташвишга солган юришлар ҳақида эслатиб ўтади. Тарихчининг маълумот беришича, Гарпаг Кичик Осие шаҳарларини бирин-кетин босиб олгунча Кир II бутун Осие халқларини бўйсундиради ва шундан кейингина Бобилга юриш бошлайди.

Тарихий манбаларнинг маълумот беришича, Ўрта Осие халқлари ахамонийлар босқинига қарши қаттиқ кураш олиб борганлар. Хусусан, массагет қабилалари малика Тўмарис (Томирис) бошчилигида форсларнинг турли ҳийла-найранглар ишлатишига қарамасдан уларнинг катта қўшинини тор-мор этадилар. Малика Тўмарис ва массагетларнинг ҳарбий маҳорати туфайли бу жангда ахамонийлар ҳукмдори Кир II ҳам ҳалок бўлади. Геродот хабар беришича, —Бу жанг варварлар (массагетлар) иштирок этган жанглар орасида энг даҳшатлиси эди... Камон ўқлари тугагач, қўл жанги бошланиб найза ва қилич билан курашдилар. Қўшинлар жанги узоқ вақт давом этди. Ниҳоят массагетлар ғалаба қозондилар.¶ Кир II қўшинларининг массагетлар томонидан тор-мор этилиши мил. авв. 530 йилга тўғри келади.

Тарихчи Полиен форсларга қарши курашган Широқ қаҳрамонлиги ҳақидаги афсона тўғрисида хабар беради. Унинг хабарига кўра, сак қабилаларининг вакили бўлган Широқ исмли чўпон ҳийла йўли билан форсларнинг катта қўшинларини сувсиз саҳро ичкарасига адаштириб қўяди. Широқ ҳам, форс қўшинлари ҳам очлик ва ташналикдан ҳалок бўладилар. Мил. авв. 522 йилда ахамонийлар тахтига Доро I ўтиради. У тахтга ўтириши биланоқ Парфия, Марғиёна ва —саклар ўлкаси¶да форсларга қарши қўзғолонлар кўтарилади. Беҳистун ёзувларига қараганда, 522 йилнинг

охирида Марғиёнада кўтарилган кўзғолонга Фрада исмли киши бошчилик қилади. Доро I Бактрия сатрапи Дадаршиш бошчилигидаги кўшинларни кўзғолончиларга қарши жўнатади. Кўзғолон шавкатсизларча бостирилиб 55 минг марғиёналик ҳалок бўлади. Фрада ҳам кўлга олиниб қатл эттирилади. —Саклар ўлкасидаги форсларга қарши курашга Скунха бошчилик қилади. 519-518 йилларда бўлиб ўтган бу курашда саклар форслар томонидан мағлубиятга учрайди. Сакларнинг кўпчилиги ўлдирилиб, кўпчилиги асир олинади. Уларнинг йўлбошчиси Скунха асир олиниб, ўрнига бошқа йўлбошчи тайинланади. Хуллас, форслар Ўрта Осиёдаги маҳаллий аҳолининг қахрамонона қаршилигини қийинчилик билан синдирганидан кейингина бу ҳудудларни батамом ўзларига бўйсундирдилар.

Марказий бошқарув органлари. Аҳамонийлар даврида давлат бошқаруви шоҳлар шоҳи-шаҳаншоҳ кўлида бўлган. Ҳокимият иерархиясида шаҳаншоҳдан кейин бой форс оилаларининг бошлиқлари турган. Шаҳаншоҳ саройида Кенгаш мавжуд бўлиб унинг таркибига бой оила бошлиқлари, сарой аёнлари, юқори лавозимдаги амалдорлар ва ноиблар кирган. Давлат аҳамиятига молик муҳим бўлган барча масалалар ушбу кенгашда кўриб чиқилсада, ҳал қилувчи қарорни шаҳаншоҳ қабул қилган. Шоҳлар шоҳидан кейинги шахс хазарпат (мингбоши) деб аталган. Хазарпат шаҳаншоҳ гвардиясининг бошлиғи ва давлат бошқарувида шаҳаншоҳнинг бош ёрдамчиси ҳисобланган. Аҳамонийлар давлатининг бош маъмурий маркази Суза шаҳри эди. Бу ерда шаҳаншоҳ девонхонаси жойлашган бўлиб, барча ҳужжатлар шу ерда сақланган. Шаҳаншоҳ девонхонаси бошлиғи дапирпат (мирзабоши) деб аталган. Девонхонада бош хазиначилар, ҳисобчилар, қозилар, мирзалар ва бошқа амалдорлар ишлаганлар.

Ҳудудий бўлиниш. Мил.авв. VI асрларнинг ўрталарида ташкил топган улкан аҳамонийлар давлати тартибига ҳозирги Эрон, Афғонистон, Ўрта Осиёнинг катта қисми, Шимолий Ҳиндистон, Яқин Шарқ, Кичик Осиё, Миср каби ҳудудлар кирган эди. Бу улкан давлат маъмурий- қарам ўлкалар – сатрапияларга бўлинган эди. Айрим тадқиқотчиларнинг фикрича, бу анъана

Мидия давлатидан қабул қилинган, Доро I даврида маъмурий бошқарувда ислохотлар ўтказидиб, бутун давлат 20 та маъмурий- қарам сатрапияларга бўлинади. Уларни сатраплар (шаҳаншоҳ ноиблари) бошқарган. Сатрапиялар анча йирик бўлиб, айрим ҳоллада бир неча ўлка ва вилоятларни бирлаштирган. Масалан, Парфия, Гиркания, Арея, Хорасмия ва Сўғдиёна битта сатрап таркибига кирган.

Солиқлар ва мажбуриятлар. Геродот маълумотларига кўра, улкан Аҳамонийлар салтанати алоҳида вилоятлар (ўлкалар) – сатрапияларга бўлинган бўлиб, уларнинг сони 20 та эди. Ҳар бир сатрапия ҳар йили маълум миқдорда солиқ тўлаб туриши шарт эди. Солиқларнинг миқдори кўп ҳолларда кумуш талант (талант- пул бирлиги, бир талант 30 кг кумушга тенг бўлган) билан белгиланган. Солиқлар келиб тушишини тизимга солиш учун Доро I ягона пул тартибини жорий этади. Бу тартибининг асосини оғирлиги 8,4 г келадиган олтин дарик ташкил этарди. Олтин дарикни бир донасини оғирлиги 5,6 г бўлган 20 та кумуш тангага алмаштириш мумкин бўлган. Олтин дарик фақат подшо томонидан, кумуш тангалар эса айрим вилоятлар ҳукмдорлари томонидан зарб этилган.

Дехқончилик. Сунъий суғориш Таъкидлаш жоизки, Аҳамоний подшолари ва сатраплари қишлоқ хўжалигининг ривожланишига, аввало, деҳқончиликка катта эътибор бериб турганлар. Ксенофонтнинг хабар беришича, «подшо ўз мамлакатининг айрим қисмларини ўзи айланиб чиқади, айрим қисмларига ўз ишончли одамини юборади. Агар ҳокимлар ўзлаштирилиб обод этилган, боғ-роғлар барпо этилиб экинлар экилган ерларни кўрсатсалар уларга яна янги ерлар қўшиб берилиб, турли мукофотлар инъом этилади». Ўрта Осиёдаги дастлабки коризлар ер ости суғориш каналлари ҳам Аҳамонийлар даврида пайдо бўлади. Полибий салавкийлар ҳукмдори Антиох III нинг Парфия даштлари орқали юришини таърифлар экан, бу ерда суғориш ишлари қудуқлари бўлган бир нечта ер ости каналлари орқали амалга оширилиб улар «форслар даврида» бунёд этилгани ҳақида маълумот беради.

Манзилгоҳлар ва меъморчилик Копетдоғнинг тоғ олди худудларидан мил.авв. VI-IV асрларга оид йирик кўҳна шаҳар Елкендепе харобалари очиб ўрганилган. Тадқиқотчиларнинг фикрича, Елкендепе Шимолий Парфиянинг ҳарбиймаъмурий маркази бўлиб, бу ерга Аҳамонийлар подшолари келиб турган. Кўҳна шаҳар нотўғри айлана шаклида бунёд этилган бўлиб, узунлиги 500 метр, эни 300 метрга яқин. Шаҳар ўрнидаги дастлабки манзилгоҳ тўғри бурчакли йирик ғиштлардан қад кўтарган мустаҳкам девор билан ўраб олинган. Марказда истехком қад кўтарган.

фойдаланилган адабиётлар.

- 1 Сагдуллаев А.С. Қадимги Ўзбекистон илк ёзма манбаларда. – Т., 1996.
- 2 Сагдуллаев А.С. Қадимги Ўрта Осиё тарихи. – Тошкент: Университет, 2004.
- 3 Сагдуллаев А., Мавлонов Ў. Ўзбекистонда давлат бошқаруви тарихи. – Тошкент: Академия, 2006.
- 4 Сагдуллаев А.С. ва бошқ. Ўзбекистон тарихи: давлат ва жамият тараққиёти. – Т., 2000.
- 5 Сулейманов Р.Х. Древний Нахшаб. Проблемы цивилизации Ўзбекистана VII в до н.э. - VII в н.э. – Т., 2000.

ФИО автора: *Холмирзаева Сайёра Шукуровна*

Тошкент давлат аграр университети

“Ўзбек тили ва адабиёти” кафедраси доценти

Название публикации: «БОЙСУН ФОЛЬКЛОР ЭТНОГРАФИК ХАЛҚ АНСАМБЛИ»

Аннотация

Ушбу мақола “Бойсун” фольклор этнографик халқ ансамблининг фаолиятини ёритишга бағишланган. Бойсуннинг қадимги урф-одатлари, анъаналарини қўшиқ ва рақслар орқали кўрсатилиши очиб берилган. Бойсуннинг чолғу созлари ва тақвимий меҳнат кунларида айтиладиган қўшиқ турлари ҳақида маълумот берилади.

Калит сўзлар: фольклор, қўшиқ, достон, бахши, анъана, урф-одат, санъат, мусиқа.

Аннотация

Данная статья посвящена деятельности фольклорно-этнографического народного ансамбля «Бойсун». Древние обычаи и традиции Байсуна раскрыты на примере песен и танцев. Также представлена информация о музыкальных инструментах Байсуна и песнях, исполняемых в календарных рабочих днях.

Ключевые слова: фольклор, песня, эпос, бахши, традиция, обычаи, искусство, музыка.

Abstract

This article is devoted to the activities of the folklore-ethnographic folk ensemble “Boysun”. The ancient customs and traditions of Boysun are revealed through the example of songs and dances. It also provides information about Boysun’s musical instruments and songs performed on calendar working days.

Key words: folklore, song, epic, bakhshi art, tradition, customs, art, music.

Мустақиллик йилларида миллий маданиятимиз, санъатимиз тарихини ўрганиш ва янада ривожлантириш борасида кенг кўламли ишлар қилинди. Халқимизнинг қадимги анъаналарини ўзида мужассам этган миллий фольклор санъатига бўлган эътибор ҳам ўтган йиллар мобайнида кучайди.

Бойсун ўзининг бетакрор табиати, гўзал тоғлари, қадимий тарихи, миллий қадриятлари, анъаналари ва урф-одатларининг намуналари сақланиб қолганлиги билан ажралиб туради. Шу сабабли ҳам бу қадимий жой ЮНЕСКО томонидан эътироф этилган.

Бойсун мусиқа фольклори аҳолининг ижтимоий-маиший ва ижтимоий-психологик хусусиятларига боғлиқ ҳолда асрлар давомида шаклланди. У ўзбек

ва тожик халқлари мусиқа маданияти элементларини сингдирган ҳолда инсоннинг оилавий ҳаёти ҳамда унинг хўжалик фаолияти, дини ва табиий ходисаларга даҳлдор турли вазифаларни ўзида акс эттиради. Фольклор санъати ижрочилари ўз ижодларида эстетик, ижтимоий ва коммуникатив вазифаларни бирлаштирганлар. Чунончи мавзу жиҳатидан хилма-хил маросимий ва меҳнат кўшиқлари, дostonлар, йиғилар, чолғу куйлари улар ижодининг асосини ташкил этади.

“Бойсун” фольклор этнографик халқ ансамбли аجدодларимиз қалб кўрини бериб куйлаган кўшиқларини нафақат ижро этиб, балки унга ҳозирги замон руҳини ҳам кўшиб Ўзбекистон бадиий санъатида ўзига хос услуб билан жой олган ягона фольклор мактабларидан биридир.

Бойсуннинг замонавий тўй-кўшиқлари туркуми ранг-баранг ва хилма-хил - Бешик тўй, Суннат(ўғил) тўй, Мучал тўй, Никоҳ тўй. Уларда мусиқа, ўйин, рақслар, томошалар ва халқ ўйинлари(Кўпқари, кураш, пиёда улоқ ва ҳ.к.) омихта бўлиб кетган. Уларнинг ҳар бири халқ чолғу ижодида ёрқин воқеа ҳисобланиб, унинг аҳамияти шундаки, аввало, кенг халқ оммаси анъанавий ёдаки санъатга, замонавий мусиқа ижодигагина эмас, балки “Зеҳн билан тинглаш”ни тарбиялашга зўр бермоқда.

Бойсун чолғу созлари ичида барча чолғу гуруҳлари - торли, пуфлаб чалинадиган ва зарбли чолғулар иштирок этади. Ишқалаб чалинадиган торли чолғу асбоблари ҳам бой ва ранг-баранг дўмбира(улар тут, ёнғоқ, ўрик, нок ёғочларидан турлик катталиқда ясалади), дутор, калта дутор, чилтор, торли-зарбли чолғулар-темир чанқовуз(илгари унинг ёғоч ва суюқдан ишланган турлари ҳам бўлган) энг кенг тарқалган чолғу асбобларидир. Пуфлаб чалинадиган мусиқа асбобларига сурнай, чўпон найи ва бошқалар киради.

Қадимги одамнинг табиатига таъсир қилувчи энг муҳим воситалардан бири афсунгарлик кўшиқлари бўлган. Жумладан, бундай кўшиқлар тақвимий меҳнат кунлари ва тўй маросимларида ижро этилган. Афсунгарлик кўшиқларининг маълум мақсадга йўналганлиги уларнинг мусиқий-шеърый мазмуни ва бадиий шаклланишининг асоси ҳисобланади. Бойсуннинг тақвимий меҳнат кунларида айтиладиган афсунгарлик кўшиқлари Наврўз(“Йил боши”, “Наврўз келди”, “Наврўз айёми”, “Сумалак”), экин экиш чоғидаги меҳнат жараёнлари(“Шоҳмойилар”, “Кўш ҳайдаш”, “Дон сепдим”), ҳосил йиғиш(“Майда”, “Обло барака”, “Ёзи”), молларни соғиш чоғида уларни “авраш”(“Хўш-хуш”, “Турай-турай”, “Чирой-чирой”) билан боғлиқ, куёш(“Офтоб чикди”), ёмғир(“Суст хотин”),қор(“Қор келди”), ва шамол(“Чой мом”, “шамол чақирин”) тўғрисидаги афсунгарлик кўшиқлари алоҳида гуруҳга киради.

“Бойсун” ансамблида воқеликка муносабатлари ўзига хос ифодасини топган. Мавсум ва маросим кўшиқлари ижрочи томонидан куйлашдан олдин маросимларни уюштирадилар. Уларни ўтказиш тартибларини ҳам, расим-русумларини, куй, кўшиқ ва рақсларини мавсумий маросимларга бағишлаб сайқал бериб, ижро этадилар.

“Бойсун” фольклор этнографик халқ ансамблининг дастурларида муҳим ўринни тутган кўшиқлар, асосан, меҳнат жараён билан боғлиқдир. Меҳнат турлари турли-туман бўлганидек, бевосита унинг кўшиқлари ҳам хилма-хилдир.

Дехқончилик билан боғлиқ кўшиқлар.

Боғдорчилик билан боғлиқ кўшиқлар.

Чорвачилик билан боғлиқ кўшиқлар.

Касб-ҳунар билан боғлиқ кўшиқлар.

Сайил томошалар билан боғлиқ кўшиқлар ижро этиладиган турларига бўлинган.

Дехқончилик билан боғлиқ кўшиқлар ўзига хос оҳангда куйланади. Айрим кўшиқлар соссиз ижро этилади. Шудгор қилинган ерга деҳқонлар Бободеҳқон бошчилигида чиқиб, барака тилаб, уруғ сепиб кўшиқ куйлаган.

Буғдой унсин, дон бўлсин,

Тўйлар бўлсин, ёр-ёр.

Дуо берган бобоси,

Омон бўлсин, ёр-ёр.

Оқ ўтовнинг ичида

Ойнаси бордир, ёр-ёр.

Уруғ сепган деҳқоннинг,

Сарпоси бордир ёр-ёр.

Қадимда ёши улуғ ҳалол, меҳнатсевар, Бободеҳқон ҳар бир донига тилагини кўшиб шудгор қилган, ерга дон сепиб, кўшиқ ижро этган. Меҳнат кўшиқлари бевосита меҳнат жараёни билан боғлиқ бўлган.

Қадимда ғаллани кўнда ўриб, йиғиб олганлар. Ўрим вақти яқинлашганда ғаллани пишиб етилганидан дарак берувчи жарчилар чақириқлари айтилган...

Жарчи чорловчи:

Ёши ишга, қари ошга,

Ҳамма ўримга

Ҳамма йиғимга

Кел-хо, кел...

Ғалла ўрими тугаб, донни хасдан ажратиб ола бошладиган вақт яқинлашганида халқ тассавуридаги шамолни ҳайдаб юривчи Мирҳайдар бободан шамолни ўзлари томонга ҳайдашни сўраб:

Гир-гир эсан шабода

Ҳашарга кел хирмонга

Донни қолдирган бизга

Хасни учир олисга

Донии қолдирган бизга
Хасни учир олисга
Мирҳайдар-о, Мирҳайдар
Елни хирмонга қайтар

“Бойсун” ансамбли ўз репертуарида қадимий этник турмуш билан боғлиқ урф-одатлар, ўзига хос маросим ва удумларни бадиий ғоявийлигини сахнавий кўринишлар орқали янада тўлдирмоқда.

Ансамбль халқ амалий санъати анъаналарини намойиш этиши билан бир қаторда халқ кўшиқлари, лапарлар, айтишувлар, ўлан ва ёр-ёрлар, алла айтишувларини айримлари созсиз, айримлари миллий мусиқа асбоблари ёрдамида(доира, най, ғижжак, рубоб, дутор) ёки қадимий мусиқа асбоблари(чанқовуз, сибигза, қовоқноғора, лойкўза ноғора, дўмбира) жўрлигида ижро этиб келмоқда.

Фойдаланилган адабиётлар:

1. Каримов.И. “Юксак маънавият - енгилмас куч”. “Маънавият” нашриёти, Тошкент 2008.
2. Мусақулов А. “Ўзбек халқ лирикаси”. “Фан” нашриёти, Тошкент 2010.
3. Ўзбекистон халқлари тарихи. “Фан нашриёти”, Тошкент 1993.
4. Жабборов И. “Ўзбек халқи этнографияси”. “Ўқитувчи” нашриёти, Тошкент 1994.
5. Холмирзаев Ш. “Сайланма”. 4-жилд. Эсселар. “Шарқ” нашриёти, Тошкент 2007.

ФИО автора: Базаров Ихтиёр, ЎзДЖТУ

Название публикации: «ЛИНГВОТАЪЛИМШУНОСЛИККА ОИД
ТЕРМИНЛАРДА ИЖТИМОЙИ-МАДАНИЙ ҚАРАШЛАРГА ХОС
ХУСУСИЯТЛАРНИНГ ИФОДАЛАНИШИ»

Аннотация

Мақолада лингводидактик терминологик бирликларнинг лексик-семантик тузилиши ва уларнинг полисемантик хусусиятлари лингвистик ёндашувлар нуқтаи назардан аниқлаш масаласига бағишланади. Мазкур соҳа терминологик бирликларининг асосий семантик хусусиятлари бевосита лингвистик таҳлил методи ёрдамида ўрганилади.

Соҳа терминларининг контекстга оид маъно жиҳатлари ва семантик ўзгаришлар уларнинг полисемантик хусусиятлари таҳлилига кўра аниқланади. Лингвотаълимишунослик терминологиясининг шаклланиши ва тадрижий ривожланиши босқичлари тил тараққиётининг тарихий тадрижийлик нуқтаи назаридан инглиз, рус ва ўзбек тиллари материали асосида таҳлил этилди.

Калит сўзлар: терминларнинг лексик-семантик структураси, полисемия, полисемантик терминлар, термин-синонимлар, термин-антонимлар, термин-омонимлар, лингвотаълимишунослик, термин ясалиши, маъно кўчириши, терминлар таснифи.

Abstract

The article deals with the characterization of terminological units from the aspects of lexico-semantic structures which are specific for all their semantic features by means of linguistic approaches. The main semantic properties of terminological units of language didactics can be studied by means of linguistic analysis.

Semantic changes in the formation of terms owing to their polysemantic features and relationships of meanings which may be found through the context. The main processes of formation and dynamic development of the terminological system of this science have been investigated owing to materials of English, Russian and Uzbek languages.

Key words: *lexico-semantic structures of terms, polysemy, polysemantic terms, terms synonym, terms antonyms, terms homonyms, language didactics, formation of terms, shift of meaning, classification of terms.*

Аннотация

В статье рассматриваются характеристики лингводидактических терминологических единиц с точки зрения лексико-семантической структуры, и определение их семантические особенности с учётом лингвистического подхода. Основные

семантические особенности терминологических единиц данной науки непосредственно изучается с помощью метода лингвистического анализа.

Однако, семантические изменения наблюдается благодаря полисемантических особенностей и определяется значений данных терминов который можно выявить в контексте. Основные процессы формирования и динамического развития терминологической системы данной науки изучено на материалах английского, русского и узбекского языков.

Ключевые слова: *лексико-семантическая структура терминов, полисемия, полисемантические термины, термины-синонимы, термины-антонимы, термины-омонимы, лингводидактика, образования терминов, перенос значения, классификация терминов.*

Лингвотаълимшуносликка ҳозирги кун нуктаи назардан ёндашадиган бўлсак, ҳақиқатан, мазкур тиллар таълимшунослиги йўналиши умумтаълим мактабларида ва олий таълим муассасаларида хорижий (хусусан оврупа) тилларини ўқитишдаги замонавий ёндашувлар ва стратегияларни ўз ичига қамраб олган. Мазмунан янгиланган тил таълими методикасининг амалиётга бевосита жорий этилиши мазкур соҳага оид терминологиянинг жадал суръатлар билан ривожланиши ва бойиб боришини таъминлайди. Чиндан ҳам бу жараён лингвистика, психолингвистика ва педагогика соҳаларида юз бераётган янги тенденциялар билан узвий боғланган. Чет тилларни ўқитишда замонавий ёндашувларни амалиётга татбиқ қилиниши мазкур соҳа йўналишидаги методист олимлари томонидан янги методларни ишлаб чиқишига ва анъанавий тил ўқитиш методикасини тубдан ислоҳ қилишга муҳим туртки бўлди. Бу эса ўз навбатида хорижий тилларни ўқитиш методикасига янги тизим ва моделлар, илғор технологияларни кириб келишига олиб келди.

Таъкидлаш жоизки, тил ўргатишнинг энг самарали методларини илмий жиҳатидан тадқиқ этиш жараёни билан боғлиқ бўлган методист-олимларнинг илмий қарашларидаги тил ўқитишнинг анъанавий ва хорижий методикасига доир умумий ҳамда турли баҳс-мунозарали ҳолатларни кузатишимиз мумкин. Бу бир томондан, мазкур масалага оид илмий ёндашувлар ва мулоҳазалардаги умумий ҳамфикрлик бўлса, иккинчи томондан эса баъзи методик тушунчалар ва терминларнинг илмий талқин қилишдаги тафовутлар билан боғлиқ ҳолатларда учрайди. Чунончи, тилни пухта эгаллашнинг психологик хусусиятлари билан

боғлиқ “*онглилик принципи*” анъанавий методикада чет тил ўқитишнинг асосий дидактик принципларидан бири саналади. Шунингдек “*онглилик*” термини асосида бир қатор ёндаш тушунчаларни ҳам англаб олиш имконияти mavjud. Масалан: *онгли ўрганиш / ўзлаштириш / таълим / ҳаракат / фаолият / ~ қиёсий метод; ~ амалий метод; ~ ва онгсиз* ва шу кабилар. Бироқ хорижий методика намояндаларининг фикрига кўра, ўқувчиларнинг чет тилларни эгаллашида она тилига тақлид қилиш жараёни юз беради ва ҳеч қандай онгли равишда қилинган ҳаракат бўлмайди. Пировардида бир туркум интуитив методларни пайдо бўлди. Ҳозирги кунда хорижий методиканинг замонавий чет тил ўқитишга оид методларига назар ташлайдиган бўлсак, ҳақиқатан, уларда “*онглилик принципи*”нинг роли амалий жиҳатидан бутунлай инкор этилади.

Дарҳақиқат, мазкур методларнинг тарафдорлари кўп ҳолатларда *когнитивлик (онглилик)*ни жуда ҳам тор доирада тушунадилар ва *онглилик принциплари* деганда фақат тилни ўргатишдагина қўлланиладиган муайян қоидани тасаввур этадилар, холос.

Маълумки, 1960–1970 йиллар мобайнида хорижий методикада *humanistic approach – гуманистичекий подход– психологиядаги гуманистик қарашга асосланган ёндашув* пайдо бўлди. Ушбу ёндашув туб моҳиятига кўра тил ўрганувчининг шахси, қизиқиши, талаби ва имконияти, тил ўрганиш қобилияти ва унинг барча индивидуал хусусиятларини аниқлашга мўлжалланган замонавий ёндашув сифатида жуда ҳам кенг миқёсда танилди. Мазкур ёндашувга хос бўлган характерли жиҳатлардан бири – ўқитувчининг шахсини ва ўқувчиларнинг ўрганиш қобилиятини бутун ўқув жараёнига жалб этган ҳолда қайтадан мослаштиришдан иборат.

Шундай қилиб, гуманистик ёндашувнинг пайдо бўлиши билан хорижий методикада бир қатор янги, ноанъанавий(альтернатив) ўқитиш методлари пайдо бўлди. Жумладан, қуйидаги ушбу тил ўқитишга асосланган *fringe / alternative methods нетрадиционные (альтернативные) методы преподавания иностранных языков – чет тилларни ўқитишда ноанъанавий (танлов) методлар* шулар сирасига киради. Маълумки, бу каби методлар тажриба-синов

тариқасида хусусий тил ўқитиш мактабларида таълим олувчи муайян гуруҳлар учун қўлланилади. Шунингдек, ушбу ёндашув таркибида қуйидаги методлар ҳам мавжуд: *community language learning / counseling learning* ~ – метод общины – жамоавий билан тил ўргатиш методи; *suggestopedia / Lozanov* ~ – суггестопедический метод (метод Лозанова) – суггестив метод (чет тилни жадал ўқитиш методи, Лозанов методи); *the silent way* ~ – метод тихого обучения – ўқувчиларнинг ижодий фаоллигига асосланган тил ўргатиш методи *total physical response* ~ – метод опоры на физический действия – жисмоний ҳаракатга асосланган метод кабилар.

Юқорида санаб ўтилган методларга оид терминлар инглиз тилини иккинчи тил сифатида табиий тил муҳитида ўқитиш шароитларига мувофиқ равишда ишлаб чиқилган. Бироқ, ушбу методларга хос тушунчаларни англаувчи терминлар табиий тил муҳити бўлмаган таълим шароитда инглиз тилини умумтаълим предмети сифатида ўқитиладиган таълим масканларида ёхуд чет тил махсус ўқув предмети мақомида ўқитиладиган олий ўқув юртиларида, мактабларда ва бошқа таълим муассасаларида олиб бориладиган ўқув машғулот жараёнларида тўлиқ фойдаланишнинг имкони йўқ.

Кўришиб турибдики, инглиз тилини ўргатишнинг хорижий методикасига бўлган эътиборнинг кучайиши юртимизда хорижий тилларни ўқитишнинг назарияси ва амалиётига сезиларли даражада ўз таъсирини кўрсатди. Бу эса ўз навбатида жуда ҳам катта миқдордаги инглизча терминларни бевосита тарқалишига сабаб бўлди ва уларнинг аксарият қисмини анъанавий чет тиллар ўқитиш методикасида ҳам фаол равишда қўлланиладиган муайян терминологик бирликлар ҳисобланади. Айрим ҳолларда инглизча ўзлашма терминлар чет тил ўқитиш методикасининг муайян концепияларга доир янги тушунчаларни сингдиришда ўзига хос хусусиятлари билан намоён бўлади. Бу борада айнан анъанавий чет тил ўқитиш методикаси фанида маълум вақтдан бери турғун бўлиб қолаётган баъзи методик терминлардан воз кечиш кераклиги таъкидланади. Анъанавий методика билан хорижий методиканинг бир-бирига яқинлашуви ҳамда бир-бирини бойитиши терминология тизимини тартибга

солиш ва қиёсий таҳлил этишни тақозо этади. Бу жараён чет тил ўқитиш методикасининг терминология тизимини тартибга келтириш ва келажакда эса анъанавий методиканинг ғояларини ривожлантиришга шак-шубҳасиз ёрдам беради.

Бироқ терминологияни ижтимоий-маданий аспектларда тадқиқ этиш масалаларига деярли эътибор берилмаган. Ҳақиқатда эса термин ўзнинг семиотик моҳиятига кўра ижтимоий-маданий жиҳатдан ўзаро боғлиқликда мавжуддир. Шунга кўра, ушбу *предмет / ҳодиса → тушунча → термин* муносабати қуйидагича кўринишда ифодаланиши мумкин: *воқелик / бизни қуршаб олган борлиқ → унинг субъект онгида акс этиши → термин*. Фикримизча, терминларнинг ижтимоий-маданий қарашларга оид таҳлили бизни қуршаб олган борлиқдаги маконда ўзларининг ижтимоий маданияти ва тили ҳамда муайян илмий қарашларига эга бўлган маълум соҳанинг мутахассислар гуруҳи ҳар бир тарихий босқичнинг тадқиқот объектига айланиши мумкин эканлигини исботлайди. Шу боисдан тадқиқотимизда ижтимоий – маданиятга хос қарашларни миллийликка мос равишда ифодаловчи истеъмолдаги инглиз тилидан ўзлашган лингвотаълимшунослик терминларининг мисолида амалда исбот қилишга ҳаракат қилинди. Ўзлашма терминнинг ижтимоий-маданий таҳлили деганда, унинг ижтимоий-маданий контекст билан боғлиқ ҳолда мавжудлиги, яъни экстралингвистик омилларга доир жиҳатларини тушуниш ва унинг мазмунига яна чуқурроқ кириб бориш назарда тутилади. Ижтимоий-маданий омилларнинг таҳлили орқали қиёсланаётган тиллардаги терминларга хос маъно хусусиятларнинг у ёки бу даражада турлича бўлишидаги асосий сабаблар юзага чиқади.

Шундай қилиб, терминологиянинг ижтимоий-маданий контекстда ўрганиш жараёнида унга хос бўлган хусусиятлар аниқланди ва улар қуйидагилардан иборат: 1) *ўз вазифасига маданиятни намоён эта олиши*; 2) *ижтимоий-маданий аҳамияти нуқтаи назаридан тутган ўрни ёки мавқеи*; 3) *у ёки бу даражада мос келувчи ижтимоий-маданий компонентни ўзида акс эттириши* каби.

Таъкидлаш жоизки, терминнинг шаклан мавжудлиги билиш мақсадида контекст икки қисмга яъни, матнга оид ва экстралингвистик контекстларга ажратилади. Бу орқали эса матндаги мавжуд термин бирликка нисбатан микроконтекст ва макроконтекст тушунчаси нуктаи назардан қаралади.

Кўриниб турибдики, лингвотаълимшунослик терминларининг ясалиши ва талқинига оид бир талай муаммолар мавжуд. Масалан, қиёсланаётган тилларда термин ясалиши ва изоҳига нисбатан доимий равишдаги турли ёндашувлар бир тушунчани турлича номланиши ёхуд ҳар хил терминлар билан бир тушунчани ифодаланишини гувоҳи бўламиз: русча – *упражнение* ва ўзбекча – *машқ* тушунчасини ифодалашда инглиз тилидаги *activity, task, exercise, drill* каби терминлар қўлланилади ёхуд аксинча. Бошқача қилиб айтганда, маданиятнинг ўзаро кесишувидаги интерференция туфайли инглиз тилидаги турли машқ турларининг номлари ҳисобланмиш *activity, task, exercise, drill* терминларининг эквивалентларини тиллараро сатҳда аниқлаш қийинчиликларни келиб чиқишига сабаб бўлади. Кўпинча бундай ҳолатлардаги тушунмовчиликларга изоҳ беришда инглиз тилини амалий ўрганишда қўлланиладиган машқ турлари ва таснифига мурожаат этилади.⁶²

Маълумки, турли ижтимоий-маданий ва тарихий шароитларда миллий терминологиянинг ривожланиши боис аксарият ҳолларда ҳар хил миллий ва ижтимоий-маданий қарашлардаги термин-коррелятлар ўртасида тўлиқ эквивалентликнинг бўлиши ҳақида гапириш мантиққа тўғри келмайди. Турли тизимли тиллардаги терминология тизимини қиёслашда тушунчаларнинг шаклланиш кўлами ва тизими мустақиллигини таъминловчи турли маданият ва тил соҳиблари жамоасига тааллуқли бўлган муайян экстралингвистик сегментация (бўғим) намоён бўлади. Жумладан, чет тилларни ўқитиш методикаси соҳасига оид русча “*лингводидактика*” термини турли маданиятларда ўзига хос равишда талқин этилади ва унга мос термин-коррелят топиш эса ортиқча қийинчиликларни туғдиради. Бу ҳақда тилшунос

⁶² Лагутина А.В. Абсолютные синонимы в системе языка // Лексическая синонимия. – М.: Наука, 1967. – С. 127-128.

олимларнинг фикрларига мурожаат қиладиган бўлсак, албатта улар ҳам ўзига хос таъкидларни билдиришган. Жумладан, И.И.Халеевнинг таъкидлашича, *“лингводидактика – тил ва маданиятни ўргатишининг умумий назарияси сифатида методларни ишлаб чиқишидаги асосий методологик база сифатида шаклланади.”*⁶³ Н.Д.Гальскованинг фикрига кўра, ушбу йўналиш *“тилни эгаллашнинг таҳлили, бошқаруви ва моделлаштириш жараёни билан боғлиқ муаммолар билан шугулланади.”*⁶⁴

Лингвотаълимшуносликда инглизча – русча – ўзбекча терминларининг ижтимоий-маданий қарашлар нуқтаи назаридан қиёсий ўрганиш орқали чет тил ўқитиш методикасига оид тушунчаларни мантиқан фарқлаш ва қўлланилишидаги интерферетив ҳолатларга маълум даражада ойдинлик киритишга эришилди. Таълим шароитидан келиб чиққан ҳолда тил ўқитиш амалиётида қўлланиладиган мазкур терминларга оид тушунчаларнинг илмий тасаввури ҳар бир миллий-илмий анъаналарга хос ўзгача тарзда шаклланганлигининг гувоҳи бўламиз. Кўринадики, инсонларнинг дунё ҳақидаги билимларни идрок этишлари ва профессионал даражада мулоқат қилиш доираси турли ижтимоий-маданий қарашларда ҳар доим ҳам ўхшашлик бўлавермайди. Чунки ахборотни идрок этишдаги ўзига хос муҳим ўзгаришлар кўпинча билиш жараёнининг объектив ривожланиши қонуниятларига боғлиқ ҳолда содир бўлмайди, аксинча бунинг ўзига хос субъектив сабаблари ҳам мавжуд.

Термин бирлик англатувчи муайян бир тушунча ва унинг контекст билан боғлиқ томонлари ва терминнинг ижтимоий-маданий қарашларга хос хусусиятларни ифодаланишидаги асосий экстралингвистик омилларнинг қиёсий таҳлиliga тўхталиб ўтдик. Таъкидлаш жоизки, хорижий методикада тил ўргатишга бўлган прагматик ёндашувлар ҳам соҳа терминларининг таълим жараёнига ўзига хос равишда татбиқ қилишдаги муайян ташқи омил сифатида маълум даражада таъсир кўрсатиши мумкин. Масалан, хорижий методикада тил ўрганувчи талаба таълим жараёнининг объекти эмас, аксинча субъекти деб

⁶³ Халеева И.И. Основы теории обучения пониманию иноязычной речи (подготовка переводчиков). – М., 1989. – 238 с.

⁶⁴ Гальскова Н.Д., Гез Н.И. Теория обучения иностранным языкам: лингводидактика и методика. – М., 2008. – 336 с.

қаралади. Аммо анъанавий методикада эса шу кунга қадар ўқитувчи таълим жараёнининг ягона бошқарувчиси (авторитар бошқарувга асосланган), талаба эса ушбу жараённинг объекти сифатида эътироф этилган. Юқорида таъкидланган фикрларга кўра, инглиззабонларнинг тил ўқитиш методикасида кенг қўлланиладиган ва ижтимоий-маданий хусусиятлари билан эътиборга молик бўлган методлардан баъзиларини ҳавола этишни мисол тариқасида лозим топдик: **learner-centred approach** – *лично – ориентированный (лично-деятельностный) подход основывается на учете индивидуальных особенностей обучаемых – шахсга йўналганлик (шахс фаолиятига қаратилган); ўқувчиларнинг индивидуал хусусиятларига йўналтирилган ёндашув; the silent way method* – *метод тихого обучения–ўқувчиларнинг ижодий фаоллигига асосланган тил ўргатиш методи*; ва шу кабилар. Инглиззабонларнинг методикасида бирмунча фаол қўлланиладиган тил ўргатишдаги ушбу *learner-centred approach* номли ёндашув воситасида кўпинча талабаларнинг мустақил ҳолдаги иштироки орқали курснинг мақсад ва вазифалари аниқлаштириш, талабалар ўзларига маъқул келадиган ўқитиш усулларини танлаш ва ўқитувчи билан биргаликда ўқув дастурини ишлаб чиқиш; талабаларнинг ижтимоий-маданий хусусиятларини ва уларнинг турмуш тарзини ҳисобга олиш, “ўзимиз учун” деган шиорни қўллаб-қувватлаш; дарс жараёнида ўқитувчи ва ўқувчи ролини қайта тақсимлаш; ўқитувчининг дарсдаги етакчилик ролини чегаралаш ва унга ёрдамчи, консультант, маслаҳатчи каби вазифаларни юклаш ва таълим жараёнида аутентик маериаллардан фойдаланиш назарда тутилади. Кўриниб турибдики, биргина термин қуршови доирасидаги тушунчалар негизида ўзига хос равишда ижтимоий-маданий хусусиятларни англлатувчи референтлар намоён бўлади. Шунингдек, хорижий методикадаги *the silent way method*– тилшуносликда структуравий ва психологияда эса гуманистик ёндашувга асосланган метод ҳисобланади. Мазкур метод муаллиф номи билан К.Гаттеньо (Gatteno, 1972) методи деб ҳам юритилади.

Таъкидлаш жоизки, ушбу *assessment, evaluation, testing* терминларининг эквивалентлари сифатида қуйидаги ясама термин-дублетларни келтириш

мумкин: *self-assessment – self-evaluation, peer assessment – peer evaluation, oral–testing–oral assessment* каби. Юқорида келтирилган мисоллардан кўриниб турибдики, *evaluation* термини *assessment* терминиға нисбатан кенгрок тарқалганлигининг гувоҳи бўламиз. Шунингдек, *assessment* термини чет тилда эгаллаган нутқ компетенциясининг даражасини аниқлаштиришда ва баҳолашдаги асосий баҳо мезонининг вазифасини бажаради. Хулоса ўрнида шуни айтиш мумкинки, назорат қилиш билан боғлиқ бўлган барча босқичлар инглиз тилидаги *evaluation* терминида ўзининг тўлиқ ифодасини топган.

Фойдаланилган адабиётлар:

1. Ашурова Д.У. Стилистика в свете когнитивной теории языка // Ўзбекистонда хорижий тиллар / Илмий методик электрон журнал. – Т., 2018. – № 2 (21). – С. 104-110.
2. Гальскова Н.Д., Гез Н.И. Теория обучения иностранным языкам: лингводидактика и методика. – М., 2008. – 336 с.
3. Дониёров Р. Ўзбек тили техник терминологиясининг айрим масалалари. Т., 1977. – Б. 18-21.
4. Жалолов Ж.Ж. Чет тил ўқитиш методикаси. – Т.: Ўқитувчи, 1996. - 367 б.
5. Лагутина А.В. Абсолютные синонимы в системе языка // Лексическая синонимия. – М.: Наука, 1967. – С. 127-128.
6. Никитин М. В. Лексическое значение слова и словосочетания. Владимир: ВПИ, 1974. – С. 222-223.
7. Ольшанский И.Г. Лингвокультурология в конце XX века: итоги, тенденции, перспективы // Лингвистические исследования в конце XX века. – М.: ИНИОН, 2000. – С. 25-55.
8. Халеева И.И. Основы теории обучения пониманию иноязычной речи (подготовка переводчиков). – М., 1989. – 238 с.

ФИО авторов: *Атажанова Насибахон Нумановна*- Андижанский Техникум Общественного Здравоохранения Имени Абу Али Ибн Сины ведущий преподаватель кафедры сестринского дела.

Джакбарова Мухаррам Шавкатовна. Андижанский Техникум Общественного Здравоохранения Имени Абу Али Ибн Сины заведующая кафедрой сестринского дела.

Название публикации: «ИНСТРУКЦИЯ ПО ОКАЗАНИЮ ПЕРВОЙ ПОМОЩИ»

Аннотация: В этой статье представлена информация о том, как правильно оказывать первую помощь.

Ключевые слова: первая помощь, несчастные случаи, медицинский работник, травма, перелом кости, тошнота, рвота, симптомы травмы, ожог.

Первая помощь-это комплекс быстрых и простых мер, которые предоставляются в случае несчастного случая, травмы или внезапного заболевания человека, чтобы спасти его жизнь и пережить плохие осложнения; это делается до прибытия медицинского работника или доставки их в больницу. Первая помощь может быть оказана самому себе или другим (взаимно). Пострадавший может самостоятельно перевязать рану, оказать себе первую помощь при появлении симптомов отравления, в состоянии алкогольного опьянения, выпить много жидкости, чтобы промыть желудок и вызвать рвоту. Взаимная первая помощь обычно оказывается другим человеком. Немедленное оказание первой помощи необходимо при угрозе жизни человека, интоксикации, кровотечении, поражении током, отравлении, коме, шоке и других состояниях.

От того, насколько правильно оказана первая помощь, зависит дальнейшая медицинская помощь. Быстрое и правильное наложение (иммобилизация)связок и шин (палок) при открытых переломах МЦ, костей, часто шок и другие тяжелые заболевания, а также укладка лежащего без сознания с травмой на бок могут помочь избежать рвотных масс и кровотечений в трахею и бронхи. Первая помощь включает в себя комплекс из трех видов мероприятий:

1 Немедленное устранение воздействия внешних травмирующих факторов (электрический ток, застрявший тяжелый предмет и т.д.) или освобождение пострадавшего от неблагоприятных условий (выход из воды, из места падения травы и т.д.

2 Оказание первой помощи в зависимости от характера травмы (к ним относятся и т.д.). Вывихи костей, переломы костей, отравления, обмороки, травмы, ожоги и т. д.);

3 Доставка в ближайшую больницу, поликлинику. При внезапном обмороке человека, возникновении различных несчастных случаев, необходимо обязательно вызвать скорую помощь, в случае нештатной ситуации отвезти его в лечебное учреждение на встречном транспорте. Чтобы правильно оказать первую помощь, необходимо постоянно совершенствовать соответствующие знания и навыки.

В аптечке на работе, в машине и дома должно быть все необходимое для оказания первой помощи. 5 навыков, которые необходимо знать каждому человеку при оказании первой помощи. Неприятные ситуации могут возникать неожиданно, поэтому к ним нужно быть готовыми в любой ситуации, особенно если от вашего удовлетворения зависит жизнь другого человека. Don't panic первая помощь поделится пятью основными принципами молотка, которые должен знать каждый.

Искусственное дыхание относится к числу элементарных реанимационных действий, которые должен знать каждый человек. Не стоит думать, что для того, чтобы доставить кислород пострадавшему, достаточно всего лишь небольшого поверхностного дыхания. В первую очередь необходимо обследовать дыхательные пути и, при необходимости, исключить предмет, если в нем есть кровь или мокрота. Сделайте первые 10 воздушных вдохов в темпе, а затем примените ритм дыхания 20 в минуту. Помните: если у человека грудь приподнята, значит, все идет правильно.

Если вы заметили, что у пострадавшего нет пульса, необходимо сделать массаж сердца. Определите самую короткую и узкую часть груди и отмерьте 2-3 сантиметра от ее края - это будет точка сжатия. Положите сюда основание ладони, накройте второй ладонью-именно этими частями и осуществляется надавливание. Выполнять ритмические надавливания в сильном, вертикальном направлении. Придется немного потеть: частота должна составлять 110 раз в минуту. В случае пульса массаж сердца не нужен. Этот метод любят показывать в американских кинофильмах. Вы стоите на спине жертвы, хватая ее за верхнюю часть пупочной области, под ребрами. После этого с силой надавливаешь на ее животик-это движение обычно приходится повторять несколько раз.

Обмороки возникают в результате недостатка кислорода-нарушается кровообращение в головном мозге, и организм отдает команду отключиться. Здесь важно понимать одно-человек быстрее приходит в себя, только когда усиливается поток освежающего воздуха. Положите пострадавшего возле зеркала и освободите его от одежды или аксессуаров, блокирующих воздух. Брызги воды на лицо не повредят, используйте нашатырный спирт, если у вас под рукой есть коробка с лекарствами. При пищевом отравлении в первую очередь необходимо очистить желудок от токсичных остатков пищи. Лучше всего для этого подойдет вода, в которой содержится 10 грамм соли на литр

воды. 2-3 стакана такой воды вполне достаточно, чтобы вызвать состояние нотаии. Короче говоря, несчастные случаи приходят к человеку в непредвиденной ситуации. Например, случаи ожогов, травм, переломов костей, тошноты, кровотечений из артерий, вен, теплового удара, холодного удара в таких случаях следует принимать меры предосторожности без промедления.

Использованная литература:

Использованы данные Национальной энциклопедии Узбекистана (2000-2005).

ФИО автора: *Aliyeva Gulbahor Yusupovna.*

Buxoro viloyati, Buxoro shahar ISMI. Musiqa bo'limi torli cholg'ular o'qituvchisi

Название публикации: «SKRIPKA ASBOBIGA BOSHLANG'ICH SINFLARDA
DETASHE, LEGATO, STAKATTO SHTRIXLARI USTIDA ISHLASH»

- Anotasiya.O'quvchilarda cholg'uchilikda ijrochilik mahoratini chap va o'ng qo'lning ijrochilik uslubiyotini turli xil talqinlarda o'rganish.O'quvchilarda musiqa madaniyatini va musiqiy dunyoqarashni rivojlantirish,skripka asbobida bo'lgan mahoratni oshirishga qaratilgan.

Kalit so'zi:musiqa,skripka,legato,postanovka,smichok,ritm,pitsekato,legato, stakatto,detashe.

Ushbu maqolaning dolzarbligi zamonaviy dunyoda "barkamol inson shaxsni shakllantirish uchun sog'lom ijodiy muhit tashkil qilish yaniy do'stona aloqalarni tashkil qilib, qobilyatlarni rivojlantirish muhim masalalaridan biri hisoblanadi.Bolalarning hissiy va shaxsiy salohiyatini ularning individualligini,atrof muhit bilan muloqot qilishning turli ko'rinishlarini va o'z o'zini boshqarish usullarini o'rgatishga qaratilgan.Eng muhimi bugungi kunda musiqa san'ati navqiron avlodimizning yuksak manaviyat ruhida tarbiyalash.O'quvchilarning ijodiy va mustaqil faoliyatga jalb etish,uning samaradorligini oshirish shuning uchun ham muhimki,ular yosh hususiyatlariga ko'ra mustaqil faoliyat yuritish jamiyatda o'z o'rnini toppish va hayotiy maqsadini belgilab olishga qaratilgan.Shaxs har tomonlama komil inso bo'lib shakllanishida barcha fanlar qatori musiqaning ham alohida o'rni bor.Musiqa shaxs manaviy barkamollikning tarkibiy qismlaridan biri sifatida namayon bo'ladi.Milliy istiqlol mafkurasining Prezidentimiz Islom Karimov tomonidan asoslab berilgan g'oyalaridan biri vatan ravnaqi g'oyasini ilgari surar ekanmiz bu g'oya har bir yurtdoshimiz o'zining ma'naviy kamoloti uchun yuksak kas'uliyatni his etishga ,o'z manfaatlarini shu yurt ,shu xalq manfaatlari bilan uyg'unlashtirib yashashga davat etadi.

- Eng muammoli va nozik bo'lgan masalalaridan biri bu skripka asbobida qo'llarning to'g'ri postanovkasidir, masalan mashhur Nikollo Paganini skripkani ushlabda butun vujudi bilan egilib moslashib ushlabga harakat qilgan. Postanovka termini asl manosiqa qaraydigan bo'lsak bu asbobda skripkachining ijro etish paytida oyoqlarning joylashuviga chap, o'n qo'lning harakatlanishiga e'tibor qaratilishi zarur. Qo'l harakatlarning to'g'ri maksimal darajasiga erishilishi qachon bo'ladi qachonki qo'llar asbob bilan harakatga kirganda, malum qoidalarni har bir o'quvchi skripka ushlaganda bilishi kerak. Nega skripka chap qo'lda kamoncha esa o'n qo'lda, u tasodifiy emas intonatsiyaning eng katta ifodalanishi vibrato, faqat chap qo'l bilan to'liq bajarilishi mumkin, chunki miyaning o'n yarim shari bilan eng ko'p bog'liqdir, fikrlashning hayoliy tomonini yaxlit idrokni, nozik vosita faoliyati va sezgini ifodalaydi. O'ng qo'lda esa ritm artikulyatsiya mantiqi bilan boshqariladi. Nutq mantiqiy yarim shar bilan bog'liq, skripkachining qo'llari eng maqul va qulay harakat zonasida joylashgan bo'lishi kerak, ushbu zona yani ko'zlarning aniq ko'rish sohasida 60 gradus bo'shlig'ida bo'lishi kerak. Ularni harakatlantirganda mushaklarning qisilmasligi, qo'lning zich bo'lmasligi zarur
- Mushaklar taranglashganda yelkada kuchli og'riq paydo bo'lib postanovkaning hatoligiga va yelkaning bukriligiga olib keladi. Chap qo'lni holati ikkita vazifani bajarishi kerak, skripkani ushlab va barmoqlarning simlar ustida harakatlanish vazifasini taminlaydi. skripkaning o'zi esa yelkaning bo'yin suyagida mostik orqali qo'yiladi, barmoqlarning harakati ham aniq simlar ustida huddi askarlarning yurishiga o'xshab, barmoqchalar yostiqchasiga qo'yiladi. o'quvchilarga dastlabki mashg'ulotlarda yani birta asosiy fikrni inobatga olish kerak, skripka asbobi bolaning yoshiga va qo'llarning uzunligiga, bo'yining balandligiga qarab tanlanishi kerak, skripkalar o'lchamiga qarab

$\frac{1}{4}, \frac{2}{4}, \frac{3}{4}$ va $\frac{4}{4}$ olchamlarida bo'ladi Torli kamonli asboblarda ovoz chiqarishning uchta usuli bor,

- 1] kamonchaning simlar ustidan harakatlanishi,
- 2] barmoqning simni chertib cholishi [pizzicato]
- 3] kamoncha [trost] bilan simlarning ustidan urish.
- 1 usulda [arco] kamonchaning simlar ustida harakatlanishida, simning ehtiyoqiy tebranishi natijasida kuychan jarangli tovush hosil bo'ladi. Bosimning kamonchaga qanchalik kuchli va tez bo'lishi tovushning va simning baland tebranishini taminlaydi. Biroq bosimning o'ta kuchliligi simning tebranishiga to'sqinlik qilib natijaqa g'ijirlagan tovush hosil bo'lishiga olib keladi. Shuning uchun ham ijrochi har doym asbobda tovush chiqarishga bevosita ta'sir qilishi forte va piano berishi mumkin.
- 2 usulda [pizzicato]da esa barmoq bilan chertib cholganda tovush tez o'chib, yopiq ovozda eshitiladi. Chertib cholishni o'n qo'l harakati bajariladi.
- 3 usulda kamoncha smichok [trost] bilan simlarning ustidan urish [col legno] natijasiga hosil bo'ladi. Smichokning ehtiyoqiy simlarning ustidan yurgizilishi natijasida "g'ijirlagan" "arralagan" ovoz chiqadi. Bunday ovoz endi o'rganishni boshlagan o'quvchilarda bo'ladi, keyinchalik ulkan mashaqqat va mehnat natijasida skripkachilar chiroyli va jarangdor ovoz hosil qilishni o'rganadilar. Bolalarga bunday jarayonda albatta o'qituvchi boshlang'ich yordamni ko'rsatadi. O'ng qo'lini ochiq simlardan yurgizishga yordam beradi asosiysi bunda qo'shni simlarni tegmaslik, smichokga bo'lgan bosimning meyorini taminlay bilish kerakligini bolaga tushuntirish lozim. Boshlang'ich sinflarda gammada Detashe, legato, stakatto shtrihlari haqida tushuncha va ularning o'rgatish usullari.
- Skripka asbobi juda kuychan asbob bo'lib, kamoncha yordamida skripkada juda chiroyli va jarangli tovush chiqadi. Kuyni bir tekisda

uzmasdan cholish arco deb aytiladi. Shtrihlar kuyga o'zgacha ohang qo'shadi, va alohida ajratib ko'rsatadi.

- Pizzikato- yaniy pitsekatto simlarni chertib cholish degan ma'noni anglatadi, benda faqat barmoqlar bilan cholinadi.
- Con legno -kon leno kamonchanning similar ustidan urish natijasida hosil bo'ladigan tovush. Kamonchanning yog'och bilan simga urishi natijasida, bu tovushdan bastakorlar simfonik musiqada foydalanidilar.
- Stakatto shtrih- kamoncha bilan pastga va teppaga to'xtab –to'xtab cholish. Stakatto italyanacha stakatto uzib-uzib degan ma'noni anglatadi. Tovushni birini ikkinchisidan uzib-uzib cholishni taqazo etadi.
- Aksentirovannoye stakatto- urg'ulik stakatto desa ham bo'ladi, bunda shtrix stakatto urg'ular berib cholish kerakligini ijroda tovush uzilib eshinishi kerakligi aytib o'tiladi. Stakattolar har hil notlar uzunligiga qo'llanilishi mumkin.
- Detashe- har bir nota alohida alohida smichokga cholinadi.
- Legato- italyanacha legato ulangan, to'lqinsimon degan ma'noni anglatadi, Tovushlarni bir-biriga ulab cholinishiga aytiladi. Bir tovushning ikkinchi bir tovushga quyilishiga legato deyiladi. Notada legato yarim oysimon bir-biriga ulab belgilanadi.
- Non legato degan tushuncha ham bor, non legato legatodan ozgina farq qiladi, bir legatoga bir nechta tovushning uzib –uzib cholinishiga non legato deyiladi.

ФИО автора: *Мамедова Наргиза Зираддиновна,*

Катта ўқитувчи, Тошкент давлат аграр университети, Тошкент

Название публикации: «АЖДОД ТИЛИ, АВЛОД ТИЛИ — ДАВЛАТ ТИЛИ»

Аннотация

Мазкур мақола ҳозирги “ўзбек”, “ўзбек тили” атамаларининг келиб чиқиш тарихи , ўзбек халқи ва тилининг илдизига оид илмий қарашлар, тилимиз тарихининг ёшига оид қатор тарихий манбаалар шунингдек, тилшунос олимлар ёзган илмий ишланмалардан мисолларни ўз ичига қамраб олган.

Калит сўзлар: тил, миллат, халқ, давлат тили, тарих, атама, илм.

ЯЗЫК ПРЕДКОВ, ЯЗЫК ПОКОЛЕНИЯ - ГОСУДАРСТВЕННЫЙ ЯЗЫК

Мамедова Наргиза Зираддиновна,

Старший преподаватель,
Ташкентский государственный аграрный университет,
Ташкент

Аннотация

Данная статья содержит историю происхождения современных терминов «узбекский», «узбекский язык», научные взгляды на корни узбекского народа и языка, ряд исторических источников о возрасте истории нашего языка, а также как примеры из научных работ, написанных лингвистами.

Ключевые слова: язык, нация, народ, государственный язык, история, термин, наука.

LANGUAGE OF ANCESTORS, LANGUAGE OF GENERATION - STATE LANGUAGE

Mamedova Nargiza Ziraddinovna,
Senior teacher,
Tashkent state agrarian university,
Tashkent

Annotation

This article contains the history of the origin of modern terms like "Uzbek", "Uzbek language", scientific views on the roots of the Uzbek people and language, a number of historical sources about the age of the history of our language, as well as examples from scientific works written by linguists.

Key words: language, nation, people, state language, history, term, science.

Ушбу сана, шубҳасиз, мамлакатимиз ўтмишидаги энг кутлуғ саналардан бири. Зеро бу кунда Ўзбекистон Республикасининг «Давлат тили ҳақида»ги қонуни қабул қилиниб, мустабид тузум ҳукмронлиги давридаёқ халқимизнинг ўзига хос жасорати тимсолига айланган эди. Ва шуни алоҳида эътироф этиш лозимки, бу ҳужжат ўз вақтида халқимизнинг истиқлолга бўлган умид-ишончини, миллий ғурур туйғусини кучайтирди, Мустақиллигимизнинг ўзига хос пойдевори вазифасини бажарди десак, асло муболаға бўлмайди.

Мутахассисларнинг фикрича, жаҳон аҳли бугунги кунда 7000 дан зиёд тилда гаплашар ва, буни қарангки, уларнинг фақатгина 200 га яқинида давлат тили ёки расмий тил мақоми мавжуд экан. Ўтмишда 9000 дан ортиқ тил мутлоқ йўқолиб кетганлиги ҳам асослантирилади. Бирор бир тилнинг яшаб қолишини таъминлаш учун ундан камида 1 миллион киши фаол фойдаланиши керак, дейди соҳа ўрганувчилари.

Филология фанлари доктори, профессор **Қосимжон СОДИҚОВ**, [алқ ва тилининг ёши ҳар қачон ҳам у аталаётган от тарихи билан ўлчанавермаслигини шундай изоҳлайди. Муаллиф бунинг мисоли тариқасида:

Ҳозирги “ўзбек”, “ўзбек тили” атамаларининг келиб чиқиш тарихи у қадар эски эмас. Аслида эса ўзбек халқи ва тилининг тарихи жуда эски замонларга илдиз отган бўлиб, ҳозирги отининг тарихи унинг ёшини ўзида акс эттирмаслигини қатор тарихий манбаалар асосида шарҳлайди.

Олимнинг ёзишича, ўтмишда ҳозирги ўзбеклар ва уларнинг тили бир қанча ном билан атаб келинган. Қадимги турк ижтимоий-сиёсий муҳитида “халқ, улус” тушунчасини **bodun, el-kün, ulus** сўзлари ифода этган. Бизгача етиб келган илк ёзма обидаларда туркий қавмларнинг отлари ҳам тилга олинади. Масалан, кўк турк битигларида туркий қавмларнинг умумий оти **türk (türk, türk bodun)** деб аталган. Туркий қавмлар эса **oğuz** (бу қавм уюшмалари **säkiz oğuz, toquz oğuz** дейилган), **uyğur, tatar (tatar, toquz tatar, otuz tatar), qarluq, qipčaq, qirqiz, basmıl** отлари билан қайд этилади. Баъзан булар **bodun** сўзи билан бирикма шаклида ҳам қўлланган: **oğuz bodun, toquz oğuz bodunı, qarluq bodun**, “мамлакат, юрт” тушунчасини **el** сўзи ифодалаган: **türk qipčaq eli** сингари. Муҳими, ёзма манбаларда туркий тил ва унинг диалектлари ана шу қавмларнинг оти билан атоғлиқ. Бу атамалар **til** сўзи билан ҳам қўшиб ишлатилган.

Юсуф Хос Ҳожибнинг “Қутадғу билиг” достонида асарнинг тили **türkčä** деб аталган (**türkčä qoşuq, türkčä masal** сингари):

**Bu türkčä qoşuqlar tüzättim seňä,
Oqirda unıtma du‘a qıl meňä.**

(“Бу туркча қўшиқларни сен учун битдим,
Ўқирда унутма, мени дуо қил”) [1.58].

Алишер Навоий ўз асарларида туркий тилда сўзлашувчиларни **türk (türk, türk ulusı), türkîgoular, atrāk** номлари билан тилга олади. Туркий тилни эса **türk (türk tili, türk lafzi, türk alfāzi), türkčä (türkčä, türkčä til), türkî (türkî, türkî alfāz)** деб атайди. Улуғ мутафаккирнинг таъкидлашича, унинг асарлари ана шу тилдадир. Масалан, “Лисону-т-тайр”да бу тўғрида шундай сатрларни ўқиймиз:

Türk alfāzi bilä sürdüm maqāl [2.253].

Türk alfāzi bilä taptı adā [2. 271].

Шундан келиб чиқиб, Навоий туркий шеърятни **türk nazmı** деб атаган эди. Навоий қўллаган атамани Заҳриддин Бобур асарларида ҳам учратамиз. Масалан, у “Бобурнома”да Андижон тўғрисида маълумот бера туриб, элини **türk**, унинг тилини **türkî** деб атайди [3.6]. Ёки Навоий ижоди ҳақида фикр юритиб, туркийда “ҳеч ким унингдек кўп ва хўп” битмаганлигини

таъкидлайди: **türkî til bilä tã še‘r aytupturlar, heç kim ança köp va xob aytqan emäs** [3.153].

Муҳаммад Солиҳ ўзининг “Шайбонийнома” асарида Шайбонийхон фазилатларини таърифлар экан, унинг туркий асарларини **türkî ab’yāt**, тилини эса **türkčä til** деб атаганлиги ҳақидаги маъдумотларни тилшунос олим жуда теран ифодалаб берган.

Юқоридаги маълумотлардан ҳозирги ўзбек халқи XIV юзйилликда Дашти Қипчоқда юзага келган, деган мутлақо ғайри илмий хулоса келиб чиқмаслиги керак. Ўрта Осиёда қадимдан яшаб келган туркий туб аҳоли ҳозирги ўзбек халқининг ота-боболаридир. Дашти Қипчоқдан “ўзбек” номини олган қавмнинг келиб ўрнашиши ҳозирги ўзбекларнинг тўлиқ таркиб топишидаги кейинги босқичлардан бири, холос. Уларга қадар ерли туркий халқ бошқа отлар билан аталар эди. Ҳозирги отини эса, кейинчалик, ўзларига келиб қўшилган ўзбеклардан олдилар. Демак, атама тарихи халқ тарихига мутлақо тенг эмас.

Шу ўринда таъкидлаш жоизки, ҳозирги ўзбекларнинг шаклланивида Дашти Қипчоқдан келган туркий улуснинг таъсирини мутлоқ инкор этиб ҳам бўлмайди. Ҳозирги ўзбек халқи узоқ тарихий тараққиёт таъсирида, турли элат-уруғларнинг бирикувидан ташкил топган. Буни ўзбек шеваларининг ўта хилма-хиллигида ҳам кўриш мумкин.

Ёзма манбаларда, туркий адабий тил турлича аталган. Маҳмуд Кошғарий “Девону луғатит турк”да ўз даври етакчи диалектларини (шарқий диалектларни) умумлаштириб “турк тили”, қолганларини эса ўз номлари (ўғузча, қипчоқча) ва бошқалар билан атайди. Ана шу “турк тили” ўрнида “хоқония тили”, “хоқония туркчаси” номини ҳам қўллаган. Бу билан у қорахонийлар давлатининг марказий ўлкаларида яшовчилар лаҳжаси (адабий тилга асос бўлувчи етакчи лаҳжалар)ни назарда тутди

Юсуф Хос Ҳожибнинг “Қутадғу билиг” асарида **türkčä** билан бир қаторда **buğraxan tili, xan tili** атамалари ҳам қўлланган. Мисоли шундай: **Türkistän ellärindä buğraxan tilinčä bu kitābdin yaxširaq hargez-kim ersä tasnif qilmadi** (“Туркистон элларида буғраҳон тилида бирор кимса ҳаргиз бу китобдан яхшироқ ёзган эмас”) [1.48]. Бу билан, чамаси, Буғраҳон қарамоғидаги ўлкаларда яшовчилар лаҳжасига таянган адабий тил кўзда тутилади.

Хулоса қилиб айтганда, ўзбек тили жуда узоқ тарихга эга бўлиб, унинг ҳозирги оти тил тарихини ўзида тугал акс эттирмайди. Худди шундай ҳолни бошқа туркий (масалан, уйғур, қозоқ ва б.) тилларда ҳам кузатамиз. Бу ҳодиса туркий тилларнинг, шулар қатори, ўзбек тилининг ўта мураккаб жараёни босиб ўтганидан далолат беради.

Фойдаланилган адабиётлар рўйхати:

1. Юсуф Хос Хожиб “Қутадғу билиг” Тошкент, 2019
2. Алишер Навоий “Лисону-т-тайр”
3. Захириддин Муҳаммад Бобур “Бобурнома” Тошкент, 1989
4. Аҳмедов 1992 – Аҳмедов Б. Ўзбек улуси. Тошкент, 1992
5. Адиб Аҳмад Югнакийнинг “Ҳибату-л-ҳақойиқ” достони: Arat 1992,41–81.

ФИО автора: Ўқ. М.А.Юлдашева (Наманган мухандислик-қурилиш институти)

Название публикации: «ОЛИЙ ТАЪЛИМ МУАССАСАЛАРИДА «ЭЛЕКТРОЛИЗ» МАВЗУСИНИ ЎҚИТИШДА CASE STUDY ИНТЕРФАОЛ МЕТОДИНИ ҚЎЛЛАШ»

Аннотация: Ушбу мақолада Олий таълим муассасаларида “Электролиз” мавзусини ўқитишда Case Study интерфаол методини қўллаш ва унинг аҳамияти, кейснинг асосий мақсади, Case Studyнинг тавсифномаси тўғрисида маълумотлар келтирилган.

Калит сўзлар: электролиз, интерфаол метод, Case Study, катод ва анод, кейс аннотация, Фарадей қонунлари, стандарт оксидланиш потенциали.

Ўзбекистон Республикаси Олий таълим тизимини 2030 йилгача ривожлантириш концепцияси олий таълим тизимини ижтимоий соҳа ва иқтисодиёт тармоқлари эҳтиёжларидан келиб чиққан ҳолда, фан, таълим ва ишлаб чиқаришнинг мустаҳкам интеграциясини таъминлаш асосида таълим сифатини яхшилаш, рақобатбардош кадрлар тайёрлаш, илмий ва инновацион фаолиятни самарали ташкил этиш, халқаро ҳамкорликни ривожлантириш мақсадида ишлаб чиқилган. [1]

Дарсларда интерфаол методлардан фойдаланишнинг мақсадидан келиб чиқиб, олий таълим муассасаларида ўқитилаётган “Электрокимёвий жараёнлар” модулини назарий ва амалий таҳлил қилиш, ўқитишда интерфаол методлардан фойдаланиш йўллари ёритиш ҳамда модулни ўқитишни янада такомиллаштириш юзасидан таклиф ва тавсиялар ишлаб чиқиш муҳим вазифалардан бири ҳисобланади.

Case Study - интерфаол таълим методи сифатида ҳозирги кунда тингловчилар томонидан энг афзал кўриладиган методлар қаторига кирмоқда. Бунинг сабаби сифатида ушбу метод тингловчиларга ташаббус билдириш, назарий ҳолатни ўзлаштиришда ҳамда амалий кўникмаларни шакллантиришда

мустақилликка эга бўлиш имкониятини беришида кўриш мумкин. Ўз навбатида вазиятларнинг анализи (таҳлили) тингловчиларнинг касбий шаклланиш жараёнига кучли таъсир ўткази олиши, уларнинг касбий жихатдан “улғайишига” хизмат қилиши, таълим олишга нисбатан қизиқиш ва ижобий мотивациянинг шакллантириши алоҳида аҳамиятга эга.[2,3]

Электролиз мавзуси бўйича кейс аннотацияси:

Кейснинг асосий мақсади:Талабаларда ўрганилаётган мавзу бўйича эгалланган назарий билимларни текшириб кўриш, электрохимиявий жараёнлардан муҳим аҳамиятга эга бўлган электролиз жараёнининг моҳиятини, эритмаларда ва суюқланмаларда бориш қоидаларини, электродларда борадиган реакция тенгламаларини ёзишни, эритмаларда борадиган электролиз схемасини тузишда катод ва анод жараёнлари учун оксидланиш-қайтарилиш реакцияларини ёзиш ҳамда электролиз пайтида ажралиб чиқадиган моддалар миқдори Фарадей қонунлари асосида келтириб чиқарилган формулалар ёрдамида ҳисобланишини амалий жихатдан кўришга оид билим ва кўникмаларни ривожлантириш, электрохимиявий электролиз жараёнида содир бўладиган реакцияларни бажарилишида юзага келадиган муаммоли вазиятларни бартараф этиш йўллариини излаш, бартараф этиш ҳамда ечимга доир тўғри қарорлар қабул қилиш бўйича амалий ҳаракатларини шакллантириш ҳамда мустақил фикр юритишга ўргатиш.

Ўқув фаолиятдан кутиладиган натижалар:

- Ўрганилаётган мавзу бўйича амалий кўникмаларга эга бўлади;
- Электролиз жараёнида содир бўладиган химиявий реакцияларни амалга ошириш босқичларини билади ҳамда амалда фойдана олади;
- Электролиз жараёнининг ўзига хос хусусиятларини билади ва таҳлил қилади;
- Электролиз жараёнида катод ва анодда қандай моддалар ҳосил бўлиши ҳақидаги тушунчаларни чуқурроқ англайди;

- Электролиз жараёнида хосил бўлган моддаларнинг миқдорини топишда Фарадей қонунларини қўллай олади.

- Бораётган электрохимёвий жараёнларни самарали ташкил эта олиш кўникмасини эгаллайди;

- Электролиз жараёнларида содир бўладиган муаммоларни ечиш ва қарорлар қабул қилишга ўрганади.

Ушбу Case Studyни муваффақиятли амалга ошириш учун олдиндан талабалар қўйидаги билим ва кўникмаларга эга бўлмоқлари зарур:

Талабалар билиши керак: электрохимёвий жараёнларнинг физик-химёвий асосларини, эритма ва суюқланмаларда борадиган электролиз жараёнининг ўзига хос қодаларини ҳамда электролиз жараёнида электродларда борадиган оксидланиш-қайтарилиш реакцияларини ёзишни билади ва ушбу жараёнларни тажриба шароитида амалга ошириш йўлларини билади.

Талаба амалга ошириши керак: мавзунини мустақил ўрганади; муаммонинг моҳиятини аниқлаштиради; ғояларни илгари суради; маълумотларни танқидий нуқтаи назардан кўриб чиқиб, мустақил қарор қабул қилишни ўрганади; ўз нуқтаи назарига эга бўлиб, мантикий хулоса чиқаради; ўқув маълумотлар билан мустақил ишлайди; маълумотларни таққослайди, таҳлил қилади ва умумлаштиради;

Талаба эга бўлмоғи керак: коммуникатив кўникмаларга; тақдимот кўникмаларига; ҳамкорликда ишлаш кўникмаларига; муаммоли ҳолатларни таҳлил қилиш кўникмаларига.

Технологик хусусиятлардан келиб чиққан ҳолда Case Studyнинг тавсифномаси

Ушбу Case Studyнинг асосий манбаи кабинетли, лавҳасиз бўлиб, бугунги кун тартибида баён этилган. Case Studyнинг асосий объекти шахсга йўналтирилгандир. Бу ташкилий институционал Case Study бўлиб, маълумотлар,

вазиятлар ва саволлар асосида тузилган. Ҳажми ўртача, тизимлаштирилган бўлиб, тренингга мўлжалланган ўқув мавзу бўйича билим ва кўникмалар ҳосил қилишга қаратилган. Дидактик мақсадларга кўра Case Study муаммоларни тақдим қилишга, уларни ҳал этишга, таҳлил қилиш ва баҳолашга қаратилган.

Case Study: “Эритмалардаги электролиз”

Маълумки электролиз электролитнинг суюқланмаси ёки эритмасидан электр токи ўтганда борадиган оксидланиш-қайтарилиш реакцияларидир.

Электролитлар эритма ёки суюқланма ҳолатида ток ўтказадилар. Шу сабабли электролиз суюқланмада ва эритмада бориши мумкин. Эритмада ва суюқланмада борадиган электролиз жараёнлари учун маълум бир қонуниятлар мавжуд.

Case Studyдаги асосий муаммо:Эритмаларда борадиган электролиз жараёнида катод ва анодда электролит молекулалари билан биргаликда сув молекулаларини ҳам иштирок этишининг сабаблари ва уларни бориш механизми бўйича аниқ тавсиялар бериш.

Электролиз жараёнининг эритмаларда бориш қоидалари. Эритмада борадиган электролизда электролитдан молекулаларидан ташқари сув молекулалари ҳам иштирок этади, чунки сув ҳам электролит молекулалари сингари диссоцияланган ҳолатда бўлади ва ионларни ҳосил қилади.

Катод жараёнлари учун элементларнинг оксидланиш потенциаллари қаторига аҳамият бериш лозим. Ушбу қаторда литийдан алюминийгача (Li, K, Ca, Na, Mg, Al) бўлган металл катионлари иштирокида борадиган электролизда дастлаб сув молекулалари қайтарилиб, катодда водород ажралиб чиқади, чунки ушбу металлларнинг оксидланиш потенциаллари водородникидан анча кичикдир.

Марганецдан кўрғошингача (Mn, Zn, Cr, Fe, Ni, Sn, Pb) бўлган металл катионлари иштирок этса, катодда бир вақтнинг ўзида катодда ҳам металл катионлари, ҳам водород ионлари қайтарилади, чунки ушбу элементларнинг

оксидланиш потенциаллари қийматлари водородникига жуда яқин эканлигидандир.

Агар эритмада стандарт оксидланиш потенциали водородникдан юқори бўлган катион (Cu, Ag, Hg, Pt, Au катионлари) бўлса, катодда дастлаб ушбу катион қайтарилади, яни шу металл ажралиб чиқади, чунки уларнинг стандарт оксидланиш потенциал қийматлари водородникдан катта бўлади.

Анод жараёнлари учун:

а) Агар эритмада кислородсиз кислоталарнинг анионлари (хлор, бром, йод, фтор ионлари) билан бирга сув молекулалари мавжуд бўлса, анодда аввал кислородсиз кислота анионлари оксидланади.

б) Агар эритмада кислородли кислота анионлари (сульфат, карбонат, фосфат, нитрат кабилар) бўлса, бу анионларнинг оксидланиш потенциаллари сув молекуласининг оксидланиш потенциалидан катта бўлгани учун анодда аввал сув молекулалари оксидланади, яни анодда дастлаб кислород гази ажралиб чиқади. [4,5,6]

Саволлар

1. Электрохимёвий жараёнлар деганда қандай жараёнлар тушунилади?
2. Оксидланиш потенциали деган тушучани изоҳланг
3. Электролиз тушунчасини таърифлаб беринг
4. Суюқланмаларда борадиган электролиз жараёнини тушунтиринг
5. Эритималарда борадиган электролиз жараёни учун қайдай қоидалар мавжуд?

Гуруҳларда Case Studyни ечиш бўйича йўриқнома

- 1) Вазиятлар билан танишиб чиқинг.
- 2) Гуруҳ сардорини танланг.
- 3) A1 форматдаги қоғозларда қуйидаги жадвални чизинг ва тўлдиринг.

Муаммони таҳлил қилиш ва ечиш жадвали

Муаммони тасдиқловчи далиллар	Муаммони келиб чиқиш сабаблари	Гуруҳ ечими
<p>1. Эритма электролизда катодда ажралиб чиқаётган моддалар миқдорининг кутилган миқдордан камлиги</p> <p>2. Эритма электролизи марганецдан қўрғошингача бўлган металллар ионлари иштирокида борса, дастлаб катодда баъзан водород ионлари, баъзан металл катионлари қайтарилади</p> <p>3. Электролиз жараёнини бошқариш имкониятларини чегараланганлиги</p> <p>4. Электролиз жараёни баъзан тез, баъзан жуда секин боради</p>	<p>1. Эритмаларда борадиган элетролиз жараёнига оид маълумотларни ҳамда Фарадей қонунларини тўлиқ ўрганилмаганлиги</p> <p>2. Кучланишлар қаторида марганецдан қўрғошингача бўлган металлларнинг стандарт оксидланиш потенциаллари водородникига жудаям яқин қийматни ташкил этади</p> <p>3. Элетролиз жараёнини ўтказиш шароитларини тўлиқ кўриб чиқилмаганлиги</p> <p>4. Жараённинг тез ёки секин бориши электрод хоссасига ҳам</p>	<p>1. Эритмаларда борадиган электролиз қоидаларини ва ток бўйича унумини ҳамда Фарадей қонунларини атрофлича ўрганиб чиқиш;</p> <p>2. Ушбу жараёнларни Фарадей қонунлари ҳамда стандарт оксидланиш потенциал қийматларини солиштириш асосида ўрганиш</p> <p>3. Элетролиз жараёнини ўтказиш шароитларини комплекс равишда ўрганиб чиқиш</p>

	боғлиқлиги билимларга бўлмаслик	хақидаги эга	4.Жарён ўзидан ток ўтказадиган, бирор - бир юза (электрод)да бориб, кўпчилик ҳолатларда реакция тезлиги ва унинг бориш ва бормаслиги ана шу электрод хоссасига ҳам боғлиқ бўлади.
--	---------------------------------------	-----------------	---

Ишни якунлаб тақдимотга тайёрлаш

Кейс билан ишлаш жараёнини баҳолаш мезонлари ва кўрсаткичлари
(аудиториядан ташқарида ва аудиторияда бажарилган иш учун)

Аудиториядан ташқари бажарилган иш учун баҳолаш мезонлари ва кўрсаткичлари

Талабалар рўйхати	Асосий муаммо ажратиб олиниб тадқиқот объекти аниқланган мак. 0,5 б	Муаммоли вазиятнинг келиб чиқиш сабаблари аниқ кўрсатилган мак. 1,5 б	Вазиятдан чиқиб кетиш харакатлари аниқ кўрсатилган мак. 2б	Жами мак. 4 б

Аудиторияда бажарилган иш учун баҳолаш мезонлари ва кўрсаткичлари

Гуруҳлар рўйхати	Гуруҳ фаоллиги мак.26	Маълумотлар кўргазмали тақдим этилди мак.16	Жавоблар тўлиқ ва аниқ берилди мак.26	Жами мак.56

8-10 балл – “аъло”, 6- 8 балл – “яхши”, 4- 6 балл – “қониқарли”

Фойдаланилган адабиётлар рўйхати

1. Ўзбекистон Республикаси Президентининг 2019 йил 8 октябрдаги “Ўзбекистон Республикаси олий таълим тизимини 2030 йилгача ривожлантириш Концепциясини тасдиқлаш тўғрисида” ПФ-5847-сонли фармони.
2. Ишматов Қ. Р. Умумқасбий фанларда ўқитиш методи ва педагогик технологияларни шакллантиришнинг илмий-амалий асослари: Ўқув қўлланма. – Наманган: НамМПИ, 2006.
3. А.Мавлянов ва бошқалар. Замонавий педагогик технология тамойиллари асосида дарс машғулотларини олиб бориш технологияси услубий қўлланма. Тошкент 2010
4. Н.А.Парпиев, А.Г.Муфтахов, Х.Р.Рахимов. Анорганик кимё. Тошкент «Ўзбекистон»-2003
5. Тошпўлатов Ю.Т. Н.Г.Рахматуллаев. Анорганик кимё, маъруза матни, Тошкент, ТДПУ, 2001
6. www.ziyonet.uz

ФИО автора: *Sattarova Nargiza*

Название публикации: «INNOVATSION O`QITISH METODLARINING NAZARIY VA AMALIY ASOSLARI»

Theoretical and practical bases of innovative teaching methods

Annotatsiya Ushbu maqolada innovatsion o`qitish metodlari va ularning nazariy asoslari, zamonaviy ta`limning dolzarb masalalari, interfaol texnologiyalarning amaliy ahamiyati xususida so`z boradi. Shuningdek, innovatsion ta`limning mezonlari hamda bugungi kun pedagoglari oldida turgan vazifalar haqida fikr yuritiladi.

Annotation This article discusses innovative teaching methods and their theoretical foundations, current issues of modern education, the practical importance of interactive technologies. It also discusses the criteria for innovative education and the challenges facing educators today.

Аннотация В статье рассматриваются инновационные методы обучения и их теоретические основы, актуальные вопросы современного образования, практическое значение интерактивных технологий. В нем также обсуждаются критерии инновационного образования и проблемы, с которыми сегодня сталкиваются педагоги.

Kalit so`zlar innovatsiya, texnologiya, innovatsion ta`lim, pedagogik innovatsiya, interfaol texnologiya, prezentatsiya, multimedia taqdimot

Key words innovation, technology, innovative education, pedagogical innovation, interactive technology, presentation, multimedia presentation

Ключевые слова инновации, технологии, инновационное образование, педагогические инновации, интерактивные технологии, презентации, мультимедийные презентации

Axborot texnologiyalari taraqqiy etgan va virtual dunyoning imkoniyatlari kengaygan bugungi globallashuv davrda kerakli axborotni saralab olish hamda uni qabul qilish

eng dolzarb masalalardan biri bo‘lib qolmoqda. Aynan mana shu muammolar bugungi ta‘lim tizimi zimmasiga ham katta mas‘uliyat yuklaydi. Mana bir necha yillardirki, sifatli ta‘limni rivojlantirish bo‘yicha kiritilgan yangiliklar amaliyotga tadbiq etilmoqda. Jumladan, elektron hujjatlashtirishning amaliyotga joriy etilishi, elektron darsliklarning yaratilishi, masofaviy ta‘limning olib borilishi bo‘yicha ijobiy ko‘nikmalar shakllantirildi. Mazkur jarayonlar bugungi shiddatli davrda o‘qituvchi va talabalar uchun anchagina qulayliklar yaratayotgani hech kimga sir emas.

Shuningdek, talaba yoshlarning ilm salohiyatini yanada rivojlantirish maqsadida elektron yangiliklardan tashqari, zamonaviy o‘qitish metodlari va jamoaviy loyihalar ta‘lim tizimiga faol kirib kelishda davom etmoqda. *Hozirda kompyuter texnologiyalari va telekommunikatsiya tarmoqlarining rivojlanishi bilan bog‘liq bo‘lgan yangi axborot texnologiyalarining paydo bo‘lishi eng yangi ta‘lim tizimini rivojlantirish bilan bir qatorda yuqori sifatli axborot va ta‘lim muhitini yaratishga imkon yaratdi.* [1, 28]

Zamonaviy innovatsion o‘qitish metodlari xususida so‘z borar ekan, avvalo, tilimizda o‘zlashma bo‘lgan, lekin ayni damda kundalik hayotimizga singib ulgurgan “innovatsiya” so‘zining lug‘aviy ma‘nosini, uning tub mohiyatini tushunib olish foydadan holi bo‘lmaydi. Innovatsiya so‘zi "yangilik", "yangilanish" degan ma‘noni anglatadi. Innovatsiya - bu biron narsaga yangilik kiritish, demakdir. U har qanday sohaga tegishli bo‘lishi mumkin: ilm-fan, tibbiyot, ta‘lim. *Ishlab chiqarish faoliyatiga turli xil innovatsion texnologiyalarini joriy etish asosan har qanday kompaniyaning, xoh ishlab chiqarish shirkati bo‘lsin, xoh universitet, xoh maktab bo‘lsin, muvaffaqiyatini belgilab berishi isbotlangan.* [3, 33-36]

Ta‘limdagi innovatsiyalar iqtisodiyotni muntazam rivojlantirish, ilm-fan rolini kuchaytirish, aholi farovonligini oshirish va ijtimoiy tanglikni kamaytirishdan manfaatdor davlatlar uchun ustuvor vazifadir. Ta‘lim yangilanishlarining maqsadi qobiliyatlarni qo‘llashning har qanday sohasida muvaffaqiyatga erishishga qodir shaxslarni tarbiyalashdir. [4]

Innovatsion ta‘lim ijtimoiy ahamiyatga molik bo‘lgan, inson shaxsini

rivojlantirishga qaratilgan amliyyot sifatida muhimdir. Zamonaviy ta'limning maqsadi talabalarga nafaqat ko'proq bilim berish, balki olingan ma'lumotlar bilan birga mustaqil ishlashga qodir bo'lishni o'rgatishdir.

Innovatsiya va taraqqiyot sifatli ta'limga yo'l ochadi, bu esa o'z navbatida o'quvchi va talabalarning yuqori salohiyat va intellektga ega bo'lishlarini ta'minlaydi. .

G'arbiy Yevropada "pedagogik innovatsiya" 50-yillarning oxiridan boshlab qo'llanila boshladi. Bizda esa 21-asrning boshlariga kelib muomalada paydo bo'ldi.

Pedagogik innovatsiya - bu belgilangan maqsadlarga samarali erishishga yordam beradigan ta'lim sohasidagi yangiliklarni ishlab chiqish, amalga oshirish, sinovdan o'tkazish va baholash jarayoni. Innovatsiyalar va maqsadlar bir-biri bilan chambarchas bog'liq: ta'lim jarayoni vaqt o'tishi bilan o'zgarib boradi, mehnat bozori kelajakdagi xodimlarga yangi talablar qo'yadi va yangi maqsadlarga moslashgan holda o'qitish o'zgarib boradi, bunga erishish uchun yangi pedagogik usullar, uslublar va usullar zarur. Innovatsiyalarning asosiy mezoni uning yangiligi va dolzarbligidadir. Pedagogik innovatsiyalar ikkita asosiy yondashuvga asoslanadi:

- 1. Shaxsga yo'naltirilgan yondashuv. Bunda o'quv jarayonini har bir talaba shaxsiga yo'naltirishni nazarda tutadi. Zamonaviy pedagogika har bir talabaning o'ziga xos tajribasi va xarakterini hisobga olishi, uning shaxsiyati va iste'dodini rivojlantirishi lozim. Ushbu yondashuvni amalga oshirishda talabaning tanlov printsiplari, ijodkorlik va muvaffaqiyat omillari, sub'ektivlik, individuallik jihatlari e'tiborga olinadi.*

- 2. Malakaga asoslangan yondashuv. Mazkur yondashuvda o'rganish natijasiga diqqatni qaratadi, natijada bilimlar majmuasi emas, balki ko'nikmalar to'plami, talabaning muammolarni, nizolarni hal qilish va turli vaziyatlarda harakat qilish qobiliyati shakllanadi. Talaba o'zgarishlarga munosabat bildirish, egiluvchanlik, his-tuyg'ularni boshqarish va to'g'ri ma'lumotni tanlash ko'nikmasiga ega bo'lib boradi. Ushbu yangilik ta'lim tizimini tubdan qayta ko'rib chiqishni, ta'limni baholash va tashkil etish tamoyillarini isloh qilishni talab qiladi. Zamonaviy pedagogika ana shunday innovatsion pedagogik texnologiyalarni taklif etadi.[5]*

Innovatsion o'qitish metodlari tabiiyki interfaol texnologiyalarga asoslanadi.

Interfaol texnologiyalarning mohiyati shundan iboratki, bunda o'qituvchi va talaba-o'quvchining dars jarayonidagi faoliyati bevosita o'rin almashadi, ya'ni talabaning roli faollashadi. Guruhlarda o'zaro aloqada bo'lish, ma'lumot ustida ishlash orqali talabalar o'z-o'zini o'rganish uchun yangi imkoniyatlarni kashf etadilar. Innovatsion o'qitish metodlari o'qituvchining ma'ruzachi sifatidagi faoliyatini ma'lum ma'noda chegaralaydi. *Ma'ruza - eng ko'p ishlatiladigan strategiya. Ma'ruzalar butun mamlakat bo'ylab sinf xonalarida eng keng tarqalgan usul bo'lib qolsa-da, o'rganish usuli bo'yicha olib borilgan tadqiqotlar ma'ruzalar doimo samarali emasligini ko'rsatadi.* [7]

Agar o'qituvchi darsga ba'zi yangiliklarni tadbiq etsa, u holda intizom o'zgaradi, u talabani tortib olishi va o'ziga jalb qilishi mumkin. O'qituvchi o'z o'quvchilarining o'quv jarayonini qiziqarli qiladi, hattoki talabalar ushbu fan bo'yicha keyingi darslarni kutishdan xursand bo'lishadi. Shunday qilib, kompyuterlar, yangi dasturiy ta'minot va turli xil audio va video resurslardan foydalanish talabada dunyo va global yangiliklarning yaxlit ko'rinishini shakllantirishga imkon beradi. Va natijada mashg'ulotlarda oldinga siljish kuzatiladi. [2]

Innovatsion texnologiyalarning vazifasi sub'ekt shaxsini an'anaviy tizimga nisbatan sifat jihatidan o'zgartirishdan iborat bo'lib, pirovard natijada nostandart fikrlashni shakllantirishga va talabalarning qobiliyatlarini maksimal darajada rivojlantirishga erishish ko'zda tutiladi.

Yaponlar shuni ta'kidlaydiki, siz o'zingiz o'rgangan narsalarni o'rgasangiz, 90 foizini eslab qolasiz. Agar o'qituvchilar o'rnida turib faqat ma'ruza o'qisa, o'quvchilar ancha kamroq, masalan, 40 foiz ma'lumotni eslab qoladi, shuning uchun muammolarni muhokama qilish va bir-birlariga o'rgatish juda foydali. [6]

Quyida biz faol innovatsion texnologiyalarning ba'zilarini ko'rib chiqamiz. Shuni alohida ta'kidlash lozimki, o'qituvchi faol yoki passiv o'qitish dasturini tanlashda mavzuni, mavjud resurslarni, dars uchun ajratilgan vaqtni va boshqa omillarni hisobga olishlari kerak hisoblanadi.

Sokratik seminak. Bunda o'qituvchi mavzuga oid ma'lumotlarni va savollarni avvaldan taqdim etadi hamda barcha talabalarni mavzuni o'zlashtirishga jalb qilinishlarini ta'minlashga harakat qiladi. Mazkur seminarning ahamiyati talabalarning mustaqil ta'lim bilan mashg'ulliklarini ta'minlaydi va mavzuni yodda qolishiga ko'mak beradi.

Multimedia taqdimot. Multimedia taqdimot usullari slaydshoularni yoki filmlarni o'z ichiga oladi. Taqdimotni tayyorlashda pedagog turli rasm, jadval, diagrammalarga murojaat qiladi. Vaholanki, aksariyat olimlarning fikricha, filmlar va prezentatsiyalardagi ma'lumotlar, grafika, rasm va har qanday vizual komponentlar ulkan matnga qaraganda yaxshiroq samarali bo'lishi mumkin ekan.

Talabalar taqdimoti. Mazkur ta'lim metodi ma'ruza ham seminar mashg'ulotlari uchun qo'l keladi. Talaba mavzu bo'yicha prezentatsiyani, ya'ni mavzu bo'yicha ma'lumotni auditoriyaga taqdim etadi. Bu nafaqat talabalarga ma'lumotni yanada chuqurroq o'rganishga, balki omma oldida nutq so'zlash ko'nikmasining shakllanishiga ham yordam beradi.

10/20/ 30 qoidasi. Ya'ni 10 tadan ko'p bo'lmagan slayd, 20 daqiqadan ko'p bo'lmagan taqdimot, 30 dan kichik bo'lmagan shrift asosida bir nechta talaba taqdimot qiladilar. Talabalardan katta mavzunu qisqa fursatda aniq va lo'ndalik bilan tushuntirib berishlari talab qilinadi. Bu metod muloqot nutqiga xos miqdor, sifat, muqobillik kabi tamoyillarning shakllanishiga xizmat qiladi.

Xulosa qilib aytganda, yosh avlodning ta'lim-tarbiyasi masalasi hamma davrlarda ham dolzarbligini yo'qotmagan. Zero, Prezidentimiz qachon ta'lim-tarbiya haqida gapiradigan bo'lsa, albatta, Abdulla Avloniy haqida to'xtaladi. Uning ibratomuz so'zi va ishini misol qilib aytadi: "Men Abdulla Avloniyning "Tarbiya biz uchun yo hayot, yo mamot, yo najot, yo halokat, yo saodat, yo falokat masalasidir" degan fikrini ko'p mushohada qilaman," – deb, bu muallimning bosib o'tgan hayot yo'lini yoshlarga ibrat qilib ko'rsatadi. [8]. Kelajak avlodni xalq ehtiyojlariga muvofiq holda har tomonlama rivojlantirish va tarbiyalash ta'lim oldida turgan asosiy vazifadir.

Ta'limga innovatsion usullarni joriy etish hamda o'quv natijalarini yaxshilashga

ko‘proq e‘tibor qaratilmog‘i darkor. Binobarin, nomukammal ta‘lim yurt ravnaqiga salbiy ta‘sir ko‘rsatishini e‘tibordan chetda qoldirmaslik lozim.

Foydalanilgan adabiyotlar ro‘yxati:

1. Алексеева Л.Н. Инновационные технологии как ресурс для эксперимента / Л.Н. Алексеева // Учителя. – 2004. – № 3. – С. 28.
2. Ахметвалеева Э.М., Муллагаяова Г.С. Инновации в сфере образования, 2017
3. Дебердеева, Т.Н. новое значение образования в информационном обществе / ТН Deberdeeva // Инновации в образовании. – 2005. – № 3. – 79 с
4. <https://viafuture.ru/katalog-idej/innovatsii-v-obrazovanii>
5. <https://viafuture.ru/katalog-idej/innovatsionnye-pedagogicheskie-tehnologii>
6. tarjimon.uz
7. uz.eferrit.com
8. Saviya.uz

ФИО автора: *Egamova Nodiraxon Abduvohid qizi*

QDPI magistranti

Название публикации: «YAQQOL TASVIRLARNI GRAFIK DASTURLAR ASOSIDA QURISH ORQALI TALABALARNING FAZOVIIY TASAVVURINI RIVOJLANTIRISH»

Annotatsiya. Ushbu maqolada grafik tasvirlarni yasash yaqqol tasvirlarni qurish va bu orqali talabalarning fazoviy tasavvurini rivojlantirish uchun zarur bo'lgan ko'nikma malaka va o'ziga xos texnologiyalar, kompyuter grafikasining unga oid jihatlari ifodalangan.

Kalit so'zlar. Kompyuter grafikasi, kompyuter animatsiyasi, axborot texnologiyalari, axborot madaniyati, Flash, web-sayt

Ish faoliyati jarayonida informatika va AKT darslarida biz ko'pincha "kompyuter grafikasi" va "animatsiya" tushunchalariga murojaat qilamiz. Talabalarning yoshidan qat'iy nazar, buning uchun qanday dasturiy ta'minot qo'llanilishidan qat'i nazar, harakatlanuvchi grafik ob'ektlarni yaratish ular uchun doimiy qiziqish uyg'otadi. O'quv jarayonida kompyuter grafikasi va animatsiyadan qanday foydalanish mumkinligini ko'rib chiqamiz.

Kompyuter grafikasi kompyuterda grafik tasvirlarni yaratish va qayta ishlash muammolari bilan shug'ullanadigan informatikaning bo'limi. Kompyuter grafikasi kontseptsiyasining o'zi quyidagi asosiy tushunchalarni o'z ichiga oladi: Ekran o'lchamlari. Bu kompyuter tizimining (monitor va video kartaga bog'liq) va operatsion tizimning (Windows sozlamalariga bog'liq) xususiyatidir. U piksellarda o'lchanadi va butun ekranga sig'adigan tasvir hajmini aniqlaydi. Printer xususiyati. Bu birlik uzunligida chop etilishi mumkin bo'lgan alohida nuqtalar sonini ifodalovchi printer xususiyati. U dpi (dyuymdagi nuqta) birliklarida o'lchanadi va ma'lum sifatdagi tasvirning o'lchamini yoki aksincha, berilgan o'lchamdagi tasvir sifatini aniqlaydi.

Rasm o'lchamlari. Bu tasvirning o'ziga xos xususiyati. Shuningdek, u bir dyuymdagi nuqtalarda o'lchanadi va grafik muharrirda tasvirni yaratishda yoki

skanerdan foydalanganda o'rnatiladi. Tasvir ravshanligi qiymati rasm faylida saqlanadi va boshqa tasvir xususiyati - uning jismoniy o'lchami bilan uzviy bog'liqdir. Tasvirning jismoniy hajmini ham piksel, ham uzunlik birliklarida o'lchash mumkin.

Tasvir yaqqol yaratilganda va fayl bilan birga saqlanganda yaratiladi. Rang o'lchamlari. Rang va ma'lumotni kodlash usulini belgilaydi va ekranda bir vaqtning o'zida nechta rang ko'rsatilishi mumkinligini aniqlaydi. Rangli model. Bu rang rangini uning tarkibiy qismlariga bo'lish usuli.

Rangli modellarning ko'p turlari mavjud, ammo kompyuter grafikasida, qoida tariqasida, uchtadan ko'p foydalanilmaydi (RGB, CMYK, HSB). Ranglar palitrasi. Bu ma'lum bir rang uchun qaysi kod kodlanganligi haqidagi ma'lumotlarni saqlaydigan ma'lumotlar jadvalidir. Rangni kodlashning kompyuter uchun eng qulay usuli bu 24-bit, True Color.

Kompyuter grafikasi ilovalari juda xilma-xildir. Har bir yo'nalish uchun maxsus dasturiy ta'minot yaratiladi, bu grafik dasturlar yoki grafik paketlar deb ataladi. Asosiy yo'nalishlar: Ilmiy grafika. Maqsad - ilmiy tadqiqot ob'ektlarini vizualizatsiya qilish, hisoblash natijalarini grafik qayta ishlash; ularning natijalarini vizual taqdim etish bilan hisoblash tajribalarini o'tkazish.

Biznes grafika. Turli muassasalar ishida tez-tez ishlatiladigan illyustratsiyalar yaratish uchun mo'ljallangan.

Biznes grafika. Turli muassasalar ishida tez-tez ishlatiladigan illyustratsiyalar yaratish uchun mo'ljallangan.

Dizayn grafikasi. Tasviriy grafiklar. Eng oddiy illyustrativ grafik dasturlari grafik muharrirlar deb ataladi. Badiiy va reklama grafikasi.

Animatsiya bu tasvirlarni yaxlit vizual idrok etishni ta'minlaydigan chastotali chizmalar yoki ramkalar ketma-ketligini namoyish qilish orqali kino, televizor yoki kompyuter grafikasidagi harakatning sun'iy tasviri. Lotin tilidan tarjima qilingan "anima" ruh, "animatsiya" jonlanish, animatsiya. Flash bu talabalarning ilmiy loyihalari uchun web-saytlar va taqdimotlar yaratish uchun integratsiyalangan interaktiv vektor animatsiya tizimi. Flash birinchi marta 1996 yilda paydo bo'lgan. Ingliz tilidan tarjima qilingan "flesh" juda tez va juda yorqin narsa. Masalan, chaqmoq

chaqnashi yoki umidning chaqnashi. Flash sizga quyidagilarga imkon beradi: grafik tasvirlarni yaratish va tahrirlash hamda ularni vektor va rastr formatlarida eksport qilish;

1. matn bilan ishlash;
2. predmetning (uning qismlari) shakli, rangi va holatini vaqt va makonda o'zgartirish;
3. interaktiv animatsiya uchun boshqaruv elementlarini (tugmachalar, menyular va boshqalar) yaratish;
4. ovozli video va moslashtirilgan hodisalar (sichqoncha harakati, tugmani bosish);
5. interaktiv animatsiya yaratish uchun Action Script dasturlash tilidan foydalanish;
6. muloqot oynalarini, foydalanuvchi kiritish elementlarini yaratish;
7. yakuniy mahsulotni gif-animatsiya, Flash-film, bajariladigan exe-fayl ko'rinishida olish.

Ushbu dastur barcha yoshdagi talabalarga ijodkorlik, tasavvur, mavhum fikrlash va dizayn ko'nikmalarini rivojlantirish imkonini beradi.

Talabalar bilan mashg'ulotlar o'tkazishda o'qituvchilar loyihaga asoslangan o'qitish usulidan foydalanadilar: talabalar tanlagan mavzu bo'yicha individual yoki guruh garafik tasvir, telekommunikatsiya loyihasini amalga oshirish, shu jumladan: global internet tarmog'ida tanlangan mavzu bo'yicha ma'lumotlarni izlash;



1-рasm: Talabalarning fazoviy tasavvurini rivojlantirish metodikasi

8. MS Word matn muharririda tuzilgan elektron shakldagi darsning konspekti

18.(matnlari, diagrammalari);

19.Flash dasturidan foydalangan holda yangi materialni tushuntirish uchun multimediya animatsiyasi ko'rinishidagi dars fragmenti.

Xulosa qilib aytganda tasvirlarni yaqqol ifodalash va u orqali dasturiy taminotni tahlil qilish ushbu soha mutaxassislarining fazoviy tasavvurini, shu bilan birga yaratuvchilik va intellektual salohiyatini ham rivojlantiradi.

ADABIYOTLAR

1. Azimqulov,, c. (2021). Ta'lim jarayonini innovatsion pedagogik texnologiya asosida tashkil kilishda qullaniladigan o'qitish usul va texnologiyalari. O'zmu xabarlari, 54-56.

2. Xurramov, A. J., Maxkamova, M. U., & Yusupov, A. I. (2021). Forsayt innovatsion faoliyatni kengaytirish omili sifatida. Academic research in educational sciences, 2(4), 694- 701.

3. Юсупов, М., & Абдурраимов, Ж. Ф. (2021). “Численное моделирование нелинейных задач наследственной упругости”. International journal of innovative research in science, engineering and technology (IJIRSET) , 10(6), 6004-6010.

4. Ziyonet.com, google.com, yandex.ru, cyberleninka.ru

ФИО авторов: *Dotsent: Bozorov B.M*

Mahliyo Turdimurodova Azamatovna

Samarqand Davlat Universiteti Biologiya fakulteti 1-kurs magistranti

Название публикации: «QO'Y SUTI TARKIBINING OZIQLANISHIGA VA YIL FASLLARIGA QARAB O'ZGARISHI»

Anotatsiya: Ushbu maqolada sutning kimyoviy tarkibi hamda qo'y sutining yil fasllariga qarab o'zgarishi haqida ma'lumotlar berilgan.

Kalit so'zlar : Qo'y suti, kazein, Vitamin B1, oqsil, yog', uglevod, fraksiya, oq kristall.

Sut oqsili oq kristall kukun holatida uchraydi. Sutda o'rtacha 3,3% oqsil bo'ladi (2-5%) turli zotga mansub sigirlar sutida oqsil turlicha, jersey (5%), qizil gorbat (3,6) va qorala sigirlarida (3,3%) tashkil qiladi. Sutda bir necha xil oqsil bo'lib, shulardan asosiysi kazein-82%, albumin 12 va globulin 6 %ni tashkil etadi. Sut tarkibida kazeinning fraksiyalari mavjud. -kazein misellalari sutchilik ishida katta ahamiyatga ega. Kazein oqsili uyush xususiyatiga egadir. Kazeinda fraksiya 36%, fraksiya 56 % va fraksiya 7,8% tashkil qiladi. Kazein sutga oq rang beradi. Kazeinning uyush xususiyati natijasida sutdan turli sut mahsulotlari (suyuq, yarim suyuq, quyuc va qattiq) hosil bo'ladi. Sut qandi oq kristall kukun holatda bo'ladi. Sut qandi faqat sut va sut mahsulotlarida uchraydi. Qo'y sutida sut qandi o'rtacha 4,7 % (4,5-5,2%) tashkil qiladi. 1g sut qandi 4,1 kkal energiyaga, 98% hazmlanish xususiyatiga ega. Sut shakari laktoza fermenti ta'sirida galaktoza va glyukoza disaxaridlariga ajraladi.

Sutda ikki xil va shaklda uchraydi. Sut qandi bir shakldan ikkinchi shaklga o'tib turadi va turli uyush jarayonida qatnashadi. Sut kislotali uyush. Bu uyush jarayoni sut kislotali bakteriyalar fermenti asosida yuzaga keladi. Unda sut qandidan sut kislotasi hosil bo'ladi. Bu kislota oqsillarni uyutadi va uni xususiyatini o'zgartiradi. Bu uyush prosessi asosida juda ko'p nordon sut mahsulotlari va pishloqlar paydo bo'ladi. Propion kislotali uyush. Bu uyush jarayonini propion kislotali bakteriyalar fermenti yuzaga keltiradi. Bu uyush jarayonida Shvesariya , sovet va boshqa qattiq pishloqlar hosil qilinadi. Yog' kislotali achish. Bu achish jarayonini spora hosil qiluvchi yog,, kislotali bakteriyalar fermenti yuzaga keltiradi. Bu achish prosessi har xil sut mahsulotlari tayyorlashda salbiy ta'sir qiladi.

Spirтли uyush. Bu uyush jarayoni sut ivitqi fermentlari ta'sirida yuzaga keladi. Bu prosess sut kislotali uyushdan ayron va kefir ishlab chiqarishda qo,,llaniladi. Spirt va karbonat angidrid gazi hosil bo'ladi.

Qo'y sutining biologik qiymati yuqori bo'lib, vitaminlarga boy (karotin moddasi yo'q). Sutini tarkibida A vitamini yetarli darajada mavjud.

Sutning tarkibida quruq modda o'rtacha 17,9% bo'lib, yog' 6,7%, oqsil 5,8%, sut qandi 4,6% ni va mineral moddalar 0,8% ni tashkil etadi.

Qo'y sutining tarkibidagi oqsilning 80% kazein oqsilidan iborat. Qo'y suti yuqori biologik xususiyatga ega, chunki, uning tarkibida turli vitaminlar miqdori, echki sutidan ancha ko'pdir. 1kg qo'y sutida B1 vitamini 0.28 mg va B2-1,59 mg, B12 esa 2-3 mg, makro va mikroelementlarga juda boy. Qo'y sutining bufer sig'imi yuqori bo'lganligi uchun, u 120-140 O T-da uyushi aniqlangan. Shirdon fermenti ta'sirida uyushi sust kechadi. (30-50% ga) yog' donachalari katta bo'lib 5-6% mkm, zadob oqsillari 20 % ni tashkil etadi. 1 kg sutini tarkibida 52 g aminokislotalar bo'lib, shundan 29 g o'rin almashtirib bo'lmaydigan amina kislotalardir. Qo'y sutining tarkibi va xususiyatlariga: zoti, yoshi, oziqlantirish va saqlash sharoiti, individual xususiyatlari va bir qancha omillar ta'sir qiladi. Qo'y sutini Qrim, Zakavkaziya, O'rta Osiyo, Shimoliy Kavkaz va boshqa xalqlarda oziq-ovqat sifatida ko'p ishlatadilar. Gretsiya mamlakatida ishlab chiqarilayotgan sut salmog', ining qariyib, yarmini qo'y suti tashkil qiladi. Qo'y suti tarkibida quruq modda va oqsil ko'p bo'lganligi sababli, bu sutni tabiiy holda va undan sifatli nordon sut mahsulotlari tayyorlab, iste'mol qilish maqsadga muvofiq. Qo'y sutidan 1 kg pishloq ishlab chiqarish uchun sigir sutiga qaraganda 1,5 barabar sut kam sarflanadi. Uning quruq moddasi ko'p bo'lganligi uchun undan turli sut mahsulotlari, pishloq, rokfor, brinza va boshqa mahsulotlar tayyorlash iqtisodiy samarali hisoblanadi. O'rta Osiy mamlakatlarida saryog' ham tayyorlanib, u yumshoq konsistensiyali bo'ladi.

Xulosa o'rnida shuni aytish joizki Qo'y suti tarkibidagi oqsil, yog', uglevodlar miqdori qo'yning is'temol qiladigan ozuqaviy yemishiga bog'liq. Erta baxorda oqsil ko'rsatkichi ,yoz, kuz, qish fasllarinikiga qaraganda kamroq bo'ladi. Agar Qo'ylarga doimiy ravishda yes mahsulotlari berib turilsa sut tarkibidagi oziq moddalar miqdorini oshirish mumkin.

Foydalanilgan adabiyotlar:

Maqsudov. I Jorayev. J. Amirov. Sh.

Chorvachilik asoslari.

ФИО автора: *Axmedova Nodira Rustambekovna*

O'zbekiston Jurnalistika va ommaviy kommunikatsiyalar Universiteti,
magistratura 1-bosqich, PR menejment va PR tahlil yo'nalishi

Название публикации: «KICHIK BIZNES VA TADBIRKORLIK FAOLIYATINI TASHKIL ETISHDA MARKETINGNING ROLI»

Anotatsiya: Ushbu maqolada Kichik biznes va tadbirkorlik faoliyatini yuritishda marketing roli ,tadbirkorlikdan samarali foydalanish,talab ,taklif,extijoy shular haqida ma'lumotlar berilgan.

Kalit so'zlar: Biznes ,marketing, tadbirkorlik, tavar, taklif, extiyoj, bozor, yuksalish, oldi, sotdi.

Kichik biznes va tadbirkorlik faoliyatida qaror qabul qilish va uni ishlab chiqishda kichik biznes va tadbirkorlikning samarali vositasi hamda asosi bo'lib marketing hisoblanadi hamda kichik biznes va tadbirkorlik faoliyatini boshqarish tizimida, uni tashkil etishda, rejalashtirish va nazorat qilishda muhim ahamiyat kasb etadi. «Ay-si-ay» konserni boshqaruvi raisi Djon Harvi Djons kichik biznes va tadbirkorlikda marketingni o'rnini tavisflab shunday deydi, ya'ni «Marketing kichik biznes va tadbirkorlikning tayanch omilidir. Bu nafaqat yoqilg'i, balki kema komandasidir.»Marketing elementlarining paydo 17 asrning o'rtalariga borib taqaladi. Bu davrgacha tovarlarni natural ayirboshlashni turli shakllari paydo bo'ladi, keyinchalik marketing faoliyatini birinchi elementlari, ya'ni reklama, narx, sotish kabilarni rivojlanishi kuzatildi.Marketing tushunchasi bozor sohasini har qanday faoliyati bilan bog'liqdir, shu bois marketing so'zini tarjimasini va kelib chiqishi keltiriladi (ing. Market –bozor, ing – faol, faoliyat, harakat ma'nosini anglatadi).Marketing bu nafaqat falsafa, fikrlash tarzi va iqtisodiy tafakkur yo'nalishi, ammo ayrim firma, kompaniya, tarmoq va butun iqtisodiyot bo'yicha amaliyot faoliyati hamdir. Talab bilan taklifni o'zaro ta'siri - bu alohida shaxslar yoki guruhning xohish-ehtiyojlarini o'zluksiz qondirish jarayoni bo'lib hisoblanadi. Bu jarayon o'z navbatida shunday ijtimoiy-iqtisodiy kategoriyalarni o'zaro ta'siriga asoslanadi, ya'ni ularga muhtojlik, ehtiyoj (xohish), talab, xarid qilish (ayirboshlash, bitim) va aniq tovar va xizmatlarni iste'moli (ishlatilishi) kiradi.Bu tushunchalar marketing tushunchasi, mohiyatini aniqlashga imkon beradi.

Muhtojlik – kishini biron bir narsani yetishmasligini his etishidir.

Ehtiyoj – individ shaxsning madaniy darajasiga asosan maxsus shaklga muhtojlikdir.

Talab – bu xarid quvvatiga ega bo‘lgan ehtiyoj.

Talab – mavjud, potensial hamda xohish talabga bo‘linadi.

Tovar – bu ehtiyojni yoki muhtojlikni qondira oladigan hamda bozorga e‘tiborni tortish, sotib olish, ishlatish yoki iste‘mol qilish maqsadida taklif etilgan barcha narsalardir.

Marketingni mohiyati iste‘molchilar talabiga mos, tovarni ishlab chiqarish va xizmat ko‘rsatish va unga talab, ishlab chiqarish imkoniyatlarini mo‘ljallashdan iborat. Bunda faol marketingdan samarali foydalanish muhim ahamiyat kasb etadi. Bu xususda mamlakatimiz Prezidenti I.Karimov ta‘kidlaganidek —...Keyingi vaqtda jahon bozorida narxi keskin tushib ketgan xom ashyo resurslarini eksport qilish amaliyotida imkon qadar tezroq qutilish, tayyor raqobatbardosh mahsulotlar eksportini faol oshirish va bu mahsulotlar yetkazib beriladigan mamlakatlar geografiyasini yanada kengaytirishimiz kerak. Bu borada yangi bozorlar, yangi

transport yo‘laklarini topish, bir so‘z bilan aytganda, faol marketingga asoslangan tashqi iqtisodiy siyosat yuritish zarur.

Marketing falsafiy ma‘noda fikrlash tarzini mujassamlashtiradi.

Umuman olganda, marketingga quyidagicha ta‘rif berishimiz mumkin:

marketing - ehtiyoj va muhtojlikni ayriboshlash orqali qondirishga qaratilgan inson faoliyatining turidir. Marketing vujudga kelishining asosiy sabablaridan biri bu ishlab chiqarish hajmining ortib borishi, yangi tarmoqlarning vujudga kelishi, tovar turlarining ko‘payishi va tadbirkorlar o‘rtasida mahsulotni sotish muammosining vujudga kelishidir. Marketing asosida bozorni har tarafлама o‘rganish yo‘nalishlarining asosiylaridan quyidagilarni ko‘rsatib o‘tish zarur:

talabni o‘rganish;

bozor tarkibini aniqlash;

tovarni o‘rganish;

raqobat sharoitlarini tadqiq qilish;

sotish shakli va uslublarini tahlil etish.

Marketing quyidagilarni o‘rgatadi:

bozorni o‘rganishni;

uni taqsimlashni;

tovarlarni joylashtirishni;

marketing siyosatini olib borishni;

tovar siyosatini;

narx siyosatini;

taqsimot siyosatini;

siljitish (yo‘naltirish) siyosatini;

yuksalish, qo‘shimcha xizmatlarni (Plus) - (bunga marka, sotishdan keyingi xizmat, kafolat va texnik yordam, yetkazib berish, assortiment, shaxsiy

iste‘mol va boshqalarni kiritish mumkin).

Marketing korxonalarining bozorda ishlash uslubi, bozor metodologiyasi

bo‘lib, iste‘molchilar va ularning talab istaklarini o‘rganish, ularga mos tovarlar

yaratish, narx belgilash, tovarlarni yetkazib berish, taqdim etish, sotish, xizmat

ko‘rsatishni uyushtirish usullari, vositalari, tartib-qoidalari majmui hisoblanadi.

Bularning hammasi birinchi asosiy maqsadga talab bilan taklifni o‘zaro

muvofiqlashtirishga xizmat qiladi.

Marketing tamoyillari marketing asosini va uning mohiyatini ochib beruvchi holat,

talabdir. Marketingni mohiyati – tovar ishlab chiqarish va xizmat ko‘rsatish albatta

iste‘molchiga, talab ishlab chiqarish imkoniyatlarini doimo bozor talabiga

mo‘ljallashdan iborat. Marketing mohiyatidan quyidagi asosiy tamoyillar kelib chiqadi.

Marketingning asosiy tamoyillari

bozorni bilish;

unga moslashish;

bozorga ta‘sir o‘tkazish.

Xulosa qilib aytganda, marketingning mohiyati va maqsadlaridan quyidagi

asosiy tamoyillari kelib chiqadi:

isteʼmolchilarga yoʻnaltirilgan tamoyil, yaʼni isteʼmolchi shohdir;

istiqbolga yoʻnaltirilgan tamoyil, yaʼni subyekt faoliyati istiqbolga yoʻnaltirilgan boʻlishi zarur;

pirovard koʻrsatkichga erishishga yoʻnaltirilgan tamoyil, yaʼni bozor hissasini, foydani oshishi va hokazolar. Marketing konsepsiyasining mazmuni uning funksiyalarini amalga oshirish orqali hal etiladi. Marketing funksiyalari quyidagi guruhlariga boʻlinadi:

marketing tadqiqotlari; mahsulot assortimenti ishlab chiqarish sohasini rivojlantirish; sotish va taqsimot funksiyasi; tovarni siljitish; narxni tashkil etish funksiyasi; marketing-menejment funksiyasi. Marketing funksiyalari firmani boshqa funksiyalari, yaʼni ishlab chiqarish, kadrlar, moddiy texnika taʼminoti, moliyaviy, buxgalteriya hisobi funksiyalari bilan birga amalga oshiriladi. Marketing tamoyillari, funksiyalari va konsepsiyalari korxonaga uchun marketing ahamiyati va rolini yoritib beradi va uni amalga oshirish uchun chizmasini qoʻyidagi shaklda (3.13- rasm) taklif etaman. Marketingning funksiyalari xoʻjalik yurituvchi subyektlarning boshqa funksiyalaridan farqi shundan iboratki, marketing funksiyalari xoʻjalik yurituvchi subyektlar, uning isteʼmolchilari, mijozlari oʻrtasida ayirboshlash jarayonini amalga oshirish va tashkil etishga qaratilganidir. Shuning uchun ham marketing funksiyalari doimo oʻzgarib boradigan ehtiyoj hamda talabni shakllanishi, yaratilishi va rivojlanishiga taʼsir etadi.

Xulosa qilib aytganda bozor iqtisodiyoti sharoitida kichik biznes subʼektlari oʻz faoliyatini rivojlantirishda marketingdan foydalanish zarur boʻladi. Faqat shundagina korxonaga marketingni mohiyati, ahamiyati va rolini oʻrganib oladi va korxonasida tadbiriq eta oladi.

Foydalanilgan adabiyotlar:

1. Alimov R.X., Jalolov J., Akromov T., Xotamov I. Marketing boshqarish. Darslik. – T.: Adolat, 2000.
2. X. Nabiyev, A.H. Ayubjonov, S.N. Sayfullaev. Iqtisodiy statistika. Darslik. –T.: TDIU, 2011. – 324 bet

ФИО авторов: *Gulruh Tursunbayeva Mukhametovna*

15th general secondary school, Urgench, Khorezm region English teacher

Gulnoza Otajonova Satimboyevna

15th general secondary school, Urgench, Khorezm region English teacher

Название публикации: «USING DIFFERENT TECHNIQUES IN FOREIGN LANGUAGE TEACHING»

Annotation: This article provides information on the methods used to teach English in secondary schools and to increase students' knowledge.

Keywords: English, method, information, knowledge, education, school, class.

Any process is done because of effort. The process of teaching is also an effort to develop mental strength and moral qualities in the younger generation. How do we understand the reading process? The learning process is scientifically based on the conscious and thorough sharing of knowledge, skills and competencies of the teacher and the students he leads - in order to develop their intellectual abilities, to form the basis of a dialectical worldview and to prepare for life. is a set of works. Teaching aids are important in teaching and learning English in primary schools. There are many types of English language teaching aids available. An English teacher uses them to teach, explain, and develop skills of students. If they are not enough, it will be difficult and slow for us to provide students with full practical knowledge of English. The use of a variety of visual aids helps to quickly understand, assimilate, and better remember. The teacher can use the magnetic board to show the students different pictures, words, and cards. At a time when the future of our independent Uzbekistan is in the hands of us young people, I will always strive to make a significant contribution, taking advantage of all the conditions in Uzbekistan. I am very proud to live in the age of modern technology, in the paradise Uzbekistan. Seeing the current situation and the focus on English, my interest in English is also growing. Our use of voice pronunciation, various slides, and visual aids in the classroom enhances the effectiveness of the lesson. The child learns any words he hears and sees from others, and as a result, these words become the product of the child's vocabulary. Reading is related to the purpose, content and actions, through which students acquire certain knowledge, skills and abilities, reading develops as a result of the teacher's activity, acquires character, it it can take place in various forms (labor, social activities, reading, play, etc.), it relies on knowledge and creates a change in an individual's behavior in

individual experience. When we say reading, we mean that students acquire reality and skills directly

- Understand the purposeful process of planned acquisition. Read on

that the process arises from a certain degree of strong motivation, and that the result is manifested in an increase in the available stock of knowledge and skills that affect a person's views, beliefs, behaviors, general maturity, in short, his behavior we know. The teacher makes adjustments to the children's learning process by observing the progress of the students' work and evaluating the results they have achieved, with guiding questions, appropriate explanations, and so on. Accordingly, it can be said that education includes, firstly, reading, and secondly, teaching, that is, reading, and at the same time, the process of controlling and correcting it. Teaching a foreign language to primary school is very difficult. As evidence of this, the didactic conflict inherent in education between a teacher's attempt to teach leadership in the learning process and the student's desire to maintain independent thinking and action is in fact a source of didactic progress.

Learning is determined by the purpose, content, personality of the teacher, the nature of the initial knowledge in the students, how well they know and are able to reinforce the words they have learned in English, and many other factors. As Farabi points out in his pamphlet, *The Ideal of the People of the Ideal City*, when science is mastered through teaching, the virtues are acquired through education. Teaching is the basis not only for the training of the mind, but also for the development of general spirituality, including morality. Teaching and educating are interrelated and are different ways of developing a person spiritually. In folk pedagogy, he believed that the most important condition for a person's mental development is to teach and educate him in childhood. Teaching is subject to certain laws, and according to the general philosophical methodology, these laws are based on the general, important, necessary, stable relationship between the educational process and the broader social processes, as well as the individual components of education, ie its purpose. , consists of internal connections between content, forms, methods and means. A number of key requirements arise from the identified didactic laws, the observance of which ensures good quality and effective teaching. Teaching is a professional part of the learning process. The formation of a person as a person is a two-way life education and the internal structure of the learning process is a way of guiding and helping students to complete learning tasks independently. The guiding aspect of this is explained by what the teacher teaches the student about the learning material and the methods of working on it. It is on this basis that students organize their learning activities. Vocabulary allows children to acquire knowledge quickly and accurately, and to express this

knowledge through speech. This, in turn, opens the way for the development of the child. He also learns to master knowledge and to apply it to life gradually.

The basis of any progress is the treasure of all knowledge. Every understanding begins with it, goes through it, and returns to it. That was one of our scholars. In general, the main goal of learning English is to raise its quality to a higher level. So what's new in teaching? First of all, he should not simply narrate the material and tell the students ready-made conclusions and generalizations, but should draw their attention to the object of study, find a problem in it or, if possible, allow students to read the problem independently. to encourage them to cry, to create a problematic situation, to mobilize their attention, to activate thinking, to eliminate indifference in education, to teach them to observe lessons carefully, to imagine, to remember. All this gives a modern meaning to the process of learning English.

In short, the biggest task is to teach English in secondary schools, as well as to attract young people to science, to increase students' knowledge.

References:

English language methods

www.ziyonet.uz

ФИО автора: Хайдаров А.А.

Ферганский филиал ТУИТ, Факультет телекоммуникации

Название публикации: «ИЗУЧЕНИЕ НЕКОТОРЫХ ТЕРМИЧЕСКИХ ХАРАКТЕРИСТИК ПОЛИКАПРОАМИДА»

Аннотация

В данной работе методом дифференциального термического анализа было проведено исследование структуры исходных и оттожженных образцов поликапроамида полученных способом полимеризационного наполнения на твердой поверхности окисного катализатора (Al_2O_3) а также получение этой системы в присутствии наполнителя. Показано что, с помощью отжига можно добиться улучшению кристаллической структуры и конечных физико-химических и механических свойств полученных материалов.

Ключевые слова: поликапроамид, отжиг, структура

Метод экструзионного смещения один из распространенных методов получения наполненных полимеров, имеет ряд недостатков, т.е. многостадийность процесса, разброс физико-механических характеристик из-за неравномерного распределения наполнителя по объему, которые не позволяет реализовать потенциальные возможности этого метода при разработке новых конструкционных материалов.

В последнее время значительное развитие получило полимеризационного наполнение-полимеризация в присутствии наполнителя, когда природа поверхности и дисперсность наполнителя могут существенно регулировать структурообразование полимерной матрицы на всех этапах формирования наполненной композиции [1,2].

В данной работе методом дифференциального термического анализа было проведено исследование структуры исходных и оттожженных (при $T_{отж}=190$ °С и $\tau_{отж}=6$ час) образцов поликапроамида полученных способом

полимеризационного наполнения на твердой поверхности окисного катализатора (Al_2O_3) а также получение этой системы в присутствии наполнителя (графита содержанием 10 %).

Анализ пиков плавления не термообработанных образцов поликапроамида показывает на менее интенсивный характер и более широкий интервал плавления кристаллитов. Это говорит о том, что при полимеризации на активной поверхности твердых тел формируется кристаллиты с большим распределением по размерам. Наполнение приводит к смещению температурного интервала в сторону и более низких температур (см. таблицу). Видимо, это связано со стерическими препятствиями связанными большим количеством наполнителя, препятствующего процессу кристаллизации.

Таблица

Некоторые термические характеристики исходных и термообработанных (при $T_{отж}=190\text{ }^{\circ}C$ и $\tau_{отж}=6$ час) образцов поликапроамида полученных на поверхности твердых тел металлов.

№	Образцы	C, %	T_n , $^{\circ}C$	$T_{пл}$, $^{\circ}C$	T_k , $^{\circ}C$	ΔT , $^{\circ}C$	$T_{кр}$, $^{\circ}C$	$Q_{пл}$, кДж/кг	χ
1	Исходный	0	178	207	234	56	169	53,04	0,32
2	Исходных	10	180	203	228	48	172	47,11	0,28
3	Термообработанный	0	175	208	239	64	172	62,65	0,37
4	Термообработанный	10	177	207	239	64	175	65,37	0,39

Примечание: C-содержание наполнителя, T_n -температура начало плавления, $T_{пл}$ -температура плавления, T_k -температура конца плавления, ΔT -температурный интервал плавления, $T_{кр}$ - температура кристаллизации, $Q_{пл}$ -теплота плавления, χ -степень кристалличности.

Термическая обработка приводит к очень заметным изменениям кристаллической структуры исходных и наполненных образцов поликапроамида. После отжига при температуре $190\text{ }^{\circ}C$ и продолжительности 6 часов на низкотемпературной области появляется четко выраженное плечо;

кроме этого увеличивается интенсивность пика плавления и наблюдается смещение температуры плавления в сторону высоких температур (см. табл.). Это видимо объясняется тем, что условия кристаллизации при полимеризации на активной поверхности твердых тел как и при гидролитической полимеризации капролактама очень похожи. Как в одном так в другом случае образующийся полимер кристаллизуются в неизотермическом режиме, и это приводит к торможению процесса развития кристаллических образований. Термические характеристики исследованных образцов приведены в таблице.

Таким образом, исследования образцов ПКА полученных на активной поверхности оксида (Al_2O_3) показали относительно более неравновесный характер формирования кристаллической структуры по сравнению с образцами анионной полимеризации. Динамика структурообразования в процессе отжига свидетельствует об аналогичном поведении изучаемых образцов ПКА, полученным гидролитической полимеризацией капролактама. При этом способе полимеризации с помощью отжига можно добиться улучшению кристаллической структуры и конечных физико-химических и механических свойств полученных материалов.

Литература

1. Ашуров Н.Р., Усманова М.М., Рашидова С.Ш. Полиамиды: фундаментальные аспекты полимеризационного наполнения. Сб. труд. Инст. Химии и физики полимеров АН РУ. Ташкент, 1999, с. 38-43.
2. Абдуразаков М., Хайдаров А.А., Ашуров Н. Р. Узбекский физический журнал. 1998, с. 66-69.
3. Годовский Ю.К. Теплофизические методы исследования полимеров. – М.: Химия. 1976. -216 с.

“ТАСДИҚЛАЙМАН”

**Фарғона политехника институти
Илмий ишлар бўйича проректори**

_____доцент, **О. Н. Сулаймонов**

«_____» _____ 2017 йил.

НАШР ЭТИШ ТЎҒРИСИДА ЭКСПЕРТ ХУЛОСАЛАРИ

Фарғона политехника институти “Энергетика” факултети эксперт хайъати (эксперт раиси) – т.ф.н.доц. Э.М.Юнусалиев, аъзолари – т.ф.н.доц. М.М.Матбобоев, ф.м.ф.д.доц. А.М.Расулов

–
А.А. Хайдаров, Б.М. Мамадалиев, А. Холматов “Изучение структуры и некоторых термических характеристик поликапроамида, синтезированного на активной поверхности твердых тел” тўғрисидаги мақоласини кўриб чиқиб, Йўриқнома – 95 нинг 3 – бандида кўрсатилган маълумотлар йўқлигини тасдиқлайди.

Вазирликлар ёки бошқа юқори ташкилотлар рухсатини олиш талаб этилмайди

(Вазирликлар ёки бошқа юқори ташкилотлар рухсатини олиш)

_____ (талаб этилади ёки талаб этилмайди)

Хулоса: А.А. Хайдаров, Б.М. Мамадалиев, А. Холматов “Изучение структуры и некоторых термических характеристик поликапроамида, синтезированного на активной поверхности твердых тел” мавзусидаги мақоласини матбуотда очиқ чоп этиш мумкин

Ҳайъат раиси (Эксперт бошлиғи)

т.ф.н.доц.

Э.М.Юнусалиев

Аъзолари:

т.ф.н.доц. М.М.Матбобоев

ф.м.ф.д.доц.

А.М.Расулов

(Ф.И.Ш., лавозими)

1 – бўлим мухандиси:

С. Сакиева

И ва ИШКТБ бошлиғи:

т.ф.д. проф.С.Ф. Эргашев

ФИО автора: *А.Б. Аширбекова* - студентка 3 курса факультета

«Начальное образование» НГПИ имени Ажинияза

Название публикации: «ОСОБЕННОСТИ ОБУЧЕНИЯ ПИСЬМУ В МЛАДШИХ КЛАССАХ»

Аннотация: В статье обсуждаются моменты, которые необходимо учитывать, и трудности, возникающие при обучении письму в начальной школе. Удержание карандаша, положение бумаги, скорость письма, разборчивость письма и т. д., которые занимают важное место в практике письма, особенно в 1-х классах. Он был сосредоточен на том, что учителя должны делать с предметами.

Ключевые слова: письмо, обучение письму, индивидуальные особенности детей.

Введение

Письмо — это способность производить символы и знаки, необходимые для выражения наших мыслей в соответствии с правилами и разборчиво. Важными элементами письма, которое является одним из наиболее эффективных и постоянных средств коммуникации, используемых людьми в общении, являются скорость и удобочитаемость. Способность этих двух элементов находиться на нужном уровне связана с тем, что буквы просты по форме и легко изготавливаются. Потому что, если буквы не могут быть созданы легко и быстро, ребенок не может справиться с такими вопросами, как организация мыслей во время письма и правильное размещение написанного на странице. Эта ситуация может обернуться неадекватностью в плане качества и количества письма, а затем и ненавистью к письму. Однако хорошее письмо не всегда является основой для создания качественных и количественных идей.

По мнению Грэма и Вайнтрауба, механические (связанные с физическим изготовлением букв) несоответствия письма негативно влияют на мыслительные процессы высокого уровня, связанные с созданием текста. Если ребенок пишет

слишком медленно, он теряет свои мысли и цели, прежде чем сможет передать их на бумаге. Переключение внимания с интеллектуального планирования текста на его механику отрицательно сказывается на последовательности и сложности создаваемых текстов. Мотивация учащегося утрачивается из-за стресса, вызванного процессом письма.

Здесь следует подчеркнуть, что к проблемам начинающих писать нужно подходить осторожно. Как правило, сочинения учащихся с трудностями письма плохо организованы, содержат меньше идей и оставляют мало места для интерпретации. Неспособность правильно овладеть навыками письма ставит ребенка перед тремя основными проблемами. 1) На этапе письма негативно влияет на восприятие ребенка учителем или соответствующим взрослым. 2) Буквы не могут быть написаны правильно или написаны не словами, процесс написания связан с генерацией идей, планированием и т.д. неблагоприятно влияет на его компоненты. 3) Недостатки письма отрицательно сказываются на развитии ребенка как «писателя».

Спорным вопросом среди исследователей является вопрос, с какого типа букв (прямых или наклонных) начинать обучение письму. Исследования о том, следует ли начать обучение письму с прямыми основными буквами или с курсивными буквами, будут более эффективными при чтении, далеки от окончательных результатов. Некоторые исследования показали, что письмо с вертикальными основными буквами более разборчиво, а письмо с курсивом — быстрее. Согласно недавнему исследованию, проведенному с участием 600 учащихся на уровне класса, нет существенной разницы между началом чтения и письмом вертикальными основными буквами или курсивом с точки зрения удобочитаемости и скорости. На самом деле было выявлено, что те, кто использует оба шрифта (вертикальный и курсив) вместе, пишут быстрее и иногда более разборчиво.

Независимо от того, какой тип письма выучен, через определенный промежуток времени у ребенка выработается собственный стиль. Избыточность складок, связывание букв по-разному или смешение типов письма связаны с

личным стилем учащегося. По этой причине учителю не следует чрезмерно останавливаться на модели. В большинстве развитых стран вертикальные базовые буквы преподаются в детском саду и на уровне первого класса, а курсивные — со второго класса.

Факторы, влияющие на письмо

Сидение: первое, что нужно учитывать при письме, — это стиль сидения. Когда ребенок сидит на скамейке, его ступни должны касаться пола. Стол, за которым будут писать, должен соответствовать порядку сидения. Если стол высокий, а парта низкая, ребенок будет постоянно вставать и пытаться писать. Письмо стоя негативно повлияет на то, как рука раскинулась на столе и, следовательно, на то, как она держит ручку. Если ряд высокий, а стол низкий, на этот раз ребенок будет наклоняться больше, чем нужно, при письме, и это будет неблагоприятно влиять на письмо.

Развитие мышц: мышцы рук, запястий и пальцев важны при письме. У детей, которые не завершили развитие мышц, возникают трудности с моторикой. В развитии мышц следует идти по пути от крупных мышц к мелким мышцам. Сначала следует развивать руку, затем запястье, затем мышцы пальцев. Мышцы рук можно развивать, делая большие движения руками в воздухе, а мышцы запястий, пальцев и рук можно развивать, работая на столах с песком. Упражнения на развитие мышц также можно выполнять с пластилином и игрушками-головоломками. Особенно дети, у которых мышцы пальцев недостаточно развиты, не могут удобно держать карандаш. В таких случаях можно использовать пластиковые подставки для карандашей.

Предпочтение руки: первое, что нужно соблюдать при письме, — это предпочтение руки. Здесь может быть правая, левая и смешанная рука. Большинство детей предпочитают правую руку. Тех, кто предпочитает левую руку, не следует заставлять выбирать правую руку. Одним из эффективных способов выявления предпочтения рук являются наблюдения учителя. Учитель должен принять решение, наблюдая за детьми в различных ситуациях (игра, письмо и т. д.).

Педагог должен оказывать особую помощь детям-левшам. Этим детям должна быть предоставлена возможность в достаточной мере потренироваться у доски. Учитель должен следить за учеником на доске и немедленно оказывать необходимую помощь. У учащихся-левшей должны быть более низкие ряды, чем у учащихся-правшей. Это помогает ученику-левше видеть, что он или она пишет. Кроме того, свет должен исходить с правой стороны. Это предотвращает затенение рукой области, которую нужно написать. Наклон бумаги противоположен тем, кто предпочитает левую руку, чем тем, кто предпочитает правую. Детский карандаш для левшей, 4 см от острия карандаша, они должны держать его сверху. Дети-левши часто могут столкнуться с проблемами. Поскольку письмо и чтение по-русски идут слева направо, ребенок изначально находится в невыгодном положении. Не обращать внимания на направления — вторая проблема. Эту проблему можно испытать как перцептивно, так и моторно. Если левый глаз ребенка активен в зрении, то он будет визуально сканировать материал справа налево, а не слева направо. Эта ситуация приводит к неправильному написанию слогов и отрицательно влияет на правильное расположение слов в предложении. Эти негативы естественным образом снижают успех чтения.

Предпочтение правой или левой руки не вызывает проблем при письме. Но двуручность приводит к нескольким проблемам. Это событие, когда ребенок использует часть правой и часть левой руки при выполнении задания двумя руками. Учитель никогда не должен допускать этого. Если ребенок использует обе руки, то воспитатель делает разные упражнения и определяет, какая рука эффективно используется. Например, ребенок может написать свое имя и разные предложения, отсчитывая время обеими руками. Читабельность, чистота, быстрота и т.д. Решение о руке, которую следует предпочесть, принимается путем проверки ее со всех сторон.

Интервал: при написании следует учитывать пробелы между предложениями, словами, буквами и полями страницы. Они также важны с точки зрения удобочитаемости и эстетики. Прежде всего, следует выделить пробелы,

которые следует оставлять на полях страницы. Затем следует обратить внимание детей на пробелы между предложениями, словами и буквами соответственно. Используя ручку и палец, можно попытаться понять пробелы между предложениями и словами.

Формы букв. Основная цель обучения письму — научить учащихся писать разборчиво и быстро. Для этого формы букв должны быть схвачены правильно. Ребенок должен уметь быстро и точно запоминать формы букв в уме. Это важный фактор увеличения скорости производства двигателей. Если мы заставим ребенка понимать буквы с указанием их направления и количества движений, запоминание будет легче и регулярнее. Прежде всего, учитель должен направлять написание букв. Упражнения, сделанные путем повторения букв, должны быть включены. Им следует использовать наглядные подсказки (направление стрелками), работать над печатанием букв по памяти. После строк на бумаге следует указать начальную и конечную точки, нижнее и верхнее продолжение букв. Усилия учеников должны быть оценены положительно, и должна быть дана обратная связь.

Здесь следует учитывать, что буква или слово не должны свободно печататься на одной странице и в один и тот же период времени. Вместо этого полезнее краткая работа под наблюдением учителя или взрослого. Еще одним недостатком в нашей стране является большое количество учащихся, особенно в первом классе, и продолжение занятий по письму под контролем учителя. Данную ситуацию обязательно нужно предотвратить, либо сократить количество учеников в первом классе (20-25), либо учитель должен входить в класс с помощником. Потому что ошибки в обучении письму следует исправлять немедленно. Помощь извне (семья, группа друзей и т. д.) в исправлении орфографических ошибок очень ограничена. Он главный ресурс и помощник учителя. Если неправильное написание не исправляется мгновенно, это становится привычкой.

Держание карандаша и положение блокнота: существует множество форм удержания карандаша. Однако способ держать карандаш, который

большинство исследователей находит подходящим; Он заключается в размещении мягких кончиков указательного и большого пальцев на месте держания пера, соприкасаясь друг с другом и поддерживая средний палец частью, близкой к кончику (между местом изгиба и ногтем). Кроме того, часть руки между локтем и запястьем, которая находится в том же направлении, что и ладонь, должна быть размещена на столе таким образом, чтобы она образовывала угол чуть больше 45 градусов. В результате своего исследования детей в возрастной группе от 7 до 14 лет Зивиани выявил четыре важных аспекта владения карандашом. а) Гибкость указательного пальца при использовании, б) Распространение части руки между локтем и запястьем на поверхность (на стол, парту) при письме, в) Количество пальцев, используемых для того, чтобы держать ручку, г) Соприкасаются ли мягкие части указательного пальца и кончика большого пальца друг с другом, держа ручку.

Никогда не подносите ручку слишком близко к точке письма. Чтобы предотвратить это от детей, можно обернуть ручку пластиковыми лентами таким образом, чтобы между точкой письма и точкой, которую нужно держать, было расстояние не менее двух сантиметров. Для левшей расстояние между точкой письма и точкой удержания больше. Нарушения в держании карандаша следует устранять немедленно. Тот факт, что ручка тяжелая, очень тонкая и угловатая, также негативно влияет на письмо.

Поскольку дети, которые держат ручку очень близко к острию письма, не могут видеть, что они пишут, даже если столы и скамейки, на которых они сидят, подходят, они приближаются к поверхности парты и сгибают руки от запястья, образуя полумесяц. Такая ситуация не только ухудшает зрение, но и приводит к тому, что ребенок очень быстро устает. Учителя должны быть очень осторожны в этой ситуации.

Для детей, которым трудно держать карандаш, следует использовать ручки, которые помогут легко держать карандаш, и изменить размер ручки. Тем, кто сильно давит на ручку, может быть уместно подложить под бумагу копірку и

посоветовать не опускаться, когда на ней пишут. Обратное этому упражнению можно выполнить для тех, кто слабо нажимает на ручку.

Скорость печати: Скорость печати обычно определяется количеством букв, написанных за определенный период времени. Измерение удобочитаемости; Это сложнее, чем измерение скорости, поскольку оно включает в себя измерение нескольких элементов, таких как создание основного текста, верхние и нижние расширения букв, их размер, размещение на поверхности страницы и правильный интервал. Наиболее важным фактором повышения скорости набора текста является регулярная практика письма. Ребенок может сделать это сам, соревнуясь со временем. Кроме того, письменные упражнения можно мотивировать, вознаграждая их соответствующим образом. Грэм, Бернингер, Вайнтрауб и Шафер пытались определить скорость письма в своем исследовании на уровне класса. Исследователи обнаружили, что скорость набора текста зависит от пола (девочки были быстрее, чем мальчики), и классифицировали результаты отдельно. Соответственно, средние значения скорости письма показаны в таблице ниже в зависимости от пола и уровня обучения.

Заключение

Исходя из всего вышесказанного, можно прийти к выводу, что в результате ребенок сохраняет привычку писать, усвоенную в начальных классах, на всю жизнь. Потому что механика (движения) и стиль письма приобретаются в начальных классах. Учителя и взрослые должны терпеливо помогать детям, принимая во внимание вопросы, затронутые в этой статье. Ребенок не должен переутомляться, его следует постоянно мотивировать и помогать в семейной среде в соответствии с работой, проделанной в школе. Помощь по дому никогда не следует понимать как то, что взрослый делает домашнее задание за ребенка.

Использованная литература:

1. Шевелева О.П. Формирование навыка чистописания у младших школьников // Начальная школа. - №1, 2008.
2. Талалаева Г. Пишем красоту на бумаге: Нетрадиционные приемы в работе над каллиграфией как один из компонентов системы развивающего обучения // Начальная школа. - №26, 2009.
3. Прохорова Е.В. Трудности у младших школьников на уроках письма // Начальная школа. - №5, 2009.
4. Николаева С.М. Предупреждение нарушений письменной речи учащихся // Начальная школа. - №2, 2007
5. Журавлева Е. Первоклассники учатся писать: (обучение письму) // Школа. - №1, 2006

ФИО автора: *Jalolova Gulnoza Atamirzayevna*

Namangan viloyati Norin tumani

1-sonli o'rta talim maktabi

boshlang'ich sinf o'qituvchisi

Название публикации: «BOSHLANG'ICH SINFLAR O'QITUVCHILARI UCHUN DARSLARNI TASHKILLASHDA ZAMONAVIY METODLAR ASOSIDA TASHKILLASHDA METODIK TAVSIYALAR»

Annatsiya: Ushbu uslubiy tavsiyada boshlang'ich sinf o'qituvchilari uchun dars o'tish jarayonida turli xil interfaol usullardan foydalanish yuzasidan metodik yo'nalishlar beriladi.

Kalit so'zlar: "Venn diagrammasi", "Zakatda zukko", "Qizil va yashil belgilar", "Qismlarni tiklaymiz" metodi.

Ta'lim — bilim berish, malaka va ko'nikmalar hosil qilish jarayoni, kishini hayotga va mehnatga tayyorlashning asosiy vositasi. Ta'lim jarayonida ma'lumot olinadi va tarbiya amalga oshiriladi. Ta'lim tor ma'noda o'qitish tushunchasini anglatadi. Lekin u faqat turli tipdagi o'quv yurtlarida o'qitish jarayonini emas, oila, ishlab chiqarish. va boshqa sohalarda ma'lumot berish jarayonini ham bildiradi.

Ta'limning mazmuni va mohiyati jamiyatning moddiy va madaniy taraqqiyoti darajasi bilan belgilanadi. Ijtimoiy munosabatlar, umumiy ma'lumotga bo'lgan ehtiyoj, kishilarning kasbiy tayyorgarligiga, ta'lim haqidagi pedagogik g'oyalarga qarab kishilik jamiyati taraqqiyotining turli bosqichlarida Ta'limning mohiyati, metodi, tashkiliy shakllari o'zgarib borgan.

Ta'lim mohiyat-e'tibori bilan dars berish jarayonini, ya'ni pedagog (o'qituvchi) faoliyatini, umuman o'quvchining bilish, o'rganish faoliyatiga rahbarlik qilishni hamda uqish jarayonini, ya'ni o'quvchi faoliyatini bildiradi. Ta'lim jarayoni ta'lim beruvchi — o'qituvchi va ta'lim olayotgan o'quvchilar faoliyatining yig'indisidan iborat. Ta'lim va tarbiya jarayonida shaxsning sifatleri, dunyoqarashi, qobiliyati o'sadi.

Ta'lim avlodlar o'rtasidagi ma'naviy vorislikni ta'minlaydi: kishilarning ijtimoiy-tarixiy tajribalari yosh avlodga Ta'lim orqali o'tadi.

Hozirgi kunda eng ommaviy interfaol ta'lim metodlari quyidagilar sanaladi:

1. Interfaol metodlar: "Keys-stadi" (yoki "O'quv keyslari"), "Blist-so'rov", "Modellashtirish", "Ijodiy ish", "Muammoli ta'lim" va b.

2. Interfaol ta'lim strategiyalari. "Aqliy hujum", "Bumerang", "Galereya", "Zigzag", "Zinama-zina", "Muzyorar", "Rotastiya", "Yumaloqlangan qor" va k. Interfaol ta'lim metodlari tarkibidan interfaol ta'lim strategiyalarini ajratishda guruh ishini tashkil qilishga yondashuv ma'lum ma'noda strategiyondashuvga qiyoslanishiga asoslaniladi. Aslida bu strategiyalar ham ko'proq jihatdan interfaol ta'lim metodlariga tegishli bo'lib, ularning orasida boshqa farqlar yo'q.

3. Interfaol grafik organayzerlar: "Baliq skeleti", "BBB", "Konseptual jadval", "Venn diagrammasi", "T-jadval", "Insert", "Klaster", "Nima uchun?", "Qanday?" Interfaol grafik organayzerlarni ajratishda bunday mashg'ulotlarda asosiy fikrlar turli grafik shakllarda yozma ko'rinishda ifodalanishiga asoslaniladi. Aslida bu grafik organayzerlar bilan ishlash ham ko'proq jihatdan interfaol ta'lim metodlariga tegishli bo'lib, ularning orasida boshqa farqlar yo'q.

Interfaol ta'lim metodlarini ko'pincha turli shakllardagi o'quv mashg'ulotlari texnologiyalari bilan bir vaqtda qo'llanmokda. Bu metodlarni qo'llash mashg'ulot ishtirokchilarining faolliklarini oshirib, ta'lim samaradorligini yaxshilashga xizmat qiladi.

"Venn diagrammasi" metodi. Bu metoddan ona tili, o'qish, tarbiya, tabiiy fanlarda foydalanish mumkin. Ikkita mavzu bir-biriga qiyoslanib, tahlil qilinib, o'xshash va farqli tomonlari aniqlanadi:

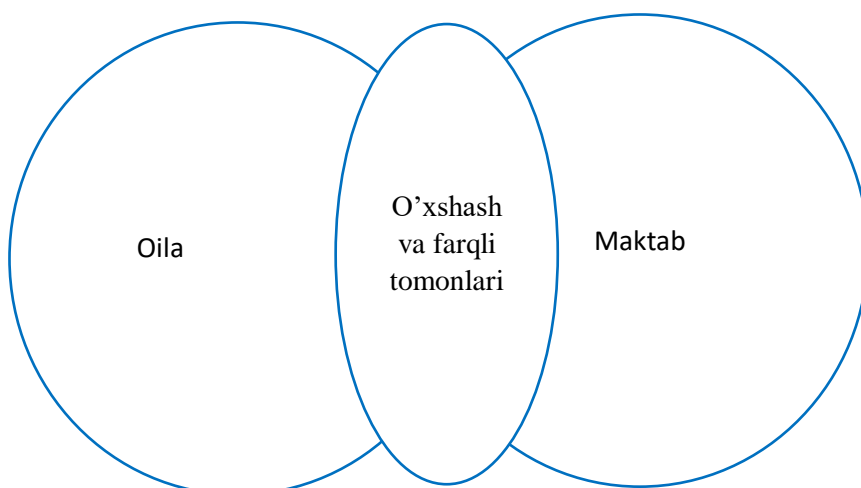

“Zakovatli zukko” metodi. Mayjud bilimlarni puxta o‘zlashtirishda o‘quvchlarining fikrlash, tafakkur yuritish layoqatlariga egaliklari muhim ahamiyatga ega. “Zakovatli zukko” metodi o‘quvchlarda tezkor fikrlash ko‘nikmalarini shakllantirish, shuningdek, ularning tafakkur tezliklarini aniqlashga yordam beradi. Metod o‘z xohishlariga ko‘ra shaxsiy imkoniyatlarini sinab ko‘rish istagida bo‘lgan o‘quvchlar uchun qulay imkoniyat yaratadi. Ular o‘qituvchi tomonidan berilgan savollarga qisqa muddatlarda to‘g‘ri va aniq javob qaytara olishlari zarur. Savollarning murakkablik darajasiga ko‘ra har bir savolga qaytarilgan to‘g‘ri javob uchun ballar belgilanadi. Yakuniy ballarning o‘rtacha arifmetik qiymatini topish asosida tezligi aniqlanadi. Ballarning belgilanishi o‘quvchlarining shaxsiy imkoniyatlari to‘g‘risida aniq tasavvurga ega bo‘lishlarini ta‘minlaydi. Metod o‘quvchlar bilan yakka tartibda, guruhli va ommaviy ishlashda birdek qo‘llanilishi mumkin.

“Qizil va yashil belgilar” metodi. Mavzuni takrorlash yoki o‘tilgan mavzuni mustahkamlash yuzasidan fikr va mulohazalar beriladi. Agar fikr va mulohaza to‘g‘ri bo‘lsa, yashil kartochkalar ko‘rsatiladi, noto‘g‘ri bo‘lsa, qizil kartochka ko‘rsatiladi.

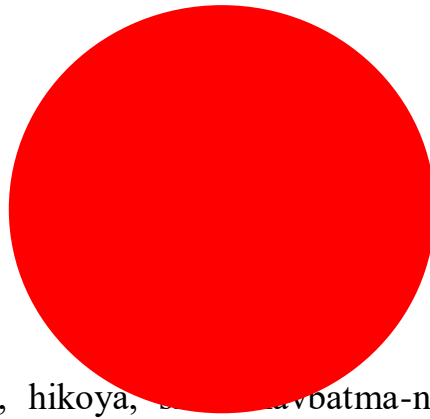
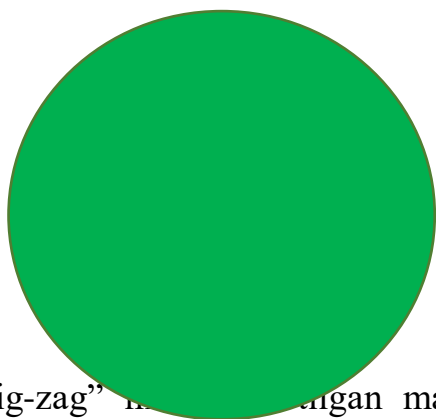

“Zig-zag” metodi. Berilgan mavzu, hikoya, she‘rni davlatma-navbat zig-zag usulida gapirib, hikoya va she‘rni davom ettirib aytishadi.

“Qismlarni tiklaymiz” metodi. She‘r yoki hikoya matni yozilib, bo‘laklarga bo‘linib, aralashtiriladi. O‘quvchilarni uni tartibiga diqqat qilgan holda tiklab yopishtirishadi. Bu metodni guruhlar bilan ishlash jarayonida, sardorlar bellashuvi jarayonida qo‘llash maqsadga muvofiqdir.

Xulasa qiladigan bo‘lsak, zamonaviy ta‘limni tashkil etishga qo‘yiladigan muhim talablardan biri ortiqcha ruhiy va jismoniy kuch sarf etmay, qisqa vaqt ichida

yuksak natijalarga erishishdir. Qisqa vaqt orasida muayyan nazariy bilimlarni o`quvchilarga yetkazib berish, ularda ma`lum faoliyat yuzasidan ko`nikma va malakalarni hosil qilish, shuningdek, o`quvchilar faoliyatini nazorat qilish, ular tomonidan egallangan bilim, ko`nikma va malakalar darajasini baholash o`qituvchidan yuksak pedagogik mahorat hamda ta`lim jarayoniga nisbatan yangicha yondashuvni talab etadi.

Foydalanilgan adabiyotlar ro`yxati:

1. Umumiy o`rta ta`limning ona tili fanidan davlat ta`lim standarti va o`quv dasturi. Toshkent-2017 2.
2. N. Mahmudov, A. Nurmonova va boshqalar. Umumiy o`rta ta`lim maktablarining 6- sinfi uchun darslik. Ona tili. 124-126-betlar. Toshkent - 2017
3. Yo`ldosheva D. Ashurbayeva R. Ona tili ta`limida zamonaviy pedagogik texnologiyalar.-T.: Turon Zamin Ziyo. 2018.
5. Internet materiallari: [http ://go.mail.ru/searchi?](http://go.mail.ru/searchi?). “Ta`lim texnologiyalari”

ФИО автора: *Soliyeva Mashxura G'ofurovna*

Namangan viloyati Norin tumani

1- sonli o'rta ta'lim maktabi

boshlang'ich sinf o'qituvchisi

Название публикации: «BOSHLANG'ICH SINFLARDA MAQOL, TOPISHMOQ VA TEZ AYTISHLARNING O'ZIGA XOS FOYDALI TOMONLARI HAQIDA USLUBIY TAVSIYALAR»

Annotatsiya: Mazkur uslubiy tavsiyada boshlang'ich sinf o'quvchilarini nutq o'stirishda hamda ularga bilim berishda maqol, topishmoq va tez aytishlarning ahamiyati borasida so'z boradi.

Kalit so'zlar: xalq o'zaki ijodi, topishmoq, tez aytish, mantiqiy tafakkur, madaniy hordiq, nutq o'stirish, ifodali o'qish, talaffuz etish, fikrlash qobiliyati.

Jamiyat taraqqiyotining barcha bosqichlarida inson qalbini kichiklikdan boshlab yaxshilik, oliyanoblik, insonparvarlik, odamgarchilik, aql-idrokli bo'lish, odo-axloqlilik, mehnatsevarlik, vatanparvarlik, halollik, poklik, so'zamollik, xushso'zlik, ilmi bo'lish kabi xislatlar bilan boyitish inson kamolotining me'yori bo'lib kelgan. Chunki komil insonning ma'naviyati yuksak bo'ladi Yuksak ma'naviyatga ega bo'lgan kishi esa o'z xalqining tarixi, urf-odati, qadriyati hamda an'analari, madaniyatini chuqur biladi va unga rioya qiladi.

Xalq og'zaki ijodi namunalaridan foydalanish bugungi kun o'quvchilari ongini shakllanishida zamin yaratadi. O'quv jarayonida ertaklar bilan bir qatorda topishmoq, tez aytishlardan keng foydalaniladi. Boshlang'ich sinf darsliklarida bir necha mavzularga oid, predmetlarga oid maqollar, topishmoq va tez aytishlar berilgan. Bular, albatta, o'quvchilarning mantiqiy tafakkurini rivojlantiradi. Mantiqiy tafakkurni o'stirishda topishmoqlarga javob topish matematik masala, misol yechish bilan teng kuchga ega. Ba'zi o'quvchilar topishmoqlarga javob topishni ermak deb biladilar. Afsus, bunday o'ylashlari noto'g'ri. Chunki har bir topishmoq aytilganda o'quvchi aqlni ishga soladi, o'ylaydi, fikrlaydi. Topishmoqlarni o'quvchilar solishtirish va qiyoslash yo'li bilan javobini topishga intiladilar. Topishmoq matnini o'qish orqali

o`quvchilar avvalo, topishmoq janriga xos xususiyatlari o`rganadilar, to`g`ri o`qish malakasini egallab beradilar. Topishmoq javobini topishda yashirin berilgan belgi, predmet, voqea-hodisalarga asosiy e`tiborini qaratadi. O`qituvchi, topishmoqni o`qiyotganda uni doskaga yozib qo`yadi yoki topishmoq yozilgan taqdimotni sinf doskaga ilib qo`yadi. Topishmoqni mazmunini tushuntirib bo`lingach, uni o`quvchilar daftariga ko`chirib oladilar. O`quvchilar topishmoqning javobini topgach, uning to`g`ri yoki noto`g`ri ekanligini topishmoq mazmunidan va qo`shimcha ma`lumotlardan bilib oladilar. Topishmoqqa javob topish o`quvchini tetiklashtiradi, aql-zakovatini yuksaltiradi. Ba`zi bir o`qish darslarini kuzatganimizda, juda ham zerikarli, o`quvchilar darsda zo`raki o`tirib o`qituvchi tushuntirayotganda mavzuni tinglayotganliklarining guvohi bo`laman. Shunday paytda, ya`ni o`quvchilarda zerikish, toliqishni sezganda — Topishmoq topish o`yini o`tkazilsa, o`quvchilar tetiklashib, darsga qiziqishlari ortadi, hamda ular madaniy zavq ham oladilar. Topishmoqlar 1-4 sinflarning savod o`rgatish, imlo va nutq o`stirishga doir darslarida o`rganiladi. Asosan, o`quvchilar 1-4 sinflarning o`qish va nutq o`stirish darslarida topishmoqlarni og`zaki aytish bilan o`z nutqlarini boyitadilar. Masalan: Alifbe kitobidagi Rangi oppoq, qora emas, yumshoqqina par emas. Topishmoqning mazmuni tushuntirilgan, javobni o`quvchilarga topshiriladi. Paxta javobini topishmoq matniga asosan togriligi aniqlanadi. Topishmoq matni yordamida, javobni tekshirib bo`lingach, ifodali o`qish mashqi o`tkaziladi. Topishmoqni ifodali o`qishda uning mazmuniga e`tibor beriladi. Masalan, 2-sinf ona tili va o`qish savodxonligi kitobida mavzular bo`yicha berilgan topishmoqlarni ko`rib o`taylik. Bu topishmoqlarni o`qituvchi ifodali o`qib beradi, o`quvchilar bunda topishmoq mazmunini tushunib olishlari kerak. Har bir topishmoq o`qilgach, qisqacha suhbat o`tkaziladi.

Topishmoqda nimalar deyilgan? Qani, topishmoqni kim esda saqlab qoladi? kabi topishmoqda berilgan ta`riflarga qarab topishmoqning javobi topilgach, uning javobi tekshirib ko`riladi. Oyog`i yo`q qochadi, Qanoti yo`q uchadi. Bu topishmoqning javobini yozib qo`yiladi. Topishmoq javobi matn mazmuniga qarab tekshiriladi va o`quvchilar havoning xususiyatlari haqida ma`lumotga ega bo`ladilar. Topishmoq matnida ayrim o`qilishida xatoga yo`l qo`yilishi mumkin bo`lgan holda ma`nosi

tushunarsiz bo‘lgan so‘zlar ham uchrab turadi. Mana shunday so‘zlar ustida ishlanadi. Masalan: Kichkina dekcha, Ichi tola mixcha. Bu topishmoqda, dekcha sozining ma‘nosiga o‘quvchilar tushunmasligi mumkin, bundan dekcha-quticha degan ma‘noda berilgan deb tushuntiriladi. Topishmoqlarni qayta o‘qish orqali asosiy ma‘noni bildirgan sozlarni aniqlash juda ham muhim. Masalan: Pak-pakana bo‘yi bor, yetti qavat to‘ni bor. Bu topishmoqda yashirin predmetning asosiy ma‘nosini bildirgan so‘zlar —pak-pakana, —yetti qavat to‘ni — deb ko‘rsatiladi. O‘quvchilar topishmoqlarning yaratilishi tarixi haqida ham bilimga ega bo‘lishi kerak. Xalqimiz o‘z qilgan mehnatlari davomida, yashash tarzidan kelib chiqqan holda, tabiat hodisalarning kuzatib ulardan xulosa chiqarib, mana shunday topishmoqlar yaratganliklarini, hozirda esa fan texnikaning rivojlanishiga asosan ko‘plab yangi topishmoqlar yaratilayotganini ma‘lumot beradi. Topishmoq matnini o‘qish davomida o‘quvchilar she‘riy va nasriy asarlarni o‘qish metodikasi bilan ham tanishtirib boriladi. Ba‘zi topishmoqlar she‘riy uslubda yozilgan bo‘ladi. Masalan, 3-sinfda berilgan she‘riy uslubdagi topishmoqlar shular jumlasidandir. Topishmoqlarning javobini topishda o‘quvchilar mustaqil fikrlaydilar, tez va to‘g‘ri javobni topish talab etiladi. O‘qish darslarida topishmoq o‘qib beriladi yoki yoddan aytiladi, o‘quvchilar o‘ylab, javob topadilar.

Xalq og‘zaki ijodi turlaridan biri bo‘lmish tez aytish ayrim nutq tovushlarining ko‘p qaytarilishi yoki tovushlarning so‘z va iboralar tarkibida talaffuzni qiyinlashtiradigan darajada murakkab joylashishiga asoslanadi. Ayniqsa, bu iboralar tez aytilayotgan paytda, aytuvchi bu murakkab tovushlarni talaffuz qila olmasdan adashib ketishi tinglovchilarning beozor kulgusiga sabab bo‘ladi. O‘zbek tilida bu iboralarning tez aytish deb nomlanishi ham shundan kelib chiqqan. Tez aytish — o‘zbek xalq og‘zaki ijodining bir turi. Tez aytishda yanglishib ketish mumkin bo‘lgan qofiyadosh so‘zlardan tuzilgan jumlar qo‘llanadi. Unda muayyan tovushlar, ayniqsa, jarangli undoshlar takrorlanadi va so‘zlar ritm, urg‘ular bilan tez aytiladi. Masalan, Besh mis barkash, besh mis barkashning ichida besh ming mis barkash. Tez aytishda har bir tovush o‘z o‘rnida to‘g‘ri, ravon talaffuz etilishi shart. Tovushlar talaffuzida yanglishgan tomon (kishi) yengilgan hisoblanadi. O‘tmishda katta yoshdagi odamlar

ham o‘tirishlarda, to‘ylarda tez aytishda musobaqalashib, o‘z iqtidorlarini sinab ko‘rishganligi hammamizga ma‘lum. Keyinchalik, asosan, bolalar repertuariga aylangan. Tez aytishlar bolalarning fikrlash qobiliyatini, so‘z boyligini oshirishga va nutqining ravon bo‘lishiga xizmat qiladi.

Xulosa o‘rnida aytadigan bo‘lsak, har bir dars avvalida o‘quvchilarni xalq og‘zaki ijodiga mehr uyg‘otish maqsadida ertak, topishmoq, maqol va tez aytishlardan foydalanish zarur. Musobaqa tarzida “Kim tez topadi”, “Maqolni davom ettiring”, “Tez aytishni tez-tez ayt”, “Ertaklar – yaxshilikka yetaklar” kabi interfaol metodlardan o‘z o‘rnida foydalanish o‘quvchilar ongini shakllanishiga, zakovatli bo‘lishiga zamin yaratadi.

Faydalanilgan adabiyotlar ro‘yxati:

1. Umarova M., Hamroqulova X., Tojiboyeva R. O‘qish kitobi 3-sinf. nashriyat-matbaa ijodiy uyi –Toshkent: —O‘qituvchi— , 2016.
2. Matchonov S., Shojalilov A., Gulomova X., Sariyev Sh., Dolimov Z. O‘qish kitobi 4-sinf. –Toshkent: —O‘qituvchi—, 2016.
3. Shomaqsudov Sh., Shorahmedov Sh. —Hikmatnomal O‘zbek maqollarining izohli lug‘ati. –Toshkent: —O‘qituvchi—, 1990.
4. Bolalar adabiyotida xalq og‘zaki ijodi. Maqol, topishmoqlar va tez aytishlar [online presentationen.ppt-online.org](http://online.presentationen.ppt-online.org) > 902816

ФИО автора: *Солиев Бахтиёр Каримович*. Мирзо Улуғбек номидаги Ўзбекистон Миллий университети ҳарбий тайёргарлик ўқув маркази тарбиявий ва мафкуравий ишлар цикли ўқитувчиси, резервдаги подполковник ва мустақил тадқиқотчи

Название публикации: «ЁШЛАРНИ ВАТАНПАРВАРЛИК РУҲИДА ТАРБИЯЛАШ»

Аннотация: Ушбу мақолада ёшларга бағишланган ҳаёт қонунлари ва жамият нормаларида ватанга бўлган инсоний муносабатлар ҳақида сўз юритилади ва унга садоқатлилик хусусиятлари ёритилади.

Калит сўзлар: Ватан, ёшлар, демократик янгиланиш, шахс, жамият, фуқароларга тааллуқли меъёрлар, ёшларга тегишли нормалар, хавфсизлик, адолат.

Ёшлар – Ватанимизнинг, миллатимизнинг келажагидир. Ватанимиз тақдирини уларга ишониб топширар эканмиз, аввало улар зиммаларига юклатилаётган мураккаб ва масъулиятли вазифани бутун моҳияти ила чуқур англашлари, унга ўзларини ҳиссаларини қўшишлари лозим. Зеро, Ватанни севиш, унга меҳр-муҳаббат қўйиш бевосита ҳар кимнинг шу юрт равнақи йўлида амалга ошираётган бунёдкорона ишлари билан белгиланади.

Ўзбекистон мустақилликка эришганидан кейинги сиёсатида ёшларни сиёсий-ижтимоий жараёнларга жалб қилиш, уларнинг ислоҳотлардаги фаол иштирокини таъминлаш орқали уларнинг демократик янгиланиш жараёнларининг иштирокчи сифатидаги роли янада ортди. Бу ҳолат қуйидагилар билан белгиланади:

- янги асрга келиб, ёшларга муносабат масаласида дунё тараққиёти учун умумий бўлган қонуниятнинг мавжудлиги аён бўлди, яъни, ёшлар энди нисбатан устувор аҳамиятга эга шахсдан жамият тараққиётини белгилайдиган, уни амалга оширадиган етакчи кучга айланмоқда;

- ёшларнинг интеллектуал қобилиятлари, касбий малакаси, маънан ва руҳан баркамоллик каби ижтимоий сифатлари бутун жамиятнинг ривожланиш даражасига ижобий таъсир кўрсатмоқда. Бундай тенденциялар ёшларнинг

алоҳида ижтимоий демографик қатлам сифатида сиёсатнинг фаол субъектига айланиб бораётганини кўрсатади.

Мустақиллик давлат сиёсатининг характери, мақсад ва вазифаларига бевосита таъсир кўрсатадиган ўзига хос миллий ёшлар сиёсатини белгилаб олиш ва амалга ошириш учун мустаҳкам замин туғдиради. Шу нуқтаи-назардан ёндашганда, Ўзбекистон Республикасининг мустақилликка эришиши давлатнинг ёшларга доир сиёсатида муҳим босқич ҳисобланиб, сиёсатда ёшлар муаммосига алоҳида аҳамият қаратиш учун кенг имкониятлар очиб берилди.

Ёшларнинг жамиятдаги ўрни ва мавқеининг тобора ортиб бориши мамлакатимиз учун хос хусусиятдир. Бугун мустақиллик туфайли янгича дунёқараш, демократик тафаккурга эга бўлган ёшларнинг янги авлоди шаклланмоқда. Улар республикамиз келажагининг мустаҳкам таянчи бўла олиши шубҳасиздир. Зеро, ёшларнинг ҳуқуқлари ва фаолият кафолатлари бош қомусимизда белгилаб қўйилган.

Хусусан, Ўзбекистон Республикаси Конституциясида барча фуқароларга тааллуқли меъёрлардан ташқари, айнан ёшларга тегишли бўлган нормалар ҳам мавжуд. Жумладан, **41-моддада**: “Ҳар ким билим олиш ҳуқуқига эга. Бепул умумий таълим олиш давлат томонидан кафолатланади. Мактаб ишлари давлат назоратидадир”; **45-моддада**: “Вояга етмаганлар, меҳнатга лаёқатсизлар ва ёлғиз кексаларнинг ҳуқуқлари давлат ҳимоясидадир”; **64-моддада**: “Ота-оналар ўз фарзандларини вояга етгунларига қадар боқиш ва тарбиялашга мажбурдирлар”; **66-модда**: “Вояга етган, меҳнатга лаёқатли фарзандлар ўз ота-оналари ҳақида ғамхўрлик қилишга мажбурдирлар”; **117-моддада**: “Ўзбекистон Республикасининг ўн саккиз ёшга тўлган фуқаролари сайлаш ҳуқуқига эгадирлар” каби меъёрлар белгилаб қўйилганлиги билан аҳамиятлидир.

Шу ўринда Вазирлар Маҳкамасининг 2021-йилнинг 18-январигаги 23-сон **“Ўзбекистонда ёшларга оид давлат сиёсатини 2025 йилгача ривожлантириш Концепцияси”** қарори қабул қилинганини алоҳида қайд этиб ўтиш жоиз. Ушбу ҳуқуқий ҳужжат бош ислохотчи бўлган давлатнинг ёшлар масаласига доир стратегик йўналишларини изчил ва тизимли равишда босқичма-

босқич амалга ошириш йўллари бeлгилаб берди. Ушбу қонунда **қўйидагилар**
устувор вазифа сифатида бeлгилаб қўйилди:

- Ёшларнинг қонуний ҳуқуқ ва манфаатларини ҳимоя қилишга қаратилган ҳуқуқий базани такомиллаштириш;
- Мамлакатда хавфсизлик, адолат ва экологик барқарорликни таъминлашда ёшларнинг ролини ошириш;
- Ёшлар учун малакали тиббий хизматдан фойдаланиш шарт-шароитларни яхшилаш, улар ўртасида тиббий саводхонликни ошириш ва соғлом турмуш тарзини мустаҳкамлаш;
- Таълимнинг барча босқичларида ёшларнинг сифатли таълим олишини таъминлаш, ҳудудларда инклюзив таълим ривожланиш учун шарт-шароит яратиш;
- Ёшларни она Ватанга, оилага, мустақиллик ғояларига муҳаббат ва садоқат, миллий ва умуминсоний қадриятларга ҳурмат руҳида тарбиялаш;
- Ёшларга муносиб меҳнат шароитларини яратиш, уларнинг иқтисодий имкониятларини кенгайтириш, тадбиркорлик фаолиятини ривожлантириш;
- Ёшларни маданият, санъат, жисмоний тарбия ва спортга кенг жалб этиш, ёшларда ахборот техноологияларидан фойдаланиш кўникмаларини ривожлантириш, улар ўртасида китобхонликни тарғиб қилиш, хотин-қизлар бандлигини таъминлашга қаратилган “Беш муҳим ташаббус”ни амалга ошириш;
- Ижтимоий ҳимояга муҳтож, ногиронлиги бор ёшлар, меҳрибонлик уйларида тарбияланган етим болалар, боқувчисини йўқотган ва ота-она қарамоғидан маҳрум бўлган болаларни қўллаб-қувватлаш;
- Ёш салоҳиятли кадрларни қўллаб-қувватлаш ва уларни давлат фуқаролик хизматига тайёрлаш, меҳнат бозорида рақобат-бардошлигини таъминлаш;

- Ёшларнинг ижтимоий фаоллигини ошириш, ёшлар жамоат ташкилотлари ва волонтерлик ҳаракатларини қўллаб – қувватлаш.

Қайд этиш лозимки, ёшларни ҳарбий - ватанпарварлик руҳида тарбиялашга доир ишлар самарадорлигини ошириш ва фаоллаштириш, бу борадаги таълим-тарбиявий ишларга мамлакатимиз фуқароларини, давлат ва нодавлат ноижорат ташкилотларини ҳамда фуқаролик жамиятининг бошқа институтларини янада фаол жалб этиш ва ёшлар онгига ватанпарварлик, мардлик туйғуларини сингдириш муҳим аҳамият касб этиб бормоқда.

Вазирлар Маҳкамасининг 2018-йил 23-февралдаги 140-сон қарори билан тасдиқланган “Ёшларни ҳарбий - ватанпарварлик руҳида тарбиялаш Концепция”си тасдиқланганлиги муҳим илмий-амалий аҳамият касб этди.

Ёшларни ҳарбий-ватанпарварлик руҳида тарбиялаш концепцияси мамлакатимизда амалга оширилаётган ёшларга оид давлат сиёсатининг устувор йўналишлари ва асосий принциплари асосида ишлаб чиқилган бўлиб, ҳозирги мураккаб глобаллашув даврида, ахборот-коммуникация технологиялари шиддат билан ривожланиб бораётган шароитда ёшларни ҳарбий-ватанпарварлик руҳида тарбиялаш билан боғлиқ долзарб вазифалар ва уларни ҳал этиш йўллари, давлат ва нодавлат ноижорат ташкилотлари, оила, маҳалла, таълим-тарбия институтларининг бу борадаги роли ва аҳамиятини, ўзаро ҳамкорлигини миллий ва халқаро ҳуқуқий нормаларни ҳисобга олган ҳолда белгилаб беради.

Мазкур Концепцияда ёшларни ҳарбий-ватанпарварлик руҳида тарбиялаш масаласига жисмонан ва маънан соғлом авлодни тарбиялашга оид яхлит таълим-тарбия тизимининг узвий ва ажралмас қисми сифатида қаралиб, Ўзбекистон Республикасининг 2017 — 2021-йилларда ривожлантириш бўйича Ҳаракатлар стратегияси талаблари асосида миллий ва жаҳондаги илғор тажрибалар, бугунги Ўзбекистон ҳаётидаги реал ижтимоий-сиёсий ўзгаришлар билан уйғун равишда такомиллаштириш масаласига алоҳида эътибор қаратилди.

Ёшларни ҳарбий-ватанпарварлик руҳида тарбиялаш — бу миллати, тили ва касбидан қатъи назар, ёшларда Ватанга садоқат туйғусини шакллантириш,

уларни ўз фуқаролик бурчи ва конституцион мажбуриятларини бажаришга, жамият ва давлат манфаатларини ҳимоя қилишга қодир шахслар этиб тарбиялашга йўналтирилган давлат органлари, жамоат бирлашмалари ва бошқа ташкилотларининг кўп босқичли, тизимли, мақсадли ва мувофиқлаштирилган фаолиятидир.

Ёшларни ҳарбий-ватанпарварлик руҳида тарбиялашнинг **мақсади ёшларда жамиятнинг турли тармоқлари, айниқса, ҳарбий соҳа билан алоқадор бўлган давлат хизмати турларида фаоллик кўрсатиш, тинч** ва ҳарбий шароитда Конституция ва ҳарбий бурчга садоқатли бўлиш, уларда ўз юрти ва халқи тақдири учун юксак масъулият ва жавобгарлик каби муҳим хусусиятларни шакллантиришдан иборат.

Ёшларни ҳарбий-ватанпарварлик руҳида тарбиялаш тизими узлуксиз жараён бўлиб, у бир-бирига боғлиқ сиёсий-ҳуқуқий, ижтимоий-иқтисодий, ғоявий-мафкуравий, маданий-маърифий тадбирлар мажмуасидан иборат.

Ёшларни ҳарбий-ватанпарварлик руҳида тарбиялаш ишлари *Ўзбекистон Республикаси Конституцияси ва қонунлари, Ўзбекистон Республикаси Олий Мажлиси палаталари қарорлари, Ўзбекистон Республикаси Президентининг фармонлари, қарорлари ва фармойишлари, Вазирлар Маҳкамасининг қарорлари ва фармойишлари, Қуролли Кучларнинг умумҳарбий низомлари ва бошқа қонун ҳужжатларига* мувофиқ олиб борилади.

Таъкидлаш лозимки, ёшларни ҳарбий-ватанпарварлик руҳида тарбиялаш ишлари мунтазам равишда тизимли ва илмий асосда ташкил этилади. Ёшларни ҳарбий-ватанпарварлик руҳида тарбиялаш тизими қуйидагилардан иборат:

- таълим-тарбия жараёнида ижтимоий-маънавий аҳамиятга молик кадриятларни, Ватанга муҳаббат ва садоқат руҳини шакллантириш ва ривожлантиришга қаратилган мактабгача таълим, умумий ўрта таълим, касб-ҳунар таълими ва олий таълим муассасалари;
- оммавий ва ҳарбий-ватанпарварлик ишларини амалга оширадиган давлат ва нодавлат нотажорат ташкилотлари, шунингдек бошқа ташкилотлар.

Қуйидагилар ёшларни ҳарбий-ватанпарварлик руҳида тарбиялашнинг **асосий принциплари** ҳисобланади:

очиқлик ва шаффофлик; илмийлик; тарихийлик; аниқлик ва тезкорлик; мунтазамлилик; фаоллик; таълим ва тарбия ишларининг уйғунлиги; тарбия жараёнининг изчиллиги; ҳарбий-ватанпарварлик тарбиясида эришилган ижобий натижа ва ютуқларга таяниш.

Ёшларни ҳарбий-ватанпарварлик руҳида тарбиялаш усуллари ёшларда зарур ҳаётий билим, кўникма, маҳорат ва мустаҳкам иродани, юксак маънавий-ахлоқий фазилатларни шакллантиришга қаратилган, уларнинг онги, руҳияти ва фаолиятига таъсир кўрсатадиган омиллардан иборат.

Ёшларни ҳарбий-ватанпарварлик руҳида тарбиялаш турли шаклларда, жумладан, илмий-амалий анжуманлар, савол-жавоб кечалари, китобхонлик, ўйинлар, машҳур кишилар билан учрашувлар тарзида ва бошқа шаклларда ташкил этилади. Улар маънавий-маърифий ишларнинг ранг-баранглигини таъминлайди, пировард натижада жамиятда соғлом ижтимоий-маънавий муҳитни шакллантиришга хизмат қилади.

Бунда қуйидаги шакллар устувор аҳамиятга эга бўлади:

маъруза ўқиш, савол-жавоб кечалари, якка ва жамоавий суҳбатлар;

бой ҳаётий тажрибага эга бўлган ҳарбий хизматчи ва фахрийлар, илм-фан, маданият ва спорт соҳаларида, турли мусобақа ва танловларда ғолиб бўлган шахслар билан учрашувлар;

илмий-назарий ва амалий конференциялар, семинар-тренинглар, муайян мавзуга бағишланган кечалар, баҳс-мунозаралар, викториналар, давра суҳбатлари;

тўпланган илғор тажрибаларни ўрганиш ва оммалаштириш;

жамоатчилик фикри ва ҳарбий жамоалардаги маънавий-руҳий муҳитни ўрганиш;

телекўрсатув ва радиоэшиттиришлар, фильм ва мультфилмлар, бадиий ва мусиқий асарлар, аскар кўшиқлари, оммавий ахборот воситалари, веб-сайтлар ва электрон ўйинлар ва бошқа техник воситалардан фойдаланиш;

уруш ва меҳнат фахрийлари, жанговар ҳаракатлар иштирокчилари, давлат ва нодавлат нотижорат ташкилотлари вакиллари билан учрашувлар ташкил этиш;

ҳарбий хизматга чақирилувчилар куни, мардлик сабоқларини ўтказиш ва экскурсиялар уюштириш.

Юқоридагилардан хулоса қилиб шуни айтиш мумкинки, ёшларни ҳарбий-ватанпарварлик руҳида тарбиялашнинг самарадорлиги ушбу жараённинг баркамол авлод тарбиясига, ёшларнинг ватанпарварлик даражасига қай даражада ижобий таъсир этгани билан белгиланади. Ҳарбий-ватанпарварлик тарбиясидаги самарадорлик даражасини аниқлашнинг муҳим шарти ёшларда ватанпарварлик, ҳарбий бурч, жанговар анъаналарга содиқлик каби хислатларнинг реал ҳолатда янада ривожланиши ва такомиллашувига ижобий таъсир этадиган омилларни мунтазам равишда ҳисобга олиб, таҳлил этиб боришдан иборат. Ҳарбий-ватанпарварлик руҳида тарбиялашнинг муҳим мезонларидан бири ўсиб келаётган ёш авлод олдига жамият томонидан қўйилган талаблар бу борада олиб борилаётган тарбиявий ишларнинг маъно-мазмуни, шакл ва усуллари билан қайдаражада мутаносиб экани билан белгиланади.

Фойдаланилган адабиётлар рўйхати:

1. Ўзбекистон Республикаси Президенти Ш.М.Мирзиёевнинг “Ўзбекистон Республикасини 2017-21 йилларда янада ривожлантириш бўйича бешта уствор йўналишлар юзасидан “Ҳаракатлар стратегияси“ тўғрисида фармони, 1-илова.- Т.: Ўзбекистон, 2017 й.
2. Мирзиёев Ш.М.. Миллий тараққиёт йўлимизни қатъият билан давом эттириб, янги босқичга кўтарамиз. – Т.: Ўзбекистон, НМИУ, 2017 й. 592-б.
3. Каримов И.А. Юксак маънавият енгилмас куч. –Т.: Маънавият, 2008 й.
4. Каримов.И.А. Ҳалоллик ва фидойилик фаолиятимизнинг асосий мезони бўлсин.-Т.: Ўзбекистон, 1994 й.
5. Каримов.И.А. Адолат, Ватан ва халқ манфаатлари ҳар нарсадан улуғ. –Т.: “Халқ сўзи” газетаси, 1998 йил 11 ноябр.
6. Каримов.И.А. Адолат ҳар ишда ҳамроимиз ва дастуримиз бўлсин. –Т.: “Халқ сўзи”газетаси. 1998 йил 14 ноябр.
7. Каримов И.А. Озод ва обод Ватан, эркин ва фаровон ҳаёт пировард мақсадимиз. -Т.: Ўзбекистон, 2000 й.
8. Каримов И. А. Баркамол авлод - Ўзбекистон тараққиётининг пойдевори. - Т.: Ўзбекистон, 1997.
9. А. Авлоний. Туркий гулистон ёхуд- ахлоқ. -Т.: Фан. 1996.
10. Иброҳимов А. (муаллифдош). Ватан туйғуси. -Т.: Ўқитувчи, 1997.
11. Кайковус. Қобуснома.-Т.: Ўқитувчи , 2011.

12. Худойқулов Х. Ж. Одоб-ахлоқ ва тарбия дурдоналари. –Т.: ТТЙМИ. 2010.
13. Худойқулов Х.Ж. ва бошқалар. “Миллий ғурур-маънавий комиллик мезони. ”. –Т.: Дзайин-Пресс. 2011
14. Худойқулов Х.Ж Комиллик фазилатлари. –Т.: Инновация-Зиё. 2021 й.

ФИО авторов: *Asadov Akmal Ruzimurodovich*

Geol.-min. fanlari nomzodi, dotsent, Geologiya fanlari universiteti, Toshkent, O‘zbekiston

Ochilov Shoxrux X.

Magistrant, Geologiya fanlari universiteti, Toshkent, O‘zbekiston

Название публикации: «ASTER KOSMIK SURATINING KANALLAR KOMBINATSIYASI ORQALI MINERAL INDEKSLARINI HISOBLASH (MOLGUZAR TOG‘LARI MISOLIDA)»

Annotatsiya: Maqolada Aster sun‘iy yo‘ldoshidan olingan masofaviy zondlash malumotlarini geologik tahlil qilishda mineral indekslar usullarining qo‘llashning asoslari keltirilgan. Morguzar tog‘larida keng tarqalgan minerallar va tog‘ jinslari kosmik suratning kanallari orasidagi kombinatsiyalar orqali aniqlangan.

Kalit so‘zlar: ASTER, kosmik surat, kosmik suratlarni qayta ishlash, kanallar kombinatsiyasi, deshifrovka, mineral indekslar.

**CALCULATION OF MINERAL INDEXES OF ASTER SPACE IMAGE
BY COMBINATION OF CHANNELS (ON THE EXAMPLE OF MOLGUZAR
MOUNTAINS)**

Asadov Akmal Ruzimurodovich

Candidate of geol.-min. sciences, Associate Professor, University of Geological
Sciences, Tashkent, Uzbekistan

Ochilov Shoxrux X.

Master. University of Geological Sciences, Tashkent, Uzbekistan

Annotation: The article provides a basis for the application of mineral index methods in the geological analysis of remote sensing data from the Aster satellite. Minerals and rocks in the Morguzar Mountains have been identified by combinations the bands of space imagery.

Keywords: ASTER, space image, space image processing, band combination, decoding, mineral indexes.

РАСЧЕТ МИНЕРАЛЬНЫХ ИНДЕКСОВ ПО КОМБИНАЦИИ КАНАЛОВ КОСМОСНИМКА ASTER (НА ПРИМЕРЕ МОЛГУЗАРСКИХ ГОР)

Асадов Акмаль Рузимуродович

Канд.геол.-мин. наук, доцент, Университет геологических наук, Ташкент,
Узбекистан

Очилов Шохрух Х.

Магистрант, Университет геологических наук

Аннотация: В статье приведены основы применения методов минеральных индексов при геологическом анализе данных дистанционного зондирования со спутника Aster. Минералы и горные породы, распространенные в горах Моргузар были идентифицированы на основе комбинации каналов космических снимков.

Ключевые слова: ASTER, космический снимок, обработка космических снимков, комбинация каналов, дешифрирование, минеральные индексы.

So‘nggi yillarda foydali qazilma konlarini razvedka qilishda ASTER sun‘iy yo‘ldoshidan olingan kosmik suratlar keng qo‘llanib kelinmoqda. ASTER kosmik suratlarining keng diapazonda qabul qilinganligi sababli o‘zgargan minerallarni ajratish uchun juda samarali hisoblanadi. Masalan, kaolin minerali o‘zgargan mineralar sanalib, oltin va mis konlari bilan bog‘liqligini inobatga olsak, kaolin minerali tarqalgan maydonlarni xaritalash natijasida oltin va mis ma‘danlashuvi zonalarini ajratish mumkin bo‘ladi. [1, 4]

TERRA kosmik apparati NASA tomonidan 1999-yil 18-dekabrda Kaliforniyadagi (AQSh) Vandenberg havo kuchlari bazasidan uchirilgan. Sun‘iy yo‘ldosh ilg‘or kosmik issiqlik-optik radiometr - ASTER (Advanced Spaceborne Thermal Emission and Reflection Radiometer) bilan jihozlangan. Sun‘iy yo‘ldosh 705

km balandlikdagi quyosh bilan sinxron qutb orbitasiga chiqarildi. ASTER kosmik apparati uchta mustaqil teleskopdan iborat bo'lib, ularning har biri turli xil fazoviy aniqlikka ega bo'lgan, turli spektral diapazonlarda yerning suratini qabul qiladi. VNIR diapazonining sensori (ko'rinadigan diapazon va yaqin infraqizil) 15 m fazoviy aniqlikda, SWIR (qisqa to'lqinli infraqizil) diapazonining sensori 30 m fazoviy aniqlikda va TIR (termal infraqizil) diapazonining sensori 90 m fazoviy aniqlikda surat olish imkonini beradi. ASTER kosmik suratining o'lchami 60x60 km.

ASTER kosmik suratlarini sifatli boshlang'ich qayta ishlab, uning kanallarini kombinatsiya qilish, mineral indekslarni hisoblash natijasida o'zgargan minerallar tarqalishini xaritalash mumkin. Bunday minerallar temir oksidli, kremniyli jinslar, karbonatli jinslar, seritsit, illit, alunit, kaolinit va boshqalar kiradi [2, 3].

Quyida keltirilgan jadvalda (1-rasm) chet ellik mutaxassislar ishlab chiqqan, ASTER kosmik suratlari uchun qo'llaniladigan mineral indekslarni hisoblash usullari keltirilgan.

1-jadval.

ASTER kosmik suratlari asosida xisoblanadigan mineral indekslar

T/r	Minerallar turlari	Formula
1	Temir , Fe ³⁺	2/1
2	Temir , Fe ²⁺	5/3 + 1/2
3	Laterit	4/5
4	Gossan	4/2
5	Temir silikatlar (biot, chl, amph)	5/4
6	Karbonat / Xlorit / Epidot	(7+9)/8
7	Epiot / xlorit / amfibol	(6+9)/(7+8)
8	Amfibol / MgOH	(6+9)/8
9	Amfibol	6/8
10	Dolomit	(6+8)/7
11	Karbonat	13/14
12	Seritsit / Muskovit / Illit / Smektit	(5+7)/6
13	Alunit / Kaolinit / Pirofillit	(4+6)/5
14	Fengitik	5/6
15	Muskovid	7/6
16	Kaolinit	7/5

17	Loy	(5x7)/(6 x 6)
18	O'zgartirish	4/5
19	Host rock	5/6
20	Kvarts Boy Jinslar Shilimshiq	14/12
21	Silika	(11x11)/10/12
22	Asosiy daraja indeksi (gnt ,cpx, epi, chl)	12/13
23	SiO ₂	13/12
24	SiO ₂	12/13
25	Kaolinit indeksi (KLI)	[4/5] [8/6]
26	Alunit Indeksi	[7/5] [7/8]
27	Kalsit indeksi	[6/8] [9/8]
28	Kvartslar indeksi	(11*11)/(10*12)
29	Serpentinit va talk karbonat	5\7 yoki 4\7
30	Granitoid jinslar	2\4
31	Gabbro-diorit	4\5
32	Mis mineralizatsiyasi	7/6

Ushbu indekslar Molguzar tog'larida olingan ASTER kosmik suratlarida qayta ishlanlandi. (1-rasm). Olingan natijalarning ayrimlarini ko'rib o'tamiz.

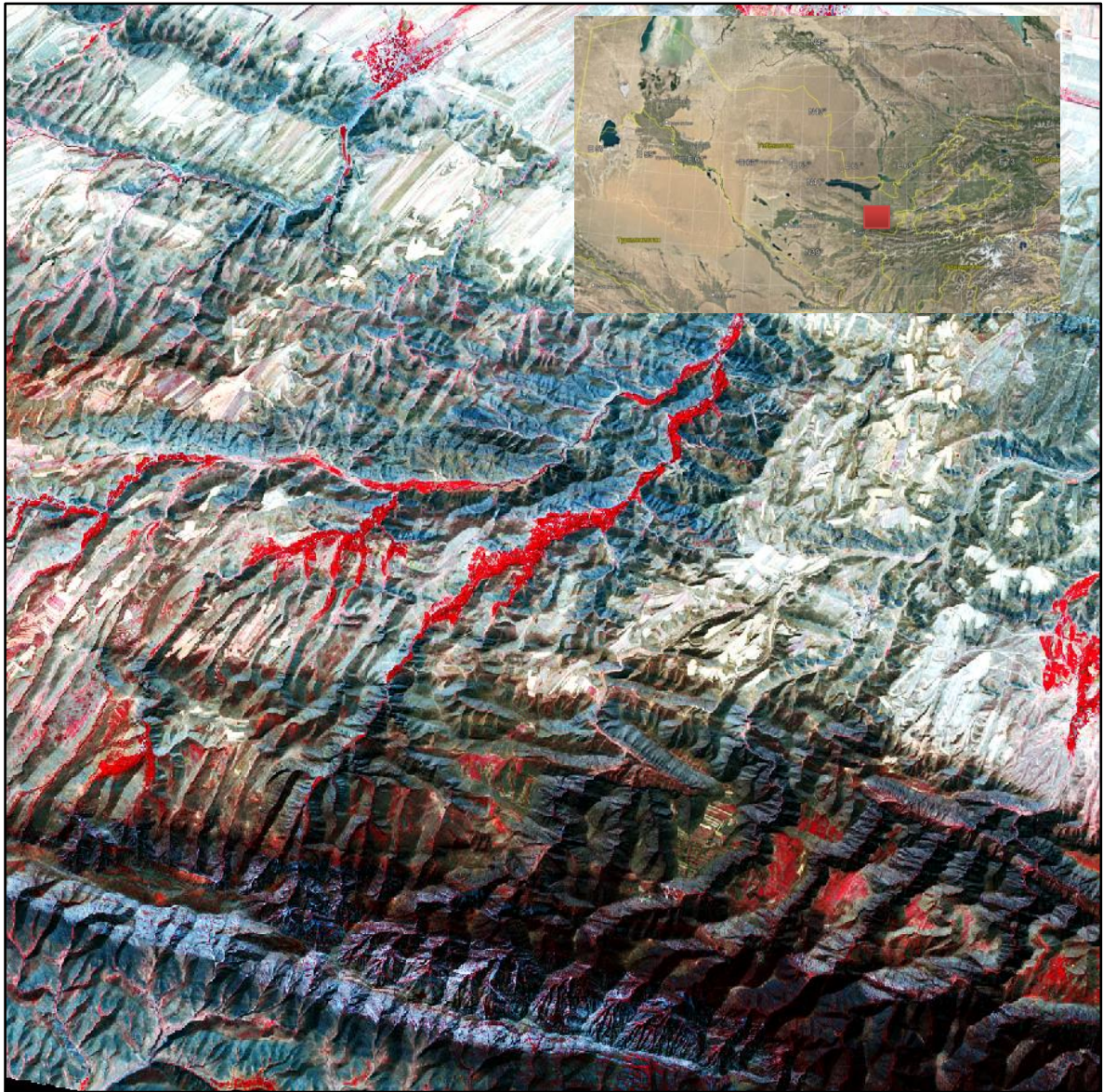

1-rasm. Molguzar tog‘larining ASTER dan olingan kosmik surati

Temir tarkibli minerallarni aniqlash uchun, bunday jinslarning nur qaytarish xususiyatini o‘rganib chiqilganda, Aster kosmik suratining infraqizil kanallarda (B4, B5) nur qaytarishi katta qiymatga ega ekanligi, ko‘rish diapazonida olingan kanallarda esa (B2, B3) nur yutish xususiyati katta qiymatga ega ekanligi tasdiqlandi. 2-rasmda temirli minerallar tarqalgan maydonlar keltirilgan.

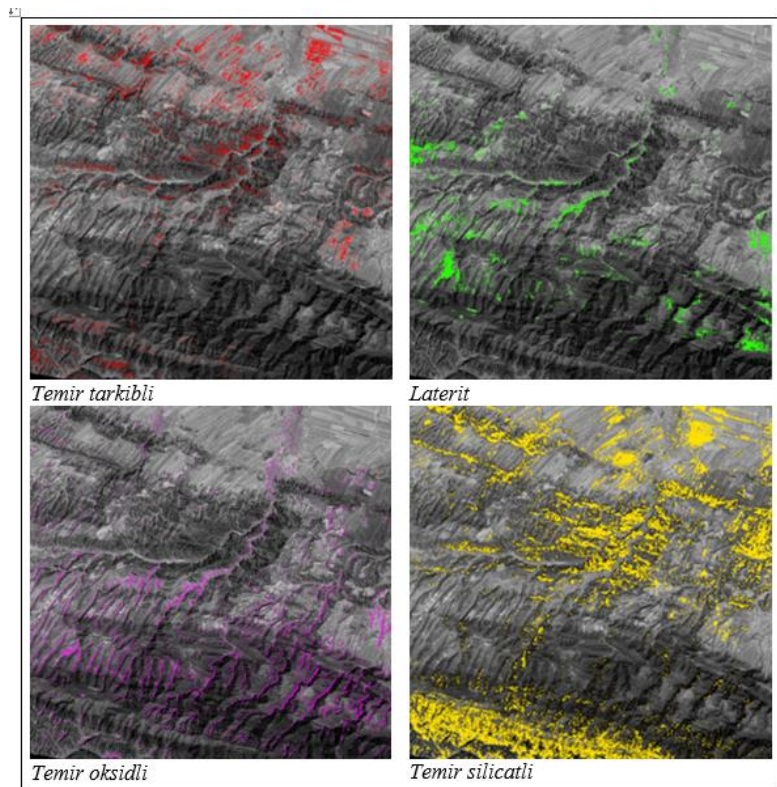

2-rasm. ASTER kosmik surati asosida aniqlangan temir tarkibli minerallar.

Karbonat jinslar yerning choʻkindi qobigʻida keng tarqalgan boʻlib, bunday jinslarda karbonat fraksiya boshqa komponentlarga qaraganda koʻproq boʻladi. Karbonatli jinslarning asosiy jins tashkil qiluvchi minerallari sifatida kalsit, dolomit, alunit va boshqa bir qancha minerallarni sanab oʻtish mumkin. Karbonatli jinslar aniqlash uchun ishlatiladigan mineral indekslarning asosi ham matematik amallarni oʻz ichiga oladi. Bunday jinslar Aster kosmik suratining uzoq infraqizil va issiqlik infraqizil kanallari orasidagi munosabatdan aniqlanadi. 3-rasmda karbonatli jinslarning ayrim minerallari uchun aniqlangan mineral indekslari keltirilgan.

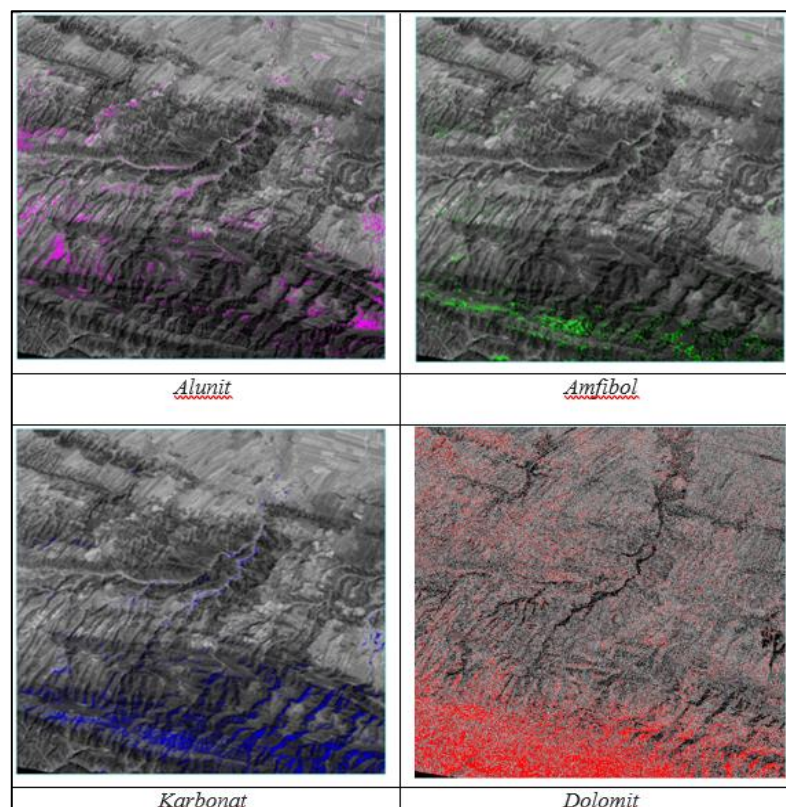

3-rasm. ASTER kosmik surati asosida aniqlangan karbonat tarkibli minerallar

Silikatli minerallar litosferaning juda katta qismini tashkil etadi .Ularning umumiy soni 800 ga yaqin .Silikatlar ko‘pchilik tog‘ jinslari ayniqsa magmatik va metamorfik jinslarning bosh jins hosil qiluvchi hisoblanadi . 4-rasmda karbonatli jinslarning ayrim minerallari uchun aniqlangan mineral indeksleri keltirilgan.

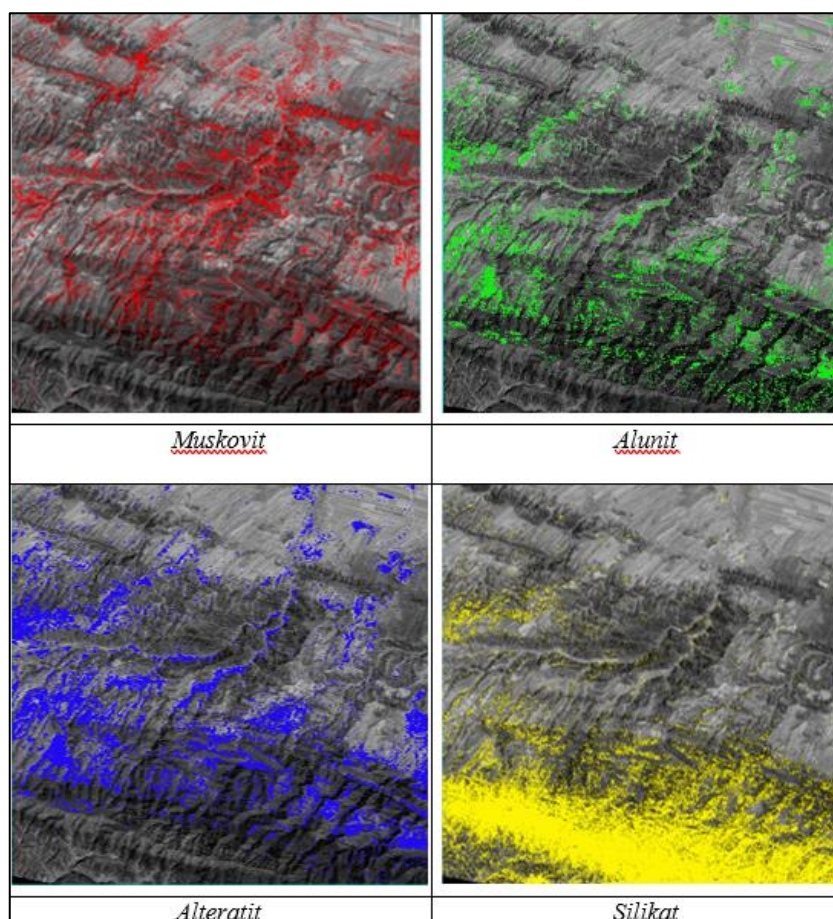

4-rasm. ASTER kosmik surati asosida aniqlangan silikatli minerallar

Yuqorida ko‘rib chiqilgan Mineral indekslar ENVI dasturiy ta‘minoti asosida olingan bo‘lib, olingan natijalar asosida o‘rganilayotgan maydonda tarqalgan tog‘ jinslari va minerallarni xaritalash asosida foydali qazilmalarga istiqbolli maydonlarni belgilash uchun ishlatiladi.

Foydalanilgan adabiyotlar

1. Роберт А. Шовенгердт. Дистанционное зондирование. Модели и методы обработки изображений. М.: Техносфера, 2010. - 560 с.
2. Эргашев Ш.Э., Асадов А.Р. Аэрокосмическое зондирование. Фойдаланишнинг услубий кўлланмаси. Ташкент. ИМР .2001.-248 б.
3. Rasul Zairovich Shamsiev. Complex-functional space images for identifying natural objects. International Journal of Advanced Research in Science, Engineering and Technology.2021-p.2

4. Асадов А.Р., Алмордонов А.Р. Спектральные библиотеки горных пород и минералов / Материалы Республиканской 18 – междисциплинарной дистанционной онлайн конференции на тему «Научно-практические исследования в Узбекистане» 2020. №18, часть 24. С.9-13.

ФИО авторов: *Abduraxmonov Elbek Usmanovich,*

Yaxshiyev G'ayrat Erkinovich,

Academic Lyceum at the Bukhara Institute of Engineering and Technology

Название публикации: «METHODODOLOGY FOR CONDUCTING LABORATORY WORK IN PHYSICS»

Annotation. The article deals with the issues of laboratory work contributes to the deepening of students' knowledge from a certain section of physics, the acquisition of new knowledge, familiarization with modern experimental equipment, the development of logical thinking.

Key words: laboratory work, frontal laboratories, laboratory work, devices, pedagogical concepts, teaching physics, scientific interpretation, experimental technique.

The problem of the development of schoolchildren's thinking cannot be closed by the assimilation of mental actions by students, since the student's ability to theoretically reason about a certain system of actions does not yet provide the ability to perform the same actions in reality. The final stage in the development of mental operations of students is not the formation of a mental action, but the implementation of this action in practical activities. Therefore, teaching physics provides for the involvement of schoolchildren in such activities that allow the use of acquired knowledge in practice, in particular, in the performance of laboratory work by schoolchildren.

Under laboratory work is understood such an organization of an educational physical experiment, in which each student works with instruments or installations. The didactic role of laboratory work is extremely large. Perceptions in the performance of laboratory work are based on a larger and more varied number of sensory impressions and become deeper and more complete compared to perceptions in the observation of a demonstration experiment. When performing

laboratory work, students learn to use physical devices as tools of experimental knowledge, acquire practical skills.

In some cases, the scientific interpretation of the concept becomes possible only after the direct acquaintance of students with the phenomena, which requires the reconstruction of experiments by the students themselves, including during laboratory work. The performance of laboratory work contributes to the deepening of students' knowledge from a certain section of physics, the acquisition of new knowledge, familiarization with modern experimental techniques, and the development of logical thinking.

Laboratory work is also of great educational importance, since it disciplines students, teaches them to work independently, and instills the skills of a laboratory culture.

Laboratory work from physics is classified according to various criteria:

- for content - from mechanics, molecular physics, electrodynamics, optics, etc.;
- methods for performing and processing results - observations, qualitative experiments, measurement work, quantitative studies of the functional dependencies of quantities;
- for a measure of independence of students during the execution - verification, heuristic, creative
- for the didactic purpose - learning new things, repetition, consolidation, observation and study of physical phenomena, familiarization with physical devices and measurement of physical quantities, familiarization with the structure and principle of operation of physical devices and technical installations, identification or verification of quantitative patterns, determination of physical constants;
- for a place in the educational process - previous, illustrative, final;
- for an organizational sign - frontal laboratory work, physical workshops, home experiment.

The last classification is the most general and most common. It makes it possible to consider the experiment from the point of view of teaching methods, correctly

determine the place of each of its types in the system of training sessions from physics, and rationally select educational equipment.

Frontal laboratory work - these are classes in which students themselves reproduce and observe physical phenomena or measure physical quantities using special (laboratory) equipment. The word "frontal" means that in this case, all the students in the class are conducting the same experiment, using the same equipment. If the duration of frontal laboratory work does not exceed 10-15 minutes, then they are often called frontal experiments. Frontal laboratory work is carried out during the study of the relevant material.

A physical workshop is a form of laboratory work in which all links or groups of links of students receive different tasks of a complicated content. The workshop is held after studying a certain section of the physics course or most often at the end of the academic year. His assignments cover large topics of the course and require complex physical equipment and experimental setups to complete them. Home experiment - laboratory work that is performed by students at home on the instructions of the teacher. At the same time, students use household items or self-made simplest appliances.

Laboratory work can be performed by one of the methods: reproductive, partially exploratory (heuristic) or research. The reproductive method of performing laboratory work lies in the fact that in this case it does not provide for independent acquisition of new knowledge, but only the already known facts and truths are confirmed or theoretically established statements are illustrated.

The performance of laboratory work by the reproductive method involves updating the knowledge of students, repeating the method of measuring the necessary physical quantities, and clarifying the circuit diagram of the installation. After that, the students are invited to assemble the scheme of the installation, carry out the measurement, process the results of the experiment and draw the appropriate conclusions.

This method of performing laboratory work is the most common in the practice of teaching physics, but it has significant drawbacks: it is designed for the reproducing activity of students and requires them to act according to the model.

The partial-search method consists in the fact that the teacher, systematically giving consistent instructions, directs the practical actions of the students, and then directs their mental activity with his questions to analyze the results obtained from the experiments and to formulate a new, previously unknown law or fact. This method makes it possible to organically include a laboratory experiment in the presentation of new material as a source of new knowledge obtained by the student as a result of his observations on an independently assembled installation.

It is advisable to use the partial-search method in cases where all the actions that students must perform are already learned or can be easily performed. This method can be used in works devoted either to the observation of phenomena or to the establishment of functional dependencies between certain physical quantities.

With the research method of execution, students receive only a task, and they find ways to complete it themselves and independently carry out all stages of the study - assemble the installation, measure, process the results, and so on.

The research method in its purest form can only be used in individual work with strong students. But the elements of this method must be taught to all students. To do this, on the eve of laboratory work, it is advisable to invite students to think about possible ways of indirect measurement of any quantity, to indicate the necessary instruments and methods of measurements themselves. Students' suggestions are discussed in the class and a single approach to doing the work is made. All subsequent work is carried out by the students completely independently. The role of the teacher is only to control the actions of students.

The quantitative ratio between the methods of performing laboratory work cannot be determined normatively, since their choice is influenced by many factors: the correspondence of the chosen method to the lesson goal, the preparedness of students to perceive the material at a certain level, the content of the experiment. When choosing a method for performing a laboratory experiment, the teacher should be

guided by the fact that each work should ensure the fulfillment of the program requirements for the experimental training of students, namely, it is advisable to organize training in the zone of proximal development of each student.

LITERATURE

1. Влазнев, А. И. Теория и практика развития технического творчества студентов вузов: дис. докт. пед. наук / А. И. Влазнев. - Екатеринбург, 1997.-356 с.

2. Гура, В. В. Теоретические основы педагогического проектирования личностно-ориентированных электронных образовательных ресурсов и сред / В. В. Гура. – Ростов н/Д: Изд-во ЮФУ, 2007. – 320 с.

3. Габдреев, Р. В. Методология; теория, психологические резервы инженерной подготовки/ Р. В: Габдреев. - М.: Наука, 2001. - Г67 с.

4. Кустов, Л. М. Теоретические и практические основы послевузовской подготовки инженера-педагога (диагностическая, проектировочная, экспериментальная деятельность) /Л. М. Кустов. -М.:Педагогика-Пресс, 1996. - 339 с.

5. Беспалько В.П. Педагогика и прогрессивные технологии обучения.– М.: Изд-во Института прогрессивного образования Министерство образования России,1995-378 с.

6. Бабанский Ю.К. Оптимизация учебно-воспитательного процесса. Методические основы. – М.: Педагогика, 2005. – 193 с.

7. Мухина С.А., Соловьёва А.А. Современные инновационные технологии обучения / – М.: “ГЭОТАР-Медия”, 2008.

8. Зеер Э.Ф., Шахматова Н. Личностно-ориентированные технологии профессионального развития специалиста.-Екатеринбург,1999.-244 с.

9. Bloom B.S. (ed) et al. A taxonomy of Educational objectives: Handbook 1: The Cognitive Domain. Harvow, 1956. Cobb C.W [3].

10. Xurramov A.J. Scientific and Pedagogical Principles for Achieving the Math Teaching Effectiveness // Eastern European Scientific Journal. - Germany, 2016.– №2.

[1]

ФИО авторов: *Sayidov Asqarjon Hayitnazarovich,*

Rajabov Mirabbos Mustaqimovich,

Academic Lyceum at the Bukhara Institute of Engineering and Technology

Название публикации: «TOPICS OF FRONTAL LABORATORY IN PHYSICS»

Annotation. The article deals with the issues of laboratory work contributes to the deepening of students' knowledge from a certain section of physics, the acquisition of new knowledge, familiarization with modern experimental equipment, the development of logical thinking.

Key words: laboratory work, frontal laboratories, laboratory work, devices, pedagogical concepts, teaching physics, scientific interpretation, experimental technique.

The number and topics of frontal laboratory work from each topic of the school physics course is determined by the curriculum. At the same time, it is provided that, if necessary (lack of necessary equipment or conditions), these works can be replaced with equivalent works. To perform frontal laboratory work, the use of special (laboratory) devices is provided.

Preparation before performing frontal laboratory work begins with the creation of an appropriate material base - the selection of the necessary devices to perform the work in such a way that 2 students work with one set. Frontal laboratory work is carried out in "pairs", which are formed in such a way as to ensure high efficiency of each student's work. On the eve of the frontal laboratory work, the teacher informs the students about the topic of the work and the amount of material that needs to be repeated to complete it.

The lesson begins with the teacher's introductory speech and the corresponding briefing on the performance of the work (depending on the chosen method of execution, the briefing will be of a different nature and volume of issues considered). The teacher also conducts a short briefing of students on safety precautions when performing this work and makes appropriate entries in the "Journal of safety briefing",

which is contained in the physics classroom. Pupils write down in notebooks the date, number and topic of laboratory work, a list of instruments and materials, draw a table of measurement and calculation results.

The students perform the experimental part of the task independently under the supervision of the teacher. If necessary, the teacher provides students with assistance, draws their attention to the methods of correct work with devices, notes the violation of safety regulations. The teacher also fixes the quality and independence of the work of each student.

The results of the work are recorded in a notebook, where they are processed and the corresponding conclusion is recorded (the value obtained or the physical quantity).

The frontal lab is graded based on the teacher's notes and the student's review of the report. This grade is recorded in the classroom journal.

The curriculum of physics allocates a certain amount of time for the implementation of the work of a physical workshop in grades 9-11. An indicative list of topics for the work of a physical workshop in each class is also indicated here. The teacher, depending on the expediency and possibilities, chooses those works that will be offered to students for performance. Organizationally, these works can be one- or two-hour. In the first case, the work should be easier to perform and require less time, but their number will be twice as large.

To perform the work of the workshop, more complex instruments are used (compared to instruments for frontal work), which makes it possible to more accurately measure and familiarize students with the instruments that are used for physical research. When performing the works of the physical workshop, all the works that are performed by the units of students according to a specially folded schedule are simultaneously exhibited.

Before the workshop, the teacher prepares instructions that contain: the purpose of the work, the method for solving the experimental task, the list of necessary instruments, the procedure for performing the experiment, the table of measurement results and their processing, control questions.

Before completing each work, students prepare at home, repeating the theoretical material. In the classroom, they conduct experimental research, receive and process results, formulate conclusions and report to the teacher.

The first lesson is preceded by an introductory conversation, during which the following organizational issues are considered: safety instructions are given;

it turns out how to prepare for work, what the student should do in the classroom, what requirements are set for the report on the work, how the control and evaluation of the work of students will be organized, the students get acquainted with the work schedule.

In the process of performing work, the teacher monitors the quality of the preparation of students for work, the correct assembly of the installation and work with measuring instruments, and the observance of safety rules by students. Based on his observations and the report submitted by the students, the teacher puts an overall mark for the work in the class journal. In many cases, teachers practice such an organization of test work, when students "defend" the results.

The technique of using a home experiment while studying physics has its own characteristics. In particular, it should be an organic continuation and addition to the work that was done by the students in the classroom. Therefore, it is often advisable to offer students home experimental tasks after they have completed frontal laboratory work. The differentiation of such tasks creates favorable conditions for the work of each student at the optimal level for him.

Home experimental tasks should include the use of household and simple home-made devices, as well as materials that each student has at home. The performance of these tasks should not create situations that may threaten the life and health of children. The performance of home experimental tasks should be discussed in class with students, checked and evaluated by the teacher.

The use of computer technology at different stages of this work provides ample opportunities when performing a laboratory experiment from physics. The use of a computer allows you to graphically present some mathematical function (the

relationship between certain physical quantities), simulate physical processes, complex physical and technological installations, consider physical processes in dynamics.

The use of analog-to-digital converters makes it possible to use a computer during laboratory work to measure physical quantities and graphical interpretation of the course of physical processes. The use of electronic computing technology during the processing of the results of the experiment makes it possible to avoid large expenditures of study time for performing monotonous calculations and to increase a part of the creative work of schoolchildren.

At the same time, when using a computer in a laboratory experiment, it should be remembered that the simulation of physical processes on a computer does not contribute much to the formation of experimental skills and abilities in schoolchildren. After all, a computer only models a physical experiment, and a model can never provide exhaustive information about a phenomenon.

Therefore, the use of a computer in a laboratory experiment should complement, but not replace it. Students should be able to work with real physical instruments, assemble experimental setups, and use measuring instruments. Simulation of various situations, for example, while working with "electric circuit designers" and other similar computer programs, will allow you to quickly learn the patterns of certain processes and phenomena.

LITERATURE

1. Влазнев, А. И. Теория и практика развития технического творчества студентов вузов: дис. докт. пед. наук / А. И. Влазнев. - Екатеринбург, 1997.-356 с.

2. Гура, В. В. Теоретические основы педагогического проектирования личностно-ориентированных электронных образовательных ресурсов и сред / В. В. Гура. – Ростов н/Д: Изд-во ЮФУ, 2007. – 320 с.

3. Габдреев, Р. В. Методология; теория, психологические резервы инженерной подготовки/ Р. В: Габдреев. - М.: Наука, 2001. - Г67 с.

4. Кустов, Л. М. Теоретические и практические основы послевузовской

подготовки инженера-педагога (диагностическая, проектировочная, экспериментальная деятельность) /Л. М. Кустов. -М.:Педагогика-Пресс, 1996. - 339 с.

5. Беспалько В.П. Педагогика и прогрессивные технологии обучения.– М.: Изд-во Института прогрессивного образования Министерство образования России,1995-378 с.

6. Бабанский Ю.К. Оптимизация учебно-воспитательного процесса. Методические основы. – М.: Педагогика, 2005. – 193 с.

7. Мухина С.А., Соловьёва А.А. Современные инновационные технологии обучения / – М.: “ГЭОТАР-Медия”, 2008.

8. Зеер Э.Ф., Шахматова Н. Личностно-ориентированные технологии профессионального развития специалиста.-Екатеринбург,1999.-244 с.

9. Bloom B.S. (ed) et al. A taxonomy of Educational objectives: Handbook 1: The Cognitive Domain. Harvow, 1956. Cobb C.W [3].

10. Xurramov A.J. Scientific and Pedagogical Principles for Achieving the Math Teaching Effectiveness // Eastern European Scientific Journal. - Germany, 2016.– №2.

[1]

ФИО авторов: *Maxmudov Sardor Shuxratjonovich*

Jizzax davlat pedagogika instituti

“Ta’lim muassasalari boshqaruvi” yo‘nalishi magistranti

Egamova Nafisa Zafarjonovna

Prezident ta’lim muassasalari agentligi tasarrufidagi

Jizzax shahri Prezident maktabi psixologi

Название публикации: «RAHBAR PSIXOLOGIYASI»

Annontatsiya: So‘nggi yillarda inson omiliga e’tiborning ortib borishi va ilm-fanning rivojlanish munosabati bilan boshqarish psixologiyasi masalasiga ham qiziqish kuchaydi. Shu asosida psixologiyaning maxsus bo‘limi - boshqarish psixologiyasi paydo bo‘ldi. Liderlik va rahbarlik qobiliyati insonning o‘ziga bog‘liq.

Kalit so‘zlar: Rahbar, lider, hodim, menejment, Makiavelli, ijobiy

Liderlik (inglizcha: leader — yetakchi, boshlovchi so‘zidan) — umumiy bir ishni bajarishda boshqalarning yordami va haraktini birlashtiruvchi ijtimoiy ta’sir jarayoni.

Xodimlarning hatti-harakatlariga ta’sir etishda ma’muriy xodimning liderlik hususiyatlariga ega bo‘lishi muhim ahamiyatga ega. Ma’muriy menejmentda liderlik haqida so‘z yuritishda oldin liderlik atamasining mohiyatini aniqlash zarur. Lider atamasi ko‘pincha siyosiy liderlar, milliy yetakchilar, diniy rahnamolar, ya’ni murakkab vaziyatlarda tarixni o‘zgartira olgan, o‘z orqasidan ommani ergashtirgan holda ularni g‘oyalarga ishonтира olgan shaxslarga nisbatan qo‘llaniladi¹. Liderlik qadimdan insoniyatni e’tiborini tortib kelgan tushuncha hisoblanadi. XX asrning boshlarigacha siyosiy liderlar bo‘yicha tadqiqot olib borilgan. N.Makiavellining XVI asrda yozilgan mashhur “Hukmdor”² asari ham liderlik va hukumronlikka bag‘ishlangan. Hozirgi paytda ham menejmentning nazariyotchilari Makiavellining g‘oyalarini tijorat tashkilotlaridagi hokimiyatning namoyon bo‘lishi va liderlik jarayonlarini tushuntirishda qo‘llaydi.

Liderlikni tadqiqot qilish bir necha bosqichlarni o‘tgan. Birinchi bosqich olimlari samarali lider ega bo‘lishi lozim bo‘lgan hususiyatlarni aniqlashga urinishlari bilan

tavsiflanadi. Biroq bu nazariya amaliyotda yetarli natijalar bermadi. Tadqiqotlar ko'rsatishicha, bir xil muvaffaqiyatga erishgan liderlar turli xususiyatlari bilan ajralib turgan. Bundan tashqari liderlik xususiyatlarining ro'yxati juda uzun bo'lib, amalda hech bir inson bu hususiyatlarga to'liq ega bo'lishi mumkin emas.

Tashkilotda liderlar katta hokimiyatga ega bo'ladilar. Hokimiyatga kuch, yolg'on ishlatib yoki tasodifan erishish mumkin bo'lsa-da, hokimiyat har doim ham liderlikka olib kelmaydi. Lekin, aksincha, liderlik hokimiyatga erishish vositasidir. Yevropa an'analariga ko'ra hokimiyat tabiatini tadqiqot qilish N.Makiavelli va uning mashhur "Hukmdor" asari bilan bog'liq. Makiavelli hokimiyat, ayniqsa, bir holatdan ikkinchisiga o'tishda muhim ahamiyatga ega, chunki bunda inson tafakkuri ham qayta shakllanadi deb hisoblagan. Bu jarayonlar qarshilikni yuzaga keltiradi, bu qarshilikni yengish uchun esa hokimiyat zarur.

Liderlik - kuch ishlashtishga asoslanmagan hokimiyat hisoblanadi. Liderlar qayerdan vujudga kelishini hech kim bilmaydi, lekin tashkilotda liderlar yuzaga kelishi bilan ishlar yurishib ketadi³. Hozirgi paytda liderlik biznesning asosiy tashkil etuvchilaridan biri ekanligiga shubha yo'q⁴.

Sifatini boshqarish tizimlarida ham liderlik tizimning asosiy yurituvchi mexanizmini sifatida qaratiladi. Sifat menejmentiga oid adabiyotlarda⁵ ham liderlik tashkilot tizimining barcha komponentlari uchun zarurligi ta'kidlanadi.

Liderlik – biznesdagi muvaffaqiyat kaliti bo'lib, barcha innovasion o'zgarishlarni amalga oshirishda yuqori rahbariyatdan liderlik sifatleri talab etiladi. Liderlik tashkilot faoliyatini yurituvchi kuch, global ko'lamdagi raqobatbardoshlikni ta'minlovchi vosita bo'lishiga qaramay⁶, menejmentda liderlik salohiyatidan to'liq foydalanilmay kelinmoqda. Faqat ayrim kompaniyalar, xususan ba'zi yaponiyalik kompaniyalar bu ko'rsatkichga yaqinlashgan.

U.Deming liderlikni sifat falsafasining 14 elementidan biri sifatida ta'riflab, "tashkilotda liderlikni joriy etish" deb ataydi⁷. Liderlik nazariyalaridan ma'lumki, u guruhlar va komandalar bilan ishlashning ajralmas bo'lagi hisoblanadi. M.Meskon va

mualliflar guruhi liderlikni tashkilotning ichki omillar guruhiga, “odamlar” kichik tizimiga kiritgan⁸.

Shunday qilib liderlik falsafa, menejment tizimi va joylardagi ish jarayonida uchraydigan tushuncha hisoblanadi. Umumiy holda liderlik barcha tizimlar bilan ishladi va barcha jarayonlarda insonlar bilan munosabatlarni amalga oshirishda qo‘llaniladi.

Liderlik bu alohida shaxs, shu bilan birga guruhga ta’sir ko‘rsata olish qobiliyati bo‘lib, barchaning harakatlarini tashkilot maqsadlariga erishishga yo‘naltiradi, inglizcha lider “rahbar”; “Qo‘mondan”; “yo‘lboshchi”; “yetakchi” deb tarjima qilinadi. Ma’lum muammoni yechishda guruh liderni ilgari suradi. Lidersiz hech bir guruh faoliyat ko‘rsata olmaydi. Liderni ma’lum maqsad uchun kishilar guruhini birlashtira oladigan shaxs sifatida qarash mumkin. “Lider” tushunchasi “maqsad” tushunchasi bilangina ahamiyat kasb etadi. Lekin bu maqsadga o‘zining harakatlari bilangina erishish liderlikka xos emas. Liderlikning tarkibiy qismlaridan biri liderga ergashuvchilarining mavjud bo‘lishidir. Liderning asosiy vazifasi insonlarni o‘zining orqasidan ergashtirgan holda yagona maqsad doirasidagi vazifalarni yechish uchun guruh a’zolari o‘rtasida samarali munosabatlarni o‘rnatishdir. Ya’ni lider- insonlardan iborat tizimini tartibi soluvchi element hisoblanadi.

Zamonaviy menejmentda liderlikni tavsiflashda yagona yondashuv mavjud emas:

1) Liderlik hukumronlikning bir turi bo‘lib, uning asosiy xususiyati yuqoridan pastga yo‘naltirilganligidir. U bir yoki bir nechta shaxslar tomonidan amalga oshiriladigan hokimiyat sifatida namoyon bo‘ladi (J.Blondel);

2) Liderlik - qaror qabul qilish bilan bog‘liq boshqaruv statusi, ijtimoiy mavqe bo‘lib, rahbarlik lavozimidir. Jamiyat a’zolari turli ijtimoiy rollar va statusga shaxslardan iborat bo‘ladi. Rahbarning ijtimoiy statusi uning lideri ko‘rinishidagi ijtimoiy rolni bajarilishini taqozo etadi. (L.Daunton);

3) Liderlik - boshqalardan ta’sir etish bo‘lib, bu ta’sir quyidagi shartlarga javob berishi kerak. (V.Kas, L.Edinger); ta’sirning doimiyliigi, ta’sirning haqqoniyliigi.

4) Liderlik - guruhdagi tabiiy ijtimoiy- psixologik jarayon bo‘lib, shaxsning shaxsiy obro‘sining guruh a’zolariga ta’sir etishga asoslangan. Ta’sir g‘oyalar, bazani

va yozma murojaat, ishontirish, ruhiy ta'sir, shaxsiy namuna, majburlash orqali amalga oshirilishi mumkin.

5) Liderlik norasmiy hodisa bo'lib, guruhning ruhiy psixologik umumiyligining ramzi hisoblanadi va guruh a'zolarining harakatlari uchun namuna vazifasini o'raydi. Krichevskiyning fikriga ko'ra, liderlik o'z-o'zidan paydo bo'ladi, ya'ni psixologik hodisalanadi, rahbarlik esa ijtimoiy xususiyatga ega bo'ladi.

Hal etilayotgan muammoning ko'lamiga qarab liderlikning quyidagi ko'rinishlari mavjud:

kundalik yumushlarga asoslangan lider (oila, maktab, talabalar guruhidagi liderlik);

ijtimoiy lider (ishlab chiqarish, kasaba uyushmalari harakati, ijodiy va sport jamiyatlarida);

siyosiy lider (davlat, jamoat arboblari).

Bu liderlarning o'zaro bog'liqligi mavjud bo'lib, birinchi guruhdagi liderlar boshqa turlarga o'tish imkoniyatiga ega.

Liderlik va rahbarlik tushunchalarini qat'iy chegaralash mumkin emas- ingliz, nemis tillarida va boshqa bir qator Yevropa tillarida liderlik va rahbarlik bir so'z bilan ifodalanadi «leadership» (inglizcha) va «Fuehrungue » (nemischa).

Sotsiologiya va siyosatshunoslikda ham rasmiy va norasmiy liderlik ajratib ko'rsatiladi. Bunda rasmiy lider-rahbar hisoblanadi, norasmiy lider esa rahbarlik salohiyati va qobiliyatiga ega, lekin rahbar statusidagi bo'lmagan shaxsga nisbatan qo'llanadi.

An'anaviy holda adabiyotlarda bu tushunchalarni quyidagi ko'rsatkichlar bo'yicha farqlash qabul qilingan:

1) Boshqaruv muammosining mazmuniga ko'ra-menejer personalning joriy vazifalari, alohida muammolarni yechish haqida g'amxo'rlik qiladi lider esa innovasion g'oyalarni rivojlantiradi, kelajakdagi vazifalarni yechishga asos soladi (F.Kotler).

2) Personalga ta'sir etishga ko'ra - menejerlar xodimlarning zarur topshiriqlarni bajarilishini majburlash orqali amalga oshiradi, lider esa odamlarda bu topshiriqlarni o'z hoxishi bilan bajarishiga erishadi (L.Djekson).

Liderning ommaga ta'sir eta olish mexanizmining tarkibi unga ergashuvchilarning xususiyatlariga bog'liq bo'ladi.

Zamonaviy menejmentda liderlik muammolari bugungi kunda O'zbekistonda va jahonda ro'y berayotgan o'zgarishlar menejerning va liderning tashkilotdagi o'rniga yangicha yondoshishni taqozo etadi. Hozirgi paytda menejer va lider tushunchalari o'zaro bog'liq holda o'rganilmoqda: Menejmentning yangi – innovasion yo'nalishi yuzaga kelishi barcha darajadagi menejerlarning liderlik ko'nikmalariga ega bo'lishini taqozo etadi⁹. Muallif fikriga ko'ra lider va menejer bir qator hususiyatlariga ko'ra farqlanadi.

Liderlik vazifasi o'zining tarafdorlari qarashlarini kelishilgan harakatlar dasturiga joriy etishga asoslanadi. Lider yangi guruhlarini shakllantiribgina qolmay, mavjud guruhlarining birdamligini ham ta'minlaydi. Lider o'z guruhining xususiyatlarini, maqsadlarini ifodalaydi va aynan shu guruh uchun xos bo'ladi.

Boshqarish psixologiyasi psixologiyaning bir tarmog'i bo'lib, u o'z navbatida boshqaruv faoliyati bilan bog'liq bo'lgan muammolarni shaxs va shaxslar guruhi tomonidan boshqa guruhlar faoliyatini samarali tashkil etish va birgalikdagi faoliyatni amalga oshirishning psixologik mexanizmlarini o'rganadi. Boshqarish muammolari psixologiyadan tashqari, yana boshqa fanlar tomonidan ham o'rganiladi. Bular tarix, iqtisod, falsafa, huquqshunoslik va boshqa fanlar. Bu fanlarni o'ziga xos tomonidan o'rgansa, psixologiya esa sof psixologik tomondan o'rganadi. Boshqaruv tushunchasining paydo bo'lishi jamiyat taraqqiyoti bilan uzviy bog'liq holda amalga oshadigan jarayondir. Boshqaruv ilmining mazmun va mohiyati kishilarni yoki jamoa mehnat faoliyatini bir joyga jamlash, boshqarish bilan bog'liqdir. Jamoa yiriklashgan sari boshqaruvning vazifalari murakkablashadi. Boshqaruv jarayonining

murakkablashuvi boshqaruv ilmidan foydalanish zaruriyatini keltirib chiqaradi. Boshqaruv tizimi ochiq murakkab tizim bo'lib, u ikki qismdan ya'ni ob'yekt va sub'yektdan iborat bo'ladi.

Boshqaruv psixologiyasini o'rganuvchi ob'yekti va sub'yekti alohida shaxsdir. Ularning psixologik holatlari, ulardagi ayrim jarayonlar va vazifalar boshqaruv ob'yekti deb aytiladi. Boshqaruvning sub'yekti o'rganilganda esa odatda, boshqaruvchi shaxs yoki odamlar guruhi nazarda tutiladi. Ob'yekt bu boshqariladigan tizim sub'yekt esa boshqaruvchidir. Boshqaruv ilmi quyidagi ko'rinishlarga bo'linadi.

1. Boshqaruv nazariyasi;
2. Boshqaruvni tahlil qilish;
3. Boshqaruv uslublari to'g'risidagi bilim;
4. Boshqaruv to'g'risidagi bilim;
5. Boshqaruv psixologiyasi to'g'risidagi bilim;
6. Boshqaruv ilmining tashkiliy va psixologik bo'limi boshqaruv tizimining markaziy qismi bo'lib, jamoa boshqaruvini, ishlab chiqarishni belgilaydi.

Boshqaruv psixologiyasi predmetini ta'riflash bo'yicha bir qancha shakldagi mulohazalar mavjud bo'lsada lekin ularning birontasi ham uning tub ma'nodagi xususiyati va mohiyatini ochish imkoniyatiga ega emas. Asrimizning 60-70 yillarida berilgan 3 ta ta'rif ilma-xil bo'lib, ular sohaning yo'nalishi mazmunini chuqurroq yoritilishiga qaratilgandir. Birinchi ta'rif: Boshqaruv psixologiyasining predmeti – rahbar kadrlar va ijrochilarning psixologik xususiyatlari, yaxlit tizimdagi hamkorlik faoliyatida ularning o'zaro aloqasini o'rnatishdir. Ikkinchi ta'rif: Boshqaruv psixologiyasining predmeti – guruh va ommaning psixologik xususiyatlari, ularning shaxs ongiga va xulqiga ta'sirini tekshirishdan iboratdir. Bizning, bu ta'riflarning hech biri boshqaruvning psixologik mohiyati va uning tadqiqot ko'lamini ochish, talqin qilish qudratiga ega emas. Ushbu ta'riflarda hamkorlik faoliyatining mazmuni, uning bosqichlari, fazalari, shakllari shaxslararo munosabatda o'zaro ta'sir xususiyatlari, insonda ijtimoiylashuvning tezlashuvi, ongning rivojlanishi, inson va texnika tizimi bilan bog'liq bo'lgan qator muammolar e'tiborga olinmagan. Mukammal ta'rifda bizningcha quyidagilar qamrab olinishi va yoritilishi kerak deb o'ylaymiz.

-hamkorlik faoliyatida shaxsning roli;

-shaxs va guruhning (Rahbar va tobe kishilarning) motivatsion, emotsional va hissiy xususiyatlari;

-shaxs va jamoani nazorat qilish;

-rahbar psixologiyasi;

-rahbarning tarbiyaviy ta'sir sub'yekti ekanligi;

-rahbarning siyosiy faolligi, status roli, huquqi, imtiyozi, vazifasi.

-boshqaruvlik muomalasi – o'zaro munosabatlar (men, sen, u, biz, siz, ular, bizlar)

-rahbarning shaxsiga to'g'ri keluvchi lavozimlar;

-Nizoli vaziyatlar va uni bartaraf etish yo'llari va hokazo.

Ushbulardan kelib chiqib boshqaruv psixologiyasiga nisbatan zamonaviy to'laqonli ta'rif berish mumkin. Jamoa boshqaruvining hamkorlik faoliyatida shaxsning hulqiga va ongiga guruhviy va ommaviy ta'sir o'tkazishning psixologik xususiyatlarini, rahbar va ijrochi o'rtasidagi muomala munosabatlarini, shaxslararo munosabat bosqichlarini, rahbarning psixologik va individual xususiyatlarini o'rganish boshqaruv psixologiyasining predmetidir. Bundan tashqari boshqaruv psixologiyasi predmeti tarkibiga amaliy va nazariy ko'nikmalarni egallash xususiyatlari idora qilishning qonuniyatlari, psixologik moslik, jipslikni ta'minlovchi omillar va mexanizmlarni o'rganish singari bir qator sohalarni ham qidirish zarur.

Xuddi shu boisdan, boshqaruv psixologiyasi predmetini cheklash, birlamchi va ikkilamchi, asosiy va yordamchi bevosita yo'llari hamda vositalari yuzasidan mulohaza yuritish, ko'zlangan maqsadni amalga oshirish uchun sun'iy to'siqni vujudga keltiradi deyish mumkin. Boshqaruv psixologiyasi psixologiya fanining boshqa sohalari bilan uzviy bog'liqlikda o'zi to'plagan ma'lumotlarni chuqur va ilmiy jihatdan oqilona tahlil qilish imkoniyatiga ega bo'ladi.

Foydalanilgan adabiyotlar:

1. "xulosalarning ob'yektivligi" **2019**
2. "o'z-o'zini attestasiya etish" **1992**
3. "Davriy reja" **2005**

ФИО автора: *Ramazonova Fotima Yorboyevna,*

Teacher of secondary school No. 22 in Bukhara

Название публикации: «THE IMPORTANCE OF SOLAR DEVICES»

Annotation: This article discusses the issues of identifying and classifying the most efficient options for a solar dryer, the study and analysis of different types of solar dryer appearances and performance processes.

Keywords: dryer, heater, research results, hot water, photovoltaic devices, solar devices, greenhouses, dryers, water purifiers, heaters.

The economic development of Uzbekistan is determined by the transition to market relations, the use of complex energy-saving technologies in the agro-industrial sector and the creation of their scientific basis.

The results of the research are widely used experimentally in various sectors and industries of the economy. For many years, the country has been developing and experimenting with hot water supply systems for homes and social facilities on the basis of solar water heaters. In Tashkent, Samarkand region and other regions, solar water heaters have been installed. Production of photovoltaic devices of different capacities has been mastered. Many universities and professional colleges are training qualified personnel in this field.

Quyosh qurilmalari ikki turga bo'linadi: Past haroratli va yuqori haroratli quyosh qurilmalari. Xalq xo'jaligida asosan past haroratli quyosh qurilmalaridan keng foydalaniladi. Past haroratli quyosh qurilmalariga issiqxonalar, quritgichlar, suv chuchitgichlar, isitgichlar kiradi. Avvalo quritgichlar to'g'risida to'xtalamiz.

Solar devices are divided into two types: low-temperature and high-temperature solar devices. Low-temperature solar panels are widely used in the national economy. Low temperature solar devices include greenhouses, dryers, sprinklers, heaters. First of all, let's talk about dryers

Drying and storage of dried fruits, grapes and vegetables is one of the main problems in the processing of agricultural products. Drying of fruits is carried out in several ways:

- 1) air-solar method;
- 2) Drying method on fuel dryers.

There are also infrared dryers. Drying of fruits in solar dryers is carried out at the expense of solar energy. It is known that the fruit drying season coincides with the summer months, when there is a lot of solar energy. For example, in areas with a latitude of 40° , 1 m^2 of vertical surface receives $680 \text{ W} / \text{m}^2$ in June, $800 \text{ W} / \text{m}^2$ in July, and $760 \text{ W} / \text{m}^2$ in August. Some of the solar dryers developed at Bukhara State University and Karshi State University are designed to grow vegetables during the winter months (SSO-3000) in order to increase their economic efficiency.

Gelioquritgichlar, havo-quyosh usuli (oddiy oftobda quritish) va yoqilg‘i bilan ishlaydigan quritgichlarga nisbatan quyidagi afzalliklarga ega:

- 1) havo-quyosh usulida quritish muddati uzoq bo‘ladi, ikkinchi tomondan mahsulotlar ifloslanadi, hashoratlar zararlaydi, chang o‘tiradi, muhimi ayrim mevalarda, masalan, olmada C vitamin qariyb saqlanmaydi.

- 2) yoqilg‘i bilan ishlaydigan quritgichlarda ma‘lum tabiiy gaz, toshko‘mir va boshqa yoqilg‘ilar yoqiladi, gelioquritgichlardan foydalanilganda ma‘lum bir miqdorda organik o‘quv ashyolari tejab qolinadi, ikkinchi tomondan quyosh energiyasi ekologik jihatidan toza bo‘lib, atrof-muhitni ifloslamaydi [11].

Solar dryers have the following advantages over air-solar (solar drying) and fuel-efficient dryers:

- 1) air-sun drying time is long, on the other hand, products are contaminated, insects are damaged, dust settles, and most importantly, some fruits, such as apples, have almost no vitamin C.

- 2) Fuel dryers burn certain natural gas, coal and other fuels, the use of solar dryers saves a certain amount of organic training materials, on the other hand, solar energy is environmentally friendly, does not pollute the environment.

Gelioquritgichlarning xarakterli tomoni shundan iboratki, ularda quritish rejimi (T, F, V) o‘zgaruvchan xarakterga ega. Issiqlik beruvchining (ichki havoning) temperaturasi Quyosh chiqishi bilan ko‘tarila boradi va tush paytida maksimal qiymatga erishadi, tushdan keyin esa sekin-asta pasaya boradi. Agar gelioquritgichda

Issiqlik akkumulyatori joylashtirilsa, kunduzi temperaturaning maksimum qiymati kamayadi, kechasida esa issiqlik akkumulyatori hisobida temperatura oldingiga nisbatan yuqori bo‘ladi. Temperatura va nisbiy namlikning sutkalik o‘zgarishi quyidagi 1.1- jadvalda keltirilgan [12]:

The characteristic feature of solar dryers is that their drying mode (T, F, V) is variable. The temperature of the heat exchanger (indoor air) rises with sunrise and reaches its maximum during the day, and gradually decreases in the afternoon. If a heat accumulator is installed in the solar dryer, the maximum temperature during the day will be reduced, and at night the temperature will be higher than before due to the heat accumulator. The daily changes in temperature and relative humidity are shown in below

Table 1

Teplotexnik	time									
	8	10	12	14	16	18	20	22	24	2
$T_1, ^\circ\text{C}$	21,1	24,5	31,0	33,5	33,0	29,5	27,0	25,0	23,5	23,0
$T_2, ^\circ\text{C}$	36,5	44,0	53,5	56,0	54,5	49,0	45,5	41,0	38,5	36,5
f· %	42,0	38,0	32,0	30,5	31,5	53,0	38,0	40,5	41,0	42,5

The table shows changes in air temperature and relative humidity for the absence of a heat accumulator.

Quyosh nuri energiyasini issiqlik energiyasiga aylantirishda ishlatiladigan eng sodda qurilmalar «issiq yashik» tipidagi qurilmalardir. Shuning uchun dastavval «issiq yashikning tuzilishi va ishlash prinsipini o‘rganaylik. Yog‘och yashik olib, uning tagiga va yon devorlariga (tomonlariga) issiqlikni yomon o‘tkazadigan material (yog‘och qipig‘i, qamish, somon yoki boshqa birorta material) solinadi, boshqacha aytganda issiqlik izolyatsiyasi 1 amalga oshiriladi. So‘ngra yashik ostidagi issiqlik izolyatsiyasining ustini va yashikning yon tomonlarini yaltiramaydigan qilib, qoraga bo‘yalgan tunuka 2 bilan qoplaylik. Yashik ustini deraza oynasi 3 bilan qoplashdan hosil bo‘lgan bu qurilmani quyosh nurlariga tik ravishda o‘rnataylik (1.1-rasm).

The simplest devices used to convert sunlight energy into heat energy are “hot box” type devices. So let's first look at the structure and operation of a hot box. A wooden box is taken and the bottom and side walls (sides) are filled with a material

with poor thermal conductivity (wood chips, reeds, straw or any other material), in other words, thermal insulation 1 is carried out. Then cover the top of the thermal insulation under the box and the sides of the box with a black-painted tin 2 so that it does not shine. Let's install this device, which is formed by covering the top of the box with a window pane 3, perpendicular to sunlight (Figure 1.1).

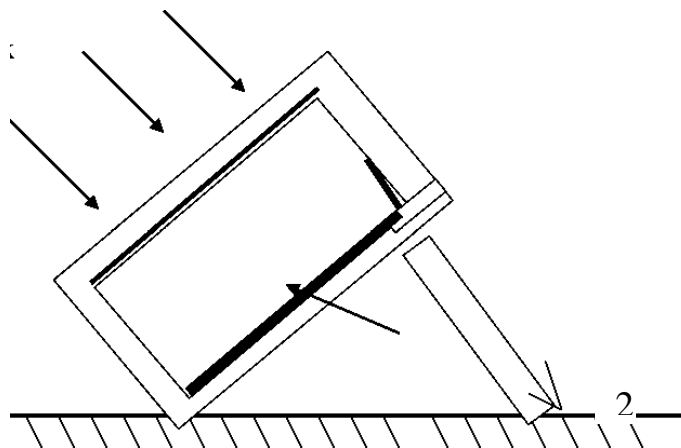

Figure 1.1. Schematic of the structure of the "hot box"

After a while, we observe the temperature inside the box with a thermometer (placed inside the box). The temperature of the air inside such devices, which are covered with a single layer of glass and have thermal insulation on the bottom and sides, can reach 70-75 ° C. Therefore, the simplest type of heat storage device is called a "hot box". The Swiss physicist Saussure first created the "hot box" in 1770. Since then, many "hot boxes" have been tested in different countries.

In Uzbekistan, K.G. Trofimov has been conducting research since 1928. K.G. Trofimov's research shows that as the number of glazed floors covered by a "hot box" increases, so does the temperature inside the box. For example, if the "hot box" is covered with 7 layers of glass, the air temperature will reach 200 ° C, and on the 8th floor - 225 ° C. As the number of glazed floors increases, leaving air between the glass layers, the heat loss through the glass decreases, but the heat loss from the bottom and side walls of the box increases. As the number of layers of glass increases, the amount of solar energy passing through each layer of glass decreases. Therefore, as the number of glazed floors increases, the useful effect of the device decreases, although the temperature inside the box increases. In Uzbekistan, it is enough to cover the "hot box" with a single layer of glass to get a temperature of 60-70 ° C in the summer.

Solar "hot box" solar devices, which do not store solar energy, are the most common devices today. Such devices are commonly referred to as low-temperature solar devices. They are divided into the following types: 1. Solar water heaters;

2. Solar water filters;
3. Solar greenhouses and greenhouses;
4. Solar dryers;
5. Solar refrigerators.

The late scientist Kurban Boybotayev, who conducted research on solar technology in the country, classifies solar water heaters into the following types

1. Ordinary barrel-shaped heaters;
2. Tray heaters;
3. Zmeyevik (twisted tube) heaters;
4. Tubular heaters;
5. Flat, closed heaters [8].

Studies show that the most convenient of the above types of water heaters are tubular solar water heaters (Figure 1.2). Pipe water heaters have a layer of thermal insulation under the wooden box 1. The top of the thermal insulation 2 is covered with a black metal tunic boiler 3. Metal pipes 4 are laid in parallel ducts in boiler 3, large-diameter pipe-collectors are attached to both ends of the pipes by means of rubber pipes, and in smaller heaters the pipes are welded directly to the appropriate places of collectors. Smaller water heaters have a single-pane window, while larger (for example, 1m²) heaters usually have a double-glazed surface.

In Figure 1.2, B.V. According to Petukhov's design, the scheme of connecting the tubular water heater to the tank-accumulator (removable hot water tank) is shown. The cold water supply pipe 4 is connected to the bottom of the tank-accumulator 3, in addition the tank-accumulator is connected to the bottom collector pipe of the heater 1 using the bottom circulation pipe 2. The heater is attached to the collector pipe above. The collector pipe above the heater is also connected to the top of the accumulator tank via a circulation pipe.

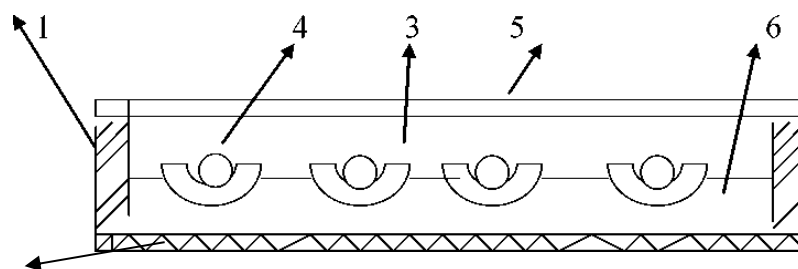

Figure 1.2. Schematic diagram of the structure of a tubular solar water heater

The heated water is discharged through the accumulator pipe 5 [11].

According to the research carried out in Tashkent, during the day in the summer during the day when the water is heated from 15 0C to 50 0C in a tubular water heater to 60 -70 l per 1 m2 of the heater, and when heated to 60 0C to 40 -50 l, when heated to 75 0C 20-30 up to 1 water was obtained. It is obvious that the amount of hot water received per 1 m2 of heaters per day decreases.

The amount of hot water heated per day per 1 m2 of the heater is called the efficiency of the heater.

This productivity:

- 1) the water heater can be rotated by the visible movement of the sun;
- 2) hot water, cold water and ambient temperature from the heater;
- 3) the design of the heater;
- 4) depends on the quality of work on the heater.

As in other areas of alternative energy sources, extensive research is being conducted in the field of solar drying of agricultural products. Although much research has been done, there are still unresolved issues. The advantage of solar dryers is that high-quality products can be obtained in a short time using alternative energy for drying agricultural products. Uzbekistan's economic development will be determined by the transition to market relations, the use of complex energy-saving technologies in the agro-industrial sector and the creation of their scientific basis. This master's dissertation is devoted to the problem of creating new variants of dryers using solar energy from alternative energy sources and conducting experiments on the optimal variant device.

Literature

1. Anderson D., Tannexil Dj., Pletcher R. Vichislitel'naya gidromexanika i teplo obmen. V 2-x t. – M.: Mir, 1990. –728s.
2. Bobilev S.N., Xodjaev A.Sh. Ekonomika prirodo pol'zovaniya. Uchebnik. – Moskva, 2003. – 567 s.
3. D'yakonov V.P., Abramenkova I.V. MathCAD 7 v matematike, fizike i v Internet. – M.: Nolidj, 1999. –352s.
4. Klichev Sh.I., Muxammadiev M.M., Avezov R.R., Potaenko K.D. Netradisionnie i vozobnovlyaemie istochniki energii. – Tashkent. Fan va texnologiya, 2010. – 192 s.
5. Kostilev A.A., Milyaev P.V., Dorskiy Yu.D. Statisticheskaya obrabotka rezul'tatov eksperimenta na mikro- EVM i programmiruemix kal'kulyatorax. L.: Energo atom izdat, 1991. – 304s.
6. Sibikin Yu.D., Sibikin M. Yu. Netradisionnie i vozobnovlyaemie istochniki energii: Uchebnoe posobie.– M. : KNORUS, 2010. – 232 s.
7. Qahhorov S.Q., Samiev K.A., Jo'raev H.O. Quyosh qurilmalaridagi jarayonlari modellashtirish. Monografiya. –Toshkent. 2014. – 208 b.
8. Qahhorov S.Q., Jo'raev H.O. Muqobil energiya manbalari. Darslik. –Toshkent: NisoPoligraf, 2016. – 214 b.
9. Abdiev U.B. “Fizika ta'limida noan'anaviy energiya manbalari”, ilmiy– uslubiy qo'llanma, Termiz 2013 – yil.
10. Xayriddinov B.E., Xolmirzayiv N.S., Sattarov B.N. Quyosh energiyasidan foydalanishning fizik asoslari. O'quv uslubiy qo'llanma. Fan, 2011
11. Chen B., Chen H.J., Meng S.R., Chen X., Sun P., Ding Y.H. The effect of Trombe wall on indoor humid climate in Dalian, China// Renewable Energy. 2006. V-31. -P.333-343.
12. Chen W., Wei L. Numerical analysis of heat transfer in a composite wall solar-collector system with a porous absorber // Applied Energy. 2004. 137-149.
13. Madhlopa A., Ngwalo G. Solar dryer with thermal storage and biomass-backup heater. Solar Energy. 2017. V-81. -P.449-462.
14. Sharipova D.B. “Muqobil energiya manbalari asosida ishlaydigan meva quritgichini yaratish va tadqiq qilish”. Magistrlik dissertatsiyasi. Buxoro-2019
15. Kenisarin M., Mahkamov Kh. Solar energy storage using phase change materials // Renewable and Sustainable Energy Reviews. 2018. -P.1913-1965.
16. Solodov A., Ochkov V. Differential Models. An Introduction with Mathcad: Germany. Springer Berlin Heidelberg, 2005. – 230p.
17. Carbon emissions remained stable in 2014 compared to 2013, while the global economy grew by 3%. IEA, “Global nergy-related Emissions of Carbon Dioxide Stalled in 2014,” 13 March 2015.

ФИО автора: *To'rayev Mardonjon Farmonovich,*

Bukhara State University, Faculty of Information Technology,

Department of Information Technology

Название публикации: «DETERMINATION OF SELECTIVE RADIATION CHARACTERISTICS OF MATERIALS»

Annotation. The article discusses the use of solar receivers by the definition of STST based on the absorption capacity of α_{ST} samples by solar radiation. The scheme for determining the aS and the main parameters of the problem are analyzed in the figures as tables.

Keywords: balance equation, radiation source, sample heating, calculated curves, emissivity, cooling dynamics, incident radiation flux.

As is known, the absorbance aST is a function not only of the spectral characteristics of the material itself, but also of the temperature of the radiation source. Therefore, for solar receivers, the determination of aST must be carried out either directly when the sample is irradiated with solar radiation, or with a radiation source with a temperature close to the temperature of the Sun (for example, xenon ball lamps).

Let us consider the problem of determining αS from the determination of eT from the equilibrium temperature developed in [1]. In this case, it should be taken into account that the condition $\alpha_1 = e_1$ and $\alpha_2 = e_2$ in general is not satisfied, i.e. αS is not equal to eT.

In this regard, the form of the balance equation changes. The scheme of the task of determining aST and the parameters of the task are shown in Fig.1.

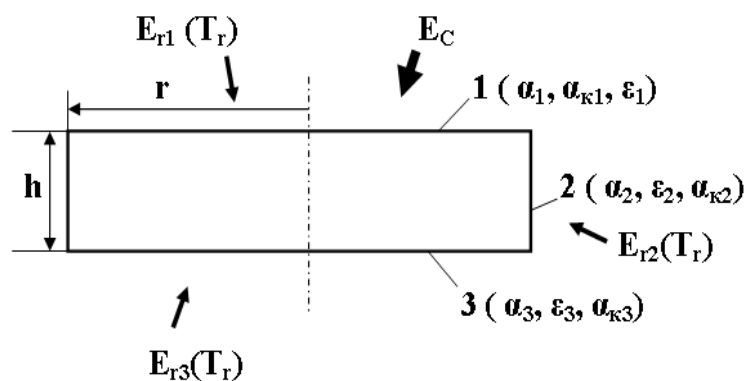

Fig.1. Scheme for determining αS and the main parameters of the problem.

Let us consider the general balance equation of the plate, taking into account the fluxes incident not only on the front (1), but also on the side (2) and back (3) sides of the plate.

$$F_1 * E_{\text{ПОГЛ1}} + F_2 * E_{\text{ПОГЛ2}} + F_3 * E_{\text{ПОГЛ3}} = F_1 * E_{\text{ИЗЛ1}} + F_2 * E_{\text{ИЗЛ2}} + F_3 * E_{\text{ИЗЛ3}} + F_1 * E_{\text{К1}} + F_2 * E_{\text{К2}} + F_3 * E_{\text{К3}} \quad (1)$$

where F_1, F_2, F_3 – plate surface areas, absorbed radiation densities are equal to

$$\begin{aligned} E_{\text{ПОГЛ1}} &= \alpha_S E_C + \varepsilon_{T1} * E_R \\ E_{\text{ПОГЛ2}} &= \varepsilon_{T2} * E_R \\ E_{\text{ПОГЛ3}} &= \varepsilon_{T3} * E_R \end{aligned} \quad (2)$$

and the densities of convective flows

$$\begin{aligned} E_{\text{К1}} &= \alpha_{\text{К1}} * (T - T_B) \\ E_{\text{К2}} &= \alpha_{\text{К2}} * (T - T_B) \\ E_{\text{К3}} &= \alpha_{\text{К3}} * (T - T_B) \end{aligned} \quad (3)$$

where $\alpha_{\text{К}}$ – coefficients of convective heat transfer.

Solving equation (1) with respect $\alpha_S / \varepsilon_{T1}$ taking into account (2) and (3), as well as taking into account $F_1 = F_3$ and assuming that the temperature of the plate on all surfaces is the same and equal to T , we obtain

$$\begin{aligned} \alpha_S / \varepsilon_{T1} &= [\sigma T^4 * [(\varepsilon_{T1} + (F_2/F_1) * \varepsilon_{T2} + \varepsilon_{T3}) + (T - T_B) * [\alpha_{\text{К1}} + (F_2/F_1) * \alpha_{\text{К2}} + \alpha_{\text{К3}}] - \\ &- E_R * (\varepsilon_{T1} + (F_2/F_1) * \varepsilon_{T2} + \varepsilon_{T3})] / (\varepsilon_{T1} * E_C) \end{aligned} \quad (4)$$

Expression (4) takes into account that different plate surfaces can have different radiation characteristics and different convective heat transfer coefficients.

As can be seen, the error of this method will be the same as in the methods developed above, and it is desirable to measure E_C after reaching the equilibrium temperature of the sample.

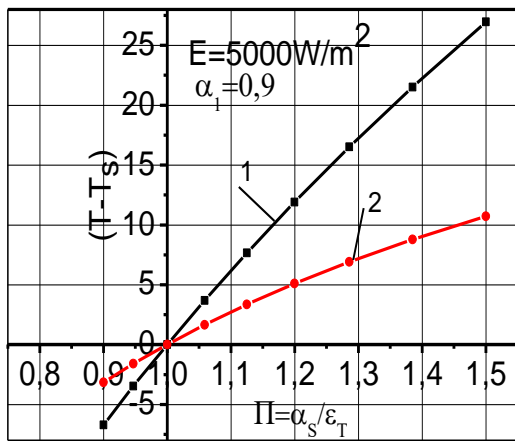

a)

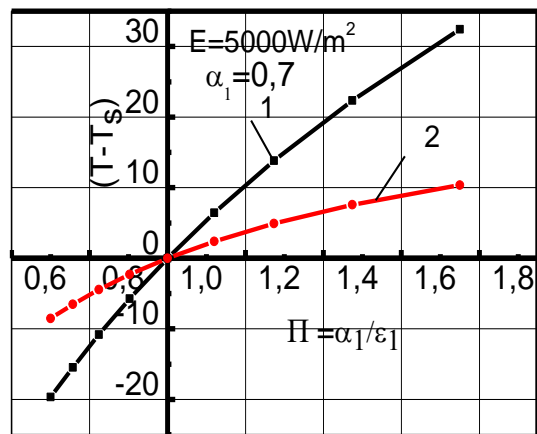

б)

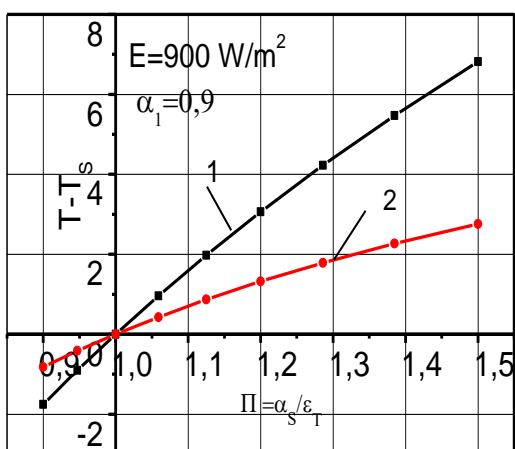

в)

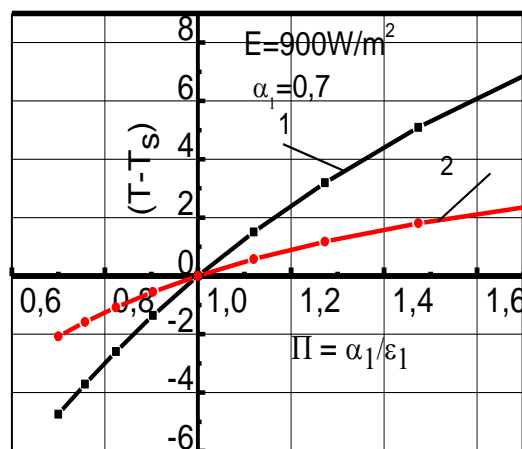

г)

1 - all surfaces have the same working

α_s и ϵ_T и 2 - surfaces 2 (side) and 3 (back) are blackened

Fig.2. Effect of selectivity on equilibrium heating temperatures at

$E_C = 5000 \text{ Вт/м}^2$ (а,б) и $E_C = 900 \text{ Вт/м}^2$ (в,г) для $\alpha_s = 0,7$ и $\alpha_s = 0,9$.

It can be noted that the case $P > 1$ corresponds to "heating" surfaces (heating temperatures are higher than for gray bodies), and the case $P < 1$ corresponds to "cooling" surfaces (heating temperatures are lower than for gray bodies).

As can be seen, the selectivity has a significant effect on the equilibrium temperature. So already at a selectivity of about 1.2 and $E_C = 800\text{--}900 \text{ W/m}^2$, the

temperature difference exceeds 1 deg., and at $EC = 5000 \text{ W/m}^2$, the temperature difference reaches 7–10 degrees. Thus, it is desirable to measure αS at high equilibrium temperatures (not exceeding the operating temperatures of the surfaces) and, accordingly, at high solar radiation densities.

Methods for determining the radiation characteristics of opaque materials by the reflection coefficient are among the simplest in terms of methodology.

Reflectivity is determined by the ratio of the reflected flux to the incident.

$$\rho = E_{\text{OTR}}/E_{\text{ПАД}} \quad (5)$$

Since real materials can have a sufficiently large diffuse reflection component, the main condition for applying this method is to ensure that the receiver intercepts the entire reflected stream. For this, photometric spheres or integrating spheres are used, and their “feature” is that the signals at the receiver are significantly small and, as a result, the implementation of the method requires a fairly large amount of preliminary work to eliminate errors [2]. For selective receivers of solar radiation, let's consider another scheme for implementing the method - measuring the reflected flux with a photoelectric receiver of sufficiently large dimensions, see Fig.3. The possibility of using such a scheme is due to the fact that a large absorption of solar radiation up to $3 \mu\text{m}$ is important in solar receivers, i.e., it can be assumed that in the sensitivity region of the photocell (up to $1.1 \mu\text{m}$), the absorbance of the selective receiver will be close to its average value in wavelengths up to $3 \mu\text{m}$. It should be noted that the threshold values of wavelengths for the TPU lie in the region up to $2 \mu\text{m}$, i.e., this express method will be more suitable for high temperature receivers.

The error of this method is determined mainly by the incompleteness of the interception of the flow, which is equal to 10% in the limit, in reality it will be less due to the fact that in practice for real materials the difference between the normal and hemispherical reflection coefficients is generally small [2], i.e. the main part of the reflected flux lies in a relatively small solid angle, and also due to the fact that the flux

reflected from the sample to the receiver hole can be taken into account. The advantage of the proposed express method is its simplicity and relative speed.

LITERATURE

1. Абдурахманов А., Тураева У.Ф., Клычев Ш.И. Методика определения интегральной селективности реальных тел. // Гелиотехника, 2008. - №4. – С. 50-53.
2. Излучательные свойства твердых материалов. Справочник. под общ. ред. Шейндлина А.Е. - М: Энергия, 1974, - с.465-470.

ФИО авторов: *Absalyamova Ilmira Ildarovna,*

Assistant

Ochilova Ozoda Odilovna,

PhD of Technical Sciences, Associate Professor,

Ashirbayeva Almagul Kurbanbekovna,

assistant

(Tashkent university of information technologies named after Muhammad al-Khorezmiy)

Название публикации: «THE ROLE OF PROBLEM SOLVING IN THE ASSIMILATION OF PHYSICS»

Abstract: This article discusses examples of problems to be solved in the mechanics department of the physics course and methods of their solution. Here are some ways to solve each problem in several ways.

Keywords: pedagogical work, mechanics, problems, system of continuous education, educational process, educational activity, set of requirements.

Physics is a science that studies the most general patterns of natural phenomena, the properties and structure of matter and the laws of its motion.

Physical laws are established on the basis of a generalization of experimental facts and express the regularities that exist in nature.

These laws are usually formulated as quantitative relationships between various physical quantities.

Mechanics studies the mechanical motion of bodies.

Mechanical motion is a change in the position of bodies relative to each other over time.

Mechanics is divided into kinematics, dynamics and statics

Kinematics is a branch of mechanics that studies the movement of bodies without considering the causes that affect their movement.

Dynamics is a branch of mechanics that studies the movement of bodies, taking into account the causes that affect their movement.

Statics is a branch of mechanics that studies the conditions for the equilibrium of bodies.

The unit of path and module of displacement in the System Internationale (SI) is the meter (m). The meter is the basic SI unit.

In the process of movement, the path can only increase, and the displacement can only increase and decrease, for example, when you turn back. With rectilinear motion in one direction, the path is equal to the displacement modulus, and with curvilinear motion, the path is greater than the displacement modulus. When you take a taxi, you pay for the journey, and when you take the train, you pay for the transfer. If, after leaving the house, you come back after some time, then your displacement is equal to zero, and the path is equal to the length of the trajectory of your movement. There is a body with respect to which your displacement is always zero - this is your own body.

Time t is a quantitative measure of the length of a process. Time is a scalar and is always positive. The SI unit of time is the second (s). The second is the basic SI unit.

Speed v is a quantitative characteristic of the speed of movement. Velocity (modulo) for uniform motion is the ratio of the path to the time for which this path has been traveled. Speed is a vector quantity. The direction of the velocity vector coincides with the direction of the displacement vector. The SI unit of speed is the meter per second (m/s or $m \cdot s^{-1}$).

The path for uniform motion is determined by the formula:

$$S = vt.$$

When moving at a variable speed, a distinction is made between average and instantaneous speeds.

The average ground speed is the ratio of the path to the time for which this path has been traveled.

Instantaneous speed is the speed at a given point in time or at a given point in the trajectory.

The instantaneous velocity is equal to the first derivative of the body coordinate with respect to time.

The speedometer of the car shows the instantaneous speed, and when they say that the speed of the aircraft is 400 m / s, they mean its average speed.

The rate of change of speed is characterized by acceleration a .

Acceleration a (modulo) with uniformly accelerated motion is the ratio of the change in speed to the time during which this change occurred.

$$a = \frac{\Delta v}{t}, \quad a = \frac{v - v_0}{t}.$$

Condition of task 1:

The projectile flew out with a speed $v = 320$ m/s, making $n = 2.0$ revolutions inside the barrel.

Barrel length $l = 2.0$ m. Assuming the movement of the projectile in the barrel to be uniformly accelerated, find its angular velocity of rotation around the axis at the moment of departure.

The solution of the problem:

$V=320\text{m/s}$ $L=2\text{m}$ $n=2$	$a = v/t \quad \omega = 2\pi v \quad v = n/T = 2n/t, \text{ m. } \kappa. T = t/2$
	$l = at^2/2 = (v/t)t^2/2 = vt/2 \Rightarrow t = 2l/v$
$\omega=?$	$\omega = 2\pi n \cdot (2/t) = (2\pi nv)/l = 2009,6 \text{ рад/с}$

Condition of task 2

The proton moves with momentum $p = 10.0$ GeV/c, where c is the speed of light. By what percent does the speed of this proton differ from the speed of light?

$$V = \frac{p}{\sqrt{m_0^2 + \frac{p^2}{c^2}}}$$

$$\frac{V}{c} = \frac{p}{\sqrt{m_0^2 \cdot c^2 + p^2}}$$

$$\eta = 100 - \frac{p \cdot 100}{\sqrt{m_0^2 \cdot c^2 + p^2}} \quad \%$$

$$p = m \cdot V$$

$$p = \frac{m_0}{\sqrt{1 - \frac{V^2}{c^2}}} \cdot V$$

$$p^2 \cdot \left(1 - \frac{V^2}{c^2}\right) = m_0^2 \cdot V^2$$

$$p^2 = \left(m_0^2 + \frac{p^2}{c^2}\right) \cdot V^2$$

Condition of task:

The aircraft makes a "dead loop" of radius $R = 500$ m at a constant speed $v = 360$ km/h. Find the weight of the pilot of mass $m = 70$ kg at the lower, upper and middle points of the loop.

The solution of the problem:

$$V = 360 \text{ km/h} = 100 \text{ m/s}$$

$$F_A = F_H + m \times g = 2100 \text{ H}$$

$$F_B = F_H - m \times g = 700 \text{ H}$$

$$F_C = \sqrt{F_H^2 + (m \times g)^2} \approx 1565 \text{ H}$$

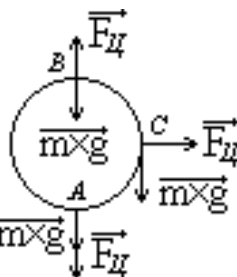

Condition of task 4:

Clutch A can slide freely along a smooth rod bent in the form of a semicircle of radius R . The system was brought into rotation with a constant angular velocity ω around the vertical axis OO' . Find the angle ϑ corresponding to the stable position of the clutch.

Condition of task:

$$\begin{aligned}
 F_{\text{нб}} &= \omega^2 R \sin \vartheta & F_{\text{нб}} \cos \vartheta &= g \sin \vartheta \\
 \omega^2 R \sin \vartheta \cos \vartheta - g \sin \vartheta &= 0 \\
 (\omega^2 R \cos \vartheta - g) \sin \vartheta &= 0 \\
 \sin \vartheta = 0 & & \omega^2 R \cos \vartheta - g &= 0 \\
 \vartheta = 0 \quad \vartheta = \pi & & \cos \vartheta &= \frac{g}{\omega^2 R} \quad \vartheta = \arccos \frac{g}{\omega^2 R}
 \end{aligned}$$

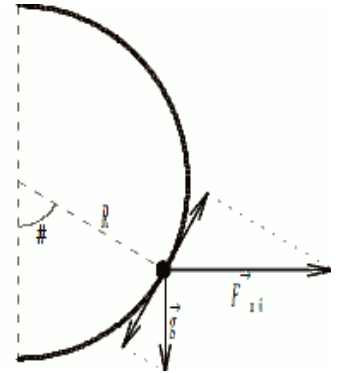

Condition of task 5.

Two cyclists are riding towards each other. One, having a speed of 18 km / h, moves uniformly with an acceleration of 0.2 m / s²; the other, having a speed of 5.4 km/h, is moving uniformly with the same acceleration. After what time will the cyclists meet and what distance will each of them travel before meeting if the distance between them at the initial moment of time is 130 m?

Condition of task:

The origin of the coordinate system (point O) is placed at the point where the first cyclist was at the initial moment of time, and the x-axis

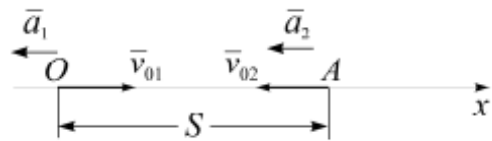

coincides with the direction of his movement (figure). In the drawing, we depict the vectors of speeds and accelerations of both cyclists. It is obvious that $x_{01} = 0$, $x_{02} = S$. The equations of motion of cyclists, taking into account the chosen positive direction of the x-axis, will be

$$x_1 = v_{01}t - \frac{a_1 t^2}{2}, \quad x_2 = S - v_{02}t - \frac{a_2 t^2}{2}.$$

At the time of the meeting ($t = \tau$) $x_1 = x_2$. Then, taking into account that

$|\vec{a}_1| = |\vec{a}_2|$, we get

$$\begin{aligned}
 \tau &= \frac{S}{v_{01} + v_{02}} = \frac{130}{5 + 1,5} = 20 \text{ c,} \\
 S_1 = x_1 |_{t=\tau} &= v_{01}\tau - \frac{a_1 \tau^2}{2} = 5 \cdot 20 - \frac{0,2 \cdot 20^2}{2} = 60 \text{ м,} \\
 S_2 = S - x_2 &= 130 - 60 = 70 \text{ м.}
 \end{aligned}$$

And so, for students to develop the ability to solve physical problems, is the "Methodology for solving problems", which is compiled in such a way that it can be used for independent work. All material is divided into several stages. The analysis of the tasks of all chapters is carried out according to a single scheme, and each chapter can be worked out independently of the others.

REFERENCES

1. Л.В.Голиш, Д.М.Файзуллаева «Педагогик технологияларни лойихалаштириш ва режалаштириш». Т. 2010 й, 149-б.
2. A.N. Remizov “Tibbiy va biologik fizika” “O'zbekiston milliy ensiklopediyasi” Davlat ilmiy nashriyoti Т. 2005 у, 592-b
3. Ишмухамедова Р.Ж. Инновацион технологиялар ёрдамида таълим самарадорлигини ошириш йўллари. Т: ТДПУ, 2004. - 44 б.
4. M.F. Atoyeva. Use of Periodicity in Teaching Physics. Eastern European Scientific Journal. – Düsseldorf-Germany, 2017. № 4. –P. 35-39.
5. M.F. Atoyeva. Didactic foundations of inter-media relations in the training of university students. International Scientific Journal. **Theoretical & Applied Science**. p-ISSN: 2308-4944 (print) e-ISSN: 2409-0085 (online). Year: 2020 Issue: 06 Volume: 86, P. 124.

ФИО авторов: *Absalyamova Ilmira Ildarovna,*

Assistant

Raxmatullaeva Moxira Fayzullaevna,

PhD of Physical and Mathematical Sciences, dosent

Nazirov Kamoliddin Xusnitdinovich,

assistant

(Tashkent university of information technologies named after muhammad al-Khorezmiy)

Название публикации: «THE VALUE OF WORKSHOPS AND SOLVING PROBLEMS IN PHYSICS IN TEACHING THE SUBJECT»

Annotation. The article deals with issues related to the method of solving problems in physics. As well as the role of performing practical exercises in physics to increase efficiency in teaching the subject.

Keywords. Physics, subject teaching, problem solving, mechanics, laboratory classes, frontal laboratory work, learning effectiveness.

Methodology for conducting frontal laboratory work in physics Frontal laboratory work can be in time from 10-15 minutes to 1-2 hours. No more than 2 people should work at one device, i.e. devices should be in a significant amount.

Methodology for conducting frontal laboratory work: 1. Introductory conversation. the purpose of the work, the work plan is being worked out, the necessary instructions are given for handling the device, records, calculation 2. Performance of the work. Depending on the nature of the work, the devices can be placed in advance on the desktops of students or distributed to laboratory assistants, teachers, and students themselves after a conversation. The teacher goes around the tables of students, monitors their work, so that everyone in each group participates in the work, and provides assistance to those who are lagging behind. If there is a hitch in the work of students, the teacher draws the attention of all students and gives the necessary explanations to the class. 3. Final work. At the end of the laboratory work, the

conclusions and results are subject to a collective discussion. The numerical results of the various groups are discussed on the blackboard. The causes of erroneous results are analyzed.

Frontal laboratory work can be carried out using the following methods: 1. Test reception - frontal laboratory work is carried out after studying the issue. 2. An illustrative technique. Laboratory work is accompanied by an explanation of the teacher, illustrate it. In his laboratory experiment, the student repeats all the actions that the teacher performs with demonstrative equipment. 3. Heuristic technique. The teacher, giving instructions, directs the practical actions of the students, and then, with his questions, directs their logical activity to the analysis of the data obtained from experience and the formulation of a new, previously unknown law or fact. Laboratory experiment acts as a source of new knowledge. 4. Research reception. Students receive only tasks, and they look for ways to complete them themselves. Usually, students' proposals for conducting laboratory work are necessarily discussed in the class and, as a result, a single work plan is developed. The function of the teacher is only to control the work of students.

Organization of a physical workshop Physical workshop is a higher level of laboratory studies. Different groups of students perform different work; according to the content of the work of the physical workshop, they are more complex, laborious, and require more time. The first lesson of the workshop is necessarily preceded by an introductory conversation, which gives a brief description of the work, safety briefing: Tells: 1. How to prepare for work. 2. What to do in class. 3. Requirements for the report. 4. Organization of control and evaluation of work. 5. Schedule of laboratory work (posted on the stand).

Functions of the teacher in the process of performing laboratory work – control: 1. Preparing students. 2. Installation assembly. 3. Correct work with measuring instruments. 4. The quality of results processing and reporting. 5. Safety precautions. The works of the workshop act as a means of developing research skills, as a means of independent work and creativity of students.

1. For two or three weeks, students are warned about the workshop, a list of work, tasks for repetition is posted in the office. Before the start of the workshop:

* a brief analysis of the work is carried out. * Attention is drawn to the peculiarity of each work. * denotes new devices and work with them. * Students receive a mandatory safety briefing for each job. * the work schedule is posted (in pairs). 2. Before starting work, devices are placed on the tables, descriptions of work with devices are given.

In the lesson for 10-15 minutes, students study the devices, deal with the installations. The teacher at this time gives consultations, finds out the students' understanding of the purpose of the work and the order in which the work is done. Jobs can be one-hour or two-hour. In the course of 2 hours of work, deeper research and more complex tasks can be solved. Methods for solving physical problems: logical, mathematical (arithmetic, algebraic, geometric and graphic) and experimental.

Solving problems in physics contribute to a deeper study of the material, develops logical thinking and independent work skills, and allows you to repeat the material covered in a convenient form. Physical tasks are classified by content, purpose, depth of research of the issue, methods of solution, methods of setting the conditions of the problem, by degree of complexity, etc. Tasks can be divided according to the methods of setting them, into text (calculated), graphic, experimental. All these tasks are divided into qualitative and quantitative.

Qualitative - the solution does not require calculations. The method of solving these problems, which consists in building logical conclusions based on physical laws, serves as a scale of thinking, develops a clear understanding of physical phenomena, and teaches one to start solving any problem from its physical content. Examples: "Why does a person fall backwards on ice, and a person who stumbles on the ground forward. Graphical tasks - most clearly and intelligibly express the functional relationships between quantities. Graphs are used to derive formulas, generalize knowledge.

Experimental tasks: data for solving the problem are taken from experience, experience as a verification of calculated data. Calculation problems can be solved by algebraic, geometric, graphical methods. Solving problems to consolidate the material

should begin with oral and simple qualitative problems. The algebraic way to solve problems is to apply formulas and equations. In the geometric method, geometry theorems are used, and in the graphic method, graphs are used.

Stages of problem solving. 1. Reading and mastering the conditions. 2. Recording the condition. 3. If necessary, a drawing is made. At the same time, the condition is analyzed and the basic law(s) are established, which can be used in the solution. 4. The student is trying to determine whether the problem can be solved on the basis of the laws already written down, is there enough data for this? $F=ma$. 5. Calculation of the desired value. 6. Analysis of the received decision, answers, its reality.

Analytical, synthetic and analytical-synthetic methods for solving problems:

1. Analytics - synthetic. Solution from the end. The first formula containing the desired value is written. Then, for each of the quantities included in the original formula, other equations are written that reflect their functional relationship with the quantities specified in the condition. The search ends when the number of equations equals the number of unknowns. Dynamics: 1. Identify all the forces acting on the body. 2. Drawing. 3. Write Newton's II law in vector form?

4. Choose from considerations the convenience of the axis of the Cartesian SC. 5. Write down Newton's II law in projections on the selected DSC axes. 6. If necessary, write down additional expressions for forces, other ratios. 7. When using an analytical technique, the solution of the problem begins with an analysis of the question of the problem and writing a formula that includes the desired value. Then, for the quantities contained in this formula, an equation is written that establishes their connection with the quantities specified in the condition.

When using a synthetic method, the solution of the problem begins with finding out the relationships between the quantities given in the condition of the problem with others until the desired value enters the equation as an unknown.

REFERENCES

1. Л.В.Голиш, Д.М.Файзуллаева «Педагогик технологияларни лойихалаштириш ва режалаштириш». Т. 2010 й, 149-б.
2. A.N. Remizov “Tibbiy va biologik fizika” “O'zbekiston milliy ensiklopediyasi” Davlat ilmiy nashriyoti Т. 2005 у, 592-б
3. ИшмухамедоваР.Ж. Инновацион технологиялар ёрдамида таълим самарадорлигини ошириш йўллари. Т: ТДПУ, 2004. - 44 б.
4. M.F. Atoyeva. Use of Periodicity in Teaching Physics. Eastern European Scientific Journal. – Düsseldorf-Germany, 2017. № 4. –P. 35-39.
5. M.F. Atoyeva. Didactic foundations of inter-media relations in the training of university students. International Scientific Journal. **Theoretical & Applied Science**. p-ISSN: 2308-4944 (print) e-ISSN: 2409-0085 (online). **Year: 2020 Issue: 06 Volume: 86**, P. 124.

ФИО авторов: Xorazm viloyati Urganch shahar 1-son kasb-hunar maktabi

ona tili va adabiyot fani o'qituvchisi

Mahmudova Dilafruz Sultannazirovna

Название публикации: «ANDA JONIM QOLDI MENING. VATAN SOG`INCHI-BOBUR TIMSOLIDA»

Anotatsiya: Ushbu maqolada Buyuk bobomiz shoh va shoir Zahiriddin Muhammad Boburning vatan sog'inchi haqida ma'lumotlar berilgan.

Kalit so'zlar: Zahiriddin Muhammad Bobur, vatan sog'inchi, tarix, she'rlar, ruboiy, g'azal.

Ulug' bobokalonimiz Zahiriddin Muhammad Bobur haqida so'z borar ekan, uning tariximizda, adabiyotimizda beqiyos o'rin tutganiga ahamiyat qaratish joiz. Ayniqsa, shoirning mumtoz she'riyatimizda yangicha ruh – Vatan va unga bo'lgan ishq ulug'vorligi yo'g'rilgan she'rlari diqqatga sazovordir.

Shu o'rinda adabiyotshunos olim V. Rahmonovning quyidagi fikrlarini keltirib o'tishni joiz deb topdim: „, Badiiy mahorat bobida biror o'zbek shoiri Bobur bilan bellasha olmaydi. Uning mumtoz she'riyatga dadil kiritgan tarjimayi hollik xususiyati ham Bobur she'riyatini alohida nurlantirib turadi. Ana shu keyingi xususiyat shoirning vatanparvarlik tuyg'ulariga jon bag'ishlaydi”.

Darhaqiqat, Bobur ijodiga nazar tashlar ekanmiz, ko'pgina she'rlari hasbi hol mazmunida bo'lib, mavzu jihatdan vatan va unga bo'lgan sog'inch asosiy o'ringa chiqadi. Uning ijodida o'z hayoti bilan baqamtilik sezilib turadi: shoh sifatida boshiga tushgan qiyinchiliklarni qog'ozga tushiradi. Zero, vatandan ayrolik, vataniga hukmdor bo'lolmagani shoir nazdida o'z xatolaridan biri ekanligini yozadi:

Tole' yo'qi jonimg'a balolig' bo'ldi,

Har ishniki ayladim, xatolig' bo'ldi.

O'z yerin qo'yib, Hind sori yuzlandim,

Yo Rab, netayin, ne yuz qarolig' bo'ldi.

Tarixiy asarlarga nazar tashlar ekanmiz, o'sha davrda Movarounnahrda ijtimoiy-siyosiy muhit Boburning yurtida uzoq vaqt hukmdorlik qilishiga yo'l bermagan. Boburning o'zi xususidagi yuqoridagi ayblovi esa uning o'ziga nisbatan talabchanligidan, kamtar inson bo'lganidan dalolat beradi. U benihoyat aziyat chekib,

oʻzga yurtga (avval Kobulga) ketishga majbur boʻladi. Shoir bu haqda quyidagi gʻazalda shunday deydi:

El bilmasa holatim, bilur yor,

Holimdin erur Xudoy ogoh.

Kobul sori gar azimat etsang,

Qurbon qilay oʻzni sanga, ey shoh!

Bobur yana oʻtluq oh chekting,

Kuydurmasun elni oh nogoh!

Koʻrinadiki, Bobur hayotidagi turli qiyinchiliklar, qarama-qarshiliklar, garchi u zakovat bobida ham munosib tarbiya koʻrgan boʻlsa-da, uning aql charxini yanada oʻtkirlab, donishmandga aylantirdi, desak mubolagʻa boʻlmaydi. Zero, uning koʻpgina gʻazallarida faylasufona ruh yaqqol namoyon boʻladi:

Ulusning taʼnu taʼrifi manga, Bobur, barobardir,

Bu olamda oʻzumni chun yamon – yaxshidin oʻtkardim.

U Movarounnahrni tark etgach, ijodida Vatan motivi yanada kuchaydi, alohida hasratli mazmun kasb etdi. Endilikda vatan tushunchasi ham, gʻurbat va gʻariblik tushunchalari ham kengayadi. Shoirga ona yurtda qolgan doʻst-u yor, xesh-u aqrabolar va, hatto, tugʻilgan oʻlka tabiati, noz-u neʼmatlari Vatanni eslatadi, uning bir boʻlagi sifatida sogʻinch bilan orzu etiladi, ardoqlanadi:

Qovun birla uzumning hajrida koʻnglimda gʻam har suv,

Oqar suvning firoqidin koʻzimdin har dam oqar suv.

Maʼlumki, Bobur adolatli podshoh sifatida, hukmron boʻlgan yurtlarda ham adolatli siyosat yuritdi. Xalqni maʼrifatga, bunyodkorlikka chorladi. Maʼnaviy hayotga salbiy taʼsir etuvchi omillardan voz kechib, jamiyat hayotida ularni taʼqiqlab qoʻydi. Hind xalqi hayoti va madaniyatining gullab-yashnashiga yuksak hissa qoʻshdi. Oʻzining ilm-u irfoni bilan maʼrifatni yanada rivojlantirdi. Ammo umr boʻyi uning xayolini Vatan, unga boʻlgan intilish band etdi:

Ne yerda boʻlsang, ey gul andadur chun joni Boburning,

Gʻaribingʻa tarahhum aylagilkim, andijoniydir.

Demak, Bobur ijodida vatan motivi g'oyat yuksak ahamiyat kasb etadi. Zero, u o'zga yurtida oshyon qurgan bo'lsa-da, o'z yurtini, o'zligini unutmagan chin o'zbek farzandidir.

Boshqa bir joyda o'z vatanini ba'zan sevikli yorga, ba'zan xitoy sanamiga, ba'zan uning xushqomatini sarv daraxtiga o'xshatadi va unga murojaat qilib shoir shunday deydi:

G'urbatga soldi charx meni yuz jafu bila,

Yod aylamayin g'aribni gohi duo bila.

Behad vafou mehr sanga ko'rsatib edim,

Sen ham sog'ing'asen mehru vafo bila.

Chun qildi meni ul buti chin zoru muftalo,

Ishim mening qolibturur emdi xudo bila.

Ko'rmon farahni bir dam agar andin ayrumen,

Bilmon alamni bormen aning birla to bila.

Ul sarvg'a karam qilibon yetkur, ey sabo,

Bobur niyozini yer o'pub xo'b ado bila.

Boburning vatanga bo'lgan muhabbati cheksiz edi.. Bu muhabbatda Iztirob, sog'inch,alam, o'kinch, qaytish orzusi mujassam edi. Boburning vatanga bo'lgan muhabbati uni jozibali qilib ko'rsatadi.

Bobur she'riyatimizdagi an'anaviy badiiy obrazlar qatoriga yangi obrazlar qo'shdiki, uning ijodidagi ana shu jihatlarni yoritish hammavaqt dolzarflik kasb etadi. Shoh va qul, Vatan va sog'inch, saltanat va faqirlik, g'oliblik va mag'lublik, yaxshilik va hurramlik kabi poetik obrazlar Bobur ijodida yuksak darajada ifodalangan obraz hamda tushunchalardir. Garchi Boburgacha bu obraz va timsollarningelementar ko'rinishlari mavjud bo'lgan bo'lsa-da, Bobur ularni haddi a'losiga yetkazdi. U adabiyotimizga real va konkret Vatan obrazini olib kirdi. To'g'ri, o'zbek she'riyatida Boburgacha ham Vatan timsoli bore di. Biroq agar salaflar ijodida Vatan tushunchasi umuman tiriklik, istiqomat qilish, ro'zg'or tushunchalrini ifodalagan bo'lsa, Bobur Vatan deganda, faqat Samarqand yoki Andijonni emas, umuman Turkistonni tushundi. O'z asarlarida uning portretini suratladi, pirovard natijada, Vatanning badiiy obrazini yaratdi.

Yod etmas emish kishini g'urbatda kishi,

Shod etmas emish ko`ngulni menatda kishi,
Ko`nglum bu g`ariblikda shod o`lmaydi, oh,
G`urbatda sevunmash emish, albatta, kishi,
deydi Zahiriddin Muhammad Bobur.

Bobur idrokida diyoru yor tushunchalari o`zaro qorishib ketadi:

Ko`pdin berikim, yoru diyorum yo`qtur,

Bir lahzayu bir nafas qarorim yo`qtur.

Vatandan judo bo`lgach, uning obrazi endi shoir she`rlarida sog`inch mazmuni orqali o`z ifodasini topadi:

Kabutar, eltasen xattim, ne bo`lg`ay gar qabul etsang,

Ko`ngulni bog`lasam ul noma yanglig` parru bolingg`a.

Yoki:

Qovun birla uzumning hajrida ko`nglimda g`am har su,

Oqar suvning firoqidin ko`zimdin har dam oqar suv.

Shoir Vatandan judolikka chiday olmaydi, ko`nika olmaydi, bir kuni yana Vatanga qaytishiga ishonadi.

O`z yerini qo`yib Hind sori yuzlandim,

Yo rab, netayin, ne yuz qarolig` bo`ldi.

Zahiriddin Muhammad Biburning "Boburnoma" asaridagi o`nlab qaydlarda ham Vaan timsoli gavdalanadi:

Barmoqqa ne maskan muyassar,

Turmoqqa ne davlat muqarrar.

Xulosa qilib aytganda, (1483-1530) O`rta asr Sharq madaniyati adabiyoti va she`riyatida o`ziga xos o`rin egallagan adib,shoir, olim, yirik davlat arbobi, markazda Z.M. Bobur keng dunyoqarashi va mukammal aql -zakovati bilan Xindistonda Buyuk Boburiylar sulolasiga asos solib, serjilo o`zbek TILida yozilgan " Boburnoma" asari bilan jaxonning mashxur tarixnavis olimlari qatoridan mustaxkam o`rin oldi.Uning she`rlari, ruboiylari o`zi vaqtida va hozir xam sevib o`qilmoqda.

Foydalanilgan adabiyotlar:

www.ziyonet.uz

Adabiyot darsligidan qo'llanmalar.

ФИО авторов: *Safarova Manzura*

Ermamatova Kamola

Chodiyorov Abror

Denov tadbirkorlik va pedagogika instituti talabalari

Название публикации: «O'ZBEKISTON HUDUDIDAGI ILK DAVLATLAR BIRLASHMASI»

Annatsiya. Davlatimiz hududida qadimdan mavjud bo'lgan qadimgi shaharlarimiz, qadimiy viloyatlarimizning boshqaruv tizimi siyosiy jarayonlari keying davrlarda boshqa bir yirik davlatlarning boshqaruv tizimining shakllanishiga asos bo'lib xizmat qilgan. Masalan yurtimizda tashkil topgan o'rta asr davlatlari hammasining boshqaruv tizimi qadimgi turkey davlatlarning siyosiy boshqaruv tizimiga chambarchas bog'liqdir.

Kalit so'zlar. Baqtiriya, Parfiya, Toxariston, Avesto, Ossuriya, ili, Sak, Massagetlar, Farg'ona, Sug'diyona.

Malumki Vatanimiz tarixi 3 mingyillik boy tarixiy davrg ega bo'lib O'zbekiston hududida ilk davlatlar birlashmasi juda qadimdan rivojlanib kelgan bo'lib davlatchiligimiz tarixida munosib o'rin egallagan. O'zbekiston hududida millodan oldingi davrda hududimizda yashagan qabilalar yani Sug'd Farg'onaliklar Saklar, Massagetlar, Baqtiyialiklar va boshqa ko'plab qabilalar Vatanimiz tarixida qadimgi dunyoning yirik davlatlariga asos solganlar. Biz bu davlatlar tarixiga birma bir nazar solar ekanmiz avvalombor tarixiy kitoblarga yuzlanamiz. Bizga malumki yurtimiz tarixi haqida malumot beruvchi eng boy manba bu "Avesto,, bo'lib unda O'rta Osiyoning (Mill avv IX-VIII, va VII-VII) asr va bizning viloyatlarimiz Ahamoniylar davlati tasiri ostida bo'lgan davr (VI-V) ni qamrab oladi. Avestoning Bizgacha asosiy to'rt kitobi yetib kelgan bo'lib unda yurtimiz tarixiga oid to'liq va aniq malumotlar mavjud emas.[1] Milod boshiga qadar o'tgan asrlrda o'zbek davlatchiligi tarqqiyotida yer yuzida ilk davlatchilik o'choqlaridan bo'lmish yaqin va O'rta sharq makonlarida (Misr,

Finikiya, Falastin, Jazira, Suriya, Eron) va boshqalar shunisi qiziqki Xitoy, Hindiston, va Yunoniston tarixida kechmagan jarayonlar bizning yurtimizda sodir bo'lgan edi. Shu o'rinda Azamat Ziyoning ham taqdiqotlariga toxtalib o'tsak bu tarixchimiz vatanimizning eng qadimgi viloyatlari yani, Baqtiriya, Parfiya, Xorazm, Toxariston, kabi viloyatlarimiz tog'risida taqdiqot olib borgan. U yurtimizning qadimiy viloyatlaridan biri Baqtiriya to'g'risida to'xtalib o'tar ekan bu viloyat to'g'risid quydagi malumotlarni aytib o'tadi.

Baqtiriya - bu geografik makon, viloyat, viloyatning nomi esa Baqtr (Balxob) daryosi nomi bilan bog'liq. Baqtiriyaning poytaxt shahri xuddi shunday bog'liqlikda. Yunon tarixchilari xuddi shunday yozib qoldirgan (Azamat Ziyoni nomi ostida) <<Zariaspi shahri keyinchalik daryo nomi bilan Baqtr deb atalgan>> <<Avestoda>> Baqtiriya (Baxdi) << bayroqlari doim xilpirab turadigan>> yani shon shavkat o'lkasi deya tariff olgan ekan. Kadimgi Baqtiriyaning boshqaruvchi siyosiy sulolalar tog'risida hozircha biron-bir ilmiy xulosa qilish qiyin. Shu bilan bu boradagi mavjud afsonalardan baqtiriyalik hukmdorlar, ularning kuch qudrati o'z zamonasida mashhur va maruf bo'lganligini bilib olish mumkin. Chunonchi Yunonistonlik Ktesiy Ossuriyalik podshoh Nin Belidning Baqtiriya xarbiy yurishi haqida so'zlab Nin Baqtiriyalik ayol Semiramidaga uylanganligini aytadi. (Semiramida mill avv IX-VIII asrlarda Ossuriya malikasi bo'lgan) Ossuriyaliklar Baqtiriya podshosi Aksiart bilan juda ko'plab urush olib borganliklarini ham aytib o'tadi.

Msalan yurtimizdagi yana bir qadimiy shahar Parfiyaga keladigan bo'lsak Avestoda shunday deyiladi. << Ahuramazdaning beshinchi bo'lib Naysa o'lkasini yaratgani haqida so'zlari mavjud. Naysaning hozirgi kunda Ashgabad yaqinida hrobolari saqlanib qolgan k'hna Niso Shahri Parfiyaning dastlabki markazi bilan bog'liqligiga shubha qilmasa ham bo'ladi. Parfiyaning miloddan avvalgi 1-mingyillikning birinchi yarmida ahvoli borasida aniq fikr aytish qiyin. Zero bu masalada malumotlar juda oz. lekin shunday bo'lsada bir malumotni keltirishimiz mumkin. Pompiy Trog Skiflar haqida so'zlaganki << Ular Parfiya

va Baqitriyaga Asos solganlar>> deb takidlab o'tadi. Boshqa bir joyda esa Yunonlik tarixchi yana Parfiya xususida to'xtalib o'tadiki << Rimliklar bilan butun dunyoni bo'lib olganlar Parfiyaliklar hozirda butun sharq uzra hukmdorlardir va ular qachonlardir Skiflar orasidan badarg'a qilinganlardir, ularning nomi bunga ishora zero Skiflar tilida < Parfi>> badarg'a qilinganlarni anglatadi.[2] Ktisiy Ossuriyalik Ninning harbiy yurishlari haqida bayon etib, u parfiyaliklarni ham bo'ysindirgan deb takidlab o'tadi.[3] o'lamizdagi eng qadimiy shaharlar qatorida Yana bir qadimiy shaharimiz Farg'ona keladigan bo'lsak bu hudud tahminan 1-mingyillik o'rtalarida shakllana boshlagan. Farg'ona mamlakatimizning eng qadimiy o'choqlaridan biri hisoblanib 2- mingyilliklardayoq bu yerlarda dehqonchilik madaniyati o'ta taraqqiy eta boshlagan. Yana shuni aytib o'tishimiz kerakki bu hududlarda yirik uylar qo'rg'onlar qad ko'tara boshlagan.[4] o'lkamizdagi viloyatlarimizga qisqacha tariff va malumotlar berib o'tar ekanmiz shu xususda Toxariston. Bu qadimiy viloyatning siyosiy birligining asos topishi haqida to'xtalib o'tamiz, bu viloyat to'g'risida Xitoy manbalarida miloddan avvalgi 1-mingyillikning ikkinchi choragida hozirgi SHarqiy Turkistondagi Turfondan janubiy-sharqiy hududlarda yashab kelgan yuichji qabilalari qo'shni Xunlar taziyoqi ostida g'arbga tomon harakat qila boshlagan. CHunonchi ular SHarqiy Turkistonning Ili daryosi bo'ylariga kelib o'rnashganlar. Bu yerlik Usunlar ulardan arz qilib Xunlardan yordam so'radilar. Taxminan mil avv 160-yillarda Yuichjilar Xunlarning navbatdagi siquviga bardosh berolmay yana g'arbga tomon siljiydilar. Albatta Yuichjilarning sharqdan g'arbga ko'chishi oson kechmagan. Toxaristonning boshqaruv masalasiga keladigan bo'lsak bo'lsak shimoldan kirib kelgan Toharlar (yu ichjilar) hamda mahalliy mavqedor doiralar faoliyati behsta siyosiy xonadan nomi bilan bog'liq bo'lganligini takidlab o'tmoq kerak. Xitoylik mualliflarga ko'ra ular quydagilardan iborat bo'lgan. Xyumi, SHuanmi, Guyshuan, Xeytun, Gaofu, ularning har biri ustidan turuvchi sardor yabg'u (jabg'u) unvoniga ega bo'lib xar bir yabg'u o'z qarorgohida o'tirgan. Masalan Xyumi Sardori Xomo shahrida Shuanmi hokimi Shuanmida, Guyshuan hokimi

Xotzoda, Xeytun hokimi Bomada Gaufu hokimi Gaufuda turgan. Aftidan biror bir xonadan biri ikkinchisining ustidan hukmronlik qilishga urinishmagan. CHjan Syanning << Dahya (baqtiriya) aslida oddiy hukmdorga ega emas , har bir shaharning o'z hokimi bor>> Qabiladagi guvohlilari shu xulosaga olib keladi fikrimizcha Xitoy manbalaria tilga olingan << xar bir shahar>> mavjud besh siyosiy sulola boshliqlarining qarorgohllarini anglatish kerak. Shu bilan bu besh siyosiy mulk yuichjilarga qaram, Yuichjilarning poytaxti esa Amudaryoning o'ng qirg'og'iga joylashgan, kabi takidlarni ham etiborsiz qoldirib bo'lmaydi.[5] Shuni Xulosa qilib o'tishimiz kerakki davlatchiligimiz tarixida shunday davrlar bo'lganki hali Uzoq SHarq Yevropa, Hindiston Xitoy, kabi davlatlarda hali davlat degan tushuncha yo'q bo'lgan kezlarda bizning hududimizda yirik siyosiy boshqaruv tizimiga ega bo'lgan davlat tizimi paydo bo'lgan edi. Shundan biz bilishimiz mumkin hududimizda miloddan oldingi davrlarda ham kuchli dvlatlar bo'lganligi va ularning keying taraqqiyotimizga tasirini tarixga nazar tashlab bilishimiz mumkin, masalan Turkiy xalqlar boshlab bergan davlat tizimini biz o'rta asrlrga kelib Somoniylar, Qoraxoniylar, Xorazmshohar va yana o'rta arlarning eng kuchli davlati Temuriylar davlatidan bilishimiz mumkin.

Foydalanilgan adabiyotlar ro'yxati

1. Azamat Ziyo. O'zbek davlatchilik tarixi. Toshkent 2001. 22-25 bet
2. История Узбекистан в источниках. С 119- 178 лет
3. "Avesto" Ikkinchi jild. 660- bet
4. Бартолд В. В. Соченения. Т. II. Москва 1963. С. 437-439 Лет
5. Собрание Сведений, Т. 2, С. 184- Лет

ФИО автора: O'zbekiston Respublikasi Jizzax viloyati Forish tumani
23-umumta'lim maktabining Ona tili va adabiyot fani o'qituvchisi
Hosilbekova Gulfiya Sayfullayevna

Название публикации: «ADABIYOT DARSLARIDA VERBAL VA NOVERBAL
USULLARDAN FOYDALANISH»

Annotatsiya:

Maktab darsligi va bugungi kundagi o'quv dasturlarining yosh avlod ongi va tarbiyasiga ta'siri haqida ko'plab bahs va tortishuvlarning guvohi bo'lamiz. Hozigi kunda hattoki ayrim ijtimoiy fanlarning yuqori sinflarda mavzularni tig'izlashtirish orqali qisqartirilishi masalalari ko'rib chiqilayotgani ham ehtimoldan holi emas. Shu o'rinda adabiyot fani o'qituvchisi sifatida bola tarbiyasida, inson ma'naviyati, shaxsning shakllanishida adabiyotning o'rni haqida fikr bildirmoqchiman.

Har bir kunimiz, bosgan qadamimiz bir hikmat. Sababi ularda maqsad yashaydi. Ma'nisiz, ya'ni ma'nosiz maqsad yo'q. Odam bolasi ba'zan o'zi xoli qolganida xayolga cho'madi, tiqilinch bo'lib turgan tashvishlarini biroz nariga surib qo'yib, orzularida gavdalangan maqsadlari sahifalarini biri-bir varaqlaydi. Bu maqsadlarni qanday rangda va tasvirda bo'lishi xayol egasining tafakkuriga va bilimiga bog'liq. Uning tasviri oq-qorami yoki rangli, ko'rinishi ezgumi yoki yovuz, darajasi kaltabinmi yoki umrboqiy - buning mas'uliyati nafaqat oilaga, balki maktabning boshlang'ich sinf va adabiyot fani o'qituvchilari zimmasidadir. Shu bois katta va oliyjanob ishlarning, aql va orzularning asosiy manbayi bo'lgan ongimizga va shuurimizga to'g'ri ozuqa berish adabiyot fanining vazifasi deb bilaman.

Xususan, adabiyot fanini o'qitishda turli usul va metodlardan foydalanamiz. Ijtimoiy fanlarni o'qitishda verbal va noverbal usullar qo'l keiadi. Verbal usul - asarni o'qib tushunish qulayligi. Noverballik esa ko'rish, eshitish, hid, sezish, ta'm bilish orqali anglash demakdir.

5-sinf o'quvchilari uchun Adabiyot darsligi nafaqat yangi nomdagi, balki innovatsiya darsligi bo'lishi kerak. Undagi mavzularni o'rgatish orqali kreativ fikrlovchi, o'z oldiga to'g'ri maqsad qo'yib, yaxshi amallar bilan hayotiga mazmun berishni anglab yetuvchi yoshlarni tarbiyalashimiz kerak.

Ta'limning poydevori - tarbiya. Aynan adabiyot darslarida mana shuni isloh qilamiz. Masalan, G'afur G'ulomning ""Shum bola", "Mening o'g'rigina bolam" asarlarini o'qishdan tashqari kinoparcha namoyish etish, kichik ssenariy sahnalashtirish orqali o'quvchiga qiziqarli tarzda yetkazib berilsa, o'zi bilan tengdosh Qoravoyning quvligi-yu, Qora buvining iztiroblarini his etadi. Eng loqayd o'quvchida ham o'sha asar bilan bog'liq tasavvur paydo bo'ladi, davrlarni taqqoslaydi, o'tayotgan bolaligi va o'tmishni solishtiradi.

O'zbekiston xalq yozuvchisi O'tkir Hoshimovning "Dunyoning ishlari" qissasidan berilgan parcha verbal usulda o'rganilganida, ayniqsa, "Iltijo" qismi o'qituvchi tomonidan hayajon bilan o'qib berilsa, butun sinf, hatto o'qituvchining ham ko'ziga yosh keladi. "Dunyoning ishlari" qissasi Germaniya radiosida to'liq tarjimasi o'qib eshittiriladi va "Onalar sh'niga eng yaxshi asar, Ona zotiga so'zdan qo'yilgan haykal", deb e'tirof etiladi.

Oybekning "Na'matak", H.Olimjonning "O'rik gullaganda" she'rlarini o'rganishda noverballikka duch kelamiz, bu asarlarlarni o'rganar ekanmiz qalblarni bahoriy kayfiyat, ko'tarinkilik qamraydi. Bunday quyma satrlar har qanday darsning kirish qismini bezata oladi, bahorning ilk kunlarida yodga olish, ifodali aytish, hayotga muhabbat tuyg'ularini uyg'otadi, qolaversa, har qanday shaxsning millat oldidagi burchi va vazifalarini yodiga soladi.

Voqea: Onam aytib bergan edi. Jizzaxlik bir kishini Haj ziyoratida uzoq yillar musofirlikda yurgan vatandoshi uchratib qoladi.

"O'zbekistondanmisiz? Qayeridansiz?", - deb so'raydi. Jizzaxlik ekanini

bilgach, hayajon bilan “Hamid Olimjonni taniysizmi? O‘zbekning og‘zidan eshitay, bir dona she‘ridan aytib bering”, debdi. Bir parchayam yodlamagan ekanman, aytib berolmadim” - deb pushaymon bo‘lgan ekan. Shu kabi hayotiy voqealarni aytib berish o‘z samarasini ko‘rsatadi, albatta.

Muhaddis Imom Buxoriy ijodini o‘rganish o‘quvchi qalbiga vijdon, e‘tiqod, din, iymon kabi tushunchalarni singdiradi, hadislarni sharhlash, payg‘ambarlar hayotidan so‘zlab berish orqali ibrat oladi.

Hikoyat.

Sulaymon alayhissalom yer yuzidagi barcha jonzot va parrandalarning tilini bilar edi. Bir kuni payg‘ambar yo‘lda borar ekan, chumolilar galasiga duch keldi. Chumolilar jam bo‘lib, payg‘ambarga ta‘zim qilib yo‘l berdilar. Lekin bir chumoli hech narsaga e‘tibor bermay, katta bir tepalikni qo‘liga siqqanicha olib tashir va tekishlashga urinardi. Buni ko‘rgan payg‘ambar: “Agar senda Nuhning umri va Ayubning sabri bo‘lganda ham bu ishni uddalay olmas eding, nega behuda urinasan?”, ---ded so‘rsa: “Sen mening urinishimga e‘tibor berma. Niyatinga boq. Niyat xolis bo‘lsa, O‘llah o‘zi madad beradi”, ---degan ekan chumoli.

Qissadan hissa:

Azizim ishqni sen shu mo‘rdan o‘rgan,

Ko‘rishni ko‘zi ojiz ko‘rdan o‘rgan.

Farididdin Attor

Xulosa o‘rnida:

Tarbiya faqatgina parvarishlash, o‘stirish emas, o‘rgatish orqali rivojlantirish hamdir. Asarlarni sharhlash va tahlil etish orqali o‘quvchilarimizda qo‘liga tushgan kitobni emas, saralab o‘qish malakasi shakllanadi. Bu---butun millatning yutug‘i.

Foydalanilgan adabiyotlar:

1. "Qissasi Rabg'uzuy". Muallif: Nosiruddin Burxoniddin Rabg'uziy. 2016-yil Toshkent. 2- kitob.

2. 5-sinf uchun Adabiyot darsligi. Muallif: S.Ahmedov. B.Qosimov. 2015-yil 2-nashr.

3. 9-sinf. Adabiyot darsligi. Muallif: Qozoqboy Yo'ldoshev 2019-yil 1-qism

ФИО авторов: *Hamzayeva Mashhura Ziyodulla qizi*

Toshkent Shahar Yuridik texnikum 2-kurs talabasi Sud-huquqiy faoliyat

Qurasheva Aziza Yarash qizi

Toshkent Shahar Yuridik Texnikum Sud Huquqiy faoliyat 2 kurs talabasi

Название публикации: «YOSHLAR TADBIRKORLIGI UCHUN YANGI IMKONIYATLAR»

Anotatsiya: Ushbu maqolada Yoshlar tadbirkorligi uchun yangi imkoniyatlar hamda kreditlar olish haqida ma'lumotlar berilgan.

Kalit so'zlar: Yoshlar tadbirkorligi, kreditlar, moliya, investisiya, qonun, PQ-5088 sonli qarori, innovatsion, import.

Hozirgi vaqtda yosh tadbirkorlarni qo'llab-quvvatlash uchun qator imkoniyatlar taqdim etilmoqda. Ulardan biri bu yoshlarning investision tadbirkorlik loyihalarini moliyalashtirish uchun taqdim etilayotgan imtiyozli kreditlar.

Demak, ushbu kreditlar aynan qaysi loyihalar uchun va qanday shartlar asosida taqdim etilishini quyida ko'rib chiqamiz.

O'zbekiston Respublikasi Prezidentining 2021 yil 21 apreldagi "Yoshlar sanoat va tadbirkorlik zonalari faoliyatini tashkil etish hamda yoshlarning tadbirkorlikka oid tashabbuslarini qo'llab-quvvatlash chora-tadbirlari to'g'risida"gi PQ-5088 sonli qaroriga muvofiq, yoshlar sanoat va tadbirkorlik zonalari hamda Yosh tadbirkorlarni qo'llab-quvvatlash jamg'armasi tashkil etiladi.

Ushbu Sanoat zonalarida «startaplar» tashkil etish, yoshlarga tadbirkorlik faoliyatini boshlashi va yuritishlari, shu jumladan, innovasion mahsulotlarni ishlab chiqarish jarayoniga joriy etish va natijalarini tijoratlashtirish, yirik sanoat korxonalarini bilan kooperatsiya aloqalarini o'rnatish uchun barcha sharoitlar ta'minlanadi.

Sizning yoshingiz 18-30 orasida hamda siz o'z loyihangizni Yoshlar sanoat zonasida joylashtirmoqchi bo'lsangiz tadbirkorlik loyihasiga qo'yiladigan talablarni ko'rib chiqamiz:

1. Ushbu yoshlar Sanoat zonalariga, asosan, yosh tadbirkorlarning innovasion, import o'rnini bosuvchi va eksportga yo'naltirilgan mahsulotlar ishlab chiqarishni nazarda tutuvchi hamda patent asosida ishlab chiqarishni yo'lga qo'yishni ta'minlovchi startap investisiya loyihalari joylashtiriladi.

2. Yaratiladigan yangi ish o'rinlarining kamida 70 foizi yoshlar uchun mo'ljallangan, «Yoshlar daftari»ga kiritilgan yoshlarni ish bilan ta'minlash nazarda tutilgan investisiya loyihalari ustuvorlikka ega bo'ladi.

Imtiyozli kreditlar qanday maqsadlar uchun ajratiladi?

Imtiyozli kreditlar yosh tadbirkorlarga barcha yo'nalishdagi investision loyihalar uchun ajratiladi:

- meva-sabzavot va qishloq xo'jaligi mahsulotlarini chuqur qayta ishlash, saqlash va qadoqlash;
- to'qimachilik, poyabzal va charm-galantereya;
- kimyo, farmasevtika;
- oziq-ovqat;
- elektrotexnika sanoati, mashinasozlik, zamonaviy qurilish materiallari;
- hunarmandchilik hamda axborot-kommunikasiya texnologiyalari.

Yosh tadbirkorlarni qo'llab-quvvatlash jamg'armasi mablag'lari hisobidan ajratiladigan ushbu kreditlarning shartlari quyidagicha:

- Miqdori - 100 ming AQSh dollari ekvivalentigacha
- Muddati - 7 yil
- Foiz stavkasi - 14% (milliy valyutadagi kreditlar) va 3% (xorijiy valyutadagi kreditlar)

Agar investisiya loyihalari qiymati 100 ming AQSh dollari ekvivalentidan oshsa, oshgan qismi uchun ham kredit olish mumkin.

Kredit bo'yicha quyidagilarni garov ta'minoti sifatida keltirishingiz mumkin:

1. Tadbirkorlik faoliyatini qo'llab-quvvatlash davlat jamg'armasi tomonidan investision loyihalar uchun ajratilgan kreditlar bo'yicha kredit summasining

50 foizigacha miqdorida, biroq 500 mln so'mdan oshmagan miqdorda kafillik beriladi;

2. Sug'urta tashkilotlari[1] tomonidan yillik 2 foiz stavkasida kreditni qaytmaslik xataridan sug'urtalovchi polis taqdim etadi.

Agar sizning soliqlar hamda oldingi tuzilgan kredit shartnomalari bo'yicha muddati o'tkazib yuborilgan qarzdorliklaringiz mavjud bo'lsa, kreditlar ta'minoti bo'yicha yuqorida ko'rsatilgan kafillik va sug'urta polisi sizga berilmaydi.

Ushbu holatda, siz kredit uchun boshqa ta'minot turlarini taqdim etishingiz zarur bo'ladi.

Yosh tadbirkorlarga o'z faoliyatini amalga oshirish uchun bino va inshootlardan foydalanish bo'yicha ham imtiyozlar mavjud.

1. Yosh tadbirkorlar Yoshlar sanoat zonalaridagi bino va inshootlardan ijara asosida foydalanishlari mumkin. Bunda, bo'sh bino va inshootlar davlat ko'chmas mulkidan foydalanganlik uchun belgilanadigan ijara to'lovining eng kam miqdoridan oshmagan stavkalarida ijaraga beriladi.

2. Keyinchalik bino yoki inshootlarni o'z balansida aktiv sifatida ko'rishni xohlovchi yosh tadbirkorlar lizing asosida binolarni sotib olish imkoniyatiga ega.

Lizing asosida binolar necha foiz asosida taqdim etiladi?

Tijorat banklari tomonidan yosh tadbirkorlik sub'ektlariga binolarni lizing asosida berish milliy valyutada yillik 14 foiz stavkasida amalga oshiriladi. Bunda, bino qiymatining 10 foizi tadbirkor tomonidan boshlang'ich to'lov sifatida to'lanadi.

Ta'kidlab o'tish zarurki, faqatgina yosh tadbirkorlar emas, balki, yoshlarni ish bilan ta'minlashga o'z hissasini qo'shayotgan ish beruvchilar ham imtiyozlarga ega bo'lishlari mumkin:

O'zbekiston Respublikasi Prezidentining 2021 yil 24 apreldagi "Yoshlarning tadbirkorlik faoliyatini qo'llab-quvvatlash va bandligiga ko'maklashish, ularni ijtimoiy himoya qilish hamda bo'sh vaqtini mazmunli tashkil etishga oid qo'shimcha chora-tadbirlar to'g'risida"gi PF-6208 sonli qaroriga muvofiq, joriy yil 1 maydan 2023 yil 1 yanvargacha qadar ish beruvchilarga [2] ular tomonidan 25 yoshdan oshmagan xodimlari uchun to'lagan ijtimoiy soliq summasi (12 foiz) Davlat byudjetidan to'liq qaytarib beriladi.

Bundan tashqari, "Yoshlar daftariga" kiritilgan tadbirkorlarga quyidagi imtiyozlar yaratilgan:

1. Tadbirkorlik uchun zarur asbob-uskunalar va mehnat qurollarini xarid qilish maqsadida bazaviy hisoblash miqdorining 40 baravarigacha (hozirgi kunda 9,8 mln. so'mgacha) subsidiyalar ajratiladi;

2. Dehqon xo‘jaligi faoliyati bilan shug‘ullanishda urug‘liklar va ko‘chatlarni xarid qilish uchun bazaviy hisoblash miqdorining 8 baravarigacha (hozirgi kunda 1,96 mln.so‘mgacha) subsidiyalar ajratiladi;

3. Yosh tadbirkorlar bino va inshootlarni ijaraga olgan bo‘lsalar, bir yillik ijara xarajatlarining 30 foizi – biroq ko‘pi bilan 7,35 mln. so‘mgacha (BHM ning 25 barobari) kompensasiya qilinadi.

O‘z loyihalaringizni amaliyotga tatbiq eting, tadbirkorlik bilan shug‘ullaning hamda ushbu yo‘lda siz uchun yaratilgan imkoniyatlar, imtiyozlardan xabardor bo‘lib, ulardan maksimal ravishda foydalaning!

Xulosa qilib aytganda ushbu maqolada Yoshlar tadbirkorligi uchun yangi imkoniyatlar va kreditlar turlari ,yoshlarni investisiya kiritishlari uchun yaratilgan imkoniyatlar haqida ma’lumotlar berilgan.

Foydalanilgan adabiyotlar:

www.ziyonet.uz

O‘zbekiston Respublikasi Prezidentining 2021 yil 21 apreldagi “Yoshlar sanoat va tadbirkorlik zonalari faoliyatini tashkil etish hamda yoshlarning tadbirkorlikka oid tashabbuslarini qo‘llab-quvvatlash chora-tadbirlari to‘g‘risida”gi PQ-5088 sonli qarori.

ФИО автора: *Jo 'rayeva Sayyoraxon Sharifbek qizi*

QDPI magistranti

Название публикации: «PERSPEKTIVA O'QUV FANI MAZMUNINI OPTIKA FANI MAZMUNIGA O'XSHATIB TALQIN ETISH TAJRIBASINING ILMIY ASOSLARI»

Annotatsiya. Ilmiy texnika taraqqiyoti jarayonida insonlar turmush tarzini yaxshilash maqsadida bugungi kunda qator yangiliklar yaratilmoqda. Insonlar turmushida foydalaniladigan uy-ro'zg'or buyumlari, kiyim-kechaklar, har xil transport vositalari, umuman barcha narsalarni yaratish, rekonstruksiya qilishda, ularning shakli to'g'risidagi to'la tushinchani faqatgina uning qog'ozga tushirilgan tasvirlari orqali tasavvur qila olamiz.

Kalit so'zlar. Perspektiva, optika, fizika, geometriya, fazo, hodisalar, tasvir, grafika.

Kirish. Tasvir deganda qog'oz, devor yoki biror sirt yuzasiga tushirilgan chizma, har xil rasmlar, fotosuratlar va boshqalar tushuniladi. Shunday tasvirlarni tog'ri va aniq bajarish hamda o'qitishni o'rgatuvchi fan «Chizma geometriya» deb ataladi.

Kundalik hayotimizda ko'p narsalarga ko'zimiz tushadi. To'rtburchakli, uchburchakli, kvadrat, silindrik va boshqa shakllarni kuzatib ularning ko'rinishi qandaydir nuqtaga qisqarishiga amin bo'lasiz. Shunday narsalarning real ko'rinishini bajarish uchun qandaydir bir qonuniyatga muhtojlik seziladi. Bu qonuniyatni o'zida jamlagan fan «Perspektiva» deyiladi. Perspektiva so'zi fransuzcha «lapenspective» so'zidan olingan bo'lib uzoqqa qarayman yoki oyna orqali aniq va ravon ko'rayapman degan ma'nolarni anglatadi.⁶⁵

Optika esa fizikaning bir tarmog'i hisoblanadi, ammo mazmun jihatidan ularda o'xshashlik jihatlari ham mavjud.

1. ⁶⁵ I. Rahmonov. «Perspektiva». Toshkent, O'qituvchi. 2013. 15-b

Ushbu fan bakalavr ta'limi bosqichining fizika va astronomiya yo'nalishlari talabalari uchun rejalashtirilgan bo'lib, umumkasbiy fanlari tarkibiga kiradi...

Optika fani yutuqlari, ilmiy tadqiqotlar hamda yorug'likning korpuskulyar va elektromagnit tabiyati bilan bog'liq bo'lgan fizik qonuniyatlar bugungi kunda fundamental va amaliy ahamiyatga ega. Tavsiya etilayotgan ushbu o'quv dasturida zamonaviy optika fani yutuqlaridan, Respublikamizning ushbu sohada ishlayotgan taniqli olimlar tajribalaridan, ajdodlarimizning qimmatli merosidan, va ilmiy xodimlarining ilmiy tadqiqot ishlari natijalaridan keng foydalanish nazarda tutiladi va ishchi o'quv dasturida o'z aksini topadi⁶⁶.

Ularning mazmuniy uyg'unligi va o'ziga xosligini o'xshatgan holda tahlil qilib olsak:

Optika esa unga monand tarzda yorug'lik haqidagi fan bo'lib, fizikaning boshqa bo'limlari bilan uzviy bog'langandir. Ya'ni optik jarayonlarni o'rganish fizikaning boshqa bo'limlarini rivojlanishiga zamin yaratadi.

Masalan: Atom va molekular tuzilishi haqidagi zamovaniy nazariya spektroskopiya sohasidagi kashfiyotlar natijasida yuzaga keldi. Xuddi shuningdek optika fanisiz boshqa tabiiy fanlarni ya'ni ximiya, biologiya, astronomiya va texnika fanlarini tasavvur qilish qiyindir (mikroskop, teleskop, televideniya). Ayniqsa so'nggi yillarda kashf etilgan lazer nurlar esa fan, texnikani rivojlanishining asosiy omili bo'ldi.⁶⁷

Optikani ana shu yutuqlarga olib kelgan qonunlarni o'rganishdan oldin uning tarixiga qisqacha nazar solaylik, uning tabiatini o'rganaylik. Yorug'lik tabiati haqidagi masalalar qadim zamondan turli xil olimlar tomonidan turlicha talqin qilinib kelgan.

Perspektiva bo'limiga oid boshlang'ich ma'lumotlarni Anaxsagora (eramizdan 6 asr oldin), Demokrit (eramizdan 4–5 asr oldin), Esxila (eramizdan 5–6 asr oldin)

2. ⁶⁶ P. Odilov. «Perspektiva». Toshkent, TDPU. 2009. 47-b

3. ⁶⁷ U. Abdullayev. «Chizma geometriya va chizmachilik asoslari». Toshkent, O'zbekiston nashriyoti. 1999.

yaratgan dekoratsiya asarlarida ko'ramiz. Rim me'mori Marka Vitruviy (eramizdan avvalgi 1 asr) tekislikda binolarning tasvirlarini yasash usulini ishlab chiqdi.

Perspektiva optik hodisalarni tushuntirishdan tashqari, balki rassomni shakllarni har xil holatdagi burilishlarini muhit (makon) da tasvirlash usullari bilan qurollantiradi. Shuningdek, har xil darajadagi masofada joylashishini tasvirlash usullarini tushunishga imkon yaratadi.

Perspektiva qanday maqsad uchun bajarilishiga qarab turli sirtlarda ma'lum usullar bilan yasaladi va ular quyidagicha farqlanadi⁶⁸:

- Chiziqli perspektiva tasvir asosan vertikal va ba'zan gorizontal tekislikka nisbatan og'ma tekisliklarda yasaladi;
- Panoramali perspektiva tasvir silindr sirtining ichki tomonidan yasaladi;
- Gumbazli perspektiva tasvir sfera yoki ellipssimon sirtning ichki tomonida bajariladi;
- Plafonli perspektiva tasvir gorizontal tekislikda yasalib asosan bino shiftlariga ishlanadi;
- Teatral perspektiva tasvir bir necha tekisliklarda yasalib, so'ngra yig'iladi va u teatr sahnalarini bezash ishlarida qo'llaniladi;
- Relyefli perspektiva – tasvir fazoning bir qismida bajarilib undan asosan haykaltaroshlikda foydalaniladi;
- Stereoskopik perspektiva – narsaning tasviri ikki nuqtadan turli ranglarda bajarilib, ular ma'lum burchakda ustma-ust qo'yiladi. Bunday tasvirga anaglif deb ataluvchi ko'zoynaklarda qaralsa obyekt hajmli bo'lib ko'rinadi;
- Kuzatish perspektivasi narsaning o'zidan u qanday ko'rinsa shundayligicha uning rasmini ishlash haqidagi qoidalar to'plami;
- Havoiy perspektiva narsaning tasviri uning yoritilish kuchiga qarab ranglarda tasvirlanadi, fazoning chuqurligi va kengligi rang orqali beriladi;
- Analitik perspektiva narsaning tasvir hisoblash yo'li bilan yasaladi;

⁶⁸ T. Azimov. «Chizma geometriya». Toshkent, 2008. 45-b

● Kinoperspektiva grafik usulda foto-kino suratlari va kinofilmlar bo'yicha harakatlanuvchi obyektning tezligi va tezlanishi haqidagi ma'lumotlarni o'rgatuvchi fan. Yuqorida keltirilgan perspektiva turlari hozirgi kunimizgacha rivojlanib keldi va bundan keyin ham rivojlanib boradi.

Xulosa qilib aytadigan bo'lsak perspektiva fanining ahamiyati optika fanining mazmuniy va metodik tuzilishi bilan monandligi sababidan o'rgatish mazmuniga ko'ra bir-biriga yaqin interfaol va innovatsion usulardan foydalanish mumkin.

Ushbu tajriba jarayonida esa faning ilmiy yangiliklari va amaliy ahamiyatidan kelib chiqqan holda, alohida o'qitish metodikasi va tushunarlik darajasini hisobga olish lozim.

ADABIYOTLAR

1. I. Rahmonov. «Perspektiva». Toshkent, O'qituvchi. 2013. 15-b
2. P. Odilov. «Perspektiva». Toshkent, TDPU. 2009. 47-b
3. U. Abdullayev. «Chizma geometriya va chizmachilik asoslari». Toshkent, O'zbekiston nashriyoti. 1999. 110-b
4. T. Azimov. «Chizma geometriya». Toshkent, 2008. 45-b
5. Королёв Ю.И. «Начертательная геометрия». М., 2010 год.
6. Макарова М.Н. «Перспектива». Москва, Просвещение. 2019 год

ФИО автора: O'ZBEKISTON DAVLAT JAHON TILLARI UNIVERSITETI
XORJIY TIL VA ADABIYOTI TA'LIM YO'NALISHI MAGISTRANTI

Usmonova Ruxsora Ilyos qizi

Название публикации: «THE MAIN DIFFERENCES BETWEEN – PHRASAL VERBS AND PREPOSITIONAL VERBS»

ABSTRACT

This present study describes the main differences between Phrasal Verbs vs Prepositional Verbs and types of these verbs.

To compare the usage of phrasal verbs in native written products, a quantitative and qualitative analysis was conducted. Phrasal verb mistakes, in particular, misinterpretations in the written work were discovered. Their findings show that switching from one language to another is possible. To another is determined by the limits imposed by the source language (L1) on the target language (L2). The target language and the target language's intrinsic complexity.

Keywords: *transitive verb roots, native speaker, prepositional verbs, phrasal verbs.*

Introduction

The article paper examines and differentiates phrasal and prepositional verbs in various textual settings. The required terms will be explained, starting with a brief introduction to specific grammatical language, so that the reader can follow the structure of dealing with the topic. The characteristics of phrasal and prepositional verbs will next be investigated and presented, with a focus on grammatical literature.. These examples will be used to highlight specific grammatical problems as well as difficulties distinguishing or recognizing phrasal and prepositional verbs. By discussing the outcomes, the major findings will be summarized in a brief conclusion.

Phrasal Verbs and Prepositional Verbs are both made up of more than one word. Phrasal verbs are made up of a verb and a particle. This particle can either be an *adverb* or a preposition; sometimes a phrasal verb can have more than one particle. A prepositional verb is made up of a verb and a preposition. The main

difference between phrasal verbs and prepositional verbs is that phrasal verbs are separable whereas prepositional verbs are inseparable.

What are Phrasal Verbs?

To identify a phrasal verb, look for some broad characteristics that are common among them. The next sections will name and describe certain qualities.

1) The particle is a component of the verb.

The particle is always a part of the predicator in terms of function and semantical cohesiveness. This indicates that the particle has no semantic meaning of its own.

2) The order of the words

Phrasal verbs can be identified by looking at the word order. The adverb particle can come before or after the object in transitive phrasal verbs, but it is usually found after the object. When the direct object is a pronoun, the adverb must come after the object. The particle of an intransitive phrasal verb, on the other hand, always comes after the verb.

The phrasal verb's main verb (also known as the "support verb") is a monosyllabic Germanic verb that represents a tangible or abstract movement. The main verbs that make up phrasal verbs are "light" verbs that communicate a wide range of semantic meaning. Also, in ordinary language, their frequency of use is critical. The leading contenders for the position of bring, come, get, give, go, make, put, set, take, and other phrasal verb support verbs include: bring, come, get, give, go, make, put, set, take, and so on. A phrasal verb is a verb that is made of a verb and a particle. The addition of the new element often creates a new meaning to the verb. Many English verb roots combine with particles to create new idiomatic expressions.

You have to hand in the report by next week. → Hand + in = Submit

He turned down the job offer. → Turn + down = refuse

I ran into your mother yesterday at the market. → Run + into = meet

The police looked into the matter. → Look + into = Investigate

We can count on him. → Count + on = trust

Phrasal verbs are commonly made of transitive verb roots and particles. Nevertheless, intransitive phrasal verbs can also form phrasal verbs. Phrasal verbs can be categorized into separable phrasal verbs and inseparable phrasal verbs. This categorization is based on the position of the object.

Transitive phrasal verbs are usually separable. This means that the *object* is placed between the verb and the preposition/adverb. Here, the verb and the particle can be separated.

Write this number down before you forget.

Unlike separable phrasal verbs, some phrasal verbs cannot be separated. The object is placed after the particle in such verbs.

I ran into some friends of yours.

Your youngest son takes after you.

However, some transitive phrasal verbs can take an object in both places.

She gave your money back.

She gave back your money.

However, if the object is a personal pronoun, it must be between the verb and the particle.

I looked it up. – I looked your number up in the phone book.

He works out three times a week at the fitness center.

Many verbs in English are preceded by prepositions and adverbs. These combinations are referred to as phrasal verbs in certain circumstances and prepositional verbs in others. What's the difference between the two? Continue reading to learn more.

What is the definition of a prepositional verb?

A prepositional verb is one that has a preposition after it. The combined meaning of these two terms is usually fairly similar to the verb's original meaning.

Many prepositions and adverbs precede verbs in English. In some cases, these combinations are referred to as phrasal verbs, whereas in others, they are referred to as prepositional verbs. What exactly is the distinction between the two? To learn more, keep reading.

What is a prepositional verb's definition?

A prepositional verb is one that is followed by a preposition. The combined meaning of these two phrases is usually very close to the original meaning of the verb.

What are some of the most commonly used prepositional verbs?

We use several prepositional verbs quite frequently, so it's a good idea to attempt to memorize them. Here's a list of them, along with their definitions and an example:

PREPOSITIONAL VERB	EXAMPLE
agree with	“I agree with you 100%.”
approve of	“My parents didn’t approve of me leaving university.”
believe in	“He’s 11 years old but he still believes in the tooth fairy.”
care for	“She’s a nurse. She cares for the elderly.”
consist of	“What does your course consist of?”
decide on	“We need to decide on the budget for next year.”
depend on	“I’m not sure if we’ll go out. It depends on the weather.”
deal with	“Our manager has several problems to deal with.”
get on	“Get on! The train is about to leave!”
get off	“We arrived at the museum and got off the bus.”
get in	“She got in the cab and it drove off.”
get out of	“Paul got out of his car and opened the gate.”
insist on	“They insist on meeting us tonight.”
laugh at	“Are you laughing at me?”
listen to	“I love listening to music.”
look after	“My Mum looks after our kids after <i>school</i> .”
look at	“Look at this painting. It’s beautiful, isn’t it?”
look for	“Ana is looking for a job.”
pay for	“Dad paid for the meal and left a tip.”
specialize in	“Pablo is specializing in international law.”
think about decision.”	“It’s a great offer. Think about it and let me know your

wait for “Wait for me! I’m coming.”
work for “Who do you work for?”

Prepositional verbs with an object

There are a few prepositional verbs that have an object which can be put between the verb and the preposition. For example,

Remind + object + of

You remind me of my cousin.

Provide + object + with

They provided us with the material we needed.

Thank + object + for

I’d like to thank you for coming today.

Prepositional verbs are extremely useful to know since applying the correct preposition after a verb produces a very flowing sound. So, when you're learning new verbs, keep an eye out for whether they need to be followed by a specific preposition. As you can see from the examples above, the meaning of a preposition varies a lot depending on which one you choose.

Now is your chance to practice using prepositional verbs with this quiz.

PHRASAL VERBS VERSUS PREPOSITIONAL VERBS

Phrasal Verbs are made up of a verb root and a particle.

Phrasal Verbs can be either transitive or intransitive.

Phrasal Verbs can be either separable or inseparable.

PEDIAA.COM

Prepositional Verbs are made up of verb root and a preposition.

Prepositional Verbs are transitive.

Prepositional Verbs cannot be separated.

RESULTS:

What do Phrasal and Prepositional Verbs have in common and what are the differences?

Two-word verbs can be Phrasal Verbs *or* Prepositional Verb.

Phrasal Verbs often have a very different (idiomatic) meaning.

- verb: look
- adverb: in
- Phrasal Verb: look in

1. What is the difference between a preposition and an adverb and why this distinction is important.

An object can go before or after an adverb – but it can only go after a preposition. So:

- Phrasal Verbs can be separated
- Prepositional Verbs must not be separated.

1.1. Phrasal Verbs

- correct: verb + object + adverb → I switch the computer on.
- correct: verb adverb + object → I switched on the computer.

1.2. Prepositional Verbs

- correct: verb + preposition + object → The cat jumped on the computer.
- incorrect: verb + object + preposition → The cat jumped the computer on.

Note: Some adverbs can be also used as a preposition. You should use a good dictionary to find out whether the word is an adverb or a preposition. We decided to put Phrasal and Prepositional Verbs in one list.

I am reading a book on grammar. Now I can't understand the difference between the verb+preposition and phrasal verbs. For example

He never thinks about(or of) other people.and put on your coat

Why this book call think about a verb+preposition and put on a phrasal verb.

What's the difference between them?

Here are another examples about this subject

verb+preposition

ask (somebody) for

A man stopped me and asked me for money.

belong to ...

Does this book belong to you?

talk to somebody about something

Did you talk to Paul about the problem?

phrasal verbs

Turn overTurn over and look at the next page

turn onIt was dark, so I turned on the light.

bring back. You can take my umbrella but please bring it back.

I don't know the difference clearly.

CONCLUSION

The findings of this study contributed to a better understanding of the difficulties faced by non-English speakers when learning phrasal verbs. This research has demonstrated

that phrasal verb faults of use in learners' productions are caused by limits imposed by the learners' environment. Learning Phrasal Verbs is a difficult task. In English, these verbs are extremely significant. To learn how to utilize them correctly, you'll need a lot of practice. Do not attempt to memorize entire lists; it is a time-consuming and useless endeavor. Studying Phrasal Verbs in small groups and looking for instances of how they are used is the best method to learn them. They make a lot more sense when you put them together!. To further this research, it would be fascinating to look into the use of phrasal verbs, meaning of phrasal verbs by taking into account other aspects such as the influence of non-native students' performances the duration of the English-language exposure time, and the learners' level of language competency speaking countries, phrasal verbs' semantic value (spatial, aspectual, idiomatic), and so on.

REFERENCES

1. *Biber, Douglas, & Finegan, Edward. 1997. Diachronic relations among speech-based and written registers in English. In Nevalainen, Terttu & Kahlas-Tarkka, Leena (eds.), To explain the present: Studies in the changing English language in honour of Matti Rissanen. Helsinki: Société Néophilologique, 253–75. Google Scholar*
- b. *Biber, Douglas, & Finegan, Edward. 2001. Diachronic relations among speech-based and written registers in English. In Conrad, Susan & Biber, Douglas (eds.), Variation in English: Multi-dimensional studies. London: Pearson Education, 66–83. Google Scholar*
- c. *Biber, Douglas, & Clark, Victoria. 2002. Historical shifts in modification patterns with complex noun phrase structures: How long can you go without a verb? In Fanego, Teresa, López-Couso, María José, & Pérez-Guerra, Javier (eds.), English historical syntax and morphology: Selected papers from 11 ICEHL, Santiago de Compostela,*

- 7–11 September 2000. Amsterdam and Philadelphia: John Benjamins, 43–66. CrossRefGoogle Scholar
- d. Biber, Douglas, & Conrad, Susan. 2009. Register, genre, and style. Cambridge: Cambridge University Press. CrossRefGoogle Scholar
 - e. Diemer, Stefan. 2009. It's all a bit upmessing – Non-standard verb-particle combinations in blogs. *Saarland Working Papers in Linguistics* 3: 35–56. Google Scholar
 - f. Diemer, Stefan. 2014. Closing the gap – The development of verb-particle combinations in English between 1810 & 1960. In Iyeiri, Yoko & Smith, Jennifer (eds.), *Studies in Middle and Modern English: Historical change*. Osaka: Osaka Books, 41–57. Google Scholar
 - g. Diessel, Holger, & Tomasello, Michael. 2005. Particle placement in early child language: A multifactorial analysis. *Corpus Linguistics and Linguistic Theory* 1.1: 89–111. CrossRefGoogle Scholar
 - h. Dossena, Marina, & Jones, Charles. 2003. Introduction. In Dossena, Marina & Jones, Charles (eds.), *Insights into Late Modern English*. Bern: Peter Lang, 7–17. Google Scholar
 - i. *Idiom structure in English*. The Hague: Mouton. CrossRefGoogle Scholar
 - j. Marks, Jonathan. 2005. The truth revealed: Phrasal verbs in writing and speech. *MED Magazine* 33. Available at: www.macmillandictionaries.com/MED-Magazine/October2005/34-Feature-PV-Spoken-Written.htm Google Scholar
 - k. Martin, Pamela. 1990. *The phrasal verb: Diachronic development in British and American English*. PhD dissertation, Columbia University Teachers College (USA).
 - l. Matsumoto, Meiko. 2008. *From simple verbs to periphrastic expressions: The historical development of composite predicates, phrasal verbs and related constructions in English*. Bern: Peter Lang. Google Scholar

- a. McArthur, Tom. 1989. The long-neglected phrasal verb. *English Today* 5.2: 38

ФИО авторов: *Norbekova Uroltosh Jumayevna*

Surxondaryo viloyati Angor tumani

13 maktab boshlang'ich sinf o'qituvchisi.

Mamatqulova Sanobar

Surxondaryo viloyati Angor tumani

13 maktab boshlang'ich sinf o'qituvchisi

Название публикации: «BOSHLANG'ICH SINFLARDA OT SO'Z TURKUMINI O'RGANISH METODIKASI»

Anotatsiya: Ushbu maqolada Boshlang'ich sinflarda ot so'z turkumi hamda o'qitish metodikasi haqida ma'lumotlar berilgan.

Kalit so'zlar: Ot, boshlang'ich sinf, metod, o'rganish tizimi, kim, nima, qayer.

“Ot” mavzusini o'rganish tizimi maqsadga yo'naltirilgan jarayon bo'lib, bunda shu so'z turkumining umumlashtirilgan ma'nosi va grammatik belgilari aniq izchillikda, bir-biri bilan ilmiy asoslangan bog'liqlikda o'rganiladi, shuningdek, otdan nutqda to'g'ri foydalanish va to'g'ri yozish malakasini shakllantirish maqsadida bajariladigan mashqlar asta murakkablashtira boriladi. Til hodisasi sifatida otning xususiyatlari, uni o'rganish vazifalari, o'quvchilarning yosh xususiyatlarini hisobga olgan holda, har bir sinf uchun material hajmi, ularni o'rganish izchilligi belgilangan.

Boshlang'ich sinflarda otni o'rganish vazifalari quyidagilar:

- 1) “ot” haqidagi grammatik tushunchani shakllantirish;
- 2) kim? so'rog'iga javob bo'lgan (shaxs bildirgan) otlardan nima? so'rog'iga javob bo'lgan (narsa, hayvon, jonivor va boshqalarni bildirgan) otlarni farqlash ko'nikmasini hosil qilish;
- 3) kishilarning familiyasi, ismi, otasining ismi, hayvonlarga qo'yilgan nomlar va geografik nomlarni bosh harf bilan yozish ko'nikmasini shakllantirish;
- 4) otlarda son (otning birlik va ko'plikda qo'llanishi) bilan tanishtirish;
- 5) otlarni egalik qo'shimchalari bilan to'g'ri qo'llash ko'nikmasini shakllantirish;
- 6) otlarning kelishiklar bilan turlanishi va kelishik qo'shimchalarining yozilishi haqida malaka hosil qilish;

7) o'quvchilar lug'atini yangi otlar bilan boyitish va ulardan nutqda aniq, o'rinli foydalanish malakasini o'stirish;

8) so'zlarni tahlil qilish, taqqoslash, umumlashtirishni bilish.

Bu vazifalarning har biri alohida emas, balki bir-biri bilan o'zaro bog'liq holda hal etiladi. SHu bilan birga, "Ot" mavzusini o'rganishning muayyan bosqichida bajarish lozim bo'lgan bir vazifani hal qilishga ko'proq ahamiyat beriladi. Masalan, I-II sinflarda so'z turkumi sifatida otning belgilari (nimani bildirishi, so'roqlari) o'rganiladi, III sinfdan esa otga atama beriladi, birlik va ko'plikda qo'llanishini o'zlashtirishga ahamiyat beriladi. IV sinfdan otning egalik qo'shimchalari bilan qo'llanishi, kelishiklar bilan turlanishi va kelishik qo'shimchalarining yozilishini o'rganishga e'tibor qaratiladi. O'quvchilarning nutqi va tafakkurini o'stirish vazifasi esa mavzuni o'rganishning barcha bosqichlarida hal qilinadi. Grammatik materialni o'rganish va orfografik malaka hosil qilishning butun jarayoni o'quvchilar lug'atini boyitishga, bog'lanishli nutq malakalari va fikrlash qobiliyatlarini o'stirishga qaratiladi. So'z turkumi sifatida ot muayyan leksik ma'nolari va grammatik belgilari bilan ajralib turadi. Barcha otlarning umumiy leksik ma'nosi shaxs va narsani ifodalash hisoblanadi. Ot jonli mavjudotlar (kishi, qush, hayvon, asalari), yer va osmonga oid narsalar (quyosh, yulduz, daryo, tog'), o'simliklar (paxta, beda, gul), voqealar (yig'in, majlis), tabiat hodisalari (shamol, bo'ron, yomg'ir, momaqaldiroq), belgi-xususiyat (ahillik, kuchlilik, samimiyat), harakat-holat (uyqu, sevinch, kurash), o'rin va vaqt (yoz, bahor, joy) nomlarini bildiradi. Otlarning grammatik belgilari: otlar birlik va ko'plikda qo'llanadi, egalik qo'shimchalari bilan o'zgaradi, kelishiklar bilan turlanadi, gapda ko'proq ega, to'ldiruvchi, aniqlovchi, shuningdek, hol va kesim vazifasida keladi. Ot nutqda sifat, son, olmosh, fe'l bilan birika oladi. Otning ma'nolari va grammatik belgilari xiyla murakkab, shuning uchun ham ot haqidagi bilim o'quvchilarda amaliy vazifalarni bajarish jarayonida asta shakllantira boriladi. Otni o'rganishda izchillik. Otni o'rganishga tayyorlov bosqichi savod o'rgatish davriga to'g'ri keladi. Bu bosqichda o'quvchilar shaxs-narsalarni va ularning nomi bo'lgan so'zlarni farqlashga o'rganadilar, so'zning leksik ma'nosiga e'tibor ko'proq qaratiladi, ma'nolarini hisobga olgan holda so'zlar (qushlar, meva va sabzavotlar, kiyimlar va hokazolarni bildirgan otlar)ni guruhlash ko'nikmasi shakllantiriladi. So'zlarni leksik ma'nosi asosida guruhlash mashqlari otlarni taqqoslash, o'xshash tomonlarini aniqlash, abstraktlashtirish ko'nikmasini o'stiradi. SHunga qaramay, grammatik tushunchani shakllantirish uchun o'quvchilar so'zning aniq ma'nosini yetarli bilmaydilar, so'zning leksik ma'nosini bilish bilan birgalikda uning grammatik belgilarini ham o'zlashtirish zarur. Keyingi bosqichda otning leksik ma'nolari va grammatik belgilari ustida maxsus ishlanadi (kim? yoki nima? so'rog'iga javob bo'lishi, shaxs, narsani bildirishi tushuntiriladi). O'quvchilar kim? so'rog'iga javob

bo'lgan so'zlarni nima? so'rog'iga javob bo'lgan otlardan farqlashga o'rganadilar. Bu bosqichda ular so'z-larni so'roq berish bilan farqlashni o'rganadilar, o'quvchilarda mavhum grammatik tafakkur o'sa boradi, ularda atoqli otlarni bosh harf bilan yozish ko'nikmasi shakllana bo-radi. II sinfda otlarning leksik ma'nosi, atoqli va turdosh otlar (atamasiz) haqidagi bilim chuqurlashtiriladi. "Ot" tushunchasini shakllantirish uchun shu so'z turkumiga kiradigan otlarni asosiy leksik guruhlariga ajratish, barcha otlarga xos bo'lgan belgilarni, ularning nutqimizdagi o'rnini ko'rsatish muhim ahamiyatga ega. SHu maqsadda mavzuni o'rganishga bag'ishlangan birinchi darslardayoq shaxs va narsani bildiradigan so'zlar bir tizimga solinadi, kishilarni, buyum, o'simliklar va hayvonlarni, tabiat hodisalarini, voqealarni bildiradigan so'zlar guruhlariga ajratiladi. SHu so'zlarning hammasi uchun umumiy bo'lgan belgilar aniqlanadi: bu so'zlar shaxs, narsalarni bildirib kim? yoki nima? so'rog'iga javob bo'ladi. Dasturga ko'ra, boshlang'ich sinf o'quvchilarini sifat va boshqa so'z turkumlaridan yasalgan mavhum ma'nodagi (yaxshilik, go'zallik, ishonch, sevinch, o'kinch, qo'rqinch, tayanch kabi) otlar bilan tanishtirish talab etilmaydi. Ammo matnda uchrasa va o'quvchilar qiziqib so'rasalar, otning bolalar o'rgangan belgilari asosida (nima? so'rog'iga javob bo'lishi, shaxs yoki narsa nomini bildirishi) tushuntiriladi. Otlarning nutqda katta ahamiyatga ega ekanini ko'rsatish uchun o'qituvchi o'qish kitobidan matn tanlab, o'quvchilarga matndagi otlarni topishni, so'ngra matnni shu so'zlarsiz o'qishni topshiradi. O'quvchilar matndagi otlarni tushirib qoldirib o'qiganda, matn mazmunini tushunib bo'lmasligini anglaydilar. Xulosa chiqariladi: ot atrofimizni o'rab olgan shaxs va narsalarning nomi, bu so'zlarsiz bir-birimizga o'z fikrimizni tushuntira olmaymiz. Otlarda son bilan tanishtirish. 3-sinfda "Otlarda son", ya'ni otlarning birlik va ko'plikda qo'llanishi ustida ishlash jarayonida o'quvchilarda: 1) birlik va ko'plikda qo'llangan otlarning ma'nosi va qo'shimcha orqali farqlash, 2) birlikdagi otdan ko'plik shaklidagi va, aksincha, ko'plikdagi otdan birlik sondagi ot hosil qilish, 3) gapda so'zlarning bog'lanishini hisobga olgan holda, otlardan nutqda to'g'ri foydalana olish ko'nikmalari shakllantiriladi. Otlarning birlik va ko'plikda qo'llanishi taqqoslash usulidan foydalanib tushuntiriladi. Buning uchun bir predmetni va shunday bir necha predmetni bildirgan otlar taqqoslanadi: daftar – daftarlar, qalam – qalamlar, nok – noklar kabi. Suhbat asosida daftar so'zi nechta (bitta) predmetni va daftarlar so'zi nechta (ikki va undan ortiq) predmetni bildirishi aniqlanadi. Boshqa so'zlar bilan ham shunday ishlanadi. Oddiygina xulosa chiqariladi va fikrlar umumlashtiriladi: agar otlar bir predmetni bildirsa, birlikda qo'llanadi, agar ikki va undan ortiq shaxs yoki narsani bildirsa, ko'plikda qo'llanadi. Ko'plikdagi otni yasash uchun birlikdagi otga –lar qo'shimchasi qo'shiladi. Birlikdagi otlar kim? yoki nima? so'rog'iga, ko'plikdagi otlar esa kimlar? yoki nimalar? so'rog'iga javob bo'ladi. Bu sinf o'quvchilariga faqat birlikda qo'llanadigan otlar, birlik shaklida qo'llangan armiya, qo'shin, xalq kabi otlar ko'p-lik ma'nosini bildirishi, bunday otlarga ko'plik qo'shimchasi qo'shilganda

anglatadigan ma'nosi maxsus tushuntirilmaydi. Agar o'quvchilar bu haqda savol bersalar, soddagina shaklda tushuntirish mumkin. Otlarning birlik va ko'plikda qo'llanishini kuzatish aslida so'z shakli ustida ishlashning boshlang'ich bosqichi hisoblanadi. Bunda o'quvchilar otlarni ko'plik qo'shimchasi bilan o'zgartirish, ya'ni otga shakl yasovchi qo'shimcha qo'shish bilan so'zning leksik ma'nosi o'zgarmasligiga ishonch hosil qiladilar. Otlarda egalik qo'shimchalari. Bu mavzu boshlang'ich sinf o'quvchilari uchun murakkab hisoblanadi, chunki bu mavzu o'rganilgunga qadar, o'quvchilar "shaxs" tushunchasi bilan hali tanishtirilmagan, kishilik olmoshlarini hali o'rganmagan bo'ladilar. O'quvchilarga egalik qo'shimchasi shaxs, narsa birlik va ko'plikdagi uch shaxsdan biriga taalluqli ekanini bildirishini tushuntirish qiyin. SHularni hisobga olib, o'quvchilarni otlarda egalik qo'shimchalari bilan tanishtirishda o'qituvchi ishni sarlavhadagi "egalik" so'zining leksik ma'nosini tushuntirishdan boshlashi maqsadga muvofiq: "egalik" ega bo'lish, qarashlilik, tegishlilik, oidlik ma'nolarini bildiradi, demak, egalik qo'shimchasi deganda biror narsaga ega bo'lishni, shu narsa tegishli, shu narsaning egasi ekaninn bildiradigan qo'shimchalar tushuniladi. Otlar egalik qo'shimchalari bilan qo'llanadi. Otga qo'shilgan egalik qo'shimchasi shu ot ifodalagan shaxs, narsaning kimgadir qarashli ekanini, shu narsaning egasi ekanini bildiradi. Misollarni kuzataylik: Kecha o'qigan kitobim juda qiziqarli ekan. Sening kitobing ham qiziqarlimi? Ra'noning kitobi ham qiziqarli edi. Kitobim, kitobing, kitobi so'zlari so'z tarkibiga ko'ra tahlil qilinadi va o'quvchilar kitob – o'zak, -im, -ing, -i qo'shimcha ekanini aniqlaydilar. O'qituvchi kitob va kitobim so'zlarini taqqoslashni –im qo'shimchasining ma'nosi haqida o'ylab ko'rishni topshiradi, muammoli vaziyat yaratadi; o'quvchilar qo'shimchaning ma'nosi haqiida fikr yuritadilar, ammo kitobim so'zining ma'nosiga (mening kitobim – kitob meniki) tushunsalar ham, fikrlarini shakllantirib aytib berolmaydilar. O'qituvchi qisqa tushuntiradi:

– Tilda uchta shaxs mavjud:

I shaxs – so'zlovchi

II shaxs – tinglovchi

III shaxs – o'zga

Hozir men sizga so'zlayapman, tushuntiryapman, demak, men – so'zlovchi, hozir siz meni tinglayapsiz, demak, siz (sen) tinglovchi, hozir tinglashga qatnashmayotganlar ham bor, u (ular) – o'zga hisoblanadi. Siz otlar birlik va ko'plik sonda qo'llanishini bilasiz. Ma'lumki, biror narsa bir shaxsga yoki ikki va undan ortiq shaxsga tegishli bo'lishi mumkin. Mana shu ma'nolarni, ya'ni biror shaxs va narsaning birlik yoki ko'plikdagi uch shaxsdan bi-riga qarashli ekanini otga qo'shilgan egalik

qo'shimchalari bildiradi. Masalan, kitobim so'ziga qo'shilgan -im qo'shimchasi kitobning I shaxsga taalluqli ekanini, ya'ni kitobniig egasi I shaxs ekanini bildiradi (-ing, -i qo'shimchalari ham shunday tushuntiriladi). Kitobimiz so'zidagi -imiz qo'shimchasi kitob so'zlovchi shaxsga, shu bilan birga, ko'p shaxsga (ko'p so'zlovchiga) tegishli ekanini bildiradi (-ingiz, -i qo'shimchalari ham shunday tushuntiriladi). Qisqa xulosa chiqariladi: otlarga qo'-shilgan mana shunday qo'shimchalar egalik qo'shimchalari deyiladi. Egalik qo'shimchalari tegishlilik, egalik ma'nosini bildiradi. Egalik qo'shimchalari otlarga ikki variantda qo'shiladi. Akam va kitobim, akang va kitobing, akasi va kitobi kabi oxiri unli hamda undosh tovush bilan tugagan otlar so'z tarkibiga ko'ra tahlil qilinadi, qo'shimchalar taqqoslanadi, suhbat asosida xulosa chiqariladi: oxiri unli tovush bilan tugagan otlarga -m, -ng, -si, -miz, -ngiz, -si egalik qo'shimchalari, oxiri undosh tovushlar bi-lan tugagan otlarga -im, -ing, -i, -imiz, -ingiz, -i egalik qo'shimchalari qo'shiladi. SHundan so'ng o'quvchilar "Ona tili" darsligidagi qoidani o'rganadilar, jadvalni tahlil qiladilar. O'quvchilarga egalik qo'shimchalari haqidagi ko'nikmani shakllantirish uchun matndan egalik qo'shimchasi bilan qo'llangan otni topish, uni tarkibiga ko'ra tahlil qilib, egalik qo'shimchasining shaxs-sonini aniqlash, matnda berilgan otga tushirib qoldirilgan egalik qo'shimchasini qo'shish, narsa qaysi shaxs yoki shaxslarga qarashli ekanini aytish kabi mashqlardan foydalaniladi. Egalik qo'shimchasi ustida ishlash bu bilan tugamaydi. Otlarning kelishiklar bilan turlanishini o'rganish jarayonida egalik qo'shimchasi bilan qo'llangan ot qaratqich kelishigida kelgan boshqa ot bilan (kitobning muqovasi, Rahimning kitobi), kishilik olmoshlarining kelishiklar bilan turlanishini o'rganish jarayonida esa egalik qo'shimchasi bilan kelgan ot qaratqich kelishigidagi kishilik olmoshi bilan bog'lanib, so'z birikmasi hosil qilishi haqida bilim beriladi. Otlarning turlanishi. Kelishiklar sintaktik kategoriya hisoblanadi. Kelishik otlarning gapda boshqa so'zlar bilan munosabatini ifodalaydi. Demak, kelishiklarni o'rgatishda o'quvchilarning gapda so'zlarning bog'lanishini bilishlari nazarda tutiladi. Kelishiklar ustida ishlashni o'quvchilar gapda ma'no va grammatik tomondan bog'langan so'zlarni (so'z birikmalarini) ajratishga o'rganganlaridan so'ng boshlanadi. Kelishiklar ustida ishlash gapda so'zlarning bog'lanishi ustida ishlash hamdir. Kelishiklarni bilish uchun o'quvchi ot gapda qaysi so'z bilan bog'langanini aniq bilishi kerak. Ot gapda boshqa so'zlar bilan bog'langanda qo'shimchalar bilan o'zgarishi ancha oldindan kuzatib boriladi. Aslida o'quvchilar 1-sinfdayoq, so'z shakllarining o'zgarishi bilan amaliy tanishadilar, ammo ular so'z shakli nimaligini hali bilmaydilar. O'quvchilar keyingi sinfdan shakl yasovchi (so'z o'zgartuvchi) qo'shimchalar bilan tanishadilar, bu qo'shimchalar gapda so'zlarni bog'lash uchun xizmat qilishini tushunadilar.

4-sinfda ot ustida ishlashning asosiy vazifasi fikr bayon qilishda otning kelishik shakllaridan ongli foydalanish va kelishik qo'shimchalarini to'g'ri yozishga o'rgatish hisoblanadi.

Bu sinfda ot quyidagi izchillikda o'rganiladi:

- 1) otlarning kelishiklar bilan turlanishi haqida tushuncha berish;
- 2) ko'plikdagi otlarning turlanishini o'rgatish;
- 3) har bir kelishikning xususiyatlarini alohida o'rganish va u bilan bog'liq holda keli-shik qo'shimchalarining yozilishi haqida ko'nikma hosil qilish.

Otlarning kelishik qo'shimchalari bilan o'zgarishi – turlanish haqida tushuncha berish bilan o'quvchilarga kelishik qo'shimchalari gapda so'zlarni bog'lash uchun xizmat qilishi, o'zbek tilidagi olti kelishik, ularning nomi, so'roqlari, qo'shimchalari va joylashish tartibi tushuntiriladi.

O'quvchilar turlanish bilan, kelishiklarning mohiyatidan kelib chiqib gapni tahlil qilish jarayonida tanishtiriladi, gapning asosi (ega va kesim) va so'z birikmalari ajratiladi. Ular gapda bir otning boshqa har xil so'zlar bilan shakl yasovchi qo'shimalar (ning, -ni, -ga, -da, -dan) yordamida bog'lanishini kuzatadilar, bu qo'shimchalar kelishik qo'shimchalari ekanini, otlarning kelishik qo'shimchalari bilan o'zgarishi turlanish deyilishini bilib oladilar. Bolalarga kelishiklarning joylashish tartibi, so'roqlari va bosh kelishikdan boshqa kelishiklarning aniq qo'shimchalari mavjudligi darslikda berilgan jadval yordamida tushuntiriladi. Bosh kelishikdagi ot gapda ega vazifasida, boshqa kelishikdagi otlar esa ikkinchi darajali bo'lak vazifasida kelishi bilan ham tanishtiriladi.

Xulosa qilib aytadigan Ot so'z turkumini boshlang'ich sinflarda o'qitish metodikasi hamda o'quvchilarni bilimni oshirish to'g'risida ma'lumotlar berilgan.

Foydalanilgan adabiyotlar:

Ona tili o'qitish metodikasi Karima Qosimova, Safo Matchonov, Xolida G'ulomova, sharofat Yo'ldosheva, Sharofjon Sariev

www.ziyonet.uz

ФИО автора: *Qutbiddinov Hikmatillo Qudratillo o'g'li*

QDPI magistranti

Название публикации: «YARIM MUNTAZAM KO`PYOQLIKLARNI GRAFIK MODELLASHTIRISH»

Annotatsiya: Geometrik-grafik modellar geometrik modellashtirish dasturi yordamida, jismoniy tanadagi modellar esa ma'lumotlar bazasini yaratish va texnik vositalar yordamida yaratiladi. Geometrik model, o'ziga xos matematik model sifatida, mavhum geometrik obyektlarning ma'lum bir sinfini va ular orasidagi munosabatlarni qamrab oladi.

Kalit soʻzlar: Ko`pyoqliklar, grafik modellashtirish, geometriya, to`plam, texnologiya.

Obyektning geometrik modeli deganda uning konfiguratsiyasi va geometrik parametrlarini yagona aniqlaydigan ma'lumotlarning to'plami tushuniladi.

Hozirgi vaqtda kompyuter texnologiyalaridan foydalangan holda yarim muntazam ko`pyoqliklarni grafik modellashtirishni avtomatlashtirilgan holda yaratishda ikkita yondashuv mavjud.

Grafik tasvirlarni yaratishning an'anaviy texnologiyasini ifodalovchi birinchi yondashuv asoslanadi *ikki o'lchovli geometrik modelda* elektron chizma taxtasi sifatida kompyuterdan amalda foydalanish, bu obyektни chizish jarayonini tezlashtirish va loyihalash hujjatlari sifatini oshirishga imkon beradi. Bu holda, mahsulotni tekislikda proektsion vositalar sifatida tasvirlash vositasi bo'lib, u ortogonal proektsiyalar, ko'rinishlar, bo'limlar va bo'limlar ko'rinishida xizmat qiladi va mahsulotni ishlab chiqarishning texnologik jarayonini rivojlantirish uchun barcha kerakli ma'lumotlarni o'z ichiga oladi. Ikki o'lchovli modelda mahsulot geometriyasi kompyuterda tekis obyekt sifatida namoyish etiladi, uning har bir nuqtasi ikkita koordinatadan foydalanilgan: X va Y.

2D modellarini kompyuter yordamida loyihalashda foydalanishning asosiy kamchiliklari aniq:

Yaratilgan obyekt tuzilishi aqliy ravishda individual chizilgan elementlar shaklida (ortogonal proektsiyalar, qarashlar, bo'limlar va qismlar) ifodalanishi kerak, bu hatto tajribali ishlab chiquvchilar uchun ham qiyin jarayon bo'lib, ko'pincha mahsulot tuzilmalarida dizayndagi xatolarga olib keladi;

Chizilgan rasmdagi barcha grafik tasvirlar (ortogonal proektsiyalar, ko'rinishlar, bo'limlar, bo'limlar) bir-biridan mustaqil ravishda yaratilgan va shuning uchun assotsiativ ravishda bog'liq emas, ya'ni dizayn obyektidagi har bir o'zgarish chizilgan har bir mos keladigan grafik tasvirida o'zgarishlar (tahrir) qilish zarurligiga olib keladi. mahsulotni loyihalashni o'zgartirishda ko'p mehnat talab qiladigan jarayon va ko'p sonli xatolarning sababi;

Olingan chizmalardan tarkibiy qismlardan (agregatlar, yig'ilishlar va qismlar) obyektlarni boshqarish majmualarini kompyuter modellarini yaratish uchun foydalana olmaslik;

Mahsulotlarni yig'ish bo'linmalarining aksonometrik tasvirlarini, ularning ishlash kataloglari va qo'llanmalarini yaratishning murakkabligi va yuqori mehnat zichligi; Ikki o'lchovli modellar ishlab chiqarish tsiklining keyingi (mahsulot dizayni yaratilganidan keyin) bosqichlarida foydalanish samarasiz.

Loyihalash obyektlarining grafik tasvirlarini ishlab chiqishda ikkinchi yondashuv asoslanadi **obyektlarning uch o'lchovli geometrik modellaridan foydalangan holda**, uch o'lchovli modellashtirishning avtomatlashtirilgan tizimlarida yaratilgan. Bunday kompyuter modellari ikki o'lchovli modellashtirishning sanab o'tilgan kamchiliklarini yo'q qilishga imkon beradigan va mahsulot ishlab chiqarish tsiklining turli bosqichlarida uch o'lchovli modellarning samaradorligi va ko'lamini sezilarli darajada kengaytiradigan dizayn obyektlarini aks ettirishning ingl.

Uch o'lchovli modellar mahsulot modellarini kompyuterda uch o'lchovda aks ettirish uchun ishlatiladi, ya'ni obyekt geometriyasi kompyuterda uchta koordinatadan foydalanilgan: X, Y va Z. har qanday nuqtai nazar yoki ularni istiqbol sifatida tasavvur qiling. Shuning uchun 3D geometrik modellar 2 o'lchovli modellarga nisbatan muhim afzalliklarga ega va dizayn samaradorligini sezilarli darajada oshirishi mumkin.

3D modellarining asosiy afzalliklari:

Tasvir dizayner tomonidan aniq va sodda tarzda qabul qilinadi;

Qismlarning rasmlari obyektning uch o'lchovli modelining avtomatik ravishda olingan proektsiyalari, ko'rinishlari, bo'limlari va bo'limlari yordamida yaratiladi, bu esa chizilgan rivojlanish samaradorligini sezilarli darajada oshiradi;

Uch o'lchovli modeldagi o'zgarishlar avtomatik ravishda obyektning chizilgan rasmining tegishli grafikalarida mos keladigan o'zgarishlarni keltirib chiqaradi, bu esa chizmalarni tezda o'zgartirish imkonini beradi;

Virtual boshqaruv majmualari va mahsulot kataloglarining uch o'lchovli modellarini yaratish mumkin;

Texnologik jihozlarning qismlarini ishlab chiqarish va shakllantirish elementlari uchun texnologik jarayonlarning operatsion eskizlarini yaratish uchun uch o'lchovli modellardan foydalaniladi: shtamplar, qoliplar, quyish qoliplari;

Uch o'lchovli modellar yordamida mahsulotlarni ishlab chiqarishdan oldin ularning ishlash ko'rsatkichlarini aniqlash uchun ularning ishini simulyatsiya qilish mumkin;

Uch o'lchovli modellar raqamli boshqaruvi bilan ko'p o'qli dastgohlarning ishchi organlari harakatining traektoriyalarini avtomatik dasturlash dasturlarini avtomatlashtirilgan tayyorlash tizimlarida qo'llaniladi;

Ushbu afzalliklar mahsulotning hayot aylanish jarayonini avtomatlashtirilgan boshqarish tizimlarida uch o'lchovli modellardan samarali foydalanishga imkon beradi.

3D modellarning uchta asosiy turi mavjud:

- **ramka** (sim), unda tasvirlar tepaliklarning koordinatalari va ularni bog'laydigan qirralar bilan ifodalanadi;

- **yuzaki** yaratilayotgan obyekt modelini bog'laydigan yuzalar bilan ifodalangan;

- **qattiq holat** qattiq tana modellaridan hosil bo'lgan;

- **gibrid** .

Uch o'lchovli grafik modellar uch o'lchovli kosmosda joylashgan obyektning barcha grafik ibtidoiylari haqidagi ma'lumotlarni o'z ichiga oladi, ya'ni har bir nuqtasi uchta koordinataga ega bo'lgan (X, Y, Z) uch o'lchovli obyektning raqamli modeli qurilgan.

Adabiyotlar

1. Pat Xerbst; Taro Fujita; Stefan Halverscheid; Maykl Vayss (2017 yil 16 mart). *O'rta maktablarda geometriyani o'rganish va o'qitish: modellashtirish istiqbollari*. Teylor va Frensis. 20–23 betlar. ISBN 978-1-351-97353-3.
2. Ambler, S. W., and R. Jeffries. 2002. *Agile Modeling: Effective Practices for Extreme Programming and the Unified Process*. New York: John Wiley & Sons
3. Erickson, J., and K Siau. 2007. “Theoretical and Practical Complexity of Modeling Methods.” *Comm. ACM* 50 (8): 46–51. doi:10.1145/1278201.1278205.
4. Jacobsen, I., M. Christerson, P. Jonsson, and G. Overgaard. 2013. *ObjectOriented Software Engineering*. Wokingham, UK: Addison-Wesley.
5. Mellor, S. J., and M. J. Balcer. 2002. *Executable UML*. Boston: Addison-Wesley.

ФИО автора: *Турғунбоева Мадинахон Эркинбой қизи*

Республика мусиқа ва санъат коллежи ўқитувчиси

Название публикации: «ДОДЕКАФОНИЯ - ЗАМОНАВИЙ
КОМПОЗИТОРЛИК ТЕХНИКАСИ»

Аннотация: *Ушбу мақолада замонавий композиторлик техникаси додекафониянинг шаклланиши, унинг асосий тамойиллари ҳамда композиторлар ижодидаги ўрни ҳақида сўз ютилганю*

Калит сўзлар: *додекафония, серия инверция, ракоход, ротация, пермутация, интерполяция.*

Додекафония (юн. Dodeka - ўн икки ва phone — товуш) - “ўн икки ўзаро алоқадор товушлар” муносабатига таянган мусиқа яратиш усули. У атонал мусиқа ривожига вужудга келган. Бир неча композиторлар бу услубда асрлар ёзган. Лекин айнан Й.Хауэр ва АюШёнберг яратган методлари алоҳида аҳамиятга эга.

Шёнберг услубига кўра додекафония маълум бир асардаги мелодик овозлар ва оҳангдошлик бевосита бир-бири билан боғлиқлиги билан ажралиб туради ёки “асл манбаа” 12 товушли хроматик гамма худди бирлик сифатида талқин қилинади. Бу товушлар кетма-кетлиги *серия* (франц. Serie–қатор, Шёнберг биринчи бўлиб Grundgestalt атамасини киритган, яъни асосий образ, асосий бирламчи шакл) деб аталади. Серия ўз ичида муаллий томонидан танланган маълум бир интерваллар комплексини ташкил этади. Сериянинг муҳим шарти шундаки, унда бирор товуш такрорланмайди, товушқаторнинг тартиби аниқ ва қатъий тузилган (Баъзи назариячилар додекафонияни ладлар эквиваленти ҳисоблашади). Интервал товушлар ўртасидаги комплекс каби товушлар фраза ва мотивларга хос бўлади. Сериянинг умумий функциявий шакли асосий мотив билан таққосланади. У гармоник мусиқа учун характерли бўлиб, додекафоник мусиқадан ташқари ҳам ишлатилади, асосий

товушқаторлари баъзи халқлар мусиқа маданияти куй модели сифатида қабул қилинади. Серия ўз ичида икки кўринишга эга:

Ўн икки товушли қайий кетма-кетликда тузилган товушқатор (лад аналог) ва структуравий бирлик.

Серия тўрт кўриниш (модус)дан иборат:

- 1) асосий (P – primus, O - originalus)
- 2) инверсия (I) – айланмали
- 3) ракоход (R)
- 4) ракоход инверцияси(RI) – ҳам горизонтал, ҳам вертикал айланма

O (originalis - первоначальный)



R (retroversus - обращенный назад)



I (inversus - перевернутый)



RI



Ҳар бир модус 12 температураланган поғоналарнинг исталганидан тузилган бўлиши мумкин, сериянинг умумий товушлари сони 48 та. Улар орасида юқори даражада алоқалар тизими ўрнатилади ва улар интерваллар гуруҳларини ташкил этади. Масалан, ракоход инверцияли серия Вебернинг ор. 24 концертида кўриш мумкин.

Серия қўллашнинг асосий тамойили – уни ҳар доим қайтаришдир. Серия сигментларга бўлиниши мумкин:

- а) 2 та олтиталик – 1, 2, 3, 4, 5, 6 – 7, 8, 9, 10, 11, 12
- б) 3 та тўртталиқ – 1, 2, 3, 4, - 5, 6, 7, 8 – 9, 10, 11, 12
- в) 4 та учталиқ – 1, 2, 3 – 4, 5, 6 – 7, 8, 9 – 10, 11, 12

ва ушбу сигментал бирин-кетин тартибда эмас, аралашиб келиши ҳам мумкин.

Музыка асарида у ёки бу, яъни куй, контрапункталунви овозли, аккордли серияни танлаш композитор хошишига боғлиқ, худди ритм, метр, фактура (гомофоник, полифоник, аралаш ёки ўзгарувчан), регистр (серия товушларнинг исталган октавадан олиш мумкин), тембр, динамика, шакл жанр каби.

Й.М. Хауэр услуби Шёнбергникидан ажралиб туради. Хаур серия эмас, троплардан фойдаланади. Троп – бу 2 та тўлдирилган олти товушликдан иборат 12 тонли комплекс бўлиб, улар товушқатор, аккорд сифатида қабул қилинади. Ҳаммаси бўлиб 44 та тропни келтиради:

The musical score is presented in 12 staves, each containing 4 measures of music. The notes are numbered 1 through 44. The key signature is one flat (B-flat). The notation includes various rhythmic values and accidentals (sharps, flats, naturals).

*) Знаки альтерации относятся только к той ноте, у которой они стоят.

Серия модусларига ўхшаб троплар ҳам 12 температураланган товушларнинг ҳам бирида жойлашиши мумкин. Сериядан фаркли ўлароқ ҳар бир “олти товушлили” кетма-кетлиги тартиби ўзгариши мумкин (Бу муносабатда троплар лад товушқатори сифатида белгиланади).

Юқорида таъкидлаб ўтилганидек, Хауэр изланишлари Шёнберг давом эттириб, додекафония услубини яратади. Додекафонияда серия қатори турли кўринишларда вариациялаш мумкин.

1. Ротация - серия қаторидаги барча товушларни ёки унинг алоҳида сигментларини “айланасимон” жойлашиши:

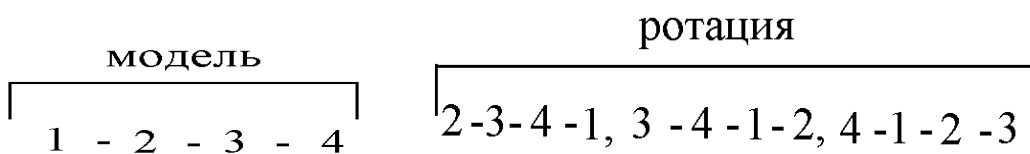

2. Пермутация – серия қаторининг товушларининг ўзгариши:

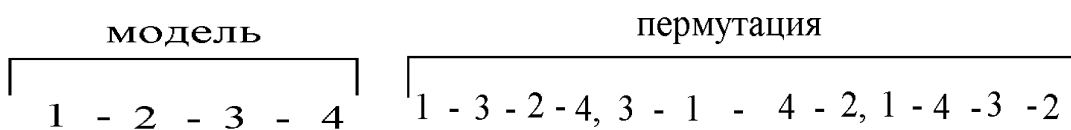

3. Интерполяция – серияли қатор тонлари ўртасида бошқа товушлар қўшимча. Веберн, Симфония ор.21 2-қисм.
4. Интерверция – “ичкаридан ташқарига айланиши” олтиталик бирлик асосида.
5. Трансформация – маълум қаторнинг бошқа бир мураккаб тузилишга ўзгариши, ўтиши.

Додекафония композиция услуби 19 аснинг 10-20-йилларида яратилган. Кейинчалик бу техника А.Шёнберг, А.Веберн, Н.А.Рославец ижодида ривож топди. 1921 йил Шёнбергнинг “Прелюдию из сюты” ор.25, Ф-но пьеса ор.23, № 5 (Вальс), 1924-1925 йиллари Веберннинг “3 пьеси” ор.17, “Schlieze mir die Augen

bedie” камер концерт ва пьесаси яратилди. 1945 йилга келиб эса Европа мамлакатлари ва Америка бўйлаб кенг тарқалди. 1950 йиллардан кейин Ғарбий Европада ривожланиб, кейинчалик полисерияли мусиқа деб атала бошлади.

Додекафония усталари орасида А. Шёнбергнинг шогирдлари А.Берг, А.Веберн, рус композитори И.Стравинский, поляк В.Лютославский, итальян муаллифлари Л.Даллапиккола, Л.Ноно, япон композиторлари Ё.Мацудайра, Т. Маюдзуми, К.Фукусима ва бошқалар танилган. Ўзбекистонда илк бор Ф.Янов-Яновский, М.Тожиев, Н.Зокиров, кейинчалик М.Махмудов, Н.Ғиёсов, Д.Янов-Яновский ва бошқа композиторлар додекафониянинг айрим хусусиятларидан фойдаланишган.

Фойдаланилган адабиётлар рўйхати:

1. Когоутек Ц. Техника композиции в музыке XX века. М., 1976.
2. Теория современной композиции. Отв. ред: А.С.Ценова. М., 2005.
3. Соколов А. С. Введение в музыкальную композицию XX века. М., 2004.
4. Холопова В. Н. Формы музыкальных произведений. Санкт-Петербург., 2001.
5. Денисев Э. В. Додекафония м проблемы современной композиторской техники, в сб: Музыка и современность, вып. 6, М., 1969.
6. Гершкович Р. М. Тональные истоки Шёнберговой додекафонии. Тарту, 1973.

ФИО авторов: *Юлдашева Вохида, Бердымуродов Адхам Мусурмонович*

Преподаватели Каршинского государственного университета, факультет немецкого языка и литературы

Название публикации: «КОМПЬЮТЕРНЫЕ ТЕРМИНЫ НА НЕМЕЦКОМ ЯЗЫКЕ»

Аннотация: В этой статье представлены отзывы о компьютерных терминах на немецком языке.

Ключевые слова: Компьютерная лексика, интернет, словарь, метод, монитор.

Компьютерную лексику на иностранных языках не так просто найти в словаре, и даже в современных иллюстрированных словарях она не всегда присутствует.

Вы скажете — зачем ее учить, ведь она одинакова на всех иностранных языках, почти все слова и выражения происходят из английского! Действительно, некоторые компьютерные термины в немецком языке заимствованы из английского, но далеко не все. Уважающие свой язык немцы придумали свои собственные эквиваленты многим словам. Вместе с тем, лексику, связанную с компьютерами и Интернетом, никак нельзя назвать ненужной — все знают, что она прочно вошла в повседневную жизнь и особенно пригодится нам на работе.

Словарный фонд немецкого языка содержит, по оценкам лингвистов, до полумиллиона регулярно используемых слов. Еще несколько миллионов составляют научные и специализированные термины. Запомнить такой объем иностранных слов трудно. Для толкования значений слов и фиксирования языковых норм создаются словари.

Списки распространенных слов составляются для удобства людей, желающих расширить диапазон знаний. Человеку, изучающему иностранный, они помогают определить, какие выражения наиболее часто употребляются в повседневной речи. Как правило, это простые бытовые выражения.

Акцентирование внимания на изучении популярных слов и словосочетаний позволяет в короткие сроки освоить язык до уровня свободного общения.

Analyse – анализ

Blutn - кровь

Blutgruppe – группа крови

Blutbild – показатели крови

Bluten – кровотечение

Blutvergiftung – заражение крови

Leukozyten - лейкоциты

blutstillende Tourniquet – кровоостанавливающий жгут

Baumwoll-Gaze-Dressing – ватно-марлевая повязка

Plasma - плазма

Untersuchung – обследование

Diagnose – диагностика, диагноз

Klinik – клиника

Klinisch – клинический

Krankenhaus – стационар

Stationär - стационарный

Ambulant - амбулаторный

Современные компьютерные программы позволяют получать терминологические банки данных, ориентированные на переводческую деятельность и информационно-нормативную. Базовые медицинские термины

на немецком языке с переводом предназначены для практикующих врачей, преподавателей вузов, студентов. А также полезны непрофессионалам, интересующимся медицинской тематикой. Перечни редких специализированных терминов составляются, прежде всего, для переводчиков.

Списки популярных терминов формируются на основе изучения словарей, анализа разговорников. Учитывается частота применения фраз пользователями и важность понимания перевода.

Литература

1. Ахманова О.С. Словарь лингвистических терминов. М., 1966.
2. Володина М.Н. Национальное и интернациональное в процессе терминологической номинации. М., 1993.
3. Володина М.Н. Термин как средство специальной информации. М., 1996.
4. Володина М.Н. Теория терминологической номинации. М., 1997.

ФИО автора: *Achilov Vadim Elmuradovich*

O‘zbekiston Respublikasi Qurolli Kuchlari Kichik mutaxassislar tayyorlash markazi texnik tayyorgarlik sikli katta o‘qituvchisi, podpolkovnik. Samarqand, O‘zbekiston

Название публикации: «YUKSAK HARBIY INTIZOM VA JANGOVAR SHAYLIKKA ERISHISH YO‘LLARI»

“Tanqidiy tahlil, qat’iy tartib-intizom va shaxsiy javobgarlik – har bir rahbar faoliyatining kundalik qoidasi bo‘lishi kerak”

Аннотасија: Ushbu maqolamda harbiy xizmatchilar tomonidan yuksak harbiy intizomga va jangovar shaylikni ushlab turishga oid bo‘lgan ma‘lumotlar to‘plami yoritilgan.

Калит со‘злар: tarbiya, intizom, mustaxkam, chidamli, vazifa, harbiy xizmatchi, majburiyat.

O‘zbekiston Respublikasi Qurolli Kuchlarining Intizom nizomi loyihasi muhokama uchun e‘lon qilindi.

Nizom talablari xizmat faoliyati oddiy askar, serjant, ofiser va generallar tarkibi lavozimlardagi harbiy xizmatga tenglashtirilgan O‘zbekiston Respublikasi Qurolli Kuchlari harbiy xizmatchilariga nisbatan qo‘llaniladi.

Nizomning qoidalari rezervdagi harbiy xizmatga majburlarga, shuningdek harbiy xizmatdan farqlash belgilari taqilgan harbiy formali kiyimni kiyib yurish huquqi bilan bo‘shatilgan fuqarolarga nisbatan ular harbiy formali kiyimni kiyib yurgan vaqtda tatbiq etiladi, ayrim istisnoli holatlardan tashqari.

HARBIY NIZOM Qurolli Kuchlar va qo‘shin turlarining qo‘shilma, qism va bo‘linmalaridan jangovar harakatlarda foydalanish tamoyillari, ularning maqsadlari, vazifa va usullarini, harbiy xizmatchilarning majburiyatlarini, ular orasidagi o‘zaro munosabatlarni, kundalik turmush faoliyatini. harbiy xizmatni tashkil etish, o‘tash yo‘l-yo‘riqlarini izga soluvchi hamda odob-axloq normalarini va harbiy nizomni mustahkamlash asosini belgilab beruvchi rasmiy me‘yoriy huquqiy hujjatdir.

Harbiy intizom – bu barcha harbiy xizmatchilarning qonun, harbiy nizomlar tomonidan, komandirlar (boshliqlar) buyruqlari bilan belgilangan tartib va qoidalarga qat’iy va aniq rioya etilishidir.

Harbiy intizom har bir harbiy xizmatchining O’zbekiston Respublikasi suverenitetini himoya qilishga bo’lgan harbiy va fuqarolik burchi, shaxsiy mas’uliyati, o’z xalqiga mislsiz sadoqatini his qilishiga asoslanadi.

Harbiy xizmatchilarda yuksak intizomni tarbiyalashning asosiy usuli ishontirishdir. Ammo ishontirish o’z harbiy burchiga sidqidildan yondashmaganlarga nisbatan majburiy choralar ko’rishni istisno etmaydi.

Harbiy intizom har bir harbiy xizmatchidan quyidagilarni talab etadi:

O’zbekiston Respublikasi Konstitusiyasi va qonunlariga qat’iy rioya qilish, Vatanga qasamyodga sodiq bo’lish;

o’z harbiy burchini mohirlik va jasorat bilan bajarish, harbiy ishni vijdonan o’rganish, kasbiy mahoratini oshirish, harbiy va davlat mulkini asrash;

harbiy xizmat qiyinchiliklarini mardonavor yengish, harbiy burchini bajarish uchun o’z jonini ham ayamaslik;

sergak bo’lish, harbiy va davlat sirlarini qat’iy saqlash;

harbiy xizmatchilar o’rtasidagi umumharbiy nizomlarda belgilangan o’zaro munosabatlarni qo’llab-quvvatlash, askariy birodarlikni mustahkamlash va o’zaro yordam ko’rsatish;

komandirlarga (boshliqlarga) va o’zaro hurmat ko’rsatish, harbiycha salom-alik va xushfe’llik qoidalariga rioya qilish;

jamoat joylarida o’zini munosib tutish, nomunosib xatti-harakatlardan o’zini va boshqalarni tiyib qolish;

komandirga (boshliqqa) huquqbuzarliklarni oldini olish, huquqiy madaniyatni oshirish, yuksak harbiy intizom va huquqiy tartibotni ta’minlash, fuqarolarning huquq va erkinliklarini himoya qilishga ko’maklashish.

Yuksak harbiy intizomga quyidagilar orqali erishiladi:

harbiy xizmatchilarda yuksak ma’naviy-ruhiy va jangovar fazilatlarni hamda komandirlariga (boshliqlariga) ongli tarzda bo’ysunishni shakllantirish;

har bir harbiy xizmatchining o'z majburiyatlari va umumharbiy nizomlar talablarini bajarishga shaxsiy mas'uliyati;

harbiy bo'linmada ichki tartibni saqlash, barcha harbiy xizmatchilarning kun tartibi va xizmat vaqti reglamentiga qat'iy rioya qilishi;

jangovar tayyorgarlikni puxta tashkil etish va u bilan butun shaxsiy tarkibning qamrab olinishi;

komandirlarning (boshliqlarning) o'z bo'ysunuvchilarga shaxsiy namunaligi va kundalik talabchanligi va ularning ijrochiligini nazorat qilishi, harbiy xizmatchilarning huquqlari va sha'nini hurmat qilish, ular haqida doimiy qayg'urish, ishontirish, majburlash, jamoatchilik ta'siri kabi omillarni to'g'ri uyg'unlashtirish va o'rnida qo'llash;

harbiy bo'linmada zarur moddiy va ijtimoiy-maishiy sharoitlarni yaratish.

Harbiy bo'linmadagi harbiy intizom holatiga barcha pog'onadagi komandirlar (boshliqlar) va ularning o'rinbosarlari javobgardir, ular doimo yuksak harbiy intizomni saqlashga, o'z bo'ysunuvchilardan unga rioya qilishni talab etishga, munosiblarni taqdirlab, layoqatsizlarga qattiqqo'l bo'lishi, lekin adolatli ta'zir choralari qo'llashga majburdirlar.

Harbiy qismda (muassasada) yuksak harbiy intizomni saqlash maqsadida komandir (boshliq) quyidagilarga majburdir:

bo'ysunuvchilarning shaxsiy fazilatlarini o'rganish, ular o'rtasidagi o'zaro munosabatlarni umumharbiy nizomlarda ko'rsatilgan qoidalar asosida saqlash, harbiy jamoani jipslashtirish, harbiy xizmatchilar o'rtasida do'stlikni mustahkamlash;

harbiy intizomning asl holati va shaxsiy tarkibning ma'naviy-ruhiy holatini bilish, bo'ysunuvchilarning komandirlar (boshliqlar) talabi va harbiy intizomni mustahkamlash bo'yicha vazifa va usullarini yakdil anglab yetishlariga erishish, ularning shaxsiy tarkibni ma'naviy-ruhiy holatini mustahkamlash va yuksaltirish bo'yicha faoliyatiga rahbarlik qilish rag'batlantirish va intizomiy ta'zir choralari qo'llash amaliyotiga o'rgatish;

huquqiy targ'ibot ishlarini tashkillashtirish, huquqbuzarliklarni oldini olish, harbiy xizmatni o'tash uchun xavfsiz sharoitlarni ta'minlash, ko'ngilsiz hodisalar va turli salbiy holatlarga yo'l qo'ymaslikka qaratilgan ishlarni olib borish;

xizmatni o'tash qoidalarining buzilishi aniqlangan holatlarni zudlik bilan bartaraf etish, harbiy bo'linmaning jangovar holatiga raxna soluvchi har qanday xatti-harakatning qat'iy tarzda oldini olish;

bo'ysunuvchilarni harbiy intizom talablarini so'zsiz bajarish va yuksak ijrochilik ruhida tarbiyalash, ularda shaxsiy g'urur, harbiy sha'n va harbiy burch tuyg'usini o'stirish va qo'llab-quvvatlash, harbiy jamoada harbiy intizom buzilishi va ijtimoiy adolatsizlik holatlariga murosasizlik kayfiyatini yaratish va bunda oshkoralikdan keng foydalanish;

bo'ysunuvchilarning ma'naviy-ruhiy holati va harbiy intizomni muntazam tahlil qilib borish, o'z vaqtida va xolislik bilan bu haqda o'zidan yuqori turuvchi komandirga (boshliqqa) hisobot berish, jinoyat va hodisalar to'g'risida esa zudlik bilan xabar berish.

Harbiy xizmatchilarning shaxsiyati, sha'ni va g'ururini hurmat qilish, ularni huquqiy va ijtimoiy himoyasi to'g'risida qayg'urish komandir (boshliq)ning muhim majburiyatidir.

Komandir (boshliq) o'z bo'ysunuvchilarga g'amxo'rlik qilishga, ularning talab va ehtiyojlarini bilishga va uning qondirilishiga erishishga, bo'ysunuvchilarining shaxsiy g'ururi toptalishiga va ularga nisbatan qo'pollikka yo'l qo'ymasligi, ularga doimo qonun, umumharbiy nizom va buyruqlarni qat'iy bajarishda namuna bo'lishi, axloqiy pokizalik, kamtarlik va adolatlilikda o'rnak bo'lishga majburdir.

Har bir harbiy xizmatchi o'zining huquq va qonuniy manfaatlarining himoya qilinishiga to'la ishonishi, komandir (boshliq) tomonidan uning shaxsiy daxlsizligini ta'minlanishi, o'z sha'ni va g'ururining hurmat qilinishiga g'amxo'rlikni his qilishi kerak.

Komandirning (boshliqning) harbiy intizomni ta'minlash borasidagi faoliyati ularning qonunlar va umumharbiy nizomlarga rioya qilishi, o'zining intizomiy hokimiyatidan

qonuniy foydalanishi va tartib o'rnatish uchun o'z vazifasini bajarishi hamda harbiy intizom buzilishining o'z vaqtida oldini olishi bilan baholanadi.

Harbiy intizom buzilishi holati, jinoyat va boshqa huquqbuzarliklarni yashirishga yo'l qo'ygan, nizomiy tartib va harbiy intizom talablariga rioya qilinishi uchun zarur shart-sharoitlarni ta'minlamagan, ularni tiklash uchun choralar ko'rmagan komandir (boshliq) qonunda belgilangan javobgarlikka tortiladi.

Biror bir huquqbuzar kimsa javobgarlikdan bo'yin tovlamasligi va aybsiz biror kimsa nohaq jazoga tortilmasligi kerak.

Bo'ysunuvchilarining xizmat faoliyati bilan bog'liq bo'lmagan huquqbuzarligi hamda komandirning (boshliqning) bevosita faoliyatining natijasi bo'lmagan yoki ularni oldini olish bo'yicha chora ko'rmaganligi uchun u javobgar bo'lmaydi.

Yakkaboshchilikning asosiy prinsipi komandirning (boshliqning) buyruq berish huquqi va uni bo'ysunuvchilarning so'zsiz bajarishi hisoblanadi.

Komandirga (boshliqqa) ochiqchasiga bo'ysunmaslik yoki qarshilik ko'rsatish hollari yuz berganida, tartib va intizom o'rnatish uchun u aybdorni qonun va umumharbiy nizom doirasida barcha majburlash choralarini qo'llashi, hatto uni jinoiy javobgarlikka tortishi mumkin.

Bunday holda qurolni qo'llash jangovar vaziyatda ham tinchlik davrida ham qonunlarda belgilangan tartibda istisno tarzda, noilojlik sharoitida amalga oshirilishi mumkin.

Komandirlarning (boshliqlarning) intizomiy huquqlari shtat bo'yicha egallab turgan yoki vaqtincha bajarib kelayotgan lavozimiga (majburiyatiga) muvofiq belgilanadi.

Komandir (boshliq) o'z lavozimiga kirishgan vaqtdan boshlab, ushbu lavozimni doimiy yoki vaqtincha bajarishidan qat'iy nazar egallab turgan lavozimi bo'yicha (xizmat mavqeiga muvofiq) intizomiy hokimiyatga ega bo'ladi va ushbu hokimiyatdan tegishli buyruqqa asosan ish lavozimini (majburiyatlarini) topshirguniga yoki lavozimdan ozod qilingunga (chetlatilgunga) qadar foydalanadi.

Har bir komandir (boshliq) o'ziga berilgan vakolati doirasida mustaqil ravishda o'z bo'ysunuvchilariga nisbatan qonunlarda va ushbu nizomda belgilangan rag'batlantirish va intizomiy ta'zirlarni qo'llash huquqiga ega.

Kichik lavozimdagi komandirlarga (boshliqlarga) berilgan intizomiy hokimiyat har doim katta komandirlarga (boshliqlarga) ham taalluqlidir.

Bo'linma, harbiy qism va birlashma komandirlarining o'rinbosarlari o'z bo'ysunuvchilarga nisbatan intizomiy hukm o'tkazishda bevosita boshliqlariga nisbatan bir pog'ona past hokimiyatga egadirlar.

Komandirlar (boshliqlar) faqat ularga berilgan vakolat doirasida hamda faqat taalluqli bo'lgan harbiy xizmatchilarga nisbatan egallab turgan lavozimi bo'yicha intizomiy hokimiyatdan foydalanish huquqiga ega.

Komandirlar (boshliqlar) boshqa biror-bir rag'batlantirish yoki intizomiy ta'zir choralarini belgilash shuningdek, ularni qo'llash bo'yicha belgilangan tartibni o'zgartirish huquqiga ega emas.

O'zbekiston Respublikasi mudofaa vaziri harbiy xizmatchilar va O'zbekiston Respublikasi Qurolli Kuchlari rezervida bo'lgan harbiy xizmatga majburlarga nisbatan, tegishli vazirliklar rahbarlari esa o'zlariga bo'ysunuvchi qo'shinlarning harbiy xizmatchilariga nisbatan nizomda ko'rsatilgan intizomiy ta'zirlarni to'la qo'llash huquqiga egadirlar, egallab turgan lavozimda yoki harbiy unvonda bir pog'ona pasaytirish, harbiy xizmatchi degan unvonni obro'sizlantiradigan xatti-harakat soldir etgani uchun harbiy xizmatdan bo'shatish to'g'risida qaror O'zbekiston Respublikasi Prezidenti – O'zbekiston Respublikasi Qurolli Kuchlari Oliy Bosh Qo'mondoni tomonidan qabul qilish holatlar bundan mustasno.

Oliy harbiy ta'lim muassasalari boshliqlari o'ziga bo'ysunuvchi shaxslarga nisbatan birlashma komandirining intizomiy hokimiyatidan foydalanadilar.

Oliy harbiy ta'lim muassasalari kursantlariga nisbatan rag'batlantirishlar va intizomiy ta'zirlar kontrakt bo'yicha harbiy xizmat o'tayotgan serjant va oddiy askarlar tarkibiga mansubdagilar kabi qo'llaniladi.

O'zbekiston Respublikasi Prezidenti – O'zbekiston Respublikasi Qurolli Kuchlari Oliy Bosh Qo'mondoni Nizomdagi intizomiy hokimiyatga to'laligicha ega.

Ogohlik – harbiy xizmatchi ma'naviyatining muhim tarkibiy qismi bo'lib, nafaqat shaxsining bir qirradi, balki dushman kirdikorlariga qarshi kurashda o'tkir quroldir.

Shu sababli har bir ofiser, serjant va askar nafaqat mustaqil Vatanimizning ishonchli himoyachisi bo'lishi, shuningdek, bizga yot va dushmanlik ruhi bilan sug'orilgan mafkuraga, g'oyaga qarshi faol kurashchiga aylanishi lozim. Boshqacha aytganda, biz – o'z ishining haqqoniyligiga qat'iy ishongan kishilar turli uydirma va bo'htonlarga e'tiborsizlik bilan munosabatda bo'lmasligimiz kerak.

Hozirgi kunda barchamiz mafkuraviy, ruhiy, axborot kurashi – kurashning eng jiddiy, kuchli shakllaridan biri ekanini yoddan chiqarmasligimiz kerak.

Shu sababli, ogohligimizni zamon talablari darajasiga ko'tarish, axborot xavfsizligini mustahkamlash uchun bundan buyon ham ma'naviy-axloqiy tarbiyani yanada takomillashtirib borishimiz lozim. Shu o'rinda ta'kidlash lozimki, jangovar shaylikni oshirishning yana bir mezoni bu harbiy intizomni mustahkamlashdir.

Asosiy e'tibor harbiy xizmatchilar ongida milliy istiqlol g'oyasiga sadoqatni shakllantirishga, Prezidentimiz va O'zbekiston Respublikasi hukumati olib borayotgan ichki va tashqi siyosat mohiyatini, harbiy intizomni mustahkamlash, yuksak jangovar tayyorgarlikni ta'minlash borasida davlatimiz rahbarining Qurolli Kuchlar oldiga qo'ygan talablarini shaxsiy tarkibga tushuntirishga qaratilishi lozim.

Harbiy intizomni mustahkamlashda O'zbekiston Respublikasi qonunlarini chuqur tushuntirish, huquqiy tarbiyani shakllantirish katta ahamiyatga egadir.

Xulosa:

Xulosa qilib aytganda, Qurolli Kuchlarimiz dunyo va mintaqadagi hozirgi harbiy-siyosiy vaziyat, qurolli kurash xarakteri va ehtimol tutilgan dushman xususiyatlaridan kelib chiqishi mumkin bo'lgan eng jiddiy sinovlarga doimo shay bo'lishi kerak.

Hushyorlik va ogohlikni, Qurolli Kuchlarimiz jangovar shayligini oshirib borish, tanlagan yo'limizdan qaytarishga urinayotgan kuchlarga munosib javob berishga doimo shay bo'lish – harbiy xizmatchilarning vatanparvarlik burchidir.

Yuksak harbiy intizomga erisha olsak ana shunda bizning qo'shinlarimizdagi jangovar shaylik yuqori darajada bo'ladi.

ФИО автора: *Azizov Shuxrat Shodmonovich*

O‘zbekiston Respublikasi Qurolli Kuchlari Kichik mutaxassislar tayyorlash markazi, texnik tayyorgarlik sikl o‘qituvchisi, mayor. Samarqand, O‘zbekiston

Название публикации: «XORIJIY TILLARNI O‘QITISHDA INNOVATSION TEXNOLOGIYALAR QO‘LLASH USULLARI»

“Milliy armiya va harbiylarimiz xalqimizga qancha yaqin, bir tanu bir jon bo‘lsa, shuncha qudratli bo‘ladi”.

Annotatsiya: Ushbu maqolamda hozirdgi zamonda juda kerak bo‘lgan xorijiy tillarni o‘rganish va o‘rganishda interfaol usullardan foydalanish bo‘yicha ma‘lumotlar keltirilgan..

Kalit so‘zlar: fan, yangilik, interaktiv, texnika, tarbiya, texnologiya, maqsad, insoniyat, faoliyat, texnik vositalar.

Pedagogika fanining dolzarb masalalari qatoriga, fan, texnika va ilg‘or texnologiyalar yutuqlaridan foydalanish asosida tarbiyaning maqsad, mazmun, metodlar, vositalari va tashkil etilishni ilmiy ta‘minlash masalalari kiradi.

Pedagogik texnologiya o‘z mohiyatiga ko‘ra subyektiv xususiyatga ega.

Shuning uchun har bir pedagog ta‘lim va tarbiya jarayonini o‘z imkoniyati va kasb mahoratidan kelib chiqib tashkil etishi lozim. Tashkil etilayotgan interfaol darslar o‘qituvchi va o‘quvchilarning hamkorligini oshirishi kerak. O‘quvchida mustaqil, erkin, mantiqiy va ijodiy fikrlash ko‘nikmalarini oshirishga xizmat qilishi shart.

Pedagogika fani bugungi kunda ma‘lum bir yuksalish bosqichiga ko‘tarilmoqda. Buning albatta obyektiv sabablari mavjud. Tarbiya maqsadining har bir davrda turlicha bo‘lishi ijtimoiy tuzum, mafkuraviy farashlarning o‘zgarishi bilan bog‘liq.

Ijtimoiy-iqtisodiy, ilmiy texnikaviy rivojlanish davomida tarbiya maqsadiga erishish jarayoniga nisbatan pedagogik yondoshuvlar ham turlicha bo‘lgan. Demak, ta‘lim tarbiyaning maqsadi, uning amalga oshirish jarayoni nazariy va amaliy jihatdan takomillashib borishi bilan pedagogika fani zamonaviy tus ola boshlaydi.

Bizning zamonaviy pedagogikamiz bugungi kunda aynan shunday holatni boshdan kechirmoqda.

Tarbiya - shaxsning ma'naviy va jismoniy holatiga muntazam va maqsadga muvofiq ta'sir etish va pedagogik jarayonda ta'lim maqsad-larini amalga oshirish uchun pedagog va tarbiyalanuvchilarning maxsus tashkil etilgan faoliyati.

Texnologiya - bu ishlab chiqarish jarayonida ashyolar, materiallar, yarim tayyor mahsulotlarni tayyorlash, qayta tayyorlash, ashyoning holati, xususiyati, shaklini o'zgartirish metodlari to'plamidir.

Birinchi- pedagogik texnologiya esa oldindan loyihalashtirilgan pedagogik jarayonni amaliyotda rejali va bir maromda tatbiq etish yoki pedagogik masalani yechishga qaratilgan pedagogning uzluksiz o'zaro bog'langan harakatlari tizimidir;

Ikkinchi- ta'lim va tarbiya metodlarining u yoki bu to'plamini qo'llash bilan bog'liq bo'lgan pedagogning uzluksiz, o'zaro shartlangan harakatlari tizimidir;

Uchinchi - pedagogning yutuqlariga kafolat beradigan aniq ishlab chiqilgan va qat'iy ilmiy loyihalashtirilgan pedagogik harakat;

To'rtinchi- ta'lim shakllarini optimallashtirishga qaratilgan, texnika hamda inson omillari, uning o'zaro hamkorligi asosida o'qitish jarayoni va bilimlarni egallash, yaratish, qo'llash hamda belgilashning tizimli metodidir.

Bir so'z bilan aytganda - ta'lim modellarini optimallashtirish maqsadida, inson va texnika reserslari va ularning o'zaro ta'sirini hisobga olgan holda, butun o'qitish va bilimlarni o'zlashtirish jarayonini yaratish, qo'llash va aniqlash tizimidir

O'qituvchi o'z mutaxassisligi bo'yicha bilimidan qat'iy nazar, o'quv jarayoniga qadam qo'yar ekan, pedagogik va psixologik bilimlar, texnologiya va o'qitish metodikalari yig'indisi bo'lgan zarur pedagogik minimumlarni egallagan bo'lishi shart.

Shu bilan bir qatorda ta'lim samaradorligini oshirishga qaratilgan innovasion texnologiyalarni hayotga qo'llay olish ko'nikma va malakalarini doimiy shakllantirib borishi zarur. Kattalar ta'limi ya'ni Andragogika fanida bitta qoida bor.

Ya'ni inson, shu jumladan o'qituvchi professionallikning eng yuqori darajasiga faqat o'z xoxishi bilan harakat qilgandagina erisha oladi. Bizda ko'pincha o'qituvchilar o'z

kasbiy salohiyatini yuqori deb hisoblaydi va hali o‘zlarida barkamol bo‘lish zahiralari borligiga o‘zlari ishonolmaydilar.

Interfaol metodlarni tezlikda o‘zlashtirib keta olmayotganliklarining sababi ham shu bo‘lsa kerak. Bunday o‘qituvchilarda eng avvalo ishonchni paydo qilish lozim. Ikkinchidan o‘qituvchilarda ichki va tashqi motivasiyaning birday emasligi dadir.

Mana shu sabablar orqali dars samaradorligini oshirishda ba’zi bir muammolar vujudga kelmoqda. Dars samaradorligini oshiruvchi omillarga o‘qituvchining pedagogik va boshqaruvchilik mahoratini, tashkilotchilik qobiliyatini, o‘quv resurslarining maqsadga muvofiq ishlatilishini, va ayniqsa vaqtni to‘g‘ri va aniq taqsimlay bilishni kiritish mumkin.

Dars samaradorligini belgilovchi eng muhim omil o‘tilayotgan darsda maqsadning to‘g‘ri shakllantirilishidir. Agar dars maqsadi to‘g‘ri, aniq, vaqt bo‘yicha chegaralangan bo‘lsa, va maqsadga erishish imkoniyatlari real bo‘lsa va o‘qituvchi mahoratli bo‘lsa mana shunday dars samarali deb hisoblanadi.

Bundan tashqari darslarni kombinasilangan usulda olib borish ham darsni rang-barang va samarador bo‘lishiga yordam beradi. Kombinasiyalangan dars bu turli xil kombinasiyalarni bir vaqtda darsning maqsadiga mos, uzviylikni ta’minlagan holda, o‘quv maqsadlarin amalga oshirish uchun dars tiplarini va interfaol usullarning bir turini ikkinchi turi bilan kombinasiyalab olib borish hisoblanadi.

Masalan o‘qituvchi o‘zining mahoratiga ishonsa dars jarayonida ishchanlik o‘yinlarini rolli o‘yinlar bilan birlashtirishi, yoki yangi bilimlarni o‘zlashtirishga mo‘ljallangan darsda hamkorlikda o‘qitish tamoyillari asosida individual ishlash bilan, kichik guruhda ishlash metodini bir vaqtda ishlatishi ham kombinasiya-langlikka misol bo‘ladi.

Interfaol usullarni qo‘llashda albatta vaqtdan chiqib ketish muammolari ham bo‘ladi. Buning uchun pedagogik mahoratning mavjudligi katta ahamiyat kasb etadi. Agar pedagog haqiqiy izlanuvchan, yangilikka intiluvchan, talabalar bilan to‘g‘ri do‘stona muhit yarata olsa, har qanday interfaol uslubdagi dars davomidagi muammolarni hal qila oladi. Buning uchun interfaol uslubdagi darsni talab darajasida to‘g‘ri tashkil etsa ijobiy natijaga erisha oladi.

Interfaol dars ta'lim sifatini kafolatlaydi. Chunki interfaol ta'lim jarayonida o'qituvchining asosiy vazifasi o'quvchini o'qitish emas, ta'lim jarayonini boshqarish va o'quvchiga sharoit yaratib berishdan iborat bo'lib, o'quvchining vazifasi o'rganilayotgan har qanday bilim, ko'nikmalarni o'zi, o'rganilayotgan muammoning yechimini o'zi qidirib topishidan iborat.

Muammo o'quvchi tomonidan yechilganligi uchun ham o'quvchining o'zlashtirishi kafolatlanadi.

Xulosa tariqasida yangi bilimlarni o'zlashtirishga mo'ljallangan hamda darsda hamkorlikda o'qitish tamoyillari asosida individual ishlashga undaydi.

Biz mashg'ulotlarni turli ko'rinishda, turli usullar bilan o'tkazishimiz mumkin. Eng asosiysi erishiladigan natija. Lekin bugungi dunyo hamjamiyatining asosiy e'tibori yangi pedagogik ta'lim texnologiyalarida sinash mumkin.

ФИО автора: *Sarimsokov Shoyat Mutallibjonovich*

O‘zbekiston Respublikasi Qurolli Kuchlari Kichik mutaxassislar tayyorlash markazi
texnik tayyorgarlik sikl boshlig‘i, podpolkovnik. Samarqand, O‘zbekiston

Название публикации: «QO‘SHINLAR TIZIMIDAGI KO‘CHMA TA‘MIRLASH
USTAXONASINING VOSITALARI»

**“Har bir davlat xizmatchisi har kuni o‘zining mehnati bilan egallab turgan
lavozimiga loyqligini isbotlashi kerak”.**

Annotasiya: Ushbu maqolamda okruglar miqiyosidagi ko‘chma ta‘mirlash
ustaxonalarini qishloq xo‘jaligi texnikalariga texnik xizmat ko‘rsatishi va yangi
zamonaviy asbob-uskunalar bilan butlanganligi Qurolli Kuchlarning texnik ta‘minoti
samarasini yanada oshirishga qaratilgan ustuvor vazifalaridan biri sifatida qaralib
kelinmoqda.

Maqolamni dalbzarligi shundaki xozirda fermer va qishloq xo‘jaliglarida dala
sharoitlarida qishloq xo‘jalik mahsus texnikalariga texnik xizmat ko‘rsatish, ta‘mirlash
vositalari va kuch vositalari mavjud emas.

Kalit so‘zlar: ta‘mir, vosita, qo‘shin, bo‘linma, mahsus-uskuna, shaxsiy tarkib,
anjomlar, extiyot qismlar, maqsad, sharoit, xo‘jalik, texnika, kuch vosita, zamonaviy,
qurol-aslaha, texnik xizmat ko‘rsatish.

Qurolli Kuchlarning texnik ta‘minoti bo‘linmalarining eng kerakli bo‘lgan bo‘g‘imi bu
okruglarda joylashgan xarakatdagi ko‘chma ta‘mirlash ustaxonalaridir. Xozirgi kunda
ko‘chma ta‘mirlash ustaxonalarini dala sharoitlarida qishloq xo‘jaligi texnikalariga
texnik xizmat ko‘rsatayotgani bejizga emas.

Ko‘chma ta‘mirlash ustaxonalari bu borada barchaga ibrat bo‘lib kelmoqda yaqqol
misollar keltirsak paxta-yig‘im terim mavsumida fermer va qishloq xo‘jalik
texnikalarini yangi asbob-uskunalar yordamida ta‘mirlab paxta yig‘im terimiga o‘z
xissalarini qo‘shib keldilar.

2020 yil paxta yig‘im terimi oldidan qishloq hojalik texnikalariga xar bir harbiy
okruglarning ko‘chma ta‘mirlash ustaxonasidan mutaxassis-ta‘mirlovchilar tarkibidan
ishchi guruhlar tuzilib viloyatlarda nosoz va ta‘mir talab (paxta terim mashinalari)

qishloq xo'jalik texnikalariga yangi namunadagi asbob-uskunalar bilan amaliy yordam berib paxta yig'im terimiga texnik ta'minoti mutaxassislari o'z xissalarini qo'shdilar. Ko'chma ta'mirlash ustaxonasidagi moddiy-texnik ta'minot ta'mirlash ish faoliyatini va imkoniyatlarini qo'llab turish maqsadida tashkil qilinadi.

U ishchi postlarini kerakli agregatlar, ehtiyot qismlar va materiallar, shuningdek asboblari, yoqilg'i, moylovchi va boshqa turdagi moddiy vositalar bilan uzluksiz ta'minlash orqali amalga oshirilishi kerak.

Moddiy-texnik ta'minotga ko'chma ta'mirlash ustaxonasini ta'mirlash ish faoliyatini ta'minlash uchun moddiy-texnik ta'minot rejasini tuzib chiqqan bo'linma bo'linma komandiri javobgar bo'ladi.

Moddiy-texnik ta'minot rejasini tuzish uchun birlamchi ma'lumotlar quyidagilar bo'ladi:

mashina ta'mirining reja-grafigi (mashina markalari bo'yicha ta'mirlash fondining tarkibi, soni va ta'mirlashni bajarish muddati);

rejalashtirilayotgan davrning boshlanishigacha mavjud bo'lgan moddiy vositalar hajmi;

avtomobil va boshqa turdagi jihozlar sarfining me'yorlari;

mashinaning joriy ta'mirini ta'minlash bo'yicha keltirilayotgan avtomobil jihozlari zahira to'plamining imkoniyatlari;

keltirilayotgan avtomobil jihozlari zahira hajmini belgilanganidan pasaymasligi;

ko'chma ta'mirlash ustaxonasining detallarini tayyorlash va tiklash imkoniyatlari.

Moddiy-texnik ta'minotning asosiy turi mashinalarni avtomobil jihozlari bilan ta'minlash bo'lib, u tinchlik davrida va urush vaqtida ham boshqaruv tuzumining ta'minot rejasiga asoslanib amalga oshiriladi.

Agregat uzellar, ehtiyot qismlar va materiallarga talab nomeklatura va 1 va 2 to'plamlar bo'yicha ta'minlanadi.

ULARNING SONI AMALDAGI ME'YOR BO'YICHA TALAB QILINADI.

Dala sharoitlarida avtomobil texnikalari va zanjir tasmali mashinalarga texnik xizmat ko'rsatish va tayyor agregatlarda joriy ta'mirlash ishlarini bajarishga mo'ljallangan.

Ko'chma ta'mirlash ustaxonasi zamonaviy ta'mirlash vositasi hisoblanadi. Uning tarkibiga ishlab chiqarish uskunalari va barcha turdagi avtomobil texnikalarini ta'mirlashda ishlatiladigan asbob-uskunalar va butlangan ehtiyot qismlar majmuasi kiradi.

Ustaxonada kuchlantiruvchi elektr qurilmasi mavjud bo'lib, u ustaxona agregatlarining ta'mirlash ishlarini bajarishda avtonom tok manbai bilan ta'minlashga xizmat qiladi.

KO'CHMA TA'MIRLASH USTAXONASINING TARKIBI QUYIDAGILARDAN IBORAT:

ZIL-131 avtomobil shassisiga o'rnatilgan chilangarlik – ta'mirlash ustaxonasi (ChTU) MRS-AT-M1;

ZIL-131 avtomobil shassisiga o'rnatilgan mexanik ta'mirlash ustaxonasi (MTU-M1) MRM-M1;

ADB -6120 bir o'qli IAPZ tipidagi yarim tirkamaga o'rnatilgan benzinli-yoyli payvandlash agregati (BYoPA);

ESB-4VZ bir o'qli 1-AP-1.5t tipidagi yarim tirkamaga o'rnatilgan benzinli ko'chma zaryadlash stansiyasi;

ZIL-131 maxsus avtomobili (chig'irli va ikki oyoqli yoyli-kranli ZIL-131 maxsus avtomobili);

yuvish postlari, temirchilik, moylash va moy quyish ishlari, diagnostik-nazorat postlarining uskunlari.

MRS-AT-M1 chilangarlik-ta'mirlash ustaxonasi avtomobil texnikalarini dala sharoitida ta'mirlashda qismlarga ajratish va yig'ish, chilangarlik-to'g'rilash ishlarini bajarishga mo'ljallangan. Bundan tashqari, ustaxonaning uskunalari payvandlash, misgarlik-tunukachilik, duradgorlik, bo'yash, moylash va moy quyish ishlari hamda akkumulyator batareyalarini to'yintirish (zaryadlash), ta'minlash tizimi va elektr asbob-uskunalarini ta'mirlash va rostlash ishlarini bajarish imkoniyatlarini yaratadi.

Chilangarlik-ta'mirlash ustaxonasida kuchli elektr qurilmasi, yoyli-kran va mashinalarni ta'mirlashda ishlatiladigan chodirlarning mavjudligi, undan ko'chma ta'mirlash brigadasi sifatida foydalanish imkoniyatini yaratadi.

Ustaxona ZIL-131 avtomobil shassisiga o'rnatilgan kuzov-furgondan iborat. Kuzov-furgon OV-65 havo-isitish almashtirish uskunasi, 4FVUA-75N-12 yoki FVUA-100N-12 havo-tozalash almashtirish uskunalari bilan jihozlangan.

MRS-AT-M1 ustaxona kuzovida uchta ishchi posti tashkil qilinadi: chilangar, elektr jihozlari ustasi va ta'minlash tizimi detallarini ta'mirlovchi mutaxassislar shahobchalaridir. Ustaxonadan tashkarida P-20 chodirida uchta ishchi o'rinlari tashkil qilinadi: ikkita chilangar-montajchilar va bitta payvandlash ishchisi o'rinlaridir.

Ustaxona 12 kv. quvvatli generator bilan jihozlangan bo'lib, yuk ko'tarish uskunalari va moslamalari, yoyli-kran, agregat va dvigatellarni ko'tarishda foydalanadigan moslamalardan iborat.

Yoyli-kran mashinalarni ta'mirlashda agregat va mexanizmlarini bir joydan ikkinchi bir joyga ko'chirish va tushirishga mo'ljallangan. Yoyli-kran yurish holatida ustaxona kuzovining tomiga mahkamlanadi va olib yuriladi.

Yoyli-kranni ishchi holatga o'rnatish muddati 4 daqiqa va u avtomobil ramasining oldingi qismiga ikki kishi tomonidan o'rnatiladi.

Yoyli-kranning yuk-ko'tarish qobiliyati – 1500 kg, yoyning ramaning old qismidan chiqish uzunligi - 2400 mm, ilgakning ko'tarilish balandligi - 3700 mm, yoyli-kranning og'irligi - 89 kg. Yoyli-kranni ko'tarish va tushirish avtomobilning chig'iri yordamida amalga oshiriladi.

MRM-M1 mexanik ta'mirlash ustaxonasi dala sharoitida avtomobil texnikalarini joriy ta'mirlashda tokarlik, frezerlash, silliqlash, parmalash va chilangarlik ishlarini bajarishga mo'ljallangan.

Ustaxonaning uskunalari detallarga mexanik ishlov berish (detailarning ichki qismi va sirtiga ishlov berish), aylana yuzalarini silliqlash, 200x100 mm o'lchamdagi yuzalarni frezerlash, parmalab teshiklar va rezbalar ochish, asboblarni charxlab o'tkirlash va chilangarlik ishlarini bajarishga imkon yaratadi.

Ustaxonaning kuzovida tokar va ikkita chilangar ishchi o'rinlari tashkil qilinadi. Ustaxona 12 kv. quvvatli kuchli elektr qurilmasi va P-20 chodiri bilan ta'minlangan. P-20 chodiri yoyilganda, ko'chma avtomobil ta'mirlash ustaxonasi (PARM-1M1)ning misgarlik-tunukachilik va elektr kamera yamash shahobchalari joylashtiriladi.

Ustaxonaning asosiy ishlab chiqarish uskunalari:

IT-1M tokar-vint kesuvchi dastgohi;

2M112 stol ustida joylashgan parmalash dastgohi;

EZS-2 elektr charxlash dastgohi;

chilangar asbolari va moslamalari majmui;

kesuvchi asboblarning majmui (keskichlar, parmalar, metchiklar va plashkalar);

elektr parmalash dastgohi;

bolt va shpilkalarni chiqarib olish moslamalari.

ko'tarish-transport ishlari, yarim ko'milgan va botib qolgan avtomobillarni yarim ko'tarish usuli bilan chiqarib olish, ko'chirish va moddiy vositalar, ehtiyot qismlar hamda ko'chma ta'mirlash ustaxonasining asosiy uskunalarini olib yurish uchun xizmat qiladi.

Yoyli-kranning yuk ko'tarish kobiliyati 1500 kg, avtomobil oldidan chiqishi 2000 mm, ilgakning ko'tarilish balandligi 3100 mm. yoyli-kranni ishchi holatiga keltirish (uch kishi bilan) vaqti 6-8 daqiqa, yig'ish vaqti 5-7 daqiqa.

ZIL-131 maxsus avtomobili PARM-1M1ning bir joydan ikkinchi joyga ko'chirishda quyidagi ishlarni bajaradi:

misgarlik-tunukachilik ishlari shahobchasining asbob-uskunalarini;

yuvish va moylash, temirchilik ishlari shahobchalarining asbob-uskunalarini;

kabellar tarmoqlari to'plamini;

yuk ko'tarish uskunalari va moslamalarini;

2-raqamli avtomobil mulki va ehtiyot qismlarini;

qo'shimcha asboblarning va jihozlarni olib yurish uchun xizmat qiladi.

ADB-6120 rusumidagi elektr-payvandlash agregati qalinligi 0.6mm. dan 12mm. gacha bo'lgan detallarni qo'l bilan doimiy elektr yoyli payvandlash hamda 12mm. gacha qalinlikdagi po'lat detallarni eritishga mo'ljallangan.

ADB-6120 rusumidagi payvandlash agregati, GAZ-320B benzinli dvigateldan va GD-303 bir postli doimiy tokli payvandlash agregatidan iborat.

Agregat IAPZ-738 yarim o'qli tirkamaga o'rnatilgan bo'lib, 25m. uzunlikdagi payvandlash kabeli, elektr payvandlash kabeli, elektr payvandlash niqobi, elektrodushlagich, shirma, stul va payvandlash stolidan iborat.



ADB-6120 rusumidagi elektryoyli (doimiy tokli) payvandlash a gregatining umumiy ko'rinishi.



ADB-6120 tipidagi elektryoyli agregati yordamida payvandlash.

ESB-4-VZ-1 (4kvt. nominal quvvatli, benzinli elektr stansiyasi) ko'chma AKB to'yintirish va elektr toksizlantirish stansiyasi, dala sharoitida akkumulyator batareyalarini to'yintirish va elektr toksizlantirish uchun mo'ljallangan.

AKB to'yintirish va elektr toksizlantirish stansiyasi 1-AP-1.5 rusumidagi bir o'kli tirkama ustiga o'rnatilgan bo'lib, og'irligi 1085 kg, va yopish uchun brezent chodir bilan butlangan. Stansiyaning tarkibiga benzinli elektagregati, zaryadlarni taqsimlash qurilmasi, agregatning butlovchi jihozlarini olib yurish qutisi, asboblari va yokilg'i olib yuruvchi idishlar kiradi. Agregat 3000 ayl/daq, 8 ot kuchi quvvatiga ega UD-2 benzinli

dvigatelga, nominal kuchlanish – 115 V, nominal tok kuchi – 4 A, 4,6 kvt quvvatga ega generatordan iborat. Zaryadlarni taqsimlash qurilmasi stansiyaga akkumulyator batareyalarini to'yintirish uchun ulash, tok kuchini roslash va to'yintirish guruhlari bo'yicha taqsimlashga mo'ljallangan.

Zaryadlarni taqsimlash qurilmasi 4 ta AKB larni to'yintirish va elektr toksizlantirish guruhlaridan iborat:

1- guruh -5A;

2- guruh -20A;

3- guruh -10A;

4- guruh –20A.

Har bir guruh:

tok qiymatini to'g'rilovchi reostat;

ampermetr;

bir qutbli avtomatik ravishda ishlaydigan qo'shgich;

generatorda kuchlanish kamayganda hosil bo'ladigan teskari yo'nalishdagi tokdan, generator va akkumulyator batareyasini himoya qiluvchi teskari tok relyesi;

AKB larni to'yintirish va elektr toksizlantirish uchun qo'shgichlar paketidan iborat.

Benzinli to'yintirish stansiyasi turli o'lchamdagi kabellar tarmog'iga ega.



ESB-4VZ-1 zaryadlash va razryadlash agregatining umumiy ko'rinishi.



Zaryadlarni taqsimlash qurilmasi.



Zaryadlarni taqsimlash qurilmasining akkumulyator batareyalariga xizmat ko'rsatish jihozlari.



ESB-4VZ-1 zaryadlash va razryadlash agregatining umumiy ko'rinishi

Ko'chma avtomobil ta'mirlash ustaxonasining imkoniyatlari va tashkiliy strukturasi

Ko'chma avtomobil ta'mirlash ustaxonasi, harbiy qism ta'mirlash guruhini avtomobil texnikalarini ta'mirlashga mo'ljallangan shtatli ta'mirlash vositasi hisoblanadi.

Avtomobil texnikalarini chilangarlik-ta'mirlash ustaxonasi (MRS-AT-M1) va P-20 chodirida ishchi o'rinlari va qismlarga ajratish va yig'ish ishlari bo'linmasining postlari tashkil qilinadi.

Avtomobil texnikalarini mexanik ta'mirlash ustaxonasida (MRM-M1) va P-20 chodirida ishchi o'rinlari va maxsus ishlar hamda mexanik – chilangarlik postlari tashkil qilinadi.

Bundan tashqari bu bo'linmada temirchilik ishlari, moylash va moy quyish ishlari shahobchalari yoyilib ochiladi va tashkil qilinadi.

Temirchilik ishlari shahobchasi 2.8 x 2.8 m o'lchamdagi P-28 chodiri ichida yoyib tashkil qilinadi.

Ta'mirlash guruhi shaxsiy tarkibi bajariladigan ta'mirlash ishlariga va shtat bo'yicha avtomobillar soniga qarab 10-22 kishidan iborat bo'ladi.

Ta'mirlash guruhini avtomobil texnikalarini ta'mirlash bo'yicha imkoniyati, shaxsiy tarkibning mavjudligiga qarab quyidagi formula bo'yicha aniqlanadi:

$$A = \frac{N \cdot t}{T};$$

Bu yerda:

A – bir sutka davomida bajariladigan joriy ta'mirlashlar soni;

N - ta'mirlovchilar soni;

t - ish vaqti;

T - joriy ta'mirlashdagi ish hajmi (odam / soatda).

PARM-1M1da avtomobil texnikalarini joriy ta'mirlashning ishlab chiqarish jarayoni brigada usulida tashkil qilinadi.

Jangovar harakatlar davrida mashinalarni ta'mirlashning ishlab chiqarish jarayonini tashkil qilishda quyidagi omillar hisobga olinadi:

KTU ning doimiy ravishda ko‘chib yurishi, ta‘mirlash ishlarini belgilangan muddatda tugatilishi va ta‘mirlash ishlarining aniq tashkil qilinishini talab qiladi;

ta‘mirlash ishlari turining o‘zgarishi (agregatlarni joriy ta‘mirlashda ta‘mirlash ishining hajmi qiskaradi va tunukachilik, payvandlash, misgarlik va mahkamlash-qotirish ishlari hajmi ortadi);

birinchi navbatdagi ta‘mirlash ishlarining bajarilishi;

nosoz mashinalarni detal va uzellarini almashtirish bilan ularni safga qo‘yishni keng qo‘llash.

Brigada usulida ta‘mirlashda chilangarlar soni, ta‘mirlash fondining soni, mashinalarning shikastlanish xarakteri va ta‘mirlash ishlari sharoitiga qarab aniqlanadi.

Odatda, ta‘mirlash brigadasida shaxsiy tarkibning soni 2-3 kishidan iborat bo‘ladi. Uning tarkibiga ta‘mirlanayotgan mashina haydovchisi ham kiradi.

Ta‘mirlash brigadalari avtomobil yurish qismi yoki dvigatellarni ta‘mirlash bo‘yicha ixtisoslashtirilishi mumkin.

Xulosa tariqasida hozirda ko‘chma ta‘mirlash ustaxonasini o‘rni va xizmat faoliyati nafaqat qo‘shinlarda balki qishloq xo‘jalik texnikalarini dala sharoitlarida ta‘mirlashda ham keng foydalanilmoqdadir.

Foydalanilgan adabiyotlar:

1. Remont voyennoy avtomobilnoy texniki. Moskva. Voenizdat. 1986 g.
2. Podvijnaya avtomobilnaya remontnaya masterskaya PARM-1M1. Rukovodstvo. Moskva. Voenizdat. 1985 g.
3. Remontno-slesarnaya masterskaya MRS-AT-M1. Rukovodstvo. Moskva. Voenizdat. 1980 g.
4. Remontno-mexanicheskaya masterskaya MRM-M1. Rukovodstvo. Moskva. Voenizdat. 1980 g.
5. Razvertivaniye podvijnoy avtomobilnoy masterskoy PARM-3M. Metodicheskoye posobiye. Samarkand. SVVAKU. 1986 g.

ФИО автора: *Бойполвонов Барот Джонкобулович*

старший преподаватель Каршинского инженерно экономического института

Название публикации: «МЕТОДИКА ФОРМИРОВАНИЯ КОМПЕТЕНЦИЙ С ИСПОЛЬЗОВАНИЕМ ЭЛЕКТРОННЫХ ОБРАЗОВАТЕЛЬНЫХ РЕСУРСОВ»

Аннотация: Проблема с электронными образовательными ресурсами заключается в том, что нет разработанной методологии, апробированной для их создания. Требуется от учителей широкого использования ресурсов электронного обучения в учебном процессе.

Ключевые слова: Электронное обучение, информационные технологии, искусственный интеллект, виртуальная реальность, геоинформация.

Annotation: The problem with e-learning resources is that there is no developed methodology tested to create them. Requires teachers to make extensive use of e-learning resources in the learning process.

Key words: E-learning, information technology, artificial intelligence, virtual reality, geoinformation.

«Учитель — это человек, который учится всю жизнь». Поэтому важным критерием успешности работы учителя будет самостоятельное обучение, направленное на овладение новыми методами и формами обучения. Сегодня профессиональная готовность педагога – это прежде всего:

➤ Способность к освоению новых педагогических технологий, незначительное увеличение объема самостоятельной деятельности, умение проектировать, подбирать педагогические средства;

➤ Степень владения информационно-коммуникационными технологиями в своей профессиональной деятельности. Человечество вступило в новый этап своего развития, сформировалось информированное общество, в котором информация и информационные процессы будут одной из важнейших составляющих жизни человека. Этот процесс обучения требует от учителей

широкого использования ресурсов электронного обучения, но этот процесс не может быть организован без специальной подготовки учителей.

На сегодняшний день актуальной задачей остается необходимость комплексной подготовки учителей к созданию и использованию электронных образовательных ресурсов, направленных на достижение новых результатов обучения. Меняющаяся информационно-культурная среда ставит перед современной педагогикой ряд сложных задач, новых для общества и педагогической науки. Развитие новых информационных и коммуникационных технологий изменило информационную среду, в которой происходит развитие человека и социальная работа. Современные СМИ во многих случаях стали носителями социальных норм, ценностей и правил, которым следуют люди. В то же время новые информационные технологии стали усилителем человеческого интеллекта, новым уровнем хранения, обработки и производства информации.

Сохраняя важнейшие достижения человечества, новая информационная культура требует от современного человека развития новых видов интеллектуальной деятельности, которые позволят ему более эффективно осуществлять свою деятельность в мире информации. Специфика подготовки студентов разных уровней образования накладывает серьезные ограничения на разработку, состав и использование электронных образовательных ресурсов. Необходимость ранней подготовки специалистов по информационным технологиям и учителей естественных наук для образовательных учреждений для разработки и эффективного применения ETZ является общей для всех уровней образования. Только наличие компетентных преподавателей может обеспечить эффективное использование электронных образовательных ресурсов в образовательном процессе. С другой стороны, переподготовка большого количества преподавателей образовательных учреждений в области ИКТ невозможна без создания соответствующих учебно-методических электронных образовательных ресурсов. При наличии электронных образовательных ресурсов, при их использовании педагог может не только работать, но и учиться, не только повышать свою квалификацию, но и проходить переподготовку и

получать вторичную информацию. Теперь педагогическое творчество и опыт могут быть отражены в электронном образовательном ресурсе и, следовательно, распространены в педагогическом сообществе. Анализируя основные факторы, влияющие на процесс применения информационных и коммуникационных технологий, также можно выделить следующие:

- количество показательных классов и их оснащение растет медленно по отношению к этим возможностям учащихся;

- обновление информационных ресурсов образовательных учреждений не на должном уровне. Цена специальной литературы в рознице очень высока. Преподавателям и студентам сложно посещать конференции, выставки, приобретать новые учебно-методические издания, по финансовым причинам.

- Среди студентов сложилась традиция использования мультимедийных и гиперссылочных справочников, энциклопедий и обучающих программ, записанных на CD-ROM, интернет-ресурсов из его новых каналов, а не традиционных методов получения информации.

- Самостоятельное изучение элементов новых информационно-коммуникационных технологий учащимися, студентами и преподавателями в рамках специальных специальностей, предметов. Области использования ресурсов электронного обучения учителями естественных наук:

- методическая подготовка к урокам и внеклассным занятиям по предмету;

- проведение всех видов занятий и мероприятий по предмету;

- при сборе результатов обучения в целях оперативной обратной связи, ведения статистической отчетности в ходе обучения;

- ознакомление с новыми электронными образовательными комплексами и возможностями их использования;

- в обмене опытом между коллегами.

Для учителя компьютер является мощным средством упрощения процесса создания учебного материала, планирования методического фонда, моделей

уроков, примеров применения в различных ситуациях, а также автоматизированной кропотливой работы по представлению материала в развернутой или краткой форме, подведению итогов. и подготовить результаты обучения, отчеты. Как техническое средство компьютер позволяет повысить стремление учащихся к решению учебных задач, что обусловлено его новизной, возможностью вовлечь всех учащихся в процесс обучения, возможностью каждого ученика максимально индивидуально заниматься с ними, в кратчайшие сроки возможность контроля одновременно и массы, и системного дифференциала достигается за счет объективности получаемых оценок. Всего этого можно добиться, правильно подобрав электронные образовательные ресурсы, правильно организовав работу на одном или нескольких компьютерах в классе и дома в соответствии с целями и задачами урока.

Специальные исследовательские структуры, занимающиеся вопросами разработки и применения информационных технологий в современном образовании, еще не созданы, они только начинают создаваться. Поэтому существует «зазор» между возможностями образовательных технологий и их реальным применением. Ситуация еще более осложняется появлением стремительно новых, более эффективных информационных технологий и, основанных на искусственном интеллекте, интерфейсов виртуальной реальности, геоинформационных систем.

Выходом из конфликта может стать интеграция технологий, то есть создание связи, позволяющей учителю использовать на уроке понятные ему и адаптированные к образовательному процессу технические средства. Производители электронных образовательных ресурсов и преподаватели, применяющие их в своей практике, должны устранять объективные и типичные субъективные недостатки электронных образовательных ресурсов и стараться компенсировать их при создании и эксплуатации таких средств. Из вышеизложенного можно сделать вывод о целесообразности использования электронных образовательных ресурсов совместно с традиционными средствами обучения.

Электронные учебные ресурсы не могут быть альтернативой безкомпьютерным учебным пособиям. Преимущество электронных образовательных ресурсов следует понимать в том смысле, что при разработке соответствующих технологий именно электронные образовательные ресурсы составляют основу учебно-методического обеспечения. Нетрудно понять, что описанная выше ситуация представляет собой порочный круг. Проблема обеспечения электронными образовательными ресурсами основана на отсутствии разработанной методики, апробированной для их создания, развитие методики затруднено маломасштабностью использования существующих электронных образовательных ресурсов, а отсутствие методологии приводит к нехватке качественных электронных образовательных ресурсов. На наш взгляд, можно выйти за рамки этого, привлекая преподавателей образовательных учреждений к разработке и активному использованию электронных образовательных ресурсов. Из сказанного не следует вывод о том, что 100% преподавателей обязательно должны владеть инструментами автора электронного учебного ресурса и быть в числе создателей электронного учебного ресурса. Под этим набором подразумевается, прежде всего, знание основных методологических вопросов создания и эксплуатации электронных ресурсов, методов организации учебного процесса на основе данной технологии, умение определять спрос на новые электронные ресурсы, готовность участвовать в разработке электронных ресурсов в качестве автора или методиста. Активная роль преподавателей в этой работе не ограничивается участием в использовании электронных образовательных ресурсов в учебном процессе, но и позволяет значительно повысить качество дидактических решений.

Список использованной литературы:

1. Громов Ю.Ю. Информационные технологии. Тамбов 2015
2. David Watson and Helen Williams Computer Science IGCSE is the registered trademark of Cambridge International Examinations.

Великобритания Hodder Education. An Hachette UK Company London NW1 3BH 2014, 278 p.

3. Stelle Cottrell, Neil Morris Study Skills Connected. Великобритания Palgrave Macmillan 2013, 183p.
4. Hartoyo.(2012). ICT in Language Learning.Semarang: PelitaInsani Printing and Publishing.

ФИО автора: *Yusupova Anora*

Qo'rg'ontepa Abu Ali ibn Sino nomidagi Jamoat salomatligi texnikumi maxsus fan o'qituvchisi, O'zbekiston

Название публикации: «HAMSHIRA DEONTOLOGIYASI»

Annotatsiya: Vrach topshiriqlarini, ko'rsatmalarini (venaga dori yuborish, inyeksiya, haro-ratni o'lchash, dori-darmon berish, banka qo'yish va shu kabilar) sifatli va o'z vaqtida bajarish o'rta tibbiyot xodimining asosiy deontologik vazifalaridan biridir. Ushbu maqolada hamshira deontologiyasi va uning xususiyatlari haqida so'z yuritiladi.

Kalit so'zlar: hamshira, tibbiyot, deontologiya, davolash, xulq-atvor.

Asosiy qism

Deontologiya (yunoncha *deontos* - zarur, lozim bo'lgan narsa) aniq vaziyatda hamshiraning axloq-odobi, o'zini tuta bilishi va muomalasini amaliy faoliyatida qo'llanishidir. Qadimdan ilmiy tibbiyotning asoschisi Buqrotning mashhur «Qasamyodi» tibbiyot xodimining xulq-atvori rivojiga katta ta'sir qilgan.

Tibbiyot deontologiyasining asosiy vazifalari quyidagilardan iborat:

- tibbiyot xodimlari xulq-atvorining davolash natijasini yanada oshirishga qaratilgan qoidalarini o'rganish;

- tibbiyotdagi noqulay omillarga chek qo'yish;

- tibbiyot xodimlari bilan bemor o'rtasidagi o'zaro munosabatlar majmuini o'rganish;

- samarali bo'lmagan tibbiy faoliyatning zararli oqibatlarini tugatish. Deontologiya qoidalarini takomillashtirishda shifokorning o'zni muhimidir. U bemorni tekshiruvdan o'tkazib, unga tashxis qo'yadi, dori-darmon tayinlaydi, kasallik kechishini kuzatadi va boshqalar.

Tibbiyot hamshirasi bemor bilan muomala qilishda axloq qoidalariga amal qilish bilan birga, sabr-toqatli bo'lish va o'zini tuta bilishi ham kerak. Hamshira shifokor bilan bemor o'rtasida ishonch vaziyatini yaratishi, shifokor va kasalxona-ning obro'

e'tiborini oshirishga hissa qo'shishi, davolash jarayonida bemorga tegishli sirni saqlay bilishi shart.

Hamshiraning ishi kun davomida turli taassurotlar ostida kechadi, bu bemorlar bilan muomala qilish chog'ida yuzaga keladi. Bemorlar bilan tezroq muloqotga kirishish, ishonchini shakllantirish juda muhimdir.

Yoqimli va shirin so'z bilan murojaat qilishda, samimiy tabassumda hamshiraning o'z bemorlariga g'amxo'rliqi va diqqat-etibori ifodalanadi. Bemorlar bilan muloqot (kommunikatsiya)ning ikki xil usuli bo'lib, ularni albatta hisobga olgan holda o'z faoliyatini tashkil etishi lozim. 274

lanadi. Bemorlar bilan muloqot (kommunikatsiya)ning ikki xil usuli bo'lib, ularni albatta hisobga olgan holda o'z faoliyatini tashkil etishi lozim.

1. Verbal muloqot — faol eshitish, savollar berish, javob qaytarish va reaksiya ko'rsatish san'ati.

2. Noverbal muloqot — gavda holati, yuz (mimika), ko'z ifodasi, so'zlash ohangi va boshqalar.

Verbal muloqot noverbal muloqot asosida amalga oshiriladi. Shuning uchun «insonning nimani gapirayotganligi emas, balki qanday gapirayotganligi muhim»dir deb bejiz aytilmagan.

Yuqoridagilarni shakllantirishda albatta bemorlarning ham o'ziga xos xususiyatlarini hisobga olish, bemorlar bilan ish ohb borishda ular yoshining aharniyatini unutmaslik kerak. Shu maqsadda bemorlarning ayrim, shartli ravishda ajratib olingan guruhlarida uchraydigan xususiyatlarga to'xtalib o'tamiz.

1. Maktabgacha yoshdagi bolalar guruhi.

- a) o'z kasalliklarini his qilmay, kasal ekanliklarini tushunib yetmaslik;
- b) shikoyatlarini umumlashgan holda bayon eta olmaslik;
- d) kasallik belgilaridan kuchli ruhiy ta'sirlanish;
- e) davolash va diagnostika muolajalarini qo'rquv bilan qabul qilish;
- f) kasallik davomida tarbiya va tabiatidagi o'zgarishlar (nuqsonlar)ning kuchayishi.

Tibbiy hamshira bu guruh bemorlar bilan iliq munosabatda bo'lishi, avvalam-bor bolalar bilan yaqindan aloqa o'rnatishi, ularni kasalligidan chalg'itishi, bolaning otasonasi yoki qarindosh-urug'lari bilan mutaxassis sifatida muloqotda bo'lishi lozim.

2. O'smir yoshidagi bemorlar.

- a) kattalarga taqlid qilish;
- b) mardlik, shovvozlik;
- d) o'z-o'zini himoya qilish;
- e) kasallikka va uning kechishiga befarqlik;
- f) salomatligiga, xavfli omillarga ehtiyotsizlik bilan qarash.

Bu guruh bemorlar bilan ish olib borishda hamshira juda ehtiyot bo'lishi, so'zlariga, yuz imo-ishorasiga katta e'tibor berib, o'smirlik yoshining nozik pallasi - balog'atga yetish va uning o'smirlarga xos la'siri borligini ham yodda saqlashi lozim.

3. Mehnat qobiliyatiga ega bemorlar.

- a) bemorning shaxsiyati;
- b) o'ziga xos (individual)xususiyatlari;
- d) kasalligining ijobiy yo'nalishda borayotganini kuzatish;
- e) xodimlar faoliyatini, bajarilayotgan muolajalarning nechog'lik to'g'riligini tushunish, kuzatish va xulosa chiqara olish.

Bu guruh hamshiraga o'ta yuksak mas'uliyat yuklaydi. Bunday bemorlar bilan ish olib borishda har bir so'zga, yurish-turishga, yuz imo-ishorasiga ehtiyot bo'lish, bajarilayotgan muolajaga qunt bilan yondashish lozim. Har bir bemorning ijtimoiy kelib chiqishini, kasb-korini, tabiati va ruhiyatini tezda ajrata bilish hamshiraga ancha yengillik yaratadi. Hamshiraning asosiy deontologik vazifasi bunday guruh bemorlarni mehnat jarayoniga, ijtimoiy hayotga qaytarishga yo'naltirilgan bo'lishi lozim.

4. Katta yoshdagi va keksa bemorlar guruhi.

- a) «o'tib ketgan umr», «oshib borayotgan zaiflik», «yolg'izlikni his etish», «o'limning yaqinlashuvi» holatlarining qariyalar ruhiyatida ustunlik qilishi;
- b) eshitish, ko'rish, eslash qobiliyati va hayotga qiziqishning pasayishi;
- d) tezda dil og'rishi (xafa bo'lish);

kasallikni qarilikka yo'yib, davolanish vasog'ayishga ishonmaslik. Hamshira bu guruhdagi bemorlarga samimiy, sabr-toqat bilan iliq muomala qilishi lozim, chunki qariyalarga xos injiqlik, ko'p savollar berish, tushunmovchilikdan kelib chiqadigan turli holatlarga bosiqlik bilan chidash muhim hisoblanadi.

Tibbiyot hamshirasining asosiy deontologik vazifalaridan biri, shifokorlik sirini qat'iy saqlashdir. Shifokorlik siriga: 1) bemor to'g'risidagi ma'lumotlar, bu ma'lumotlarni hamshira bemorning o'zidan yoki davolash jarayonida bilib oladi va ular jamoatchilik orasida ma'lum qilinmaydi; 2) bemorning kasalligi to'g'risidagi ma'lumotlar (xastalikning nohush yakuni, bemorga ruhiy ziyon yetkazuvchi tashxis va boshqalar), bu ma'lumotlar ham bemorga aytilmaydi.

Lekin davolash sirini saqlash jamiyatga va bemor atrofidagi kishilarga zarar keltiradigan bo'lsa (masalan, tanosil kasalliklari, yuqumli, ruhiy xastaliklar), tibbiyot xodimi bemorga ruhiy ziyon yetkazmagan holda zarur choralar ko'rishini lozim.

Hamshira endoskopiya, zondlash, inyeksiyalar qilish va boshqa diagnostika muolajalariga tayyorlashda nazariy va amaliy bilimlarini to'la ishga solishi, bajarilayotgan muolajalar yetarli natija berishiga erishishi va laboratoriya-diagnostika muolajalaridan aniq ma'lumot olinishini ta'minlashi lozim.

Ba'zi xijolatli muolajalar (huqna qilish, siydik yo'llarini kateterlash, bemorlarga tuvak tutish, ginekologik muolajalar)ni bajarishda bemorga sharoit yaratish, juda odobli va mulohazali bo'lish zarur.

Hamshira bilan bemorlar muomalasida hamshiraning shaxsi ham muhim ahamiyat kasb etadi. U o'z kasbini sevishi, ajoyib texnikaviy qobiliyat va ko'nikmalarga ega bo'lishi mumkin, lekin hamshira o'zining shaxsiy xususiyatlariga ko'ra bemorlar bilan tez-tez ixtiloflar chiqarib tursa uning kasb fazilatlarini yetarli samara bermaydi. Haqiqiy mahorat yo'li hamisha uzoq va mashaqqatli bo'ladi. Zarur ish uslubini yaratish va bemorga yaxshi ta'sir ko'rsatish san'atini puxta egallash tibbiyot xodimi uchun muhimdir.

1. Xardi o'zining «Shifokor, hamshira, bemor» degan kitobida hamshiralarning 6 xilini tariflab beradi:

1. **Qotib qolgan hamshira.** Uning eng asosiy xususiyati — o'z vazifalarini quruq bajarishidir. Bunday hamshira o'ziga berilgan vazifani juda aniq, puxta bajaradi, bunda g'ayrat va mahorat ko'rsatadi. Bemor parvarishi uchun kerak bo'lgan hamma narsa bajariladi, lekin bunday parvarishning o'zi ko'zga tashlanmaydi, chunki hamshira befarq ishlaydi, bemorlar bilan birgalikda qayg'urmaydi, ularga xayrixohlik

ko'rsatmaydi. Bunday hamshira uxlab yotgan bemorni faqat unga shifokor yozib bergan uyqu dorisini berish uchun uyg'otadi xolos.

2. **Yodlab olingan rolni ijro etuvchi hamshira.** Bunday hamshira ish jarayonida qandaydir rol o'ynashga, muayyan g'oyani amalga oshirishga urinadi. Bordi-yu, ularning xulq-atvori yo'l qo'yiladigan chegaradan nari o'tsa, bevositalik yo'qoladi, nosamimiylik paydo bo'ladi. U altruist, ya'ni muruvvatli kishi rolni o'ynaydi, «artist»lik qobiliyatlarini namoyish etadi. Uning xulq-atvori sun'iy, ko'zbo'ya-machilik uchun qilinadi.

3. **Asabiy hamshira.** Bu hissiy jihatdan o'zgaruvchan, nevrotik reaksiyalarga moyildir. Buning natijasida u ko'pinchajahldor, jizzaki, qo'pol bo'lishi mumkin. Bunday hamshira doimo qovog'i soliq, norozi qiyofada yuradi. U g'oyat ipoxondrik bo'lib, kasallik yuqishidan yoki «ogir kasailik» bilan og'rishdan qo'rqadi, zimmasidagi topshiriqlarni bajarishdan bosh tortib, turli sabablarni ro'kach qiladi, bu holat ko'pincha bemorlarga zararli ta'sir ko'rsatadi.

4. **Erkaklarga o'xshagan, irodasi kuchli hamshira.** U qatiyatli, keskin, ozgina tartibsizliklarga ham murosasiz bo'ladi. Ko'pincha unchalik saranjom-sarishta bo'lmay, bemorlarga qo'pollik va hatto do'q-po'pisa ham qiladi. Qulay sharoitlarda bunday hamshira yaxshi tashkilotchi bo'lishi mumkin.

5. **Jonkuyar hamshira.** Bunday hamshira o'z ishini fidoiylik va bemorlarga mehribonlik bilan bajaradi. U chaqqon va uddaburon, bemorlarga g'amxo'r bo'ladi. Uning shaxsiy hayoti ham boshqalarga qayg'urish, yordam berish va kuch-g'ayratini ayamaslikdan iborat.

6. **Mutaxassis hamshira.** U o'ziga xos xususiyatlari va alohida qiziqishlariga ko'ra, maxsus vazifaga tayinlanadi. Bunday hamshira murakkab, masalan, maxsus laboratoriyalardagi vazifalarni bajara^di. U o'zining tor mutaxassislik faoliyatlariga nihoyatda berilgan bo'ladi.

Sanab o'tilgan bu toifalar shartli bo'lib, ular tibbiyotimizning qaror topish yillarida, ikkinchi jahon urushi sharoitida va urushdan keyingi davrda yetishib chiqqan hamshiralardir. Yuksak g'oyaviy yo'nalish, vatanparvarlik, o'rtoqlik va jamoa tuyg'usi hamshiralarning o'ziga xos xususiyatlaridir.

Tibbiyot hamshirasining shaxsi, uning ish uslubi va usullari bemor-larga ruhiy ta'sir ko'rsatish mahoratini egallash va ular bilan muomala qilishni bilish — bularning hammasi davolash jarayonini ta'minlovchi murakkab tadbirlar asosi hisoblanadi.

Mansabdor shaxsning o'z vazifasiga sovuqqonlik bilan qarashi kasbga doir jinoyatning bir turi hisoblanadi. Bunday jinoyatlar tibbiyot xodimlari orasida tez-tez uchrab turadi. Odam organizmiga dori moddalarini yuborish vaqtidagi ehtiyotsizlikka yo'l qo'yish og'ir oqibatlariga olib keladi. Bunday holatlar, tibbiyot xodimlarining doridagi yozuvlarga yaxshi e'tiborbermasligi, ishlatilgan dori bemorga qanday ta'sir qilishiga loqaydlik bilan qarashi tufayli kuzatiladi. A.P.Gromov shunday misol keltiradi: «Fiziologik eritma» deb yozilgan shisha idishga (unda novokain eritmasi tayyorlangan bo'ladi), novshadil spirti 'solingan bo'ladi. Dorixona xodimi, hamshira va jarrohning e'tiborsizligi tufayli ana shu dori muolaja jarayonida qo'llaniladi. Nanjada bemorning dardi yanada og'irlashadi.

Ba'zan bolalar shifoxonalarida, xususan yangi tug'ilgan chaqaloq-larda skelet suyaklari va bosh chanog'ining yopiq sinishi va boshqa nohush hollar uchrab turadi. Bunga bolani ehtiyotsizhk bilan yo'rgak-lash, nafas yo'llari biron narsa bilan bosilib qolishi, yuzini pastga qilib aylantirish, shuningdek emizikli go'daklarga dori-darmonlarni berish qoidalariga rioya qilmaslik yoki ularni noto'g'ri qo'llash sabab bo'ladi.

Bu ko'ngilsizliklar tibbiyot xodimlarining qo'polligi, ularning o'zboshimchaligi yoki pala-partishligi tufayli kelib chiqadi. Kasbga doir jinoyatlarning bu turi, tibbiyot xodimining o'z vazifasiga sovuq-qonlik bilan qarashi hisoblanadi va u ozodlikdan mahrum etish yoki axloq tuzatish ishlariga yuborish, yoki vazifasidan chetlashtirish bilan jazolanadi.

Tibbiyot hujjatlari aholining turli guruhlari sog'lig'ini ifodalovchi ma'lumotlarni, ko'rsatiladigan tibbiy yordam turlarini yozib borish va tahlil qilish uchun mo'ljallangan. Ular ikki asosiy guruhdan — birlamchi hisobga olish va hisobot hujjatlaridan iborat.

Birinchi guruh hujjatlarga: kasallik tarixi, shifoxonaga qatnovchi bemorning shaxsiy tibbiy daftari, tug'ish tarixi, bolaning rivojlanish tarixi, mehnatga layoqatsizlik

varaqasi, profilaktik emlashlar qog'ozi, laboratoriya tahlillari varaqasi, muolajalarni hisobga olish, bemorni kasalxonaga yotqizishda poliklinikaning ayirboshlash qog'ozi va hokazolar kiradi.

Birlamchi hisobga olish hujjatlaridan hisobotlar tuzish vaqtida foydalaniladi. Hisobotlarning eng muhim qismi — aholining sog'lig'i to'g'risidagi axborotdir.

Ikkinchi guruh hujjatlariga: «Davolash-profilaktika muassasasining hisoboti», «Sanitariya-epidemiologiyastansiyalarining ishi to'g'risidagi hisobot» va hokazolar kiradi.

Hujjatlarni aniq va to'g'ri to'ldirish tibbiyot deontologiyasining eng muhim talablaridan biri hisoblanadi. Hamshiraning ayrim hujjatlar, masalan haroratni o'lchash varaqasi, o'fkazilgan tahlil natijalari va hokazolarni to'ldirishda yo'l qo'ygan xatolari kasallik holatiga baho berishga va bemorni davolashga salbiy ta'sir qilishi mumkin. Shunday hollar ham bo'ladiki, bir bemorning tekshirish ma'lumotlari bosh-qasining o'rniga yanglish yopishtirib qo'yilishi mumkin va hokazo. Bemorni tekshirishga taalluqli va kasallik tarixiga yoziladigan barcha ma'lumotlar xizmatga doir hujjatlarga kiradi. Rasmiy hujjatlarni noto'g'ri va mas'uliyatsizlik bilan to'ldirish xizmatdagi jiddiy kamchilik hisoblanadi. Davolash muassasasida yuritiladigan tibbiy hujjatlar bemor qo'lga tushmasligi lozim. Aks holda uning ruhiyatiga va davolashga salbiy ta'sir ko'rsatadi. Bemor qo'lga beriladigan hujjatlarda kasallikning nomi tilga olinmasligi kerak, chunki bu noto'g'ri tushunilishi va ruhiy kechinmalarga sabab bo'lishi mumkin. Turli tahlillarga doir ma'lumotlar, rentgen tekshiruvlarini qo'lga berish ham deontologiya nuqtai nazaridan to'g'ri emas, chunki ular teskari izohlanishi mumkin.

Xulosa qilib aytganda hamshiraning axloq-odobi, muomala (deontologiya) madaniyatiga qat'iy rioya qilishi, kasbini puxta bilishi, huquq va qonunlardan xabardor bo'lishi g'ayriqonuniy harakatlardan saqlanishning asosiy shartlaridir.

FOYDALANILGAN ADABIYOTLAR

1. Hamshiralik ishi T.Yu. Umarova, I.A. Qayumova, M.Q. Ibroximova Toshkent "Zar qalam" – 2005.

2. Hamshiralik ishi asoslari Q.S. Inomov Toshkent – 2007. O`zbekiston milliy ensiklopediyasi.
3. Bemorlar parvarishi haqida qaydlar. 1859 yil. Florens Naytingeyl. Toshkent – 2006.
4. M.A.Fozilbekova, N.A.Nurmatova. Hamshiralik ishi nazariyasi asoslari. — «O`qituvchi», 2002.

Internet saytlari:

5. www.ziyonet.uz
6. www.wikipedia.uz

ФИО автора: *Карабаева Фируза Ходжибаевна*

Қўрғонтепа АбуАли ибн Сино номидаги Жамоат саломатлиги техникуми махсус
фан ўқитувчиси, Ўзбекистон

Название публикации: «БОЛАНИНГ ПСИХОМОТОР РИВОЖЛАНИШИ ВА
УЛАРНИНГ ХУСУСИЯТЛАРИ»

Аннотация: Турли даражадаги саломатликка эга бўлган болалар ҳаёти давомида ўсадилар ва ривожланиб борадилар. Боланинг аҳволи яхши дегани, бу мутлоқ соғлом дегани эмас. Лекин атрофдагиларга қараб у физиологик, психологик ва социал ҳолатларда яшашга кўникиб бораверади. Ушбу мақолада боланинг психомотор ривожланиши ва уларнинг хусусиятлари ҳақида сўз юритилади.

Калит сўзлар: бола, ривожланиш, хусусият, психомотор, босқич.

Асосий қисм

Болалар – шундай зотки доимий равишда ривожланиш жараёнида (одамийлик, моддий, биологик, химик, маданий) босқичларни босиб ўтадилар. Тирик жонзот сифатида улар дунёга келадилар. Болалар доимий равишда ўсиб ривожланиб борадилар. Болалар соғлиғини бузилиши ўсиши ривожланиш даврларда турли муаммоларни келтириб чиқаради. Инфекцияларга қаршилик кучи суст болалар юқумли касалликларга тез чалинади. Айниқса, бемор болалар билан ишлаётганда хамшира юқумли касалликларни юқишини олдини олиши ва уларга ёрдам кўрсата олиши лозим. Кўкрак ёшидаги ва гўдак болаларни диққат билан назорат қилиб бориши керак, чунки уларда кутилмаганда турли ўзгаришлар бўлиб қолиши мумкин. Сабаби, улар ўзларида кечаётган ҳолатларни оғриқни сўз билан ифодалаб бера олмайдилар. Болалар нохуш ҳолатлардан ўзларини ҳимоя қила олмайдилар. Болалик –бу катталарга нисбатан ишонч ҳосил қилиш давридир. Бемор болаларни госпитализация қилиш ва уларга ёрдам кўрсатиш, ҳаётга нисбатан қизиқиш уйғотишни фақатгина тиббиёт хамшираси

базара олади. Болалар парваришида хамширалик жараёнининг вазифаларидан бири бемор боланинг оила аъзолари, айниқса онаси билан яхши муомила қилиш.

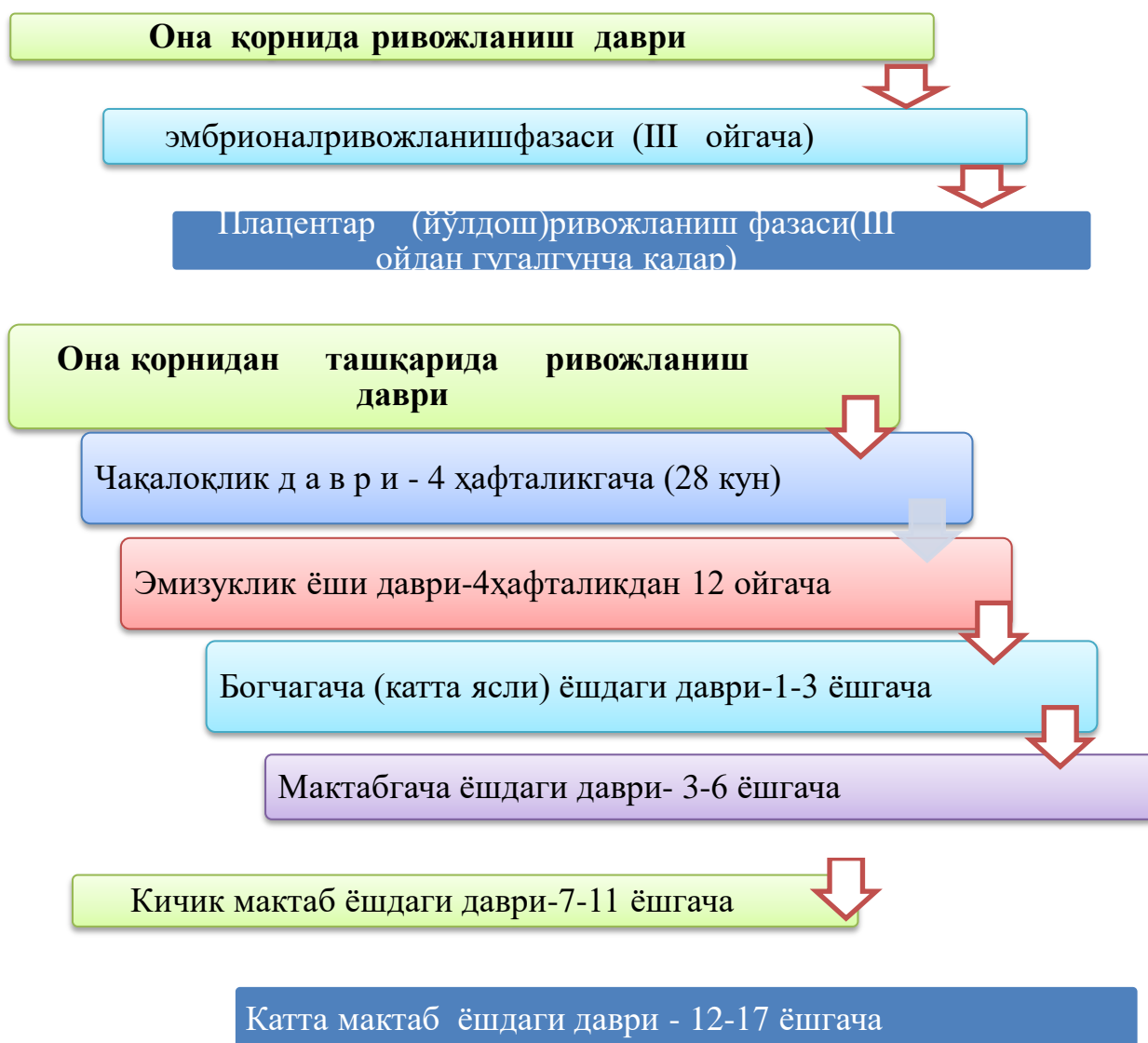
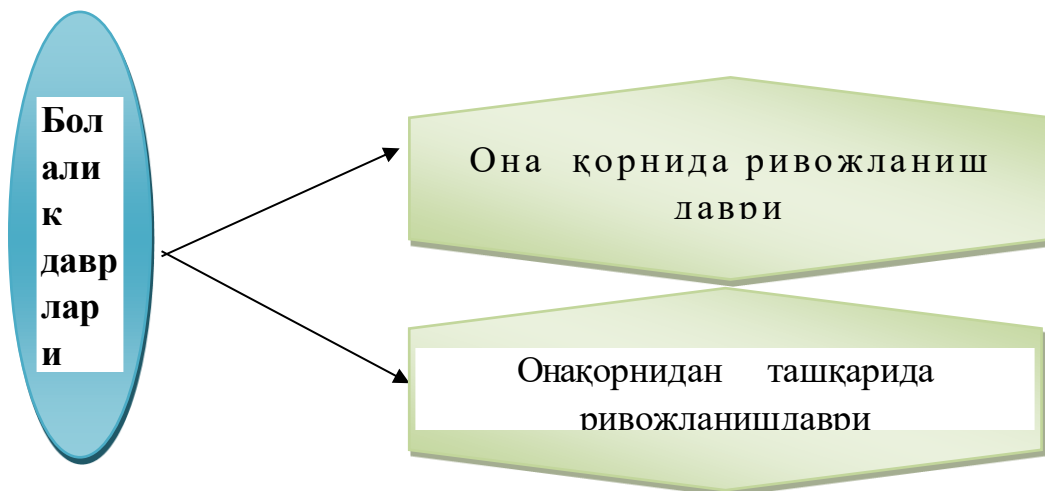

Боланинг она корнидаги даври ҳомилалик бошланган пайтидан бошланиб, токи бола тугалгунча давом этади ва ўртача 270 кунни ташкил қилади. **Терминал ёки муртак даври** - бу давр жинсни ҳужайраларнинг уруғланган вақтидан бошланиб, пайдо бўлган бластоцитларни бачадон шиллиқ қаватига имплантация (кўчиб жойлашиши) этилиши билан тугайди. Бу давр бир ҳафта давом этади. **Имплантация даври** - 40 соат ёки 2 кун чамаси давом этади. Бу икки даврни тиббий ва биологик аҳамияти жуда муҳим. **Эмбриондаври.** Бу давр 5-6 ҳафта давом этади. Бунда эмбрион сариқ қопча орқали овқатланади. Бу даврининг муҳим аҳамияти шундаки, бунда бўлғуси бола организмнинг барча органлари пайдо бўлиб шаклланади.

Неофетал ёки эмбриофетал даври. Бу давр 2 ҳафта давом этиб, бунда йўлдош шаклланиб ўз формасини олади. **Фетал ёки йўлдош даври** - Бу давр 9 ҳафталикдан токи бола туғилгунча давом этади.

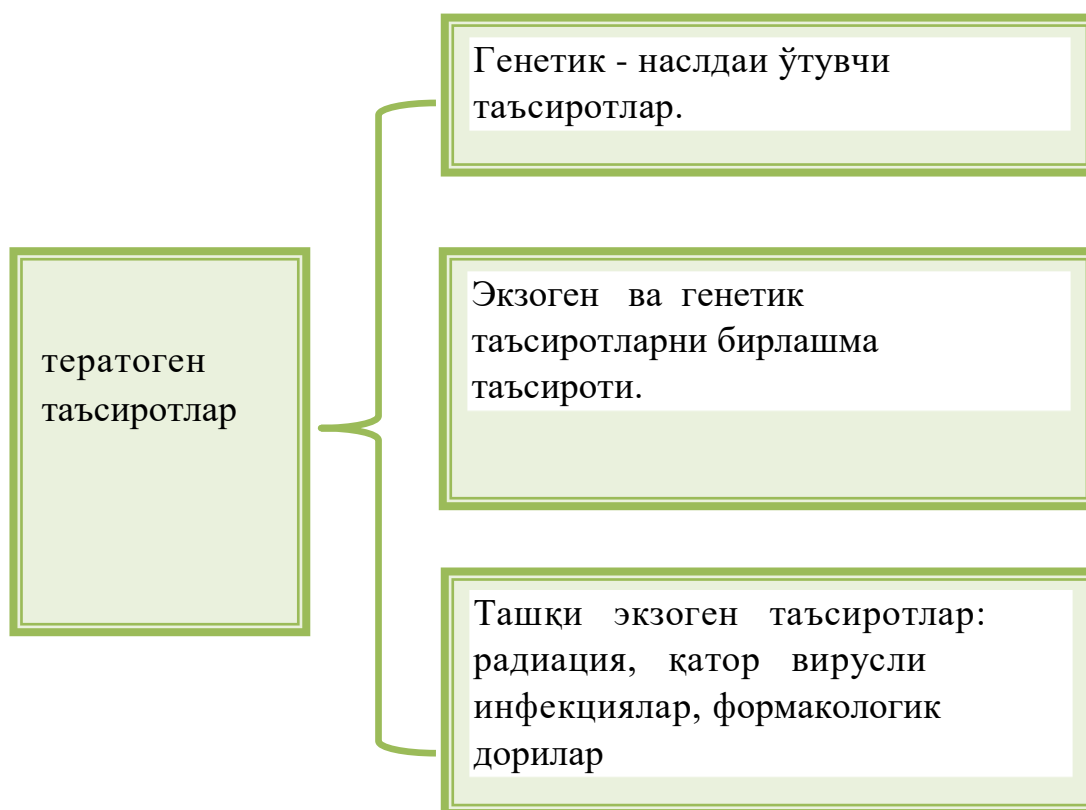

Бола организми мутасил ўсиб, ривожланишда булгани сабабли, бу хусусиятлар болалик даврларида узлуксиз ўзгариб туради. Бола ҳар бир ёшига ўзига хос морфологик ва физиологик, ҳамда психологик ҳолатда

бўлади. Касалликларнинг клиник кўриниши ва кечиши боланинг ёшига қараб ўзига ҳос бўлади. Анатомо-физиологик хусусиятлари озми кўпми бир хил кўрсаткичларга эга бўлган даврларга бўлиб ўрганиш, бола соғлигини муҳофаза қилишда зарур бўлган илмий, социал вазифаларни асослашда муҳим ўрин тутди. Болалар неча ёшга киришидан қатъий назар улар соғлом ёки касал бўлса ҳам доимий равишда эътиборда ва парваришда бўлишлари керак. Инфекцияларга қаршилик кучи суст болалар юқумли касалликларга тез чалинади. Болаларда касалликларнинг клиник белгилари ва кечиши ўзгарувчан бўлади. Кутилмаганда нохуш ҳолатлар юзага келиши мумкин. Болалар нохуш ҳолатлардан ўзларини химоя қила олмайдилар. Болалик –бу катталарга нисбатан ишонч ҳосил қилиш давридир. Хамширалар болаларга нисбатан доимий зийрак бўлишлари керак. Чунки нотўғри хатти –харакат, кўпол сўз улар кўнглини оғритиши мумкин. Боланинг шаклланиши она қорнидан бошланиб, то балоғат ёшигача давом этади. Соғлом болалар аксарият катта қисмини ташкил этадилар. Оилада туғилган фарзанд ўсиш ва ривожланиб бориш жараёнида яқинлари орасида ардоқда бўлади. Бирламчи одамийлик хусусиятлари оилада шаклланади, сўнг аста-секинлик билан ҳаётий одатлар ва кўникмалар ҳосил бўла бошлайди. 1986 йил Оттавада бўлиб ўтган бутун дунё Соғлиқни Сақлаш Ассамблеясида шундай дейилган: “Ҳар бир болага ёрдам кўрсатиш лозим, ваҳолангки улар оила ва атрофдагилар тасирида ўз соғлигини тиклаб олсин, ўсиб, ривожлансин”.

Фойдаланилган адабиётлар

1. М.Ф. Зияева. З.О. Ризаева. “Болаларда фельдшер вазифалари”. Тошкент, “Фан ва технология” 2012 йил.
2. Х.Н Файзиев. «Сестринский уход за детьми» Тошкент, «Илм зиё» нашриёти, 2008 йил.
3. К.С Иномов. «Педиатрияда хамширалик иши» Тошкент, 2007 йил.

ФИО авторов: *Turg'unova Rahima Sativoldiyevna*

Soliyeva Maxporaxon G'aniboyevna

Namangan viloyati Uychi tuman

24-sonli o'rta ta'lim maktabi

boshlang'ich sinf o'qituvchilari

Название публикации: «BOSHLANG'ICH SINFI O'QUVCHILARI BILAN DIKTANT VA UNING TURLARI BILAN FOYDALANISH UCHUN USLUBIY TAVSIYALAR»

Annotatsiya. Mazkur uslubiy tavsiyada boshlang'ich sinflarni savodga o'rgatishda eng samarali usullardan biri hisoblangan diktant va uning turlari haqida so'z yuritiladi.

Kalit so'zlar: savod o'rgatish, diktant, ta'limiy diktant, ta'kidiy diktant, tekshiruv diktanti, lug'at diktant, erkin diktant, rasm diktant.

Yurtimizda yosh avlodni har tomonlama yetuk va barkamol, mustaqil fikrlay oladigan shaxs qilib tarbiyalashga alohida e'tibor qaratilgan. Bunga istiqbolimizning ilk yillaridanoq maktab ta'limini rivojlantirishga e'tibor berilib farzandlarimizning bilimli, salohiyatli vatanimiz ravnaqi uchun kerakli shaxs bo'lib kamol topishiga yo'naltirilgan qaror va farmonlarda o'z ifodasini topib kelmoqda. Mustaqillik yillarida yurtboshimiz rahnamolikilarida ta'lim tarbiya sifati va samaradorligini zamon talablari darajasiga ko'tarish davlat siyosatining ustuvor yo'nalishlaridan biriga aylandi. Buning uchun davlat umummilliy dasturlari asosida barcha sharoitlar yaratildi. Bugungi kunda ilm-fan, texnika va ishlab chiqarish sohalarining tez sur'atlarida jadallik bilan rivojlanishi ta'lim tizimi xodimlaridan ta'lim tarbiya sifatini mazmun jihatidan yangi bosqichga ko'tarishni talab etib, har bir tizim xodimi, ayniqsa o'qituvchilar zimmasiga yanada og'ir mas'uliyatli vazifalarni yukladi. Bu vazifalarni hal etishda o'quvchilarning bilimini tekshirish, nazorat qilish maqsadida diktant va uning turlaridan foydalanishga ko'proq e'tibor qaratish lozim.

Boshlang'ich sinf o'quvchilarining savodxonligini oshirishda foydali mashqlardan biri diktantdir. Diktant o'tkazishda o'quvchilarning imkoniyatlarini

hisobga olish, ishda aniqlikka e'tibor berish, soddadan murakkabga borish muhim ahamiyatga egadir. Shuningdek, o'quvchilarni o'z-o'zini tekshirishga odatlantirish zarur. O'quvchi diktant yozishda so'zning harfiy ifodasini ko'rmay, eshitish sezgisi orqali tovushlar majmuasini tasavvur etadi, tovushlarni harflar bilan almashlab yozadi. Bunda psixologik jarayon bilan fiziologik jarayonning birgalikda harakatlanishi so'zlar shaklining bolada mustahkamlanib borishiga imkon beradi. Shuning uchun ham diktant imlo o'rgatishda o'z tabiatiga ko'ra to'la ta'limiy yozma ish hisoblanadi. Diktantlar maqsadiga ko'ra ikki turli bo'ladi:

I. Ta'limiy diktant. Diktantning bu turi o'rganilgan mavzularni mustahkamlash maqsadida yozuv darsining biror qismida o'tkazilib, unga alohida soat ajratilmaydi. Ta'limiy diktantlar tashkil etish va bajarilish usuliga ta'kidiy diktant, o'z diktant yoki yoddan yozuv diktanti, izohli diktant, saylanma diktant, erkin diktant, rasm diktant, lug'at diktant, ijodiy diktant kabi turlarga bo'linadi. Bulardan saylanma, erkin va ijodiy diktantlarda matn ma'lum o'zgarishlar bilan yoziladi.

II. Tekshiruv diktanti. Diktantning bu turida yaqinda yoki ilgari o'rganilib, mashqlar bilan mustahkamlangan qoidalarni o'quvchilar qay darajada o'zlashtirganliklari aniqlanadi. Tekshiruv diktanti biror bo'lim o'rganilgandan so'ng yoki chorak oxirida o'tkaziladi. Tekshiruv diktanti o'quv yili davomida 5-6 marta o'tkaziladi. Diktantning bu turida yo'l qo'yilgan xatolar chuqur tahlil qilinadi, ularni bartaraf qilish usullari belgilanadi. Shu jihatdan tekshiruv diktantining ta'limiy ahamiyati katta.

Imloviy mashq sifatida diktantning xilma-xil turlaridan foydalaniladi. Ta'kidiy diktantdan qoidani amaliyotga tatbiq etish usullarini yaxshi bilib olish maqsadida foydalaniladi. Matnni yozishdan oldin, uni yozish jarayonida, izohli yozuvdagi kabi, o'quvchilar so'zni qanday yozishni va nima uchun shunday yozilishini tushuntiradilar. O'z diktant yoki yoddan yozuvda o'rganilgan imloviy qoida asosida yoziladigan so'zlar bo'lgan matnni o'quvchilar o'zlari o'qib yodlaydilar (ko'rib idrok qiladilar) yoki o'qituvchi rahbarligida eshitib yodlaydilar (idrok qiladilar), keyin o'zlari mustaqil yozadilar. Izohli diktant o'quvchilarning qobiliyatiga qarab ikki xil o'tkaziladi. O'quvchi, odatda, o'qituvchining ko'rsatmasi bilan ma'lum so'zning yozilishini

diktant yozishdan oldin yoki keyin izohlaydi. Soʻzning yozilishini boʻgʻin-tovush, tovush-harf tomondan tahlil qiladi, unga qoidani tatbiq etadi. Masalan, „Kitob — bilim manbai“ — Kitob: Ki-tob. Ikki boʻgʻin. Birinchi boʻgʻinida k, i; ikkinchi boʻgʻinida t, o, b tovushlari bor. Oxirgi b tovushi p tovushi tarzida talaffuz qilinadi. Unda b yoki p tovushini ifodalovchi harfning yozilishini tekshirib aniqlaymiz. Buning uchun soʻz oxiriga i tovushini qoʻshamiz va aytamiz: kitobi. B tovushi yozilar ekan" kabi izohlanadi. Bu diktantda oʻquvchilar qoidalarga oid soʻzlarning tagiga chizadilar. Saylanma diktantda oʻquvchilar diktovka qilingan gaplar yoki matnning hammasini yozmaydilar. Uning oʻqituvchining topshirigʻiga mos qisminigina (oʻrganilgan qoida asosida yoziladigan soʻzlarni, soʻz birikmalarini) yozadilar. Masalan, bosh harf bilan yoziladigan soʻzlarnigina yozish (1 -sinf), qaratqich kelishigidagi soʻzni u bogʻlangan ot bilan yoki tushum kelishigidagi soʻzni u bogʻlangan feʼl bilan birga yozish (4-sinf) kabi. Saylanma diktant oʻquvchilarda imloviy ziyraklikni oʻstiradi.

Erkin diktantda oʻquvchilarga mazmuni buzmay, gap tuzilishini oʻzgartirish, bir soʻzni unga yaqin maʼnoli soʻz bilan almashtirish erkinligi beriladi. Diktant uchun 3-5 qismli matn tanlanadi. Oʻqituvchi avval matnni bir marta ifodali oʻqib beradi, soʻngra matn mazmuni yuzasidan suhbat oʻtkazadi. Ayrim qoidalarni eslatadi. Keyin matnning bir qismi qayta oʻqib beriladi, oʻquvchilar uning mazmunini yozadilar. Erkin diktant imlo qoidalarini mustahkamlashga xizmat qilishi bilan birga, oʻquvchilar nutqini oʻstiradi, fikrlash qobiliyatini rivojlantiradi.

Rasm diktant predmet rasmini yoki oʻzini koʻrsatib oʻtkaziladi: predmet rasmi koʻrsatiladi, oʻquvchilar uning nomini aytadilar va yozib vergul qoʻyadilar, ish shunday davom etadi (Birinchi soʻz bosh harf bilan, qolganlari qoidaga koʻra yozilishi eslatiladi). Rasm diktantda oʻrganilgan qoidani, ayniqsa, oʻquv yili davomida oʻrganiladigan imlosi qiyin soʻzlarni toʻgʻri yozishni puxtalash, shuningdek, ularni oʻquvchilar qanday oʻzlashtirganliklarini sinash maqsadi koʻzda tutiladi. Oʻqituvchi mazkur maqsaddan kelib chiqib, imloviy malakani shakllantirish ustida ishlash bosqichini hisobga olgan holda, diktantning barcha turlaridan izchillik bilan foydalanadi.

Lug‘at diktant o‘rganilgan imlo qoidalarini mustahkamlash, o‘quvchilarning so‘z boyligini oshirish maqsadida o‘tkaziladi. Bundan tashqari, o‘rganilgan imlo qoidalarini o‘quvchilar tomonidan qanchalik o‘zlashtirilganini sinash, hisobga olish maqsadida ham o‘tkazilishi mumkin. Lug‘at diktant uchun o‘rganilgan imlo qoidasi asosida yoziladigan so‘zlar, so‘z birikmalari yoki turli narsalar va ularning rasmlaridan foydalaniladi. Agar tayyor so‘z va so‘z birikmalari yozdiriladigan bo‘lsa, dastlab ularning ma‘nosi, talaffuzi va yozilishi suhbat orqali izohlab tushuntiriladi. Diktantda turli narsalar yoki ularning rasmlaridan foydalaniladigan bo‘lsa, ishni quyidagicha tashkil etiladi: tanlangan narsa rasmlari yoki o‘zi tartib bilan o‘quvchilarga ko‘rsatiladi. O‘quvchilar rasmda ifodalangan narsa nomini yozib, vergul qo‘yadilar. Ish shu tarzda davom etadi. O‘qituvchi birinchi so‘zni bosh harf bilan boshlab yozish va oxirgi so‘zdan keyin nuqta qo‘yish kerakligini ta‘kidlaydi. O‘quvchilar yozganlarini imlo lug‘atiga yoki o‘zlarining lug‘at daftarlariga solishtirib tekshiradilar. Yo‘l qo‘ygan xatolarini mustaqil ravishda to‘g‘rilyadilar, keyin esa o‘qituvchi tomonidan tekshirib baholanadi. Lug‘at diktantini yozish uchun: 2 sinfda 3 ta so‘z; 3-sinfda 10 so‘z; 4-sinfda 12-15 ta so‘z bo‘lishi mumkin.

Xulosa o‘rnida shuni aytish lozimki, o‘z kasbini sevgan har bir boshlang‘ich sinf o‘qituvchisi diktant va uning turlari haqida yetarlicha ma‘lumotlarga ega bo‘lib, o‘z faoliyatida ulardan muntazam foydalansa, nur ustiga a‘lo nur bo‘lar edi.

Foydalanilgan adabiyotlar ro‘yxati:

1. Qosimova K., Matchonov S. Ona tili o‘qitish metodikasi. T. “Noshir” nashriyoti. 2009 y. 56-bet.
2. Abdullayeva Q., Rahmonbekova S. Diktantlar to‘plami.-T., 2011.
3. www.ziyo.uz

ФИО авторов: Samarqand davlat tibbiyot instituti

Akademik litseyi psixologi Xakimov Jamshid va tillar kafedrası mudiri

Unarova Hafiza ona tili fani

o'qituvchisi *Sariyeva Sarvinoz*

Название публикации: «PROFESSIONAL TA'LIM VA AKADEMIK LITSEYLARDA TA'LIM VA TARBIYA JARAYONINI TASHKIL ETISH»

Annotatsiya: Maqolada professional ta'lim va akademik litseylarda ta'lim va tarbiya jarayonining o'ziga xos xususiyatlari hamda ta'lim va tarbiya jarayonini boshqarish, tashkil qilish usullari yoritilgan. Shuningdek ta'lim jarayonida o'qituvchilar bilishi lozim bolgan ma'lumotlar keltirilgan.

Kalit so'zlar: metod, tarbiya, ta'lim, boshqaruv, professional, interfaol, usullar didaktik materiallar, maqsad, shaxs, faoliyat, litsey, kasbiy, o'qitish, pedagogika.

Professional ta'lim va akademik litseylarda ta'lim va tarbiya jarayoni o'ziga xos xususiyatlarga ega. Uning eng muhim xususiyati aniq maqsadga yo'naltirilganligidir. Zamonaviy talqinda ta'lim va tarbiya jarayoni o'qituvchi va o'quvchilar o'rtasidagi muayyan maqsadga erishishga qaratilgan samarali hamkorlik demakdir. Zero, ta'lim va tarbiya jarayonida o'qituvchi va o'quvchilarning birgalikdagi faoliyatlari tashkil etiladi, boshqariladi va nazorat qilinadi. Yagona maqsadga erishish yo'li zamonaviy ta'lim va tarbiya jarayonining maqsadini tavsiflaydi.

Ta'lim va tarbiya jarayoni ko'p qirrali jarayon bo'lib, unda tarbiya mohiyatini yoritishga xizmat qiluvchi ichki va tashkil (sub'ektiv va ob'ektiv) omillar ko'zga tashlanadi. Sub'ektiv omillar shaxsning ichiki ehtiyojlari, qiziqishlari, hayotiy munosabatlari mazmunini anglashga yordam bersa, ob'ektiv omillar shaxsning hayot kechirishi, shakllanishi, hayotiy muammolarni ijobiy hal etish uchun sharoit yaratadi. Ta'lim va tarbiya faoliyatining mazmuni, yo'nalishi va shakli obektiv sharoitlar bilan qanchalik mutanosib kelsa, shaxsni shakllantirish borasida shunday muvaffaqiyatga erishiladi. Ta'lim va tarbiya jarayonining tashkil etilishi va boshqarilishida nafaqat o'qituvchi faoliyati, balki o'quvchining yosh va psixologik shaxsiy xususiyatlari, o'y-fikrlari, hayotiy qarashlari hami muhim o'rin tutadi.

Ta'lim va tarbiya jarayonining yana bir xususiyati uning uzoq muddat davom etishidir. Tarbiya natijalari tez sur'atda yoki yaqqol ko'zga tashlanmaydi. O'zida insoniy sifatlarni namoyon eta olgan shaxsni tarbiyalab voyaga yetkazishda uzoq muddatli davr talab etiladi. Shaxsning muayyan vaqtning o'zida, turli-tuman qarashlar mavjud sharoitda harakat qilishi tarbiya jarayonini murakkablashtiradi. Akademik litseylarda olib borilayotgan tarbiya shaxs ongi, dunyoqarashini shakllantirishda muhim o'rin tutadi. Binobarin, yoshlik yillarida insonning asab tizimi yuqori darajada ta'sirchan hamda beqaror bo'ladi. Shu bois tarbiya muvaffaqiyati ayni o'quvchilik yillarida shaxsga to'g'ri tarbiya berish lozimligini talab etadi.

Ta'lim va tarbiya jarayonining yana bir xususiyati uning uzluksizligi sanaladi. Ta'lim muassasasida olib borilayotgan tarbiya jarayoni bu – o'qituvchi va o'quvchilarning birgalikdagi uzluksiz, tizimli harakatlari jarayonidir. O'quvchilarda ijobiy sifatlarni qaror toptirishda yagona maqsad sari yo'naltirilgan, bir-birini to'ldiruvchi, boyitib boruvchi, takomillashtiruvchi faoliyat alohida ahamiyat kasb etadi. Shu bois oila, ta'lim muassasalari, jamoatchilik hamkorligida tashkil etilayotgan tarbiyaviy tadbirlarning uzluksiz o'tkazilishiga erishish maqsadga muvofiqdir. Bolani tarbiyalashda maktab yetakchi o'rin egallasa ham, bolalarga uzluksiz tarbiyaviy ta'sir o'tkaza olmaydi, chunki, bolalar ma'lum muddatgina ta'lim muassasasida, o'qituvchining tarbiyaviy ta'siri ostida bo'lib, qolgan vaqtining asosiy qismini oilada, ko'chada, jamoat orasida o'tkazadilar. Kuzgi, qishki, bahorgi va ayniqsa, yozgi ta'tillar davrida o'quvchilar ta'lim muassasasi o'qituvchisi ta'siridan chetda qoladilar. Demak, ta'lim muassasasida bolalarni tarbiyalash vaqt jihatidan chegaralangan bo'lib, sinfdan va litseydan tashqarida amalga oshiriladigan tarbiyaviy ishlardan holi vaqtda ular o'qituvchi yoki tarbiyachining ta'siri hamda nazoratidan uzoqlashadilar.

Tarbiya jarayonining yana bir xususiyati – bu uning yaxlit holda tizimli tashkil etilishidir. Yaxlitlik shundan iboratki, tarbiya jarayonining maqsadi, mazmuni va metodlarini birligi shaxsni shakllantirish g'oyasini amalga oshirish uchun xizmat qiladi. Bizga ma'lumki. Shaxs ma'naviy-axloqiy sifatlarni navbatma-navbat emas, balki yaxlit tarzda o'zlashtira boradi, shu bois pedagogik ta'sir ham yaxlitlik, tizimlilik xarakteriga ega bo'lishi lozim. Tarbiya jarayonining yaxlitlik, tizimlilik xususiyati bir qator muhim pedagogik talablarga amal qilish, o'qituvchi va o'quvchilar o'rtasidagi hamkorlikni qaror toptirishni talab etadi. Tarbiyaning yana bir xususiyati shundan iboratki, bu jarayon ikki tomonlama aloqa xususiyatiga ega bo'lib, unda bolaning o'zi ham faol ishtirok etadi. Bugungi kunda pedagogikada o'quvchi-talabalarning ta'lim jarayonidagi faolligini oshirishga qaratilgan bir nechta o'qitish uslublari ishlab chiqilgan muammoli o'qitish, ish faoliyatini ifodalovchi o'yinlar, rolli o'yinlar, mavzu bo'yicha o'qitish va h.k. Ular oliy ta'lim tizimida keng qo'llaniladi, deb bo'lmaydi. Bizningcha, buning sababi har bir mashg'ulotga tayyorgarlik pedagogik izlanishni ko'zda tutishi, yuksak kasbiy bilim va mahoratni, ishda ijodiy yondashuv va ko'p vaqtni sarflashni talab qilishida bo'lsa kerak. Chunki har bir o'tiladigan mashg'ulot ishlanmasi o'ziga xos xususiyatga ega. An-anaviy o'qitish usuli respublikamizda keng tarqalgan, biroq ta'lim sohasidagi islohotlarni amalga oshirishda an'anaviy ta'limning imkoniyatlari cheklanayotganligi, muhim ta'limiy muammolar o'z yechimini topmayotganligi, qator ilg'or pedagogik tajribalarning ommalashmayotganligini ko'rishimiz mumkin. Yangi munosabatlarning o'ziga xos jihati an'anaviy ta'limdagidan farq qilib, o'quvchi-talabalarning mustaqilligi va o'quv faoliyatini taqiqlamasdan, balki belgilangan maqsadga yo'naltirish, o'quv faoliyatini hamkorlikda tashkil etish, ularni faoliyatga ongli ravishda yo'llash, biror-bir faoliyatni buyruq orqali amalga oshirmasdan, balki samarali tashkil etish orqali o'quvchi-talabalarda fan asoslarini o'rganishga bo'lgan qiziqishlarini orttirish, shaxsning ehtiyoji, qiziqishi va imkoniyatlarini chegaralamasdan erkin tanlash huquqini berish sanaladi. Pedagogik texnologiya texnologik yondashuvga asoslanadi. Texnologik yondashuv deganda tayyor mahsulot (ishlab chiqarish texnologiyasiga o'xshash) olish uchun ishlab

chiqarish jarayonlarida qo'llaniladigan usul va metodlar to'plami tushunilib, qo'yilgan maqsadlarga erishishda kutilgan natijalarni kafolatlaydigan usul metodlari majmuasi tushuniladi. Agar metod bilish yo'li, tadqiqot yo'li yoki biror faoliyatdagi ma'lum amaliyot va nazariy bilimlar sohasini egallashni harakatlar, operatsiyalar, usullar majmuasi deb tushunsak, pedagogik texnologiyaning ta'lim usuli, ma'lum ma'noda ta'lim-tarbiya jarayonlari, vositalari, shakl va metodlari majmuasini anglatadi. Pedagogik texnologiyani an'anaviy o'qitish metodikasidan farqlovchi belgilari ko'p. Pedagogik texnologiya an'anaviy metodikadan, avvalo maqsadlarning qo'yilishi va unga erishishi bilan farqlanadi. Pedagogik texnologiya usuli tarkibiy qismiga ta'limning umumiy maqsadlari o'qituvchi va talabaning maqsadlarini ishlab chiqish, ta'lim maqsadlarini nazorat (test) topshiriqlariga o'tkazish, maqsadga erishish usullari kiradi.

Adabiyotlar:

1. Belyaev, V. I. Sevimlilar. Shanba ilmiy ish [matn] / B. I. Belyaev. - M.: Sizning bosmaxonangiz, 2010. - 430 b.
2. Karascalova, T. M. Umumiy pedagogika / T. M. Karascalova // Praleska. - 1991. - № 5. - S. 3.
3. Hamyon, N. N. Ta'limdagi innovatsiyalardan barqaror rivojlanish manfaati uchun ta'limgacha. - 2009. №1. - S. 10-16.
4. Maktabgacha ta'limning zamonaviy texnologiyalari: qo'llanma / N. S. Starjinskaya, O. N. Antsyptirovich, D. N. Dubinina va boshqalar. - Minsk: BSPU, 2012. - 180s.
5. Xodonovich, L. S. Belarusiyada maktabgacha ta'limdagi innovatsiyalar: qiyosiy pedagogik tahlil / L. S. Xodonovich // Kiravann uni adolati. - 2004. - № 5.- S. 28-38.
6. Xutorskoy, A. V. Pedagogik yangilik - ta'limning dastagi // "Eidos" Internet-jurnali. - 2005. - 10 sentyabr.

ФИО автора: *Xamzayev Sanjarbek Mansurjon o`g`li*

Toshkent davlat yuridik universiteti 1-bosqich talabasi

“M. Najimov” ilmiy maktabi a`zosi

Название публикации: «**НОКИМИЯТНИНГ БО`ЛИНИШ ПРИНСИПИ ВА УНИНГ ДАВЛАТ ВА ЖАМИЯТ ХАЙОТИДАГИ О`РНИ**»

Аннотация: Mazkur maqolada hokimiyatlar bo`linish prinsipining paydo bo`lishi, taraqqiyoti, shuningdek, jamiyat va davlat hayotiga ta`sir etuvchi xususiyatlari keng miqiyosida yoritilgan.

Калит so`zlar: Hokimiyatning bo`linish prinsipi, qonun ijodkorligi, qonun ijrosi, sud hokimiyati.

Hokimiyatning bo`linish prinsiplari birinchi marta **Aristotelning “Siyosat”** asarida bayon etilgan. G`oya hozirda dunyo davlatlari foydalanayotgan tizimni aks ettirmagan bo`lsada, bir-biridan mustaqil uch organni ifodalagan. Prinsipning hammamiz bilgan ko`rinishga kelishi **Jon Lokk** va **Sharl Lui Monteskye** nomlari bilan bog`liqdir. Jon Lokk ta`limotini boyitgan Monteskye uch qismdan iborat bo`lgan **qonun chiqaruvchi, ijro etuvchi, sud** hokimiyatlariga asos soldi. Uning fikriga ko`ra boshqaruv samaradorligi to`g`ri tashkil etilgan mehnat taqsimotiga bog`liqdir⁶⁹.

Professor **Odilqoriyev** masalani quyidagicha izohlaydi: “Hokimiyatning taqsimlanishi – demokratik huquqiy davlatning zaruriy shartidir. Mazkur prinsipning qo`llanilishi hokimiyatning suiiste`mol qilinishiga to`siq qo`yadi, fuqarolarni mansabdor shaxslarning tazyiqidan himoya qiladi, davlat idoralari faoliyatining samarali bo`lishiga shart-sharoit yaratadi”⁷⁰.

Shuningdek, hokimiyatning bo`linish prinsipi bo`yicha olim **Saydullayev** sharhini ko`rib chiqishimiz mumkin. Unga ko`ra hokimiyatning bo`linish prinsipi – bu

⁶⁹ <https://www.gktoday.in>

⁷⁰ Odilqoriyev X.T. Davlat va huquq nazariyasi. Darslik. – Toshkent. «Adolat», 2018. – b.138-140.

davlat hokimiyatining qonun chiqaruvchi, ijro etuvchi va sud hokimiyati tarmoqlariga taqsimlanishidir.

Davlat hokimiyati vakolatlarining taqsimlanishi (mohiyati) – bu hokimiyat har uchala tarmog‘ining muvozanatini, tengligini hamda ularning o‘zaro bir-birini tiyib turishini va qarama-qarshi ta’sir etishini ta’minlovchi tizimdir. Ayni paytda ushbu organlar vakolatlari shundayki, ular bir-biridan xoli harakat qila olmaydi va davlat hokimiyati uch mustaqil tarmoq kooperatsiyasi jarayonida amalga oshiriladi⁷¹.

Bizning fikrimizcha, hokimiyatning bo‘linish prinsipi tarixi boshlanishi miloddan avvalgi asrlarga taqalishining asosiy sababi uning barcha davrlarda yuqori ahamiyat kasb etganidir. Davlat boshqaruvida eng adolatli yo‘l izlanishi uning alohida shaxslar qo‘lida keragidan ortiqcha to‘planish ehtimolligidan yiroq bo‘lgan tizim yaratilishiga zamin yaratgan.

Ma'lumki, muayyan bir davlatda hokimiyatning bo‘linishi yagona davlat siyosatini amalga oshirishda jamuljam holda cheklov va muvozanat tizimining namoyon bo‘lish mexanizmini tarkib toptiruvchi vositalar bilan ta'minlanadi. Odatda, quyidagilar shunday vositalarning qisqacha ifodasi hisoblanadi:

1. Hokimiyatning bo‘linishi prinsipini, hokimiyat uch tarmog‘ining o‘zaro munosabati doirasida har bir hokimiyatning huquqlari chegarasini aniq ko‘rsatgan, cheklovlar va muvozanat vositalarini belgilagan holda, konstitusiyaviy mustahkamlash. Bunda muayyan bir davlatda konstitusiya maxsus tuzilgan tashkilot (konstitusiyaviy assambleya, konvent, ta'sis yig‘ilishi va hokazolar) tomonidan qabul qilinishi muhim. Bu hol qonun chiqaruvchi hokimiyat o‘z huquq va majburiyatlarini o‘zi belgilamasligi uchun zarur.

2. Hokimiyat tarmoqlarining hokimiyat vakolatlari doirasini yuridik jihatdan cheklash. Hokimiyatning bo‘linishi prinsipi hokimiyatning bironta ham tarmog‘i cheksiz vakolatlarga ega bo‘lishiga yo‘l qo‘ymaydi: bu vakolatlar konstitusiya bilan cheklanadi. Qonun chiqaruvchi organning asosiy funksiyasi – insonning shaxs

⁷¹ Сайдуллаев Ш. Давлат ва ҳуқуқ назарияси. Дарслик. –Тошкент: ТДЮУ, 2018. – Б.70-71.

sifatidagi qadr-qimmatini (fuqarolik, siyosiy huquq va erkinliklarini) ta'minlovchi sharoit yaratish va uni saqlab turish ham konstitusiyada belgilanadi.

3. Hokimiyat organlarini kadrlar bilan to'ldirishda o'zaro ishtirok etish. Bu vosita qonun chiqaruvchi hokimiyat ijro etuvchi hokimiyatning yuqori mansabdor shaxslarini shakllantirishda ishtirok etishdan iboratdir.

4. Ishonch yoki ishonchsizlik votumi (bildirilishi). Ishonch yoki ishonchsizlik votumi – qonun chiqaruvchi hokimiyat organida hukumatning siyosiy yo'lni, belgilangan xatti-harakatini yoki qonun loyihasini ma'qullash, yoxud ma'qullamaslik bo'yicha ko'pchilik ovoz bilan ifodalangan iroda⁷².

5. Veto huquqi. Veto – bir hokimiyat organi tomonidan boshqasining qarori so'zsiz yoki kechiktirgan holda taqiqlanishi. Davlat boshlig'i, shuningdek, ikki palatali tizimda yuqori palata quyi palata qarorlariga nisbatan veto huquqidan foydalanadi.

6. Konstitusiyaviy nazorat. Konstitusiyaviy nazorat davlatda bironta ham hokimiyat konstitusiya talablarini buzmasligini kuzatishga da'vat etilgan maxsus organ borligini bildiradi.

7. Davlat yuqori mansabdor shaxslarining siyosiy javobgarligi. Siyosiy javobgarlik konstitusiyada siyosiy faoliyat uchun ko'zda tutilgan javobgarlikdir. Yuqori mansabdor shaxslarni javobgarlikka tortish va ularning qonunbuzarligi to'g'risidagi ishlarni sudda ko'rib chiqish tartibidan iborat bo'lgan impichment siyosiy javobgarlikning keng yoyilgan turidir.

8. Sud nazorati. Qabul qilgan qarori shaxs huquqiy maqomiga, inson qadr-qimmatiga salbiy ta'sir qiladigan har qanday davlat hokimiyati va boshqaruv organlarining faoliyati (ularning xatti-harakati konstitusiyaviyligi to'g'risida uzil-kesil qaror chiqarish huquqi bilan) sud nazoratida bo'lishi lozim⁷³.

⁷² *Раянов Ф.М.* Проблемы теории государства и права (юриспруденции). М., «Право и государство», 2003, 186-190-бетлар.

⁷³ *Раянов Ф.М.* Проблемы теории государства и права (юриспруденции). М., «Право и государство», 2003, 186-190-бетлар.

Bo‘linish prinsipining mohiyati ham boshqa nazariyalar kabi faqat ijobiy tomondan talqin etilmasdan, qarshiliklarga ham uchrab kelgan. Xususan: Monteskye kashf etgan “o‘zaro tiyib turish va qarama-qarshi ta’sir etish sistemasi”, ya’ni hokimiyat tarmoqlarini muvozanatda ushlash va hatto, qarama-qarshi qo‘yish sistemasi davlat organlarining samarali hamkorlik qilishiga sharoit yarata olmaydi, – deb yozadi rus olimi **A. Barnashov**⁷⁴. Shuningdek, Britaniyalik qator siyosatchilar va Dublin xalqaro universiteti tadqiqodchilari Montensekye g‘oyasida qator kamchiliklar kuzatilishi mumkinligini tadqiq etishdi. Masalan bu g‘oyaning to‘liq amalga oshirib bo‘lmasligi, ma’muriy qiyinchiliklar, chalkashliklar va berk ko‘chaga olib kelishi mumkinligi, vakolatlar tengsizligi, quvvat muvozanati buzilishi mumkinligi, hokimiyat amalga oshirilishining sekinlashuviga sabab bo‘lishi va boshqalar⁷⁵.

Shuni anglashimiz mumkinki, hokimiyatning bo‘linishi, davlat organlari va mansabdor shaxslarga javobgarlikning qat’iy belgilanishi, nazoratga olish tartibi maxsus tizimlari ishlab chiqilishi mamlakat qonunchiligida, avvalo, konstitutsiyasida belgilab qo‘yilishi kerak. Konstitutsiya va qonunlarning aniqligi qancha yuqori bo‘lsa, konfliktlar shuncha kam bo‘lishini hisobga olish zarur. Faqat shu orqaligina yuqoridagi kamchiliklardan nisbatan yiroq bo‘lishimiz mumkin. Misol qilib **Massachusetts** shtatining konstitutsiyani olishimiz mumkin. Shtat prinsiplarni ifodalashda tengsiz deb e’tirof etilishi bekorga emas. Unda shunday deyilgan: “Jamiyatda insonlar emas, balki qonunlar hukmron bo‘lishi uchun uni boshqarishda:

- qonun chiqaruvchi hokimiyat hech qanday sharoitda ijro etuvchi va sud hokimiyatini (yoki ulardan birini) amalga oshirmasligi lozim;
- ijroiya organlar hech qanday sharoitda qonun chiqaruvchi va sud hokimiyatini (yoki ulardan birini) amalga oshirmasligi lozim;

⁷⁴ Odilqoriyev X.T. Davlat va huquq nazariyasi. Darslik. – Toshkent. «Adolat», 2018. – b-141

⁷⁵ <https://www.quora.com>

– sud organlari hech qanday sharoitda qonun chiqaruvchi va ijro etuvchi hokimiyatni (yoki ulardan birini) amalga oshirmasligi lozim”⁷⁶.

Dunyo standartlaridan kelib chiqib, SSSR davrida totalitaristik hokimiyat ostida bo‘lgan O‘zbekiston Respublikasi ham bu prinsiplarni o‘z konstitutsiyasida kafolatlashga jiddiy e‘tibor qaratdi. Bu esa **11-moddada** o‘z ifodasini topdi: O‘zbekiston Respublikasi davlat hokimiyatining tizimi — hokimiyatning qonun chiqaruvchi, ijro etuvchi va sud hokimiyatiga bo‘linishi prinsipiga asoslanadi.

Mening fikrimcha, hokimiyatning bo‘linish prinsiplari har bir demokratik davlatga xos xususiyat bo‘lib, mamlakatda siyosiy kuchning yakka shaxs yoki organ qo‘lida to‘planishiga qarshi kurashishda eng samarali yo‘ldir. Barcha tizimda bo‘lgani kabi kamchiliklari bo‘lishiga qaramay, dunyo davlatlarining ushbu prinsipni deyarli ikki yuz ellik yildan beri qo‘llab kelayotgani uning naqadar samarador ekanligini ko‘rsatuvchi yaqqol dalildir. Shuningdek, uch organning faoliyatini umumlashtiruvchi vakolatlar prezidentga yoki boshqa mas‘ul organga berilishi, o‘zaro nazorat tufayli hokimiyatni amalga oshirishdagi sekinlashishni bartaraf etishda yuzaga keladigan qulaylikni yurtimiz va boshqa qator mamlakatlar misolida ko‘rishimiz mumkin.

Foydalanilgan adabiyotlar:

1. O‘zbekiston Respublikasi Konstitutsiyasi.
2. Odilqoriyev X.T. Davlat va huquq nazariyasi. Darslik. – Toshkent. «Adolat», 2018. – 528 b.
3. Сайдуллаев Ш. Давлат ва ҳуқуқ назарияси. Дарслик. –Тошкент: ТДЮУ, 2018. – 220 Б
4. *Раянов Ф.М.* Проблемы теории государства и права (юриспруденции). М., «Право и государство», 2003, 304 с.
5. <https://www.gktoday.in>
6. <https://www.quora.com>

⁷⁶ Odilqoriyev X.T. Davlat va huquq nazariyasi. Darslik. – Toshkent. «Adolat», 2018. – b-142-143.

ФИО авторов: *Babadjanova Shoira Agzamovna* - Gematologiya, transfuziologiya VA laboratoriya ishi kafedrası va Toshkent tibbiyot akademiyasi professorlari,
Qurbonova Zumrad Chutbaevna - fan doktori, gematologiya, transfuziologiya VA laboratoriyasi Ishi kafedrası va professorlari, Toshkent Tibbiyot akademiyasi,
Toshev Jalol Hakim ugli - Klinik laboratoriya diagnostikasi 1 -kurs magistri, Toshkent Tibbiyot akademiyasi

Название публикации: «TEMIR TANQISLIK ANEMIYASI BO'LGAN BOLALARDA TEMIRDAN TAYYORLANGAN PREPARATLARNI QO'LLASH SAMARADORLIGI»

Annatsiya: Temir qo'shimchalari ko'pincha bolalik davrida qo'llaniladi, chunki bolalar orasida temir tanqisligi kamqonligi bilan kasallanish darajasi yuqori bo'lib qolmoqda. Temir tanqisligi kamqonligini davolashning yagona samarali usuli temir preparatlarini qo'llashdir.

Kalit so'zlar: temir tanqisligi anemiyasi, bolalar uchun temir qo'shimchalari, samaradorlik va xavfsizlik.

Dolzarbli: Tananing normal faoliyati uchun unga barcha kerakli minerallar bilan taminlangan bo'lishi kerak, ular makro- va mikroelementlarga bo'linadi. Mikroelementlar inson tanasida muhim rol o'ynaydi. Bu moddalar deyarli barcha jarayonlarni biokimyoviy darajada qo'llab -quvvatlashda ishtirok etadi. Mikroelementlarning normal tarkibi barcha tana tizimlarining uzluksiz ishlashiga imkon beradi. Temir eng qimmatli va muhim element hisoblanadi. Odamlar qonimizdagi kislorod molekulalarining tashuvchisi bo'lgan gemoglobinni ishlab chiqarishi uchun zarurdir [3].

Temir qon hujayralari sintezi uchun zarurdir. Kamchilik bilan tananing himoya funksiyalari zaiflashadi. Temir butun tanadagi hujayralarning nafas olishi uchun zarurdir. U eritrotsit gemoglobin va mushak miyoglobining bir qismidir. U qon plazmasida va tananing boshqa hujayralarida ancha past konsentratsiyalarda - sitoxromlar va ba'zi fermentlar tarkibida mavjud. Qon zardobida bu element transport oqsili transferrin bilan kompleksda bo'ladi. Temirni organizmda uzoq muddat saqlashning asosiy shakli bu asosan jigar, suyak iligi, taloq va retikulotsitlar hujayralarida uchraydigan ferritin oqsili bilan bog'liqdir. Gepatotsitlar va taloq, suyak iligi va boshqa to'qimalarning makrofag tizimining ferritinlari gemoglobin va boshqa temirni o'z ichiga olgan oqsillarni sintez qilish uchun temir zaxirasi bo'lib xizmat qiladi.

Temir kollagen sintezida ishtirok etadi. Bu protein tanamizning biriktiruvchi to'qimalarining asosini tashkil qiladi: Temir ularni kuchli qiladi. Yangi tug'ilgan chaqaloqlar ushbu mikroelementning ba'zi zaxiralari bilan tug'iladi, bu taxminan 300 mg. Biroq, bola o'sishi va rivojlanishi bilan, bu miqdordagi temiri olti oyligida tugaydi. Shuning uchun, keyin inson tanasida ushbu elementning miqdoriy zaxiralarini

ko'paytirish kerak. Temirning inson organizmidagi asosiy vazifalari: 1) kislorodni tashish va saqlash; 2) organizmdagi metabolik jarayonlarga ijobiy ta'sir; temir ko'pchilik fermentlarning bir qismidir, ularsiz metabolik faollik mumkin bo'lmaydi; 3) insonning immunitetini himoya qilish, gemoglobinni shakllantirish; 4) temirning asosiy vazifasi - gematopoetik jarayonda ishtirok etish; bu element oqsil bo'lgan gemoglobinning bir qismidir, shuningdek, qizil qon hujayralari - eritrotsitlar tarkibiga kiradi; 5) qalqonsimon gormonlar hosil bo'lishida ishtirok etadi [4].

Bolaning temirga bo'lgan ehtiyoji kattalarga qaraganda ancha yuqori va ko'pincha u to'g'ri ovqatlanish bilan qondirilmaydi. Shuning uchun temir tanqisligi anemiyasi bolalarda tez-tez uchraydi va hatto o'smirlarda ham ko'proq uchraydi. Bolalarda temir tanqisligi anemiyasi - bu bolaning tanasida temir etishmasligi natijasida yuzaga keladigan va qondagi gemoglobin darajasining pasayishi, ko'pincha qizil qon darajasining pasayishi bilan birga kechadigan patologik holat. hujayralar. Ko'pincha temir tanqisligi kamqonligi bolaning ratsionida bu elementni o'z ichiga olgan oziq - ovqat mahsulotlarining etishmasligi tufayli yuzaga keladi. JSST ma'lumotlariga ko'ra, maktab o'quvchilarida temir tanqisligi taxminan 17%ni, maktabgacha yoshdagi bolalarda - 40-50%ni tashkil qiladi. Gemoglobin darajasining pastki chegarasi 6 yoshgacha bo'lgan bolada 120 g / l va 6 yoshdan oshgan bolalarda 130 g / l ni tashkil qiladi. Bola tanasining temirga bo'lgan kunlik fiziologik ehtiyoji kuniga 0,5-1,2 mg ni tashkil qiladi. Tanadagi temir darajasining pasayishi uning etarli darajada iste'mol qilinmasligi, yomon hazm bo'lishi, patologik yo'qotishlar bilan bog'liq bo'lishi mumkin. Sabablarga ko'ra bolada temir tanqisligi anemiyasini keltirib chiqaradigan kasalliklarga quyidagilar kiradi: muvozanatsiz ovqatlanish; turli kasalliklar, shu jumladan yuqumli va onkologik; gelmintoz; qizlarda hayz ko'rish; o'smirlik davridagi gormonal o'zgarishlar; jarrohlik aralashuvlar; travma va jarrohlik paytida qon yo'qotish; yomon odatlar va boshqalar [1].

Tadqiqod maqsadi: TTAsi bo'lgan bolalarda temirdan tayyorlangan preparatlarni qo'llash samaradorligi. Qo'llash usullaridan foydalanishni baxolash.

Materiallar va uslublar. Ushbu mavzu bo'yicha adabiyot manbalari tahlili o'tkazildi.

Temir tanqisligi anemiyasi uch bosqichdan rivojlanadi:

1. Temir tanqisligi. Qondagi gemoglobinning normal darajasida to'qimalarda temir miqdori asta-sekin kamayadi; ichak fermentlarining faolligi pasayadi, bu esa temirning oziq-ovqatdan so'rilishining yomonlashishiga olib keladi.

2. Yashirin (latent) temir tanqisligi. Depodagi temir zahiralari kamaytiradi, qon zardobidagi temir miqdorini kamaytiradi.

3. Temir tanqisligi anemiyasining klinik ko'rinish bosqichi. Kasallik belgilari fonida gemoglobinning sezilarli pasayishi, qon birligida qizil qon tanachalari sonining kamayishi kuzatiladi.

Temir tanqisligi kamqonligining asosiy belgilaridan biri terining va shilliq pardalarning rangparligidir. Ushbu alomat epiteliya sindromi deb ataladigan kasallikka kiradi, unga quyidagilar kiradi: terining qurishi va po'st tashlashi, sochlar va tirnoqlarning distrofik o'zgarishlari (mo'rtlik, ko'ndalang chiziq, egrilik), hid va ta'mning buzilishi, karies, ishtahani yo'qotish, kasalliklar, ovqat hazm qilish tizimidan,

ichakdan qon ketishigacha. Boshqa sindromlar: 1) asteno-nevrotik sindrom: charchoq, bosh og'rig'i, tinnitus, asabiylashish, befarqlik, giperekstitivlik, emotsional muvozanat, psixomotor kechikish; 2) mushak sindromi: kechiktirilgan jismoniy rivojlanish, siydik o'g'irlab ketish bilan namoyon bo'ladigan qovuq sfinkterining kuchsizligi; 3) yurak-qon tomir sindromi: nafas qisilishi va yurak urishi, past qon bosimi, yurakni tinglashda funktsional sistolik shovqin; 4) mahalliy immunitetni himoya qilish sindromi: to'siq to'qimalarining shikastlanishi tufayli tez-tez o'tkir respiratorli infeksiyalar paydo bo'ladi; 5) jigar va taloqning kattalashishi [4].

Gemoglobin darajasiga qarab temir tanqisligi kamqonligining quyidagi shakllari ajratiladi: engil - gemoglobin darajasi 110 - 91 g / l; o'rtacha og'ir - 90-71 g / l; og'ir - 70 g / l; o'ta og'ir - 50 g / l yoki undan kam.

Boladagi temir tanqisligi anemiyasini davolash tanadagi temir tanqisligiga sabab bo'lgan sababni bartaraf etishdan boshlanadi. Davolashning tibbiy usuli - kichik dozalarda askorbin kislotasi va boshqa vitaminlar bilan temir preparatlarini tayinlash.

Terapevtik ta'sirga erishish uchun quyidagi tavsiyalarga amal qilish kerak: - temirning tuzli preparatlari och qoringa yoki ovqatlanish oralig'ida yaxshi qo'llaniladi; - agar preparatga toqat qilinmasa, siz boshqa dori tanlashingiz kerak, lekin davolanishdan bosh tortmang; - temir preparatlari etarli dozada buyurilishi kerak; Elementli temirning belgilangan dozasidan foydalangan holda terapiya normal gemoglobin darajasiga yetguncha, so'ngra tanada temir omborini yaratish uchun yarim dozada kamida 2 oy davomida o'tkazilishi kerak [5].

Quyidagi temir preparatlari ishlatiladi. Bir komponentli: tarkibida temir sulfat (gemofer-uzaytiruvchi); tarkibida temir glyukonat (temir glyukonat); qora fumarat (ferretab); tarkibida temir xlorid (gemofer); tarkibida temir (III) gidroksidi polimaltoza (maltofer) bor. Kombinatsiyalangan - tarkibida temir aralashmalari, elementlari va multivitaminlar bo'lgan preparatlar. Parenteral foydalanish uchun temir preparatlari - ferrum lek (temir (III) gidroksid saxaroza kompleksi). Jahon sog'liqni saqlash tashkiloti tavsiyalariga muvofiq, anemiyaning og'irligidan qat'i nazar, temir qo'shimchalari kuniga 3 mg / kg elementar temir dozasida buyurilishi kerak. Og'iz orqali qabul qilinadigan dori-darmonlarga nisbatan, ichakda so'rilishning buzilishi bilan kechadigan sharoitlarda, og'ir darajadagi anemiya bilan, qonda birlamchi reaksiya bo'lmasa (retikulotsitlar paydo bo'lishi), davolanish boshlanganidan ikki hafta o'tgach, dorilarning in'eksion shakllari buyuriladi.

Feroterapiya samaradorligining mezonlari: gemoglobin darajasining haftasiga 10 g / l ga oshishi; retikulyar inqirozning paydo bo'lishi (10-14-kuni retikulotsitlar sonining 2 barobar ko'payishi); qon zardobidagi temirning 1000 mkg / l gacha ko'tarilishi. Temir qo'shimchalarini qabul qilishda nojo'ya reaksiyalar, asosan, tavsiya etilgan dozadan oshib ketishi bilan bog'liq va ko'pincha engil dispeptik kasalliklar bilan namoyon bo'ladi. Eng ko'p uchraydigan nojo'ya ta'sirlar temir-tuzli preparatlar bilan davolashda kuzatiladi: metall ta'mi, tish emalining qorayishi, dispeptik kasalliklar (ko'ngil aynishi, diareya, oshqozonda to'yish hissi, qusish, ich qotishi). Kamdan kam hollarda ichak shilliq qavatining nekrozi rivojlanishi mumkin. Askorbin kislotasi ta'siri ostida oshqozon -ichak traktida temirning so'rilishining sezilarli darajada oshishi kuzatiladi. Ushbu iz elementning assimilyatsiyasi fruktoza, sorbitol, suksin kislotasi

tomonidan ham osonlashadi. Hayvonlar oqsiliga boy ovqatlar tarkibida temirning ovqat hazm qilish tizimidan qonga ancha yaxshi so'rilishi isbotlangan [6].

Bu haqiqat, bu mikroelementning hayvonlarning oziq-ovqatlari tarkibidagi ba'zi aminokislotalar bilan oson assimilyatsiya qilinadigan birikmalarining shakllanishi bilan bog'liq. Choy va qahva kabi ichimliklar tarkibida temirni kuchli bog'laydigan va so'rilishiga xalaqit beradigan ko'p miqdordagi polifenolik birikmalar mavjud. Og'iz orqali yuborish uchun temir preparatlari tetratsiklinlar (ularning so'rilishini buzadi) va antasidlar bilan mos kelmaydi. Og'iz orqali yuborish va parenteral yuborish uchun temir preparatlarini birlashtirmang (chunki bu temirning oshqozon-ichak traktidan so'rilishini kamaytiradi).

Xulosa: Bolada kasallikning rivojlanishining oldini olish uchun muntazam ravishda pediatr tomonidan ko'rikdan o'tish, shuningdek, laboratoriya tekshiruvlarini o'tkazish kerak. Bolaning tanasi uchun zarur bo'lgan mikro va makro elementlarni o'z ichiga olgan to'liq ovqatlanishni tashkil qilish kerak. Gematopoetik tizimning normal ishlashi uchun etarli miqdordagi bunday elementlarni olish kerak. Gimnastika, massaj, chiniqtirish va to'g'ri kundalik rejimga rioya qilish orqali temir muvozanatining oldini olish va kasallikning rivojlanishining oldini olish mumkin. Bu kasallikni rivojlanishining dastlabki bosqichida aniqlash va samarali davolanishni belgilash imkonini beradi.

Adabiyotlar ro'yxati

1. Agababayan L.R., Maxmudova S.E. Fertil yoshdagi ayollarda temir tanqisligi anemiyasini davolashga zamonaviy yondashuvlar // Vrach byulleteni, 2017. P. 18.

2. Baxramov S.M. va boshqalar. Temir tanqisligi kamqonligi bo'lgan bemorlarni davolashda eritim preparatining samaradorligi. temir tanqisligi kamqonligini davolashda erytim preparatining samaradorligiga // Uzbekiston farmasevt habarnomasi. O'zbekiston farmatsevtika byulleteni, 2017, 72 -bet.

3. Maxmudova S.E. Anemiya bilan og'rigan ayollarda uzoq muddatli kombinatsiyalangan og'iz kontratseptsiyasining samaradorligi va maqbulligi // Akademiya, 2016. No 6 (9).

4. Musaev U.Yu., Rizaev Zh.A. Temir tanqisligi anemiyasi fonida umumiy periodontitli bemorlarni davolashda antioksidant samaradorligini klinik va biokimyoviy baholash.

// Stomatologiya instituti, 2009. T. 3. No 44. S. 42-42.

5. Rasulov S.K. va boshqalar. Turli biogeokimyoviy zonalarda yashovchi chaqaloqlarning biologik muhitidagi mikroelement holati // LBC 51.1+ 74.58 Q 22, 2013. S. 130.

6. Rasulov S.K. va boshqalar Onalar va bolalar salomatligiga ta'sir qiluvchi omillarning tibbiy-biogeokimyoviy tadqiqotlari // Tibbiyot: nazariya va amaliyot, 2019. V. 4. № S.

ФИО автора: *Rahmatullaev Sohob Sodikovich*

QDPI magistranti

Название публикации: «DODEKAEDR VA UNING TARKIBIDAGI OLTIN MUTANOSIBLIK LAR ASOSIDA KOMPYUTER GRAFIKASIDA ORIGINAL ME'MORIY KOMPOZITSIYALAR LOYIHALASH»

Аннотация. Ushbu maqolada kompyuter grafgikasi va uning yordamida mukammal binolarning loyihasini yaratish, jumladan dodekaedr va uning tarkibidagi oltin mutanosiblik yordamida qurilish va muhandislik loyihalarini bajarish texnologiyasi va umumiy mexanizmi haqida ma'lumotlar keltirilgan

Калит so'zlar: chizmachilik, geometriya, perspektivada soyalar yasash, grafik savodxonlik, zamonaviy elektron o'quv-metodik majmualar.

O'zbekiston Respublikasida turli sohaning malakali kadrlarini tayyorlash va buning uchun negiz bo'lgan ta'lim sifatini oshirish bo'yicha qo'yilgan vazifalarga asosan innovatsion o'qitish texnologiyalardan foydalanib mashg'ulot olib borish talabalarni mustaqil fikrlashga fan bo'yicha bilimlarini chuqurroq egallashga intilishlariga keng yo'l ochib beradi.

Muhandis–pedagoglar tayyorlash jarayonida jahon ta'limi tizimida yuqori samara berayotgan innovatsion ta'lim texnologiyalarini o'zlashtirish va qo'llash ustuvor vazifalardan biri bo'lib kelmoqda va turli sohalarda kompyuter grafikasi va geometriyaning hamohang zaruratini ko'rib turibmiz. Albatta zamonaviy va innovatsion binolarni qurish uchun avvalo ularning puxta loyihasini tuzish lozim, bu jarayonda esa kompyuter grafikasi va geometriya kabi sohalardan foydalanmay iloj yo'q.

Dodekaedr (yunoncha dpideka-o'n ikki va edekaedr-yuz)-o'n ikkita muntazam beshburchakdan tashkil topgan dodekaedr. Dodekaedrning har bir cho'qqisi uchta muntazam beshburchakning cho'qqisidir⁷⁷.

⁷⁷ Короев Ю.И. Начертательная геометрия. М.: Архитектура-С, 2017. 424п.

Shunday qilib, dodekaedrning 12 ta yuzi (beshburchak), 30 ta qirradi va 20 ta uchi (har birida 3 ta qirradi birlashadi). 20 ta burchakning har biridagi tekislik burchaklarining yig'indisi 324° ga teng.

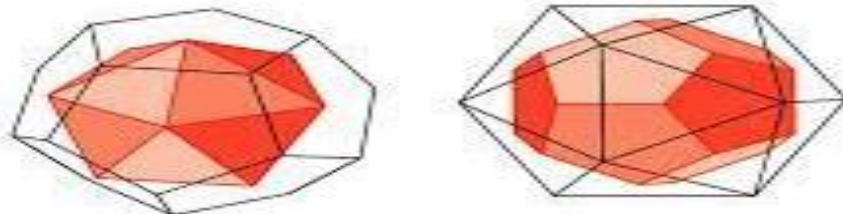

1-rasm: Dodekaedr va Inkosaedr⁷⁸

Qadimgi donishmandlar: "Ko'rinmasni bilish uchun, ko'rinadiganga diqqat bilan qarang", deyishgan. Muqaddas kuchlar nuqtai nazaridan, dodekaedr eng kuchli va mukammal ko'pburchakdir. Salvador Dali o'zining "So'nggi kechki ovqat" uchun bu raqamni tanlagani ajablanarli emas.

Dodekaedr birinchi marta qadimgi yunon olimi Teetet (miloddan avvalgi 4-asr) tomonidan qurilgan.

Dodekaedr simmetriya markaziga va 15 simmetriya o'qiga ega. O'qlarning har biri qarama-qarshi parallel qovurg'alarining o'rta nuqtalaridan o'tadi. Dodekaedr 15 simmetriya tekisligiga ega. Simmetriya tekisliklarining har biri har bir yuzada qarama-qarshi qirraning tepasi va o'rtasidan o'tadi.

a - dodekaedrning chetining uzunligi.

Dodekaedr yuzasi:⁷⁹

Dodekaedrning yuzasi maydoni:

$$S = 3a^2 \sqrt{5(5 + 2\sqrt{5})}$$

⁷⁸ Cyberleninka.ru <https://works.doklad.ru/view/8ISWFr1COIU.html>
<https://works.doklad.ru/view/8ISWFr1COIU.html>

⁷⁹ Клауди Алсина. Тысяча граней геометрической красоты. Многогранники Пер. с исп.-М.: Де Агостини. 2014. 111 п.

Dodikadrning hajmi:

$$V = \frac{a^3}{4} \sqrt{\frac{25 + 11\sqrt{5}}{10}}$$

Tasvirlangan sfera radiusi:

$$R = \frac{a}{4} (1 + \sqrt{5}) \sqrt{3}$$

Ichki sfera radiusi:

$$r = \frac{a}{4} \sqrt{10 + \frac{22}{\sqrt{5}}}$$

Yuqoridagi kompyuter grafikasida ishlatilishi mumkin bo'lgan arxitektura sohasida ham loyihalarni mukammal darajada real proektini yaratishda qo'llanishi mumkin bo'lgan dodikaedr sxematik va formulaviy o'chov birliklari keltirildi

Muntazam ko'pburchaklar shakllarining mukammalligi, to'liq simmetriyasi bilan farqlanib turadi. To'g'ri va yarim muntazam jismlarning ba'zilari tabiatda kristallar shaklida, boshqalari-viruslar, eng oddiy mikroorganizmlar shaklida bo'ladi. Arxitektorlik va me'morchilikda esa 3D, 5D taraflar va sathlarning qiyosiy proektini yaratish eng mukammal simmetrik tuzilishga ega shaklga suyanadi. Kompyuter grafikasida ham ushbu jarayonni loyihalash va uni qo'llash masalasi muhim ahamiyatga ega.

Grafik injeneriya yordamida arxitektorlik loyihalarini aniq amalga oshirishda ba'zi ushbu shaklga monand loyihalar ham uchrab turadi xuddi kristallar kabi bu tarzda loyihalarning o'xshshligi ko'p qirrali shaklga ega bo'lgan jismlar kabidir. Mana shunday jismlarga misol: pirit kristalli (oltingugurtli pirit FeS) dodekadrning tabiiy modelidir.⁸⁰

⁸⁰ Энциклопедический словарь юного математика. М.: Педагогика, 2009.



2-rasm: Dodikaedrning oltin mutanosibligi yordamida yaratilgan bino⁸¹

Bu egri chiziq 1-rasm nuqtalaridan o'tuvchi s proyeksiyalash yo'nalishiga parallel bo'lgan proyeksiyalovchi nurlar to'plami silindrik sirt hosil qiladi. Bu silindrik sirt proyeksiyalar tekisligi P bilan kesishib, mP egri chiziqni hosil qiladi.

Xulosa qilib aytganda platonik qattiq jismlar orasida dodekaedr va uning qo'sh ikosahedri alohida o'rin tutadi. Avvalo shuni ta'kidlash kerakki, dodekaedr va ikosahedrning geometriyasi to'g'ridan-to'g'ri oltin nisbatga bog'liq. Haqiqatan ham, dodekadrning yuzlari (1-rasm) beshburchaklardir, ya'ni. oltin nisbatga asoslangan muntazam beshburchaklar. Va uning kompyuter grafikasida qo'llanilishi buyumlarning yaqqol aks etishi va proeksiyalashga katta qolib vazifasini o'taydi.⁸²

ADABIYOTLAR

1. Клауди Алсина. Тысяча граней геометрической красоты. Многогранники Пер. с исп.-М.: Де Агостини. 2014. 111 п.
2. Короев Ю.И. Начертательная геометрия. М.: Архитектура-С, 2017. 424п.
3. Фролов. С.А., Покровская М.В. В поисках начала. Рассказы о начертательной геометрии. М.: МГТУ им. Н.Е. Баумана, 2008.
4. Энциклопедический словарь юного математика. М.: Педагогика, 2009.
5. Cyberleninka.ru, ziyonet.uz, google.com, ya.ru, wikipediya.ru, gimetr.ru,

⁸¹ <https://www.google.com/search?q>

⁸² Cyberleninka.ru

ФИО автора: *Umida Karimova*

Qashqadaryo viloyat XTXQTMOHM

Maktabgacha, boshlang'ich va maxsus ta'lim kafedrası o'qituvchisi

Название публикации: «MUSIQA VA SHE'RLAR ORQALI ESTETIK TARBIYALASH METODIKASI»

ANNOTATSIYA

Maqolada maktabgacha ta'lim tashkilotlari tarbiyalanuvchilarini estetik tarbiyalash yo'llari ko'rsatib berilgan. Musiqa va she'rlar orqali estetik tarbiyalash metodikasi haqida ma'lumotlar bayon etilgan.

KALIT SO'ZLAR

Maktabgacha ta'lim tashkilotlari, estetik tarbiya, tarbiyalanuvchi, musiqa, she'rlar, tasviriy san'at, did, farosat.

Barkamol avlodni tarbiyalashda estetik tarbiyaning o'rne juda ham muhimdir. Chunki estetik tarbiya shaxsni doim yaxshilik qilishga, go'zallikka intilishga, uni qadrlashga, e'zozlashga o'rgatadi. Bolajon estetik tarbiya olish jarayonida voqelikdagi, san'atdagi, insondagi go'zallikni ko'ra olishga, his qila bilishga, musiqa asarlarini eshita olishga, go'zallik va xunuklik haqida erkin fikrlay olishga, o'z fikrini aniq so'zlashga o'rganadi. Demak, tarbiyalanuvchida go'zal tuyg'u va estetik idrok kamol topa boshlaydi.

Kichkintoylarning kelajakda estetik jihatdan yetuk bo'lishi uchun maktabgacha ta'lim muassasalarida tasviriy san'at va boshqa fanlar qatori boshlang'ich musiqiy tarbiya ham sifatli berilmog'i lozim.

Hozirgi kun talabi maktabgacha ta'lim tashkilotlari oldiga musiqiy-estetik tarbiya berish borasida aniq vazifalarni qo'yadi:

- bolalarni tabiat go'zalliklarini, badiiy asarlarni idrok etish;
- estetik did va hissiyotni shakllantirish;

- hayotda go‘zallik tushunchasini to‘liqligicha anglashni o‘rgatish;
- bolalarga badiiy ijodkorlikni shakllantirish;
- bolalarda go‘zallikni o‘z hayotlariga, o‘z faoliyatlariga olib kirishni o‘rgatish va hokazo.

Uzluksiz ta‘lim tizimida maktabgacha ta‘lim muhim o‘rin egallaydi. Hozirgi kunda maktabgacha ta‘lim tashkilotlarining ahamiyati uzluksiz ta‘limning oldingi bosqichi sifatida muhim rol o‘ynamoqda. Shuning uchun har bir fanning alohida o‘qitilish ahamiyati oshib bormoqda. Maktabgacha ta‘lim tashkilotlaridagi har bir fanning asosiy vazifasi bolalarni fikrlash va o‘ylashga o‘rgatishdir.

Musiqa shunday san‘at turiki, u insonlarni kechinmalari, emotsional hissiyotlari orqali birlashtiradi. Ular orasidagi aloqa vositasiga aylanadi. Bir kompozitor tomonidan yaratilgan musiqa boshqa insonlar qalbida turli-tuman kechinmalar uyg‘otishining o‘zini bir mo‘jiza deb, atash mumkin. Musiqa tarbiyasi estetik tarbiyaning tarkibiy qismi hisoblanadi. Inson shaxsini shakllantiruvchi yetakchi omillardan biri – ta‘lim-tarbiyadir.

Estetik tarbiya esa uning tarkibiy qismi sifatida go‘zallikning mohiyati, estetik va axloqiy hissiyotlarning birligi, san‘atning xalqchilligi to‘g‘risidagi ta‘limotga suyanib, Bolalarning ob‘yektiv dunyo haqidagi bilimni kengaytiradi va chuqurlashtiradi, ijodiy qobiliyatini va iste‘dodini o‘stiradi hamda ularda yuksak ma‘naviy fazilatlarining tarkib topishiga yordam beradi. Odatda, estetik tarbiyaning maqsadi bolalarda estetik his-tuyg‘u va fikrlarni rivojlantirish, go‘zallikni ko‘ra bilish va ulardan zavqlana olishdan iborat, deb tushuniladi.

Aslida estetik tarbiyaning maqsad va vazifalari bu bilan chegaralanib qolmaydi, bolalarni go‘zallik va xunuklikni, yuksaklik va tubanlikni, shodlik, kulfatni anglash va ko‘ra bilishga o‘rgatadi. Estetik tarbiya umuminsoniy va milliy qadriyatlar qaror topishiga xizmat qiladi. Ayonki, tarbiya inson ongiga, his-tuyg‘ulariga, tasavvuriga, e‘tiqodiga, dunyoqarashiga, xatti-harakatlariga, xulq-atvoriga ta‘sir o‘tkazadi.

Musiqqa tili barchaga tushunarli va yaqindir. Shuning uchun ham barcha xalqlar musiqalari jozibadordir.

Musiqqa tovush tovlanishlari orqali fikr va tuyg'ularni aks ettiradi, hayot bosqichlarida insoniyatni to'ldirib kelgan axloqiy muammolarni bayon qiladi. Bunda musiqaning falsafiy mohiyati ham namoyon bo'ladi. Ajoyib musiqqa asarlari chuqur falsafiy mazmun bilan sug'orilgan bo'ladi, musiqada hayot va o'lim, shaxs va jamiyat, ezgulik va zulm, qudrat va zaiflik kabi masalalar aks etadi.

Musiqaning inson ruhiyatiga ta'sir qilishining tugallanmas imkoniyatlari haqida qadimdan musiqashunoslar, mutafakkirlar va olimlar diqqatini o'ziga tortgan. Faylasuflar, psixologlar, pedagoglar va jamoat arboblari san'atlar ichida musiqqa san'atining insonni shaxs sifatida shakllanishiga ta'sir qiladigan xususiyatlari haqida aniqlashga uringanlar.

Qadim zamonlardan musiqaning, ayniqsa, uning komponentlari – ritm va kuyning inson kayfiyatiga ta'siri, uning ichki dunyosini o'zgartirishi haqida fikrlar mavjud bo'lgan.

Musiqqa san'ati estetik tarbiyaning muhim omili sifatida shaxs shakllanishiga kuchli ta'sir etadi. Oilada, bog'chada, maktabda musiqqa mashg'ulotlarini maqsadga muvofiq tarzda uyushtirish, yosh avlodning ichki dunyosini boyitish va san'atni to'g'ri tushunishdagi samarali yo'ldir. Musiqqa inson his-tuyg'ularini, orzu-umidlarini, xohish-istaklarini o'ziga xos badiiy tilda ifoda etadi va kishining his-tuyg'ulariga faol ta'sir etadi. Musiqqa kayfiyat holatini ifodalashda keng imkoniyatga ega. Inson kayfiyati murakkab hissiyot bo'lib, u hech narsa bilan bog'lanmagan. Kayfiyat umumlashgan xususiyatga ega bo'lib, undan ikkilamchi tomonlar chiqarib tashlanadi va insonning voqelikka bo'lgan tuyg'u munosabatini belgilaydigan eng muhim tomonlari ajratib olinadi. Musiqaning kuch-qudrati shundaki, u shodlanish, qayg'urish, hayol surish, bardamlik, jasurlik, tushkunlik va shunga o'xshash inson ruhiy holatlarini xususiy va umumiy tarzda o'zaro bog'liqlikda, bir-biriga singib ketishida namoyish qila oladi.

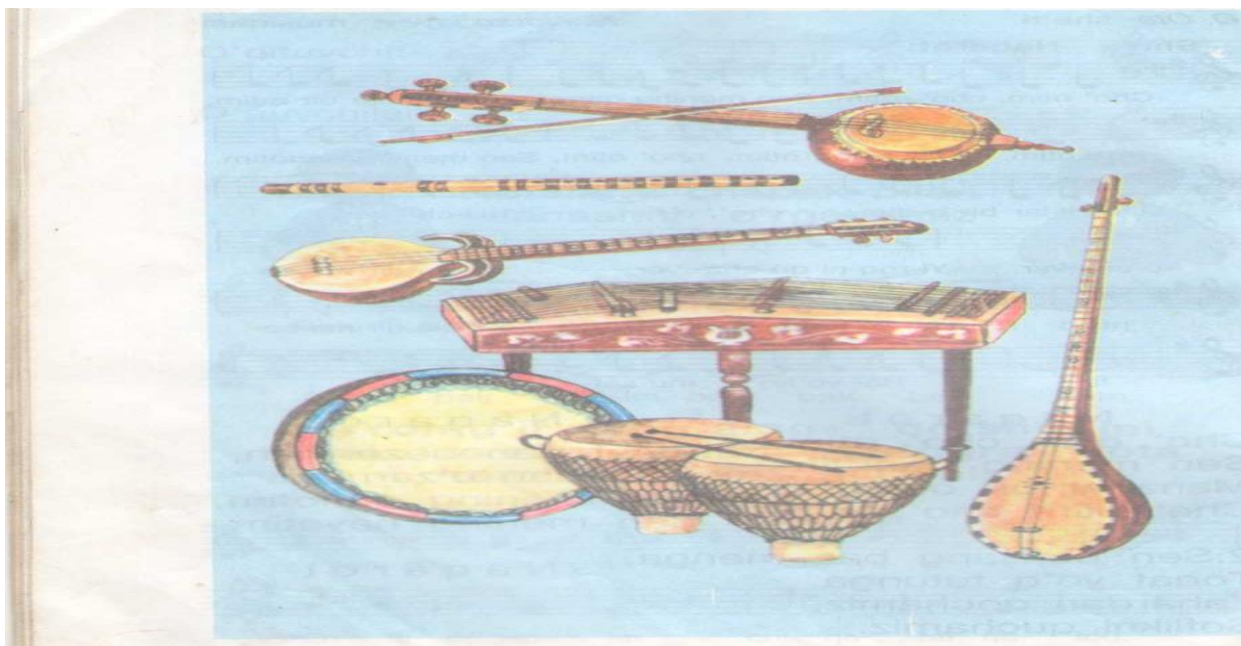

Musiqqa «til»i barcha qismlarning uzviy birligini, asar shaklini ifodalaydi. Shakl – musiqqa mazmunining moddiy ifodasidir. Bastakor fikri, tuygʻulari, tasavvurlari eshituvchilarga musiqiy shakl orqali yetib boradi. Shu bois musiqqa «til»ini egallashga, uning mazmun-mohiyatini anglashga, musiqadagi fikrlar, tuygʻular, kechinmalar boyligini oʻzlashtirishga keng yoʻl ochadi. Oʻsib kelayotgan avlod uchun musiqiy tarbiyaning ahamiyatini nihoyatda buyuk ekanligini qadimiy mutafakkirlar alohida urgʻu bilan taʼkidlashgan.

Kelajak jamiyat aʼzosining insoniy va ijobiy fazilatlari aynan bolalikdan boshlab shakllana boradi. Aynan shu davrda musiqqa ijobiy sifatlarni shakllantiruvchi vosita hisoblangan. Musiqqa ashula va raqs tarkibida ham vujudga keladi va keyinchalik badiiy ijodning mustaqil turiga aylanadi, oʻta oʻziga xos badiiy ifoda «til»iga ega boʻlib, maxsus ishlab chiqilgan va tanlab olingan tovushlar ana shu «til»ning manbaidir.

Albatta, musiqqa shaxsni shakllantirishning, uning ijobiy fazilatlarining yoʻnalishlarini oʻz-oʻzidan belgilab bermaydi. Musiqaning insonga taʼsiri, shaxsning va jamiyatning ruhiy hayotidagi oʻrni kompleks muammo hisoblanadi. Ushbu murakkablik va serqirralik fanga darrov kelmadi. Shu oʻrinda Asafyevning «...musiqqa – bu ham sanʼat, ham fan, ham til, ham oʻyin»–degan soʻzlarini eslash maqsadga muvofiqdir.

Demak, bolalarning estetik, musiqiy hamda shaxsiy xususiyatlarini shakllantirishda musiqa san'atining o'rni beqiyosdir. Musiqa kishiga har tomonlama ta'sir ko'rsatar ekan: kuy va uning musiqiy ifodasi kishining hissiyotiga chuqur ta'sir qilib, unda har xil hislarni uyg'otadi, turlicha kayfiyatlarni hosil qiladi. Qo'shiqning matni, g'oyaviy mazmuni faqat hissiyotga emas, balki tinglovchilarning ongiga ham ta'sir qilib, ularni hayajonlantiradi va fikrlashga majbur etadi. Kishilarda asarda aks etgan ma'naviy muammolarga nisbatan muayyan munosabat uyg'otadi. Bunday ta'sir g'oyat murakkab va kuchlidir.

Qobiliyat – ma'lum bir turdagi faoliyatni muvaffaqiyatli amalga oshirishning sub'yektiv sharti bo'lib hisoblanuvchi shaxsning individual xususiyatidir. Qobiliyat – faoliyat jarayonida namoyon bo'ladi. Psixologiya fanining ko'rsatishicha, inson bolasi tayyor qobiliyat bilan emas, balki biron-bir qobiliyatning ro'yobga chiqish va rivojlanish manbai layoqat bilan tug'iladi. Layoqat o'z holicha rivojlana olmaydi, uning rivojlanishi uchun qulay muhit kerak. Bola musiqaga layoqat bilan tug'ilishi mumkin, lekin uning musiqiy xususiyatlari shakllanishi uchun qulay muhit yaratilmasa, musiqaga bo'lgan layoqati rivojlanmay qoladi.

Insonning shaxs sifatida shakllanishida yetakchi omillardan biri muhitdir. Muhit deganda kishiga ta'sir etadigan tashqi voqealar yig'indisi tushuniladi. Muhit o'z navbatida – tabiiy muhit, ijtimoiy muhit, oila muhiti va boshqalarga bo'linadi. Insondagi musiqiy layoqatning rivojlanishi va shakllanishi uchun ijtimoiy va oila muhiti muhimdir. Inson bolasi, agar insoniy muhitga tushmay, hayvonlar muhitiga tushib qolsa, unda irsiy belgilarning ayrim biologik ko'rinishlari saqlanadi, lekin insoniy fikr, faoliyat, xatti-harakat shakllanmaydi. Odob, axloq, fe'l-atvor – shaxsning barcha ruhiy sifatlari faqat muhit va tarbiyaning o'zaro ta'siri asosida vujudga keladi. Bolalarning musiqa ijrochiligi malakalarini rivojlantirishdagi eng muhim shartlardan biri – ularning musiqiy qobiliyatlarini shakllantirishdir. Chunki musiqiy qobiliyatlar – musiqani ritmik his qilish, ladni his qilish, musiqiy eshitish, musiqiy xotira, musiqaga emotsional ta'sirchanlik bolalarda ijrochilik malakalarini rivojlantirish omili hisoblanadi. Pedagog N.V.Vetlugina "... musiqa kechinmalari aslini olganda doimo

sensor qobiliyatga asoslanadi, chunki musiqa eng oddiy ohanglar, murakkab obrazlar va eng avvalo hissiyotlar orqali idrok etiladi va musiqiy qobiliyat rivojlanadi”, - deb ta’kidlagan.

Qobiliyatning eng yuqori darajasi – talantdir. Talant – insonga qaysidir murakkab faoliyatni muvaffaqiyatli, mustaqil va o‘ziga xos ravishda amalga oshirish imkoni qobiliyatdir. Shu o‘rinda bir narsani aytish kerak, musiqiy qobiliyati bo‘lgan barcha insonlarning avlodlari ham musiqiy qobiliyatga ega bo‘ladi, degan fikrga qo‘shilmaymiz. Ularning bolalarida musiqaga layoqat bo‘lishi mumkin, lekin shu layoqat rivojlantirilmasa, layoqat qobiliyatga aylanmay, ya’ni shakllanmay qoladi.

Zero, musiqa yosh avlodning ma’naviy, badiiy-axloqiy madaniyatini shakllantirishga, milliy g‘ururi va vatanparvarlik tarbiyasini amalga oshirishga, fikr doyrasini kengaytirishga, ijodiy mahorati va badiiy didi o‘shirishga, mustaqilligi va tashabbuskorligini tarbiyalashga xizmat qiladi. Shu sababli respublikamizdagi har bir maktabda hozirgi kunda musiqiy-estetik tarbiyaga pedagogikaning shaxsni shakllantiruvchi eng muhim omili sifatida qaralmoqda.

FOYDALANILGAN ADABIYOTLAR RO‘YXATI:

1. Safarov O. Bolaligim qolgan ko‘chalar. (She‘rlar, turkumlar, ballada, ertak va doston) T.: Muharrir nashriyoti. 2010.
2. Safarova N. O‘zbek bolalar o‘yin folklori tabiati. T. Fan. 2008.
3. Qodirova F., Qodirova M. Bolalar nutqini o‘stirish nazariyasi va metodikasi. Toshkent – 2006 yil.
4. Ibrohimova Z. Gulgina 2 jildlik tom. 1-tom. T. 2010 yil

ФИО авторов: *Turg'unova Mavluda Husanboy qizi*

Tursunova Hafiza Anvarovna

Namangan viloyati Uychi tuman

24-sonli o'rta ta'lim maktabi

boshlang'ich sinf o'qituvchilari

Название публикации: «DARSLARNI ZAMONAVIY INTERFAOL METODLAR ASOSIDA TASHKILLASH YUZASIDAN BOSHLANG'ICH SINIF O'QITUVCHILARIGA USLUBIY TAVSIYALAR»

Annotatsiya: Ushbu uslubiy tavsiyada boshlang'ich sinflarda ona tili va o'qish savodxonligi darslarida interfaol usullarni qo'llash orqali o'quvchilarni darsga bo'lgan qiziqishlarini oshirishi hamda didaktik o'yinlardan foydalanish yo'llari ko'rsatilgan.

Kalit so'zlar: interfaol, dars, usul, metod, texnologiya, zamonaviy, innovatsion.

Boshlang'ich sinflarda, ayniqsa, birinchi sinfda o'quvchilarga o'qitishda o'quvchining yoshi, fiziologik, psixologik xususiyatlarini hisobga olish kerak. O'yin tarzidagi darslar bolalarning og'zaki nutqini rivojlanishiga yordam beradi. Birinchi sinf o'quvchilari rasmlil yoki videoli turli ko'rishlarni juda yaxshi ko'rishadi. Turli xil rangli rasmlar orqali, ularning nutqlarini o'stirishda o'yinlardan muntazam foydalanib turish lozim. Masalan, Bu nima?, Bu kim?, Kim ko'p so'z biladi?" kabi o'yinlardan foydalanish mumkin. O'yin jarayonida bolalarning so'zlarni eslab qolishi, to'g'ri talaffuz etishiga qarab rag'batlantirib borish zarur. Ayrim o'quvchilar so'zning grafik, ayrimlari esa tovushli obrazni qabul qilishda qiyinchilikka uchraydilar. Biz bilamizki, hozirgi ta'lim jarayonida o'quvchi sub'ekt bo'lishi lozim. Bunda ko'proq interfaol metodlarga e'tiborni qaratish ta'lim samaradorligini oshiradi. Hozirgi davr darslariga qo'yilgan eng muhim talablardan biri mustaqil fikrlashga o'rgatishdir. Bugungi kunda o'qituvchilar xorij pedagoglari tajribasini o'rganib, innovatsion metodlardan, va yangi pedagogik texnikalardan foydalanishlari lozim.

Ona tili va o'qish savodxonligi darslarida innovatsion zamonaviy o'qitishning metodikasi barkamol, komil insonning madaniyatini shakllantirishga qaratiladi. Ona tili va o'qish savodxonligi darslaridagi interfaol usullar o'quvchilarni harakatga

keltiruvchi, ilg'ava boshlovchi, taraqqiy ettiruvchi kuchdir. Ta'lim-tarbiya jarayonida yillar davomida qo'llanilib kelinayotgan an'anaviy ta'lim o'rniga o'qitishning ilg'or shakllari, zamonaviy pedagogik texnologiyalar, innovatsion usullar singari bir qator yangi tushunchalar kirib kelmoqda. Xo'sh, pedagogik texnologiyalar biz pedagoglarga qanday qulaylik va imkoniyatlar yaratib berayotir? Birinchidan, zerikarli darslar o'rniga o'quvchining ijodiy faolligini amalga oshiruvchi darslar; Ikkinchidan, darslardagi maksimal darajadagi faollikka erishish imkoniyati; Uchinchidan, o'qituvchi energiyasining tejalishi; To'rtinchidan, o'qituvchi shaxsida dars mashg'ulotidan qoniqish hissining yuzaga kelishi; Beshinchidan, o'quvchilarning o'tilayotgan mavzuni o'zlashtirishi yaxshi bo'lishining ta'minlanishi va h.k. Biroq, pedagogik texnologiyalarning barchasini ham kimyo fanini o'qitishga tadbiiq qilinishi biroz muammolar tug'diradi. Turli xil innovatsion metodlar bor. O'yin texnologiyalaridan tashqari interfaol metodlardan "Aqliy hujum", "6x6x6", "Bahs-munozara", "Savol bering", "Kichik guruhlarda ishlash", "Burchaklar metodi", "Kubiklar", "Pinbord", "Bumerang", "Skarabey", Roven diagrammalari", "Blits-o'yin", "Klaster", "Loyihalash", "Zanjir", "Insedent", "Sinkveyn", "Muzyorar", "Debat" kabilarni sanab o'tish mumkin. Bu metodlar sinfda o'rganiladigan mavzular yuzasidan muammoli vaziyatlarni yaratishga, mavzuni muhokama qilish asosida bahs - munozara orqali muammo yechimini topishda yaqindan yordam beradi. Innovatsion texnologiyalardan foydalanish dars samaradorligini oshiruvchi vositadir. Bu ta'lim o'quvchilarning bilimlarini mustaqil egallashga undovchi o'qitishning muammoli uslubidir.

Ona tili va o'qish savodxonligi darslarida interfaol usullardan eng samaralilaridan "Muammo" texnologiyasini qo'llash qo'llash foydalidir. Jadval holatida guruhlar o'z muammolarini quyidagicha tuzishlari mumkin: Muammo texnologiyasi: Muammoning turi; Muammoning kelib chiqish sabablari; Muammoning hal etish yo'llari va takliflar. "Muammoli vaziyat" usuli uchun tanlangan muammoning murakkabligi ta'lim oluvchilarning bilim darajalariga mos kelishi zarur. Ular qo'yilgan muammoning yechimini topishga qodir bo'lishlari kerak, aks holda yechimni topa olmaslik, ta'lim oluvchilarning qiziqishlari so'nishiga, o'zlariga bo'lgan

ishonchlarining yo‘qolishiga olib keladi. "Muammoli vaziyat" usuli qo‘llanilganda ta‘lim oluvchilar mustaqil fikr yuritishni, muammoning sabab va oqibatlarini tahlil qilishni, uning yechimini topishni o‘rganadilar. Ta‘limning ushbu turiga muvofiq talabalar bilan munozaralar, didaktik o‘yinlar maxsus ijodiy topshiriqlar o‘tqaziladi. Yangi pedagogik texnologiyalarga muvofiq talaba ona tili materiallarini tayyor holda o‘zlashtirmay, uni izlashi, ijodiy faoliyat ko‘rsatishi zarur. O‘quvchilar o‘yinda ishtirok etib, birgalikda masalani hal qiladilar, bir-birlari bilan muloqotga kirishadilar, o‘rtoqlarining fikrlarni tinglashni o‘rganadilar, jamoa bo‘lib topshiriqlarni bajarishda o‘quvchilarning turli imkoniyatlaridan foydalanidilar, bolalar amaliy faoliyatlarida tez idrok qiluvchi, tanqidiy baho beruvchi, tirishib, astoydil ishlovchi, ehtiyotkor, xatarli o‘rtoqlarini bilib oladilar.

Savol berish orqali o‘qitish usuli. O‘qituvchi o‘quvchilar oldiga savollarni ko‘ndalang qilib qo‘yadi va bu bilan ularni berilgan ma‘lumotni yana takrorlashga undaydi. Shu tariqa ularni o‘qituvchi tomonidan qo‘llanilgan og‘zaki va boshqa aloqa uslublarini tushunib yetganliklari aniqlanadi.

Muhokama usuli. O‘quvchilarga suhbatlashish, masalalarga oydinlik kiritish, savollar berish, shuningdek, ma‘lumotni o‘zaro va o‘qituvchi bilan muhokama yo‘li bilan tahlil qilish taklifi kiritiladi.

Bahs-munozara usuli. O‘quv guruhini ikki guruhga bo‘lgan holda, biror mavzu bo‘yicha o‘zaro baxs, fikr almashinuv tarzida o‘tkaziladi.

Boshqalarni o‘qitish orqali o‘rganish usuli. Bu usulda ta‘lim oluvchilar belgilangan mavzu yoki qo‘yilgan muammo bo‘yicha bir - birlariga axborotlarni almashadilar va o‘z bilganlarini boshqalarga o‘rgatadilar.

“Tushunchalar tahlili” metodi. Bunda o‘qituvchi o‘tilgan mavzuni mustahkamlash va takrorlashga ma‘lumotlarni aytib ketadi, O‘quvchilarga tushunchalar tushurilgan jadval tarqatiladi. Tushunchani izohlab, o‘quvchilar uning tahlilini yozishadi.

№	Tushuncha	Tahlil
1.	Fonetika	Nutq tovushlarini o'rganuvchi va tahlil qiluvchi tilshunoslik bo'limi
2.	Ot	Kim?, nima?, qayer? so'roqlariga javob bo'lib, shaxs, narsa, va joy nomlarini anglatuvchi mustaqil so'z turkumi.
3.	Gap bo'laklari	Gap bo'laklari 2 xil bo'lib, bosh va ikkinchi darajali bo'laklar. Sintaksis bo'limida o'rganiladi.

Yana bir o'yin bu – “Ustunchalar” metodi. Bu o'yinni sinfni uch guruhga ajratganimizda qo'llasak, hamma o'quvchining fikrlashiga ega bo'lamiz. Mavzu: “Ot so'z turkumining ma'no turlari” Ma'no turlari ustunchalarga yozilib, plakat holida o'quvchilarga taqdim etiladi. O'uvchilar otning ma'no turlarini belgilangan vaqt mobaynida ustunchalarga yozishadi, va izohlashadi:

Shaxs otlari	Narsa-buyum otlari	O'rin-joy otlari	Mavhum otlar
O'qituvchi	qalam	shahar	yaxshilik
O'quvchi	kitob	viloyat	do'stlik
Ona	daftar	o'tloq	havo

“Ustunchalar” metodidan morfologiya, sintaksis, fonetika bo'limlarini o'rganish va mustahkamlashda qo'llash mumkin. Bu kabi metodlarni juda ko'plab keltirish mumkin: “Venn diagrammasi”, “To'g'ri-noto'g'ri”, “Ha yoki yo'q”, “FSMU” va boshqalar. Bu metodlarni har bir darslarda foydalanib borish orqali o'tilgan va yangi mavzularni mustahkamlash mumkin.

Xulosa qilib aytganda, darsga qo'yiladigan asosiy talablardan biri - ta'lim metodlari va usullarini bir-biri bilan mustahkam bog'lab olib borish samaradorligini oshirishdir. Didaktik o'yinli metodlar o'quvchi faoliyatini faollashtirish va jadallashtirishga asoslangan. O'qituvchi mmaqomiga ega har bir ustoz-muallim tajribali va zukko bo'lishi, darslarni zamon talablariga xos tarzda tashkillashi zarur. Shundagina O'zbekiston ta'limi ham jahon andozalari darajasiga ko'tariladi. Mas'uliyatli va mashaqqatli kasbingizda muvaffaqiyat tilab qolamiz.

FOYDALANILGAN ADABIYOTLAR RO'YXATI:

1. N.Sayidaxmedov. Yangi pedagogik texnologiyalar mohiyati. "Xalq ta`limi", 1999.
- 2.B. Farberman. Ilg'or pedagogik texnologiyalar. - T., 2000.
- 3.Tolipov O`., Usmonboeva M. Pedagogik texnologiyalarning tadbiqiy asoslari.- T.: 2005.

ФИО авторов: Z.Azizova - Andijon davlat universiteti Pedagogika instituti dotsenti,
PhD;

D.A.Mamadaliyeva- Andijon davlat universiteti talabasi;

N.Mirzaikromova - Andijon davlat universiteti Pedagogika instituti talabasi

Название публикации: «BOLANING NUTQINI RIVOJLANTIRISHDA O‘YIN MASHG‘ULOTLARINING AHAMIYATI»

Аннотация

Mazkur maqolada bolaning nutqini rivojlantirishda o‘yin mashg‘ulotlarining ahamiyati hamda maktabgacha yoshdagi bolalarning nutqini ruvojlantiruvchi o‘yinlardan namunalar keltirilgan.

Калит сўзлар: мактабгача ёш, nutqni rivojlantirish, ижтимоий хулқ, мулоқотчанлик, ўйин, нутқий фаолият, машгулот.

ЗНАЧЕНИЕ ИГРОВОЙ ДЕЯТЕЛЬНОСТИ В РАЗВИТИИ РЕЧИ РЕБЕНКА

Аннотация

В данной статье представлена информация о значении игровых занятий в развитии речи ребенка, а также приведены примеры игр, стимулирующих речь дошкольников.

Ключевые слова: дошкольный возраст, развитие речи, социальное поведение, коммуникативность, игра, речевая деятельность, обучение.

THE IMPORTANCE OF PLAY ACTIVITY IN THE DEVELOPMENT OF A CHILD'S SPEECH

Annotation

This article provides information about the importance of play activities in the development of a child's speech, as well as examples of games that stimulate the speech of preschoolers.

Key words: preschool age, speech development, social behavior, sociability, play, speech activity, learning.

Ilmiy tadqiqotlar shuni ko‘rsatadiki, bolaning intellektual, shaxsiy va ijtimoiy xulqi rivojlanishida ilk davrlar o‘ta muhim hisoblanadi. Buyuk rus yozuvchisi Lev Tolstoy aytganidek, bola 5 yoshga kirguncha 17 yashar bolaning ellik foiz intellektiga ega bo‘ladi. Shuning o‘zi bu yoshdagi bolalarning tarbiyasi naqadar ahamiyatli ekanligini ko‘rsatib turibdi.

Maktabgacha yoshdagi bolalar nutqini tuza bilish darajasini ko‘tarish maktabgacha ta‘lim oldidagi asosiy vazifalaridandir. Til va nutq maktabgacha yoshdagi bolalarning psixologik rivojlanishi hamda dastavval xotirasi, fikrlashi, idrok etishi, hissiyoti va ehtirosini ta‘minlaydigan ikkita muhim vositadir. Bola nutq ishtirokida olamni bilib boradi. Psixologlarning kuzatishicha, tevarak-atrof to‘g‘risidagi bilimlar nutq orqali o‘zlashtiriladi.

Maktabgacha yoshdagi bola yuzda ifodalanuvchi emotsiyalarni, “nutqqa” nisbatan yaxshiroq ko‘radi. Shuning uchun, bola va ona yoki bola va tarbiyachi o‘rtasidagi o‘zaro maqbul munosabatlarga erishish, bola muomalasi shakllanishi samarasining dastlabki shartidir. Ya‘ni, ona yoki tarbiyachi bola unga nima haqida

“axborot berayotganini” bilish zarur, bola esa o‘z navbatida, onasining yoki tarbiyachisining emotsional reaksiyalarini his qilishi va “ko‘rishi” kerak.

Atrofdagilarning emotsional holati, savlatining ko‘rinishi yoki imo-ishoralari orqali o‘zaro munosabatlarini ifodalash idrokning murakkab vazifasini tashkil etadi.

Shunisi xarakterliki, faqat katta maktabgacha yoshidagi bolalarda idrokning bir muncha yuqori darajasi dominantlik qiladi. Yana bolalarga qahramonlarning imo-ishoralaridan ularning emotsiyalarini (xursandchilik, darg‘azablik va boshqalar) tushunish osonroq kechadi.

Bundan tashqari bolada muloqotchanlikning rivojlanishida o‘yinlarning ham ahamiyati kattadir. O‘yin - maktabgacha yoshidagi bolalarning asosiy faoliyati bo‘lib, u orqali bola shaxs sifatida shakllanadi. O‘yin bolalarning kelajakdagi o‘quv va mehnat faoliyati, kishilarga munosabatning qay darajada shakllanib borishini belgilaydi. O‘yin faoliyati asosida boladagi bilish faoliyati rivojlanadi, nutq boyligi ortadi, bola qancha yaxshi o‘ynasa, u maktabda shunchalik yaxshi o‘qiydi.

Psixologlar o‘yinni bog‘cha yoshi davrida yetakchi faoliyat, deb hisoblaydilar. O‘yinda bola shaxsining hamma tomoni bir-biriga o‘zaro ta‘sir etgan holda shakllanadi.

O‘ynayotgan bolani kuzatib uning qiziqishlarini, tevarak-atrof to‘g‘risidagi tasavvurlarini, kattalarga va o‘rtoqlariga bo‘lgan munosabatini bilib olish mumkin. O‘yin bolalarni jismoniy tamondan tarbiyalash tizimida, maktabgacha ta‘lim muassasasining ta‘lim-tarbiya ishida, axloqiy, mehnat va estetik tomondan tarbiyalashda katta o‘rin tutadi.

O‘yinda yosh organizmga xos bo‘lgan talab va ehtiyojlar qoniqtiriladi, hayotiy faollik ortadi, birdamlik, tetiklik, quvnoqlik tarbiyalanadi. Shunday ekan, har bir o‘yin-mashg‘ulotini to‘g‘ri rejalashtirish maqsadga muvofiqdir.

O‘yin mashg‘ulotlarni rejalashtirayotganda har doim maqsadni hamda mashg‘ulotdan kutilayotgan natijalarni aniqlab olish maqsadga muvofiq bo‘lar edi. Shundan so‘ng maqsadga erishish uchun qaysi o‘yin, topshiriq yoki mashqdan foydalansa yaxshiroq samara berishi aniqlab olinadi. Buning uchun quyidagilarni inobatga olish zarur:

- Tanlab olingan ma‘lumotlarning o‘zaro bog‘liqligi hamda ketma-ketligi;
- Soddadan murakkabga qarab intilish;
- Turli xillilikka e‘tibor berish (nutqiy faoliyatni turli harakatlar bilan, tinch o‘yinlarni harakatli o‘yinlar bilan uyg‘unlashtirib turish);
- Mashg‘ulotlarning vaqt chegaralarini aniqlab olish (qaysi vaqtda bolalar bilan shug‘ullanmasiz va qancha vaqt davomida).

Mashg‘ulotlar davomida bolalar o‘z fikrlarini bildirish imkoniyatiga ega bo‘lganlaridagina mashg‘ulotlarga bo‘lgan qiziqishlari va o‘zaro ishonchlari oshib boradi.

O‘yin-mashg‘ulotlarning qator tamoyillari mavjud bo‘lib, ularning asosiylari quyidagilardir:

- 1.O‘yinlarda erkin ishtirok etish.
- 2.O‘zaro hurmat.

3.O‘yin qoidalarini anglab olish.

4.Refleksiya.

O‘yinda erkin ishtirok etish tamoyili-agar o‘yin qiziqarli va quvnoq kayfiyat bag‘ishlovchi bo‘lsa, har bir bola bu o‘yinda ishtirok etishga intiladi. Qandaydir sabablarga ko‘ra bola o‘yinda ishtirok etishdan bosh tortsa, u o‘ynashi mumkin bo‘lgan boshqa bir o‘yinni taklif etish mumkin. Bolalarga o‘yindan bemalol chiqishlari va unga qaytishlariga imkoniyat yaratish lozim.

O‘zaro hurmat tamoyili – bu o‘zaro munosabatlardagi qoidaga o‘xshashdir, ya’ni har bir o‘yin ishtirokchisi o‘z fikrini erkin bildirishga, tanlash xuquqiga ega, hammaningfikri eshitib-tinglanadi.

O‘yin qoidalarini anglab yetish – mashg‘ulotni boshlashdan oldin bolalar o‘yin-mashg‘ulot maqsadlari, qoidalari bilan tanishtiriladi. Agarda bolalarning ayrimlari bu narsalarni anglab yermasa, o‘yin-mashg‘ulotlar qoidalari takror tushuntiriladi.

Refleksiya – olingan bilim va ko‘nikmalarni mustahkamlash maqsadida qayta aloqa o‘tkazish muhimdir. O‘yin-mashg‘uloti yakunida boshlovchi bolalar bilan xulosa yasaydi. Bolalardan ko‘proq nimalar yoqqani, nimalar ma’lum bo‘lmagani va nimalarni o‘rganganligi so‘raladi.

1,5-2 yoshli bolalar uchun quyidagi o‘yinlarni tavsiya etish mumkin:

“Hayvonot olamida” o‘yini – Buning uchun uch-to‘rtta hayvonning su‘rati kerak bo‘ladi. (suratlar, albatta, rangli va tiniq bo‘lishi kerak). Bu suratlarni bolaga ko‘rsating. Rasmdagi har bir hayvonning qanday ovoz (masalan, itning vovillashi, sigir “mu-u-u”, echki “me-e-e” va h.k.) chiqarsa, siz ham shunday ovoz chiqaring. Keyin esa bu tovushlarni bolangiz bilan birgalikda chiqaring. Asta-sekin bu hayvonlarni odamlar nima uchun uyda boqishlari haqida bolangizga gapirib bering. Bir necha muddat o‘tgach, bolalardan yovvoyi hayvonlar bilan tanishtiring. Uy hayvonlari va yovvoyi hayvonlar haqida tushuncha berib o‘tar ekansiz, aslo bolalarni “Hozir u seni yeb qo‘yadi” yoki “Aytganimni qilmasang, unga berib yuboraman”, deb qo‘rqitmang. Aks holda, bolani qo‘rqoq qilib qo‘yishingiz yoki bu kabi mashg‘ulotlardan bezdirib qo‘yishingiz mumkin.

“Predmetlarni yig‘ish” o‘yini. Bolangizning qo‘liga savatcha bering. Yerga esa bir necha xil yorqin rangdagi predmetlarni yoyib chiqing. Bolaning qimladigan ishi bir xil rangdagi predmetlarni terish bo‘ladi. To‘g‘ri, bolalar hali ranglarning nomini bilmasligi mumkin, lekin u dastlab ko‘rsatilgan rangdagi predmetlarni savatchaga terishi kerak. Agar bolangiz boshqa rangdagi predmetni ham savtchaga tashlab yuborsa, bu rangning boshqa ekanligini tushuntiring. O‘yin boshida faqat ikkita rangdagi, keyingi safar yana boshqa rangli predmetlardan foydalanishingiz mumkin. Bu o‘yin bolani ranglarni bir-biridan ajrata olishga yordam beradi.

Shuningdek, predmetlar nomini o‘rganib, to‘g‘ri talaffuz qilishga ham yordam beradi. O‘yin paytida asta-sekinlik bilan ranglarning nomini takrorlab turish lozim.

2-3 yoshga to‘lgan bolalar juda qiziquvchan bo‘lganligi uchun ular tamonidan berilgan har bir savolga erinmasdan, aniq javob berishga harakat qilish kerak. Aniq javob berish bilan birga so‘zlarni sodda va ravon tarzida bayon etishingiz lozim. Ko‘pincha bu davrda kichkintoylar o‘zlarini boshqara olmaydilar. Kattalarning

to'g'ridan-to'g'ri "Jim tur!", "Jim o'tir!" yoki "To'polon qilma!" kabi buyruq ohangidagi gaplari va nasihatlari ularga ta'sir qilmaydi.

3-5 yoshgacha bo'lgan kichik bog'cha yoshidagi bolalarga quyidagi o'yinlarni tavsiya etish mumkin:

"Uchinchisi ortiqcha" o'yini. 1.Kattalar uchta so'z aytishlari kerak. Masalan, "burgut", "chumchuq", "yo'lbars". Bola aytilgan so'zlarning barchasi jonli ekanligini, lekin burgut va chumchuq - qush, yo'lbars esa hayvon ekanini aytishi kerak.

"Xotira" o'yini. 1.Stol ustiga bir necha predmetni qo'yib qo'ying. Ular olti-ettitadan oshmasligi kerak. Bolalar bu predmetlarni ko'rib olishiga bir necha daqiqa vaqt beringda, predmetlarni ustini yopib qo'ying. Bolalar stol ustida qanday predmetlarning borligini bir necha soniyadan keyin aytishi kerak.

2.Bolalar predmetlarni bir necha daqiqa ko'rib bo'lgach, ko'zini yumib turing va bir predmetni olib, qolganlarining joyini almashtirib qo'ying. Bolalar olib tashlangan predmetning nomini aytib berishi lozim bo'ladi.

3.Stol ustidagi predmetlarning birini olib tashlamasdan, aksincha, yana bir predmetni qo'shib qo'ying. Bu o'yin bolalarning nafaqat diqqatini oshirishga, balki xotirasini ham rivojlantirishga yordam beradi. Qiziqarli tamoni shundaki, bu o'yin usuli bilan nafaqat bolalarning, balki kattalarning ham diqqat-e'tibori, xotirasini tekshirish mumkin. Kechqurun barcha oila a'zolari bir joyga to'planganida kattalar diqqatini, xotirasini ularning kichkintoylari ham tekshirishlari ular uchun juda maroqli bo'ladi.

Katta yosh guruhidagi bolalar uchun tavsiya etiladigan o'yinlar:

5-7 yoshdagi bolalar juda o'yinqaroq bo'ladilar. Shuning uchun uyda yoki bog'chada ular bilan o'yinlar o'ynashga, mashg'ulotlar o'tkazishga to'g'ri keladi. Chunki o'yin ularning ko'rish, eshitish va idrok qilish uquvini o'stiradi, predmetlarning shakli, katta-kichikligi, rangini ajrata bilish qobiliyatini ham rivojlantiradi. O'yinlar nafaqat predmetning shakli yoki rangini ajratishga, balki yuqorida aytib o'tganimizdek, bolaning *nutqi, tafakkurining rivojlanishiga* ham yordam beradi.

Bu paytda o'g'il bolalar otasiga, qiz bolalar esa onalariga o'xshashni juda xohlaydilar. Ko'pgina kichkintoylar uylaridagi ota-onalarining, bog'cha opalarining, buvayu buvijonlarining muomalalarini o'yinga ko'chiradilar. Ba'zida har bir bolaning xatti-harakatiga qarab ularning uyida qanday kayfiyat, o'zaro munosabatlarning qandayligini bemalol bilib olish mumkin.

Ba'zan bolalar o'yinqaroqlik qilib kattalarning murojaatini eshitmasliklari yoki aytganlarini qilmasliklari mumkin. Bunda bolaga qo'pol muomalada bo'lib, ko'nglini ranjitmaslik kerak. Aks holda bolalar injiq, o'jar bo'lib qoladi.

Maktabgacha yoshdagi bolalar nutqini rivojlantirish ko'p jihatdan quyidagi narsalarning to'g'ri hal etish bilan bog'liq:

– nutqni rivojlantirishga doir didaktik materiallar ota-onalarning ma'lum maqsadga qaratilgan nutqi, bolalarga o'qib yoki aytib beriladigan ertaklar, qo'shiqlar, hikoyalar;

– ta'limning didaktik materiallarni o'zlashtirish uchun foydalanadigan metod va usullari;

– ta'limni tashkil etish, tevarak-atrof ob'ektlarini saralash, shunga bog'liq nutq o'stirishni rejalashtirish.

Bolalar nutqini rivojlantirish samaradorligiga erishish uchun ularning bilim darajasi qiziqishi va shaxsiy qobiliyati xususiyatlarini hisobga olish lozim. Bu esa bolani maktabda muvaffaqiyatli ta'lim olishga tayyorlashda muhim ahamiyat kasb etadi.

Foydalanilgan adabiyotlar:

1. Жалолова Г. “Болаларни мактабга тайёрлашда ноанъанавий ўйинлардан фойдаланиш” Тошкент-2004й
2. Шомуротова З. “Товушларнинг меъерий талаффузи” - Тошкент-2007й.
3. Қодирова Ф.Р., М.Қодирова Р.“Болалар нутқини ривожлантириш назарияси ва методикаси ” Тошкент- 2006й.

ФИО авторов: З.Бозорова-Андижон давлат университети катта ўқитувчиси;

З.Абдураззақова - Андижон давлат университети талабаси

Название публикации: «БОЛАЛАР НУТҚИНИ ЎСТИРИШНИНГ МУҲИМ ЖИҲАТЛАРИ»

Аннотация

Мақолада болалар нутқининг ривожланишига таъсир қилувчи жиҳатлар, турли ёш даврларида бу борада кечадиган жараёнлар таҳлил қилинган.

Калит сўзлар: мактабгача таълим, нутқ, нутқ ўстириш, таълим олиш, Давлат талаблари, “Нутқ, ўқиш ва саводга тайёргарлик”, сўз заҳираси, мактабга тайёрлаш.

ВАЖНЫЕ АСПЕКТЫ РАЗВИТИЯ РЕЧИ РЕБЕНКА

Аннотация

В статье анализируются аспекты, влияющие на развитие детской речи, процессы, происходящие в связи с этим в разные возрастные периоды.

Ключевые слова: дошкольное образование, речь, развитие речи, образование, государственные требования, "подготовка к речи, чтению и грамотности", резервирование слов, подготовка к школе *Important aspects of child speech development.*

IMPORTANT ASPECTS OF THE CHILD'S SPEECH DEVELOPMENT

Annotation

Article bollar zudkinig riozhlanisiga the influence of kiluvchi zhihatlar, turli yalaria burada kechadigan heat kilinan analysis.

Keywords: preschool education, speech, speech development, education, state requirements, "preparation for speech, reading and literacy", word reservation, preparation for school.

Мактабгача таълим узлуксиз таълимнинг биринчи бўғини ҳисобланиб, у мактабда ўқиш учун тайёр, соғлом болани тарбиялашни кўзда тутди. Болани мактабда муваффақиятли таълим олишга тайёрлашда, унга она тилининг барча бойликларини эгаллаб олиш учун тегишли шарт-шароитлар яратиш зарур.

Мактабгача таълим, бола шахсини илк ва мактабгача ёшдаги болалар ривожланишига қўйиладиган Давлат талабларига мувофиқ соғлом ва етук, мактабга ўқишга тайёрланган тарзида шакллантириш мақсадини кўзлайди. Бу мавзуда болаларни мактабга тайёрлашда халқнинг бой миллий, маданий-тарихий мероси ва умумбашарий қадриятлар асосида ақлий ва маънавий-

ахлоқий жиҳатдан тарбиялаш миллий ғурур, ватанпарварликни шакллантириш, билим олишга, ўқишга эҳтиёжни, майлларни шакллантириш ва жисмоний, руҳий соғлигини таъминлаш мақсадини вазифа қилиб қўйган.

Илк ва мактабгача ёшдаги болалар ривожланишига қўйиладиган Давлат талабларининг асосий йўналишларидан бири нутқ, ўқиш ва саводга тайёргарликдан иборат. Бу умумий вазифа – “Нутқ, ўқиш ва саводга тайёргарлик” қуйидаги махсус вазифалардан иборат: нутқнинг товуш маданиятини тарбиялаш, луғатни бойитиш, мустаҳкамлаш ва фаоллаштириш, нутқнинг грамматик тўғрилигини такомиллаштириш, оғзаки (диалогик) нутқни шакллантириш, равон нутқни ривожлантириш, бадий сўзга қизиқишни тарбиялаш, саводга тайёргарликдан иборатдир.

Янги туғилган болаларда нутқ бўлмаса-да, уларда қандайдир овоз чиқариш, яъни йиғлаш хусусияти бўлиб, бу- хусусият ташқи ёки ички муҳитдан келадиган сигналларга (очлик, ташналик, совуқ ёки *иссиқ* каби) *боғлиқ* бўлади. Агар боланинг теги хўл, қорни оч бўлса, у йиғлай бошлайди, Ортикча қаттиқ товушлар ҳам болани чўчитиб, қўрқитиб юборади.

Бола 2—3 ҳафталик бўлгач, унда товушларга нисбатан жуда элементар тарзда бўлса ҳам реакция юзага кела бошлайди. Масалан, чақалоқ бола атрофида баланд овоз билан ғовур-ғувур қилиб гаплашилса, у барча ҳаракатларини тўхтатиб, гапга қулоқ сола бошлайди. Ундан кейинги даврда эса, яъни бола 2—3 ойлик бўлгач, товуш билан товуш чиқараётган манба ўртасида ассоциация майдонга келади. Бунда бола товуш эшитилаётган томонга қараб бошини бурадиган бўлади.

Ясли ёшидаги болалар нутқининг ривожланишига таъсир қилувчи жиҳатлардан бири атрофидаги катталарнинг нутқ орқали қиладиган муносабатларига ижобий қарашларидир. Болалар борган сари катта одамлар билан кўпроқ муносабатда бўлишга интила бошлайди. Катта одамларнинг гапларига таҳлид қиладиган бўлади. Ана шу тариқа, секин-асталик билан боланинг тили чиқа бошлайди.

Болаларнинг нутқни эгаллашлари икки даврга ажратилади. Биринчи давр бир ёшдан бир ярим ёшгача давом этади. Бу даврда болалар йигирмата-ўттизтача сўзларни биладилар. Масалан, «ойи», «ая», «дада», «ада», «буви», «бобо» каби. Ана шу сўзлар билан бир қаторда болалар ўз эҳтиёжлари билан боғлиқ бўлган сўзларни ҳам биладилар. Чунончи, «ма», «ол», «бер» каби сўзлар. Бола одатда айрим сўзларни узуқ-юлуқ, имо-ишора билан бир амаллаб айтиб беради. Бундай нутқни «ситуатив нутқ» (вазият нутқи) деб аталади. Чунки бундай чала-чулпа нутқнинг маъносини болага энг яқин одамгина, яъни унинг онаси ёки дадасигина тушунтириб бера олади. Бола нутқининг тараққиётидаги бу даврнинг характери белгиси шундан иборатки, бола айтиб бера оладиган сўзлар миқдори жуда кам бўлади. Чунки унинг фаол луғати жуда секинлик билан бойиб боради.

Нутқнинг ўсишидаги иккинчи давр одатда бола бир ярим ёшга тўлгандан кейин бошланади. Бу давр асосан актив луғатнинг тез ўсиши билан характерланади. Бола айтадиган сўзларнинг миқдори бирданига ортиб кетади. Икки ёшга тўлиш олдидан боланинг нутқи маъноли бўлиб боради. Илгари боланинг сўзлари асосан унинг эҳтиёжларини ифодалаган бўлса, энди нутқнинг ном бериш функцияси тобора кучайиб боради. Нарсаларнинг ўз номи борлигига бола тажрибада кўриб ишонади.

Боланинг ўта синчковлиги «Бу нима? Номи нима? Нима учун?» деган саволларида яққол кўринади. Бундан ташқари боланинг миясида нарса билан унинг номи, яъни сўз ўртасида янги ассоциациялар пайдо бўлади. Биринчи ва иккинчи сигналлар системаларининг ўзаро боғланишлари тобора мустаҳкамланиб боради.

Бола боғча ёшига етгач, сўз бойлигининг анча ортиши билан бирга айрим жумлаларни грамматик жиҳатдан тўғри ишлата бошлайди. Агар икки яшар боланинг сўз захираси тахминан 250 тадан 400 тагача бўлса уч яшар боланинг сўз захираси 1000 тадан 1200 тагача ва етти яшар боланинг сўз захираси эса 3000 тадан 4000 тагача бўлади.

Демак, боғча ёшидаги даврда боланинг сўз захираси жуда тез ортади. Бу ёшда боланинг нутқи фақат миқдор жиҳатидангина ортиб бормай, балки сифат жиҳатидан ҳам анча такомиллашади.

Мактабгача тарбия ёшининг охиригача бориб, бола теварак-атрофдагиларнинг нутқини тобора мукамалроқ тушунадиган бўлади. Катта ёшли кишиларнинг айтиб берган ҳикояларини, кичик шеърларни, ашула ва эртакларни жон-дили билан тинглайдилар. Бола ўзига берилган саволларни тушуниб, уларга жавоб беради. Боланинг ўзи ҳам катталарга тобора тақлид қиладилар. Тилнинг айрим томонларини ўзлаштиришлари ўзига хос хусусиятга эгадир. Бошқача қилиб айтганда, боғча ёшидаги болаларнинг грамматик қоидаларни ўзлаштиришлари мактаб болаларининг ўзлаштиришларидан батамом фарқ қилади. Боғча ёшидаги болалар грамматик қоидаларни ўқиб, тушуниб ёдларида сақлаб қолмайдилар. Улар от, феъл, сифат, олмош, суффикс, келишик каби грамматик категорияларнинг борлигини ҳам, нима эканлигини ҳам билмайдилар. Шунинг учун улар грамматиканинг жуда кўп қўлланиладиган энг содда қоидаларини катталарнинг нутқлари орқали, мазмунли ўйинларда тақлидий йўллар билан амалий равишда ўзлаштира борадилар.

Маълумки, нутқнинг ўсиши жараёнида болалар сўз туркумларидан отларни тез ўзлаштирадилар. Бунга асосий сабаб шуки, болалар нарсаларнинг номларини (отларни) ўз нутқларида кўпроқ ишлатадилар. Боғча ёшидаги болалар сўз запасларининг асосий кўпчилиги отлардан иборат эканлиги ажабланарли эмас. Ўрта ва катта ёшдаги боғча болалари отларни кўплик, бирлик, бўлишли, бўлишсиз шаклларида ва турли келишикларда тўғри ишлата оладиган бўладилар. Катта группа болалари сўзларни турли талаффуз эта оладилар. Шунинг учун улар ўзларидан кичик ёшдаги болалар гапларни грамматик жиҳатдан хато сўзлаганларида, «бунақа деб бўлмайти» деб уларнинг нутқларини тўғирлайдиган бўладилар.

Отлардан сўнг болалар сўз туркумларидан феълларни ва сифатларни ўзлаштира бошлайдилар. Феълларнинг шахс тушунчаларини осонлик билан эгалласалар ҳам, лекин феълларнинг замонга қараб ўзгаришини (ҳозирги, ўтган

ва келаси) дарҳол турли ўзлаштира олмайдилар. Боғча ёшидаги кичик болаларда турмуш тажрибаси жуда оз бўлганлиги туфайли уларда ўтган ва келаси замон тушунчалари ҳали шаклланмаган бўлади. Шунинг учун улар ўз нутқларида феълларнинг замон тушимчаларини алмаштириб юборадилар. Ўрта ва катта группа болалари феълларнинг тусланиши ва замонга қараб ўзгариб боришини ҳам амалий тарзда турли ишлатадиган бўладилар.

Тарбиячи-педагог болалар нутқини ривожлантириш билан шуғулланар экан, боғча ёшидаги болалар баъзи ролларда ўз нутқ аппаратларини тўла идора эта олмасликларини унутмаслик керак. Бундан ташқари боғча ёшидаги болаларда мураккаб нутқ товушларини бир- биридан фарқ қилиш қобилияти ҳали тўла такомиллашмаган бўлади. Шунинг учун боғча ёшидаги баъзи болалар айрим *ч,ш* товушларини бузиб талаффуз этадилар. Одатда бундай болаларни тили чучук болалар деб ҳам юритилади. Тили чучуклик нуқсон эмас. Буни аста-секин тузатиш мумкин. Тили чучукликни тузатишнинг энг муҳим шартларидан бири бола билан тўла ва тўғри талаффуз этиб, равон тил билан гаплашишдир. Тарбиячи буни ота-оналарга ҳам тушунтириши керак. Чунки, одатда, айрим ота-оналар ўз болаларини ортиқ даражада эркалаб, улар билан болаларча, яъни болага ухшаб тилини чучуклантириб гаплашадилар. Тил чучук болаларни «тили ширин» деб унинг талаффузига мослашишига ҳаракат қиладилар. Бундай қилиш асло йўл қўйиб бўлмайдиган хатодир. Чунки болалар талаффузидаги нуқсон мактабга боргунларича тўғирланмаса, бу нарса болалар нутқининг умумий ўсишига таъсир қилмасдан қолмайди.

Шуни ҳам эътибордан четда қолдирмаслик керакки, нутқ фақат бошқа одамлар билан амалга ошириладиган алоқа воситасигина бўлиб қолмай, балки у болалар учун ўз хулқ-атворларини бошқариш воситаси ҳамдир. Нутқ бу вазифани бажаришда тафаккур билан қўшилиб кетади. Шунинг учун нутқ тафаккур воситаси ҳамдир. Турли ёшдаги боғча болалари ўз хулқ-атворларини, янги маълум ижтимоий шароитда ўзларини қандай тутишларини тафаккур орқали ўйлаб идора қиладилар. Бунда нутқнинг роли биринчи даражали аҳамиятга эгадир. Одатда кичик ёшдаги боғча болаларининг нутқлари иккинчи

бир одамга эмас, балки ўзларига қаратилган бўлади. Масалан, «Анвар ухлайди», «Анварни қорни очди» деб гапирадилар. Болаларнинг ана шундай сўзларига қаратилган нутқларини эгоцентрик *нутқ* деб юритилади. Катта ёшли боғча болаларида эгоцентрик, яъни ўз-ўзига қаратилган *нутқ* тугалланиб, меъёрий ҳолатга келади»

Шундай қилиб, асосий алоқа воситаси бўлган *нутқ* бола психикасининг тараққиётида бениҳоят катта рол ўйнайди. Боғчада ва оилада тўғри йўлга қўйилган таълим-тарбия ва хусусан, боғчада она тилидан ўтказиладиган махсус машғулотлар туфайли бола нутқини меъёрда ўстириш мумкин. Бола боғча ёшининг охиригача босқичига келганда оғзаки нутқнинг ҳамма турларидан эркин фойдалана оладиган бўлади. Бола нутқининг бундан кейинги тараққиёти мактабда ўқиш жараёнида амалга оширилади.

Мактабгача катта ёшдаги болалар нутқини ривожлантиришнинг юқори даражасига қуйидагилар эвазига эришилиши мумкин:

- тилнинг адабий меъёрлари ва қоидаларидан хабардорлик;
- ўз фикр-мулоҳазаларини эркин баён эта олиш;
- мулоқотга кира билиш, катталар ва тенгдошлар билан муомала қила олиш.
- суҳбатдошни тинглай билиш, сўраш саволларни тўғри бера олиш, жавоб бериш, эътироз билдириш, зарур бўлганда эса тушинтириш изоҳлаш.

Нутқни ривожлантириш болани мактабга тайёрлашга хизмат қилади, бу эса ўз навбатида таълим-тарбия тизимида алоҳида аҳамият касб этади.

Фойдаланилган адабиётлар:

1. Шодиева Қ. “Мактабгача ёшдаги болаларни тўғри талаффузга ўргатиш”
Тошкент- 1990й
2. Шомуротова З. “Товушларнинг меъёрий талаффузи” - Тошкент-2007й
3. Қодирова Ф.Р., Қодирова Р. М. “Болалар нутқини ривожлантириш назарияси ва методикаси ” Тошкент- 2006й.

ФИО авторов: *Sh. Turdiyeva-Andijon davlat universiteti katta o'qituvchisi*

Название публикации: «INTELLEKTUAL SALOHİYATLI AVLOD TARBIYASIDA KITOBXONLIKNING AHAMIYATI»

“Bolalarimizni bog‘cha yoshidan, boshlang‘ich sinflardan kichik -kichik kitoblarga o‘rgatish, shu orqali ularni kitobsevar etib ulg‘aytirish zarur. Shundagina jamiyatimizda kitobxonlik muhiti shakllanadi, boshqalar ham kitob o‘qishga qaytadi”. Sh.M. Mirziyoev.

Annotatsiya

Intellektual salohiyatli avlod tarbiyasida kitobxonlikning ahamiyati yoritilgan bo‘lib, kitobga qiziqtirish uchun ota-ona va tarbiyachilarga tavsiyalar berib o‘tilgan.

Annotatsiya

Подчеркивается важность чтения в воспитании интеллектуально одаренного поколения, даются рекомендации родителям и педагогам, чтобы они не теряли интерес к книге.

Annotation

The importance of reading in the upbringing of an intellectually gifted generation is emphasized, recommendations are given to parents and teachers so that they do not lose interest in the book.

Kalit so‘zlar: kitob, kitobxonlik, ma‘naviyat, kitob mutolaasi, ota-ona, tarbiyachi, dunyoqarash, tasavvur, rasm.

Ключевые слова: книга, чтение, духовность, чтение, родитель, воспитатель, мировоззрение, воображение, живопись.

Key words: book, reading, spirituality, reading books, parent, teacher, worldview, imagination, painting.

Millat barkamolligi, Vatan taraqqiyoti, ma‘naviyatning birinchi va eng muhim me‘zoni ham har bir kishining o‘qimishli, intellektual rivojlangan shaxs bo‘lib yetishishiga bu esa elning kitobxonlik darajasiga ko‘p jihatdan bog‘liq.

Zamonaviy didaktik ta‘minot asosida o‘qitishning sifati va samaradorligini oshirish, kitob mutolaasi, kitobxonlik madaniyatini yuksaltirish, mafkuraviy

immunitetni kuchaytirish, xalqning ma'naviyatini boyitish, integratsion ta'lim asosida bilish darajasini takomillashtirish bugungi kunning dolzarb masalalaridan biridir.

Kitobsiz taraqqiyotga, yuksak ma'naviyatga erishib bo'lmaydi. Kitob o'qimagan odamning ham, millatning ham kelajagi yo'q. Quyosh bo'lmasa olamning, tabiatning, hattoki hayotning bo'lishi shubha ostida qoladi, kitob bo'lmasa, ma'naviyatning rivojlanishi ham mavhum bir fikr bo'lib qolaveradi.

Bugungi kunda yurtboshimiz tomonidan ilgari surilgan "5 Tashabbus" loyihasi ham yoshlarimizni kelajakda yetuk inson bo'lishini ko'zlagan holda hayotimiz davomida zarur bo'ladigan beshta muhim yo'nalishni o'z ichiga qamrab olgan. Besh tashabbusimizning To'rtinchi tashabbusi – aholini, ayniqsa, yoshlar ma'naviyatini yuksaltirish ular o'rtasida kitobxonlikni keng targ'ib qilish - bevosita yoshlarni kitoblar dunyosiga olib kirishga qaratilgan.

O'zbekiston Respublikasining Prezidenti Sh.M.Mirziyoevning 2017 yil 12-yanvardagi "Kitob maxsulotlarini chop etish va tarqatish tizimini rivojlantirish, kitob mutolaasi va kitobxonlik madaniyatini oshirish hamda targ'ibot qilish bo'yicha Komissiya tuzish to'g'risida"gi Farmoyishi hamda 13-sentabrdagi "Kitob mahsulotlarini nashr etish va tarqatish tizimini rivojlantirish, kitob mutolaasi va kitobxonlik madaniyatini oshirish hamda targ'ib qilish bo'yicha kompleks chora-tadbirlar dasturi to'g'risida"gi PQ-3271-sonli Qarori kitobxonlik madaniyatining jamiyat ma'naviy hayotidagi o'rni va rolini yana bir yangi bosqichga ko'targanligini ko'rsatib berdi.

Har bir insonning, har bir oilaning, jamiyatning asosiy vazifasi qobiliyatli farzandlarni o'stirish, ularni jismonan va ma'nan yetuk, ota-onaga, Vatanga sodiq insonlar qilib tarbiyalashdan iborat. Demak, bolalarning eng birinchi galdagi kitobga bo'lgan qiziqishini shakllantirish asosiy vazifa hisoblanadi. Bolalarni ma'naviy va axloqiy poklanish, imon, insof, diyonat, or- nomus, mehr-oqibat va shu kabi chinakam insoniy fazilatlarga ega qilib tarbiyalash har birimizning oldimizda turgan burchimizdir. Bu ulkan burchni amalga oshirishimizda esa kitoblarning ahamiyati katta. Bolaning o'qigan kitoblari vositasida ezgu xarakter, ezgu xulq-odob, sog'lom dunyoqarash, sog'lom turmush tarzi, ijtimoiy faollik shakllangandagina amalga oshadi.

Hozirgi hayotimizda yuksak texnologiya davrida bolalarni kitobga qiziqtirish, san'at, madaniyat, adabiyotning o'rni beqiyos ekanligini anglatish zarurdir. Bu fikrlarni isboti sifatida Prezidentimizning: "Bugun biz yashayotgan Internet va yuksak texnologiyalar asrida adabiyot va san'at, madaniyatimizning o'rni va ta'sirini nafaqat saqlab qolish, balki qanday qilib uni kuchaytirish mumkin, degan to'g'ri va odilona savollar barchamizni, birinchi navbatda, xalqimiz eng ilg'or vakillari bo'lgan ijod ahlini o'ylantirishi zarur..."-deb aytgan fikrlarini keltirish o'rinlidir.

Kattalar adabiyoti kabi bolalar adabiyoti ham o'z oldiga bolalarning yoshi, saviyasiga qarab muhim ta'lim va tarbiyaviy masalalarni qo'yadi. Bolalar uchun yoziladigan har qanday badiiy asar ularning yoshiga to'g'ri kelishidan tashqari kichkintoylarga tushunarli va qiziqarli bo'lishi talab etiladi. Bolalar yozuvchilari o'z asarlarida yosh avlodning ongi, karakteri va irodasini o'stirib, chiniqtirishda, ularni vatanparvar va mehnatsevar qilib tarbiyalashda o'z hissalarini ayamasi lozim.

Psixologlar maktabga qadam qo'yish arafasida turgan va maktab yoshidagi bolalarning ota - onasiga bolani qo'llab-quvvatlash borasida bolaning tili rivojlanishi aqliy rivojlanish bilan uzviy bog'liq ekanligi, u bilan ko'p suhbatlashish, yoshiga munosib kitoblarni ko'proq o'qib berish, berayotgan savollariga aniq va tushunarli javob qaytarish juda muhimligi, bola gapirishni televizordan emas, muloqotdan o'rganishi kerakligini tavsiya etadilar.

Bolani yoshligidan kitobga qiziqtirish uchun ota-onalar va tarbiyachilar quyidagi ishlarni amalga oshirishlari kerak:

- bolalarga ko'proq badiiy asarlardan parchalar: qisqa hajmli ertak, she'rlar masallar, maqollar, topishmoqlar o'qib berish;
- she'r yoki o'qib bergan ertak, hikoyalarning mazmuni haqida suhbat qilish va bu ertak nima haqida ekan, qaysi ertak qahramoni yaxshi, ijobiy fazilatlarga ega, qaysilari yomon xulqga ega ekanligi haqida fikr almashishi;
- yod olgan she'r yoki maqollarini mazmuni haqida bolaning o'z shaxsiy fikrini so'rash;
- kitob tanlashda ham bolaning yoshi, qiziqishlariga qarab tanlash kerak;

- tanlangan kitob o‘ziga xos rang-barang, rasmlarga boy bo‘lishi, katta harflar bilan yozilgan eng asosiysi tushunarli, sodda, qiziq bo‘lishi kerak.

Bolalar uchun kitoblar yaratishda yorqin ranglardan iborat rasmlarning ko‘proq bo‘lishi, tarbiyachining esa bu rasmlarga qarab bolalarni o‘zlari ertak tuzishlariga undashi kitobga bo‘lgan qiziqishini yanada oshiradi. Shu bilan birga ularning fikrlash qobiliyatini oshiradi, tasavvurlarini boyitib, fikrlashga undaydi.

Abu Ahmad ibn Muhammadning «Jovidoni xirad» asarida ta’kidlanganidek, «Ey, aziz, kishi uchun kitobdan azizroq va yoqimliroq suhbatdosh yo‘qdir. Kitob fasohat, balog‘at va latofatda tengi yo‘q, munofiqlardan holi hamrohdir. Yolg‘izlikda va g‘amli ayyomlarda munis ulfatdir. Unda na nifoq bor -u, na gina. U shunday hamdamki, so‘zlarda yolg‘on va xato bo‘lmaydi. Suhbatidan kishiga malollik yetmaydi. U o‘z do‘stining dilini og‘ritmaydi va yuragini siqmaydi. U shunday rafiqdirki, kishi orqasidan g‘iybat qilmaydi... U barcha yerda barcha bilan oshno, dardli kishilar diliga davodir».

Bilim manbai bo‘lgan kitobni sevish va o‘qish uchun uni tanlay olish va o‘qish madaniyatini bilish kerak. Kitob o‘qish madaniyatiga kitob xarid etish va kutubxonani muntazam boyitib borishga alohida e’tibor bilan qarash, kitob saqlash odobi, o‘qish jarayoni, o‘qiganni o‘ziga va hayotga tatbiq etish, bilish kabi yana o‘nlab masalalar kiradi.

Kitob o‘qigan har qanday katta yoshli inson bo‘lsin, xoh yosh bola kitobdan olgan bilimlari bilan hech qayerda qoqilmaydi va kam bo‘lmaydi. Shunday ekan, bolalarimizni kitobga bo‘lgan mehrini oshirishga harakat qilishimiz kerak. Shundagina Prezidentimiz orzu qilgan bugungu kun Xorazmiylar, Beruniy, Ibn Sino, Ulug‘bek, Navoiy va Boburlarni yaratish mumkin.

Foydalanilgan adabiyotlar:

1. 2020 yil 30-dekabrdagi yil yakunlari bo‘yicha O‘zbekiston Respublikasi Prezidenti Shavkat Mirziyoev Oliy Majlisga murojaatnomasi.
2. U.Hamdammov, A.Qosimov. Jahon adabiyoti. -T.: “Barkamol fayz media”, 2017.
3. M.Jumaboyev.”Bolalar adabiyoti”. -T.: “O‘qituvchi”, 2009.
4. M.Jumaboyev. “O‘zbek va chet el bolalar adabiyoti”. –T.: “O‘zbekiston”, 2002.

ФИО автора: *Boboqulova Manzura Ishmuxamadovna*

Termiz Muhandilik-texnologiya instituti 1-bosqich magistri

Название публикации: «ATMOSFERADA AZON QATLAMINI YEMIRILISHI OQIBATLARINI EKOLOGIYAGA TA'SIRI»

Anatatsiya:

Olimlarning tadqiqotlariga ko'ra, ozon qatlamining yemirilishiga sovitish texnikalari, yong'in o'chirish vositalari, tarkibida galogenlar (xlor, ftor va brom) bo'lgan kimyoviy moddalarning sanoat va qurilish sohasida keng qo'llanilishi asosiy sabab sanaladi. Azon qatlamini olimlar "biologik qalqon" deb ham ataydilar. Taassufki, bu qalqonning yemirilishiga inson omili katta rol o'ynayapti. Keyingi yillarda yurtimiz aholisi, ayniqsa, yoshlarga ekologik bilim berish borasida ko'pgina ijobiy ishlar qilinmoqda. O'rta va oliy o'quv yurtlarida talabalarga ekologiya fani bo'yicha bilim berilmoqda

Kalit so'zlar:

Olim, tadqiqot, azon, galogenlar, xlor, ftor, brom, Atmosfera, o'simlik, stratosfera, dinamik, molekula, energiya, yashil iqtisodiyot, tabiyat, qonun,

„Aholining ekologik madaniyatini yuksaltirish, ekologik ta'lim va tarbiya tizimini rivojlantirish; zamon talabidir.“

Kirish:

Yangi O'zbekistonda olib borilayotgan islohatlar samarasi ta'lim tarbiya tizimiida ham keskin o'zgarishlarga sabab bo'ladi. Yaratilgan jonzotlar orasida faqat Inson tafakkuri ongi va dunyoqarashi orqali tabiyatni yashab turgan borliqni sayyoramizni asrab avaylash muhimligini anglaydi. Ilm fan texnologiyalar rivojlangan taraqqiy etgan davrda yashayapmiz Atmosferaning azon qatlami quyoshning ultrabinafsha nurlarini ushlab qoladigan qalqon hisoblanadi. Ekologik xavfning oldini olish maqsadida 1985-yilda dunyoning 147 mamlakati ishtirokida Azon qatlamini muhofaza qilish to'g'risidagi Vena konvensiyasi qabul qilindi. 1987-yilning 16-sentyabrida azon qatlamini yemiruvchi moddalar bo'yicha Monreal protokoli imzolandi. Shu kundan e'tiboran ushbu sana azon qatlamini himoya qilish xalqaro kuni sifatida nishonlanadi. "Toza havo" tadbiri orqali avtotransport vositasi ko'rikdan o'tkazildi. Ekologik madaniyatning shakillanishi kelajak avlod uchun ona zamini sof holda etkazib berishi oldimizdagi eng asosiy vazifadir

Asosiy qism:

Yangi O'zbekistonda olib borilayotgan islohatlar samarasi ta'lim tarbiya tizimiida ham keskin o'zgarishlarga sabab bo'ladi. Tabiiy fanlar, o'qitilishida zamonaviy dasturlarga tayanib yangi ped texnologiyalardan foydalangan holda nazariy va amaliy bilimlar berish orqali yosh avlodni dunyo qarashini kengaytirish, ekologik madaniyatini qaror toptirish zamon talabidir. Yaratilgan jonzotlar orasida faqat Inson tafakkuri ongi va dunyoqarashi orqali tabiyatni yashab turgan borliqni sayyoramizni asrab avaylash muhimligini anglaydi. musaffolikni ta'minlashda, o'zining atrof - muhitga, tabiatga bo'lgan munosabati orqali o'z hissasini qo'shadi. Ekologik madaniyatni shakillanishida „Buyuk **ajdodlarimizdan Ibn Sino merosidan manba sifatida foydalanish mumkin u o'z davridagi tabiiy fanlarning rivojiga ham ulkan hissa qo'shgan olimdir. „Uning tabiiy-ilmiy qarashlari «Kitob ash-shifo» ning tabiiy fanlarga oid qismida bayon qilingan.** Olimning ba'zi geologik jarayonlarga oid mulohazalari hozirgi ilmiy nazariyalarga juda yaqindir. Uningcha, vulqonlar aslida tog' paydo bo'lishi va zilzilalar bilan bog'liq. Tog' paydo bo'lishining o'zi esa 2 yo'l bilan bo'ladi: 1) kuchli yer qimirlashi vaqtida yer qobig'ining ko'tarilishi; 2) suv orqali va havoning asta-sekin ta'siri natijasida chuqur jarliklar paydo bo'lib, natijada ularning yonida balandlik hosil bo'lib qolishi. Zilzilaning paydo bo'lishiga ham bir necha sabablar bor. Ularning biri gazzimon yo olovsimon bug' bo'ladi. Mana shu bug' harakatga kelib, yerni qimirlatadi. Suvlarning yer ostiga sizib kirishi, tekis yer chetining o'pirilishi, ba'zida tog' cho'qqilarining kuch bilan qulashi ham zilzilaga sabab bo'ladi. Olim fikricha, yer yuzasining ma'lum qismi bir mahallar dengiz tubi bo'lgan, zamon o'tishi bilan geologik jarayon oqibatida suv havzalari o'rni o'zgargan". Bu jarayonlar ekologik vaziyatni o'zgarishiga sabab bo'lgan. Bugungi kunimiz shiddat bilan o'tmoqda. Ilm fan texnologiyalar rivojlangan taraqqiy etgan davrda yashayapmiz Atmosferaning azon qatlami quyoshning ultrabinafsha nurlarini ushlab qoladigan qalqon hisoblanadi. Afsuski, sayyoramizda tabiiy muvozanat buzilishi natijasida azon qatlamining yemirilishi bilan bog'liq ekologik xavf paydo bo'ldi. Bu esa kelajakda iqlimning bashorat qilib bo'lmaydigan o'zgarishlariga, ya'ni inson organizmi immun tizimining zaiflashishiga, onkologik kasalliklar sonining oshishiga, o'simliklarning sekin o'sishiga olib kelishi mumkin. Olimlarning tadqiqotlariga ko'ra, azon qatlamining yemirilishiga sovitish texnikalari, yong'in o'chirish vositalari, tarkibida galogenlar (xlor, fluor va brom) bo'lgan kimyoviy moddalarning sanoat va qurilish sohasida keng qo'llanilishi asosiy sabab sanaladi. Ekologik xavfning oldini olish maqsadida 1985-yilda dunyoning 147 mamlakati ishtirokida azon qatlamini muhofaza qilish

to'g'risidagi Vena konvensiyasi qabul qilindi. Oradan ikki yil o'tgach, 1987-yilning 16-sentyabrida azon qatlamini yemiruvchi moddalar bo'yicha Monreal protokoli imzolandi. Shu kundan e'tiboran ushbu sana azon qatlamini himoya qilish xalqaro kuni sifatida nishonlanadi. Azon (yunonchadan ozon – anqiydigan) ozon molekulalari(O_3)dan hosil bo'lgan, har biri kislorodning uchta atomlaridan iborat gaz. Garchi, hozirda atmosfera havosidagi azon juda oz qismni tashkil etsada, uning ahamiyati benihoya kattadir. U oqsil va nukleinli kislotalarni yemiruvchi qat'iy ultrabinafsha nurlanishni ushlab qoladi. Ta'kidlash lozimki, stratosfera azoni ob-havoning qisqa muddatli va lokal o'zgarishlarini belgilaydigan muhim iqlimiy omildir. Quyosh nurlanishini yuta turib va energiyani boshqa gazlarga uzata turib, azon stratosferani isitadi va bu bilan butun atmosferada sayyoraviy issiqlik va sirkulyar jarayonlarning xususiyatlarini tartibga soladi. Azonning o'zgaruvchan molekulalari tabiiy sharoitlarda, jonli va jonsiz tabiatning turli omillari ta'sirida hosil bo'ladi va parchalanadi, uzoq tajribaviy rivojlanish davomida ushbu jarayon birmuncha dinamik muvozanatga keldi. Azon qatlamini olimlar "biologik qalqon" deb ham ataydilar. Taassufki, bu qalqonning yemirilishiga inson omili katta rol o'ynayapti. Kosmik parvozlar, reaktiv samolyotlar parvozi, avtomobillar va boshqa manbalardan chiqayotgan gazlar, ayniqsa, sovitish tizimlaridagi freon gazi bu qatlam holatiga aks ta'sir ko'rsatmoqda. Keyingi yillarda yurtimiz aholisi, ayniqsa, yoshlarga ekologik bilim berish borasida ko'pgina ijobiy ishlar qilinmoqda. O'rta va oliy o'quv yurtlarida talabalarga ekologiya fani bo'yicha bilim berilmoqda. Bundan tashqari, gazeta va jurnallar, radio televizorlar orqali ekologiyaning dolzarb masalalariga oid, maqolalar berilyapti, ko'rsatuvlar uyushtirilyapti. Shunga qaramay, biz yosh avlodga qoniqarli darajada ekologik tarbiya beryapmiz deb ayta olmaymiz. Xususan, soha uchun kadrlar tayyorlash borasida qilinadigan ishlar ko'p. To'g'ri, mustaqillik sharofati bilan mahalliy olimlar, soha mutaxassislari yangi darsliklar, o'quv qo'llanmalari yaratishdi. Bu darsliklarda respublikamiz iqlimiy sharoitlari, unda mavjud o'simliklar va hayvonot dunyosi, uchrab turgan ekologik muammolar o'z aksini topgan.. Shu o'rinda respublikamiz atmosfera havosini muhofaza qilish sohasida bir talay ishlar amalga oshirilganini ta'kidlamoqchimiz.. Shuningdek, "Toza havo" tadbiri orqali avtotransport vositasi ko'rikdan o'tkazildi.. Bundan tashqari, Vazirlar Mahkamasining 2005-yil 11-noyabrdagi "Azonni buzuvchi moddalarni va tarkibida ular mavjud bo'lgan mahsulotlarni O'zbekiston Respublikasiga olib kirishni va O'zbekiston Respublikasidan olib chiqishni tartibga solishni takomillashtirish to'g'risida"gi 247-sonli qaroriga asosan .Atmosfera havosini musaffoligini saqlash maqsadida barcha insonlarga ekologik ta'lim-tarbiya berilishini yo'lga qo'yish, korxonalarda ekologik jihatdan sog'lom texnologiya yaratish, transport

vositalarining chiqindisiz ishlashini ta'minlash, oyida bir marotaba bo'lsa-da, "avtomobilsiz kunni" tashkil qilish, sovitish texnikalari va yong'in o'chirish vositalaridan havoga chiqariladigan galogenlarni atmosferani ya'ni azon qatlamini siyraklashmasligiga olib kelmaydigan elementlar bilan almashtirish chora- tadbirlarini ko'rish, shahar va qishloq ko'chalarida, korxonalar atroflarida yashil iqtisodiyotni ya'ni ko'kalamzorlashtirishni yanada kuchaytirish lozim. Ma'lumki, azon miqdorining kamayishiga xo'jalik faoliyatida XFU (xlor fluor uglerodlar), bromli, metil, galonlar, erituvchilar kabi birikmalarning ishlatilishi sabab bo'lyapti. Bu holatni bartaraf etsih uchun turli chora tadbirlar olib borilmoqda. Xavfli nurlar qon tomirlariga ta'sir qilib, immunitetni pasaytiradi. Kim biladi, balki azon qatlamining keskin siyraklashishi OITS ga olib kelgandir (—OITS|| degan so'z —Ortirilgan immunitet tanqisligi sindromi|| ma'nosini bildiradi). Monr Monreal protokoli azon qatlamini himoya qilish borasidagi global harakatlarda kattagina muvaffaqiyatlarga erishgan bo'lsa-da, biroq bu maqsadning yakunlanishiga erishish uchun hali vaqt bor. Ekologik madaniyatning shakillanishi kelajak avlod uchun ona zamini sof holda etkazib berishi Oldimizdagi eng asosiy vazifadir. Ongli vatanparvar yoshlarni tarbiyalash orqali olamni asrashga tabiyatni asrashga hissa qo'shamiz. O'zbekiston Respublikasi Konstitutsiyasi 50 moddasida „Fuqarolar atrof tabiiy muhitga ehtiyotkorona munosabatda bo'lishga majburdirlar" qonunlarga amal qilish har bir fuqaroraning burchidir.

Xulosa:

Azon qatlamini olimlar "biologik qalqon" deb ham ataydilar. Taassufki, bu qalqonning yemirilishiga inson omili katta rol o'ynayapti. Kosmik parvozlari, reaktiv samolyotlar parvozi, avtomobillar va boshqa manbalardan chiqayotgan gazlar, ayniqsa, sovitish tizimlaridagi freon gazi bu qatlam holatiga aks ta'sir ko'rsatmoqda. Keyingi yillarda yurtimiz aholisi, ayniqsa, yoshlarga ekologik bilim berish borasida ko'pgina ijobiy ishlar qilinmoqda. O'rta va oliy o'quv yurtlarida talabalarga ekologiya fani bo'yicha bilim berilmoqda. Yosh avlodni vatanparvarlik ruhida tarbiyalash orqali ekologik madaniyat shakillanadi. O'zbekiston Respublikasi Konstitutsiyasi 50-moddasida. „Fuqarolar atrof muhitga ehtiyotkorona munosabatda bo'lishga majburdirlar" qonunlarga amal qilish har ongli insonlarning burchidir.

Foydalangan adabiyotlar:

1. **Ibn Sino** «Kitob ash-shifo»

2. 1987-yilning 16-sentyabrida azon qatlamini yemiruvchi moddalar bo'yicha Monreal protokoli

3.O'zbekiston Respublikasi Konstitutsiyasi 50-modda.

ФИО автора: Магистрантка 1 курса *Мухиддинова Гульзира*,

Отдела теории музыки Государственной

Консерватории Узбекистана

Ташкент, Узбекистан

Название публикации: «АНАЛИЗ ПРОИЗВЕДЕНИЯ В.С ХАНДАМЯНА "DIPTIX"»

Annotation

The article is devoted to a detailed analysis of the work of the modern composer of Uzbekistan Viktor Sergeevich Khandamyan "Diptix".

The author pays special attention to the crystallization of the composer's style, as well as to the musical form.

Keywords

Range, mixed choir, divisi, imitation, coloristic devices, dotted rhythm, sonor, "Wai! Ho ro lo la la lorie ho. Lori ho ro la hori", diptix.

Аннотация

Статья посвящается детальному анализу произведения современного композитора Узбекистана Виктора Сергеевича Хандамяна "Diptix".

Особое внимание автор уделяет на кристаллизации стиля композитора, а также на музыкальную форму

Ключевые слова

Дианазон, смешанный хор, divisi, имитация, колористические приемы, пунктирный ритм, сонор, «Вай! Хо ро ло ла лори хо. Лори хо ро ла хо ри», diptix.

Современный композитор - это личность, художественный мир которого охватывает широкий спектр явлений, связанных с самыми различными сферами сознания и бытия.

Большой интерес в этом отношении представляет творческая личность одного из самых оригинальных и активных молодых композиторов Узбекистана Виктора Сергеевича Хандамяна, преподавателя кафедры композиции инструментовки Государственной Консерватории Узбекистана, дизайнера научно-методического журнала "Музыка". Свои художественные идеи и замыслы композитор черпает широкого диапазона личных жизненных впечатлений философскими и космологическими концепциями учёных эстетиков, психологов искусства.

Виктор Хандамян написал первую часть «Diptix» для мужского хора и смешанного хора а капелла. Слова и музыка принадлежат самому композитору.

Основная тональность первой части произведения $b\ moll\ 2/4$ исполняет только мужской хор.

В качестве вступительной части выступает бас соло, после 10 того такта добавляются верхние голоса пара теноров образуя трёхголосие с 30 такта прибавляется четвёртый голос *divisi* у басов, но к концу (к 56 такту) как заключительная часть выступает соло у теноров.

Условно произведение состоит из трёх частей. ($a = c1$ по 18), ($a = c$ 18 по 46), $a1 = c$ 46 по 65).

Диапазон всего произведения не превышает одну октаву ($h1 - h2$).

Хотя одна и та же тема варьируется на протяжении всего произведения композитор добивается контраста между частями с помощью ладового разнообразия $b\ moll$ фригийский +5 низкая (25 по 32 такты).

Переход между частями почти не замечен, потому что лад не меняется и стихотворный текст повторяется «Вай! Хо ро ло ла лори хо. Лори хо ро ла хо ри» армянский текст, что в переводе означает «Ветер колышет листья Звезды мерцают в ночи. И моя душа стремится счастье там обрести!».

Очень интересное соотношение интервалов можно увидеть между верхней парой голосов особенно кварто-квинтовое соотношение.

Кульминация достигается с помощью скачка на 32 такте скачок с e2 –h2 образуя чистую октаву между верхней парой голосов и идёт гаммообразное низходящее движение к основному устою с 32 по 36 такты.

Динамические оттенки тоже построены таким образом, что сразу с «pp идёт f».

Фактура довольно простая, но в тоже время у каждого голоса разный ритмический рисунок с пунктирным ритмом, имеются коротко временные отклонения 44-46 такты, ладовая переменность с b эолийского на b фригийский, а также постоянно меняются размеры с 2/4 на 3/4.

Главная тема как бы суммирует ритмически, например в вступительной и заключительных частях это очень ярко видно.

А вторая часть «Diptix» написана для смешанного хора а капелла

Так как в конце XIX начале XX веков в музыкальном искусстве происходит процесс усиления колористических приёмов. Уже в XXI это стало обычным явлением.

Можно отметить немало примеров, где человеческие переживания становятся главным выразителем идеи произведения и воплощаются с помощью колористических созвучий. Формирование кластера в вокально-хоровой музыке восходит от гетерофонной музыки.

Кластер-поток – один из наиболее красочных эффектных приёмов образования кластера. Он может достигаться не только поступенным движением голосов в одну сторону. В процессе образования он может «ломаться», но тенденция направления должна быть ощутимой. Примером «ломанного» кластера может служить вторая часть хора «Diptix». В данном произведении композитор как бы изображает завывание ветра.

Поиски новых тембровых звуковых средств выразительности приводят композиторов к использованию возможностей человеческого голоса. Голос как материал сонористики обладает огромным аспектом оттенков тембров эмоциональных наклонен шумовых, артикуляционных и других. Звучание человеческого голоса не монотонно, а в диапазоне колебаний понижения и повышения высоты заложены чисто музыкальные особенности речевой интонации, дающие возможность трактовать её как средство сонористики.

Ритмовысотная сонорная речевая интонация в произведении применена с 8 такта. Этот приём как бы объединяет речевые интонации, организовывая с помощью метра, ритма и приблизительной звуковысотности.

Ритмовысотная сонорная речевая интонация выписана на нотномосце в 8-10 сопрано, 42-43альт, 49-52почти во всех голосах.

Основная тональность произведения f эолийский, но в течении обстоятельства в некоторых местах звучит f дорийский.

Под основной имитированием ветра (8 тактов) начинает петь женский хор *soprano solo 1*, после 7 го такта идёт смена размера и голосов (сопрано меняются с альтами), под речитатив сопрано идёт пение альтов, то что не обычно здесь можно увидеть сочетание двух разных текстов под сопровождение имитирования ветра. Таким образом одноголосие после 8 такта превращается в пятиголосие, а в конце произведения вообще в девятиголосие.

Целиком объём второй части составляет 71 тактов. Надо отметить, что к концу произведения лад абсолютно меняется и закрепляется в *g* эолийском. Имитирование ветра в основном на фактуре указывается в нижней партии голосов (тенора и басы).

Что касается формы, здесь нет чётко выделенных границ между частями. Но в интонационном плане и ритмически она создаёт образ простой трехчастной формы:

а 1-21тт.

в 22-46тт.

а 46 -71тт.

Здесь всё строится на едином музыкальном материале. Каждая часть, начинаясь с фактурного одноголосия постепенно наращивает уплотняет фактуру, усиливает динамические оттенки, начинается ритмическое разнообразие в голосах, по линии динамического нарастания. Каждый условный куплет или каждая часть идёт как кульминация. Повторяется низходящий ход, ритмически повторяясь в разных голосах каждый раз она более динамизирована.

Важно, что данное произведение отличается не только оригинальностью сюжетной фабулы, но и глубоким музыкальным содержанием, отражающий философские аспекты музыкального мышления композитора и координаты его художественного мира.

"Diptix" цикл, который состоит из двух самостоятельных частей соответствует названию Diptix. Между собой обе части не контрастируют, а наоборот из

материала первой части вытекает музыкальный материал второй. У данного цикла есть общие объединяющие гармонические, ладовые, ритмические также интонационные ячейки, даже поэтический текст во многих местах повторяется без изменений. Это можно заметить сразу на примере первой же части: Вай! Хо ро ло ла ло ри хо (тт.1-65 в первой части эта фраза и есть весь текст, до конца первой части она повторяется. Ещё одна параллель первой и второй части это заключительные тт.55-71, которые тоже являются повторением того же текста. Использование в одном произведении самых разнообразных приёмов хорового изложения: общехоровые изложения, *divisi*, дублирование, переkreщивание, обособление хоровых партий, пение с повторением одного поэтического текста в двух частях очень необычное сочетание голосов вполне органично даёт звучание хору.

Список использованной литературы

1. Лаврентьева И "Вокальные формы в курсе анализа музыкальных произведений" М. 1978
2. Способин И.В. "Музыкальная форма" М.1984
3. Исраилова С.Р. «Жанры хоровой музыки Узбекистана» Т., 2001

ФИО авторов: т.ф.н., проф.Газиёв У.А., PhD, доцент Рахимов Ш.Т.,
маг.Раззақова Г.Н., маг.Нусратов Ж.Х.

(Тошкент архитектура-қурилиш институти)

Название публикации: «РЕСПУБЛИКАМИЗ ХУДУДИДА САНОАТ
ЧИҚИНДИЛАРИДАН ОЛИНАДИГАН ТЎЛҒАЗУВЧИ ҚОРИШМАЛАРНИНГ
ТАРКИБИ ВА ХОССАЛАРИ»

Аннотация: Мазкур мақолада ҳозирги қурилиш жадал олиб бортлаётган бир даврда саноат чиқиндилари ва иккиламчи маҳсулотлардан унумли фойдаланиш, иқтисодий самарадорликка еришиш ва атроф-муҳит тозалигига ижобий та'сир етиши ёритилган.

Калит сўзлар: Саноат чиқиндилари, иккиламчи маҳсулотлар, иқтисодий самара, каульди, тоғ жинслари.

Ўзбекистон Республикаси худудидаги конлар маълум тоғ-геологик шароитларга эга, уларни қайта ишлашда техника ва технологиялардан фойдаланишда тўлдирувчи системасини қўллаш иқтисодий самара беради.

Саноат чиқиндилари ва иккиламчи маҳсулотларни қўллаш табиий хом ашёларни қўллашга нисбатан иқтисодий самара бериб, геологик-қидирув ишлари, конларни эксплуатацияси ва қурилиши учун кетадиган сарфлардан халос этади, ёқилғи, энергия ва транспорт харажатлари сезиларли камаяди, қазиб олинадиган руда таннархи арзонлашади, уюмлар остидаги ерлар сатҳи қисқаради, атроф-муҳит тозалигига эришилади [1, 2, 3].

Замонавий усулларни қўллаш орқали тўлғазувчи қоришмаларнинг оптимал таркибини икки вариант орқали, цемент сарфлаб ва бўш жинслардан олинган кумларга нисбатан, ҳамда қоришма таркибига кумнинг бир қисмини мрамрарни қайта ишлаш чиқиндиларига алмаштириш асосида аниқланади.

Саноат чиқиндиларидан фойдаланишнинг энг истиқболли йўналишларидан бири, бу улардан ишлаб чиқаришда қурилиш материали сифатида қўллаш ҳисобланади. Бу хом ашёга бўлган талабнинг 40% ни қондиради.

Саноат чиқиндиларини қурилиш материаллари олишда қўллаганда табиий хом ашёлар асосида ишлаб чиқариладиганга нисбатан сарфларнинг 10-30% га камайишига эришилади, бунда капитал қўйилмалар 30-50% иқтисод қилинади.

Қурилиш материаллари ишлаб чиқаришнинг ривожланиши ва янгилиниши, замонавий этапда иқтисодий самарадорлигининг ошиши бевосита маҳаллий хом ашё материаллардан ва турли саноат чиқиндиларидан комплекс фойдаланиш орқали эришилади.

Россия, Украина, Ўзбекистон, Озарбайжон ва бошқа давлатларда мрамрар, гранит плиталари қазиб олишда ҳосил бўладиган чиқиндилардан чақиқ тош, харсанг тош, мрамрар кукуни ва уни, сунъий мозаик плиталар, турли деворбоп

материаллар, бетон ва қоришмалар учун майда тўлдирувчилар ишлаб чиқаришда фойдаланилади.

Тўлғазувчи қоришмалар ишлаб чиқаришда мавжуд маҳаллий материаллар ва янги саноат чиқиндиларидан фойдаланишга қаратилган масалани ечишда қуйидагилар танланди: “Каульди” руда конини очишда ҳосил бўладиган бўш тоғ жинсларини майдалашда олинадиган қум, мрамарни қайта ишлашда олинадиган чангсимон чиқинди ва Охангарон цемент заводида ишлаб чиқариладиган портландцемент.

Бунда қуйидаги масалалар ечим топди:

1. Норматив талабларга жавоб берувчи тўлғазувчи қоришмалар олиш мумкинлиги;

2. Портландцементни 100 дан 300 кг/м³ гача 50 кг/м³ интервалда сарфлаб тўлғазувчи қоришмаларнинг оптимал таркибини ишлаб чиқиш;

3. Руда конларини қайта ишлашда ҳосил бўлган бўшлиқларга тўлғазувчи қоришмаларни жойлаш, уларни тайёрлаш ва узатиш технологик параметрларини аниқлаш;

4. Тўлғазувчи қоришмаларнинг реологик, физик-механик, деформатив, ишончлилик ва узоқ муддатга чидамлилик хусусиятларини ўрганиш;

5. Олинган тўлғазувчи қоришмалар асосида “Каульди” руда конида ишлаб чиқариш апробацияларини ўтказиш, иқтисодий самарадорлигини асослаш, сарфланувчи материаллар, тўлғазувчи қоришмаларни тайёрлаш технологияси ва сифатини назорат қилишни регламентловчи норматив ҳужжатларни тайёрлаш.

Тўлғазувчи қоришмаларнинг таркибини ишлаб чиқишда қуйидаги материаллар танланди:

- “Каульди” руда конида ўрнатилган майдалагичда бўш тоғ жинсларини майдалаб олинадиган қум. Қумнинг йириклиги 5 мм ва ундан кичик.
- Мрамарни қайта ишлаш чиқиндиларини пластифицирловчи кўшимча ва бўш жинслар асосида олинадиган қумни хусусиятларини яхшилаш учун қўллаш. Бунда мрамарни қайта ишлаш чиқиндилари ҳеч қандай кўшимча ишловларсиз табиий кўринишда ишлатилади.
- Охангарон цемент заводида ишлаб чиқариладиган ЎзРСТ 30515-97. Цементлар. Умумий техник шартлар талабларига жавоб берувчи 400 маркали портландцемент.
- ЎзРСТ 818-97. Бетон ва қоришма учун сув. Техник шартлар талабларига мос келувчи сув.

Тўлғазувчи қоришмалар учун қум олишда ишлатиладиган бўш тоғ жинслари қуйидаги минераллардан ташкил топади:

- *Доломитлар – минерал, CaMg (CO₃)₂ Mg.*

Турлари: грейнерит (Mn ўзида сақлайди) ва бросит (Fe ўзида сақлайди). Қаттиқлиги 3,5-4, солиштирма оғирлиги-2,86 г/см³. Денгиз туз жинсли бассейнларда экзоген шароитда юзага келади. Карбонат жинслар доломит минераллари асосида тузилади.

- *Оҳактош – чўкинди тоғ жинси бўлиб, денгиз остида юзага келади, асосан кальцит ёки организмларнинг кальцитли склет қолдиқлари, кам ҳолларда*

ароганитдан ташкил топади. Оҳактош метаморфизм жараёнида мрамарга айланади.

- *Кальцит* – $CaCO_3$ минерали бўлиб, $MnCO_3$ ва $FeCO_3$, $ZnCO_3$, $MgCO_3$ ва бошқалар асосида юзага келади. Қаттиқлиги- 3, солиштирма оғирлиги - $2,71г/см^3$.

- *Андезит таркибли кластолав* - асосан плагиоклаз, бир ёки бир нечта рангли минераллар (самфибол, биотит, авгит, кам миқдорда оливин ва кварц) дан ташкил топади.

- *Кварц* – SiO_2 минерали. Метаморфик тоғ жинслари – кварцитлар, роговиклар, гнейслар, кристалли сланцлар ва бошқаларнинг жинс ҳосил қилувчи минерали ҳисобланади. Қаттиқлиги- 7, солиштирма оғирлиги- $2,65 г/см^3$.

- *Сиенит* – кварцсиз яримкристалл тоғ жинси бўлиб, ишқорли дала шпати ва бир ёки бир қанча рангли минераллардан ташкил топади.

Шу билан бир қаторда кам миқдорда гидрослюдадар, метосамотитлар, пирит ва бошқалар учрайди.

Келтирилган тоғ жинслари минераллари тахминан бир хил ҳажмий масса ва зичликка $2,65 – 2,85 г/см^3$ эга.

Тоғ жинсининг ғоваклиги 0,55 дан 2,22 % гача, сувшимувчанлиги 0,21 – 0,86 %, ўртача сиқилишдаги мустаҳкамлиги $523 – 638 кгс/см^2$, техник бузилиш жойидаги майдаланиш зонаси тоғ жинсининг мустаҳкамлиги пасаяди ва $162 – 202 кгс/см^2$ ни ташкил қилади.

«Каульди» руда конидан олинган бўш тоғ жинси асосидаги қум намунасида 250 кг олинди ва оптимал таркиби 5 мм ва ундан кичик кўзли стандарт элаклар тўпламидан ўтказиб аниқланди. Қумнинг тўлғазувчи қоришмалар олиш учун яроқлилиги “ЎзРСТ 730-96. Қурилиш ишлари учун қум. Тадқиқот усуллари” асосида аниқланди. Қумнинг гранулометриқ таркиби анализи 1-жадвалда келтирилган.

Қумнинг гранулометриқ таркиби

1-жадвал

№	Элак кўзларининг ўлчами, мм	Айрим қолдиқ, %	Тўла қолдиқ, %
1	10	0	0
2	5	7-8	7-8
3	2,5	41-42	48-50
4	1,25	28-30	76-80
5	0,63	2-3	78-83
6	0,315	10-11	88-94
7	0,14	3-4	91-98
8	тағ	1,5-2	92,5-100

Тўлғазувчи қоришмалар учун ишлатиладиган мрамарни қайта ишлаш чиқиндиси кимёвий таркиби, масса бўйича оксидлар миқдори, % да қуйидагини ташкил

этди: SiO_2 – 0,50; Al_2O_3 – 0,44; CaO -55,10; Fe_2O_3 -0,36; MgO – 0,25; CO_2 -45,03; $\text{K}_2\text{O} + \text{Na}_2\text{O}_3$ -0,12; П.П.П. - 0,10; сувда эримайдиган қолдиқ- 0,32%.

Охангарон цемент заводида ишлаб чиқарилган 400 маркали портландцементнинг кимёвий таркиби ва физик-механик хусусиятлари 2-жадвал ва 3-жадвалда келтирилган.

Портландцементнинг кимёвий таркиби

2-жадвал

Номланиши	Оксидлар миқдори, % масса бўйича								
	SiO_2	Al_2O_3	Fe_2O_3	CaO	MgO	МпО	SO_3	$\text{K}_2\text{O} + \text{Na}_2\text{O}_3$	П.П.П.
Портландцемент 400 маркали	21-24	4-7	2-4	60-63	1-2	1,1-1,5	0,2-0,3	0,3-0,7	0,6-0,7

Портландцементнинг тавсифи

3-жадвал

Номланиши	Майдаланганлик даражаси, $\text{cm}^2/\text{г}$	Тишлашиш муддати		Активлиги, МПа, синовда	
		Бошланиши	Охири	Эгилишда	Сиқилишда
Портландцемент 400 маркали	2900	1с.30 мин.	5с.15 мин.	6.2	32.7

Тўлғазувчи қоришмаларнинг оптимал таркибини аниқлашда сарфланувчи компонентлар аралашмасига боғлиқ ҳолда иккита вариант танланди:

1. 400 маркали портландцемент, бўш тоғ жинси асосидаги қум ва сув;
2. 400 маркали портландцемент, бўш тоғ жинси асосидаги қум, бир қисм қум сифатида мрамарни қайта ишлаш чиқиндиси ва сув.

Тўлғазувчи қоришмаларнинг оптимал таркибини ишлаб чиқишда экспериментал режалаштиришнинг математик усулидан фойдаланилди, экспериментал – ҳисоблаш усулида текширилди, лаборатория шароитида тўлғазувчи қоришмалардан намуналар тайёрланди, қоришмалар ва қотган намуналарнинг реологик ва физик-механик хусусиятлари аниқланди [4, 5, 6].

Тўлғазувчи қоришмаларни тайёрлаш технологиясини ишлаб чиқишда юқорида айтилганидек иккита таркибдан фойдаланилди. Дастлаб 1 м^3 тўлғазувчи қоришма учун портландцемент сарфи -200, 250 ва 300 кг ва бўш тоғ жинси

асосидаги 2,5 мм ва ундан кичик йирикликдаги қум танланди ва текширилди. Тўлғазувчи қоришма учун компонентлар сарфи ва уларнинг сифат кўрсаткичлари 4-жадвалда келтирилган.

**“Каульди” кони учун бўш тоғ жинслари асосидаги қумдан
олинадиган тўлғазувчи қоришмаларнинг оптимал таркиби**

4-жадвал

Намунал ар	Материаллар миқдори 1 м ³ қоришма учун, кг			Қоришманин г ҳаракатчанли ги, см	Сиқилишда ўртача мустаҳкамл ик, МПа
	Портландцемент 400 марка	Бўш тоғ жинси асосидаги қум, 2,5мм ва ундан кичик	Сув, л		
I	200	1300	250	12-14	8,8
II	250	1300	250	12-14	9,7
III	300	1300	250	12-14	13,5

Адабиётлар

1. Акрамов Х.А., Газиёв У.А. “Қурилиш материаллари ва ашёларини ишлаб чиқаришда саноат чиқиндиларини қўллаш”. Ўқув қўлланма. Тошкент, 2004й.

2. Рахимов, Ш.Т., Газиёв У.А. Отходы горнорудной промышленности для заполнения выработанного пространства. Исследование в строительстве, теплогазоснабжении и энергообеспечении: Материалы международной научно-практической конференции (19-20 ноября 2016г., Саратов). – Саратов, 2016 – С. 87-89.

3. Газиёв У.А., Рахимов Ш.Т., Курбонов Ф.Т. Отходы промышленности Республики Узбекистан в производстве эффективных строительных материалов. Проблемы и перспективы развития инновационного сотрудничества в научных исследованиях и системе подготовки кадров: Материалы международной научно-практической конференции. – Бухара: БухМТИ, 2017. – С. 117-118.

4. ЎзРСТ 30515-97. Цементлар. Умумий техник шартлар.

5. РСТУз 730-96. Песок для строительных работ. Методы испытаний.

6. КМК 3.03.06-99. Приготовление и применение строительных растворов.

ФИО авторов: *Yo'ldashaliev Temurbek Ziyodbek o'g'li*

Samarqand veterinariya meditsinasi

instituti talabasi

Yo'ldashalieva Sevinchxon Ziyodbek qizi

Andijon qishloq xo'jaligi va agrotexnologiya

instituti talabasi

Название публикации: «O'ZBEKISTONDA DINIY BAG'RIKENGLIK TAMOYILI TARAQQIYOTI TARIXIDAN»

Annotatsiya. Ushbu maqolada O'zbekiston hududida diniy bag'rikenglik tamoyillari taraqqiyoti tarixi yoritilgan bo'lib, asosiy e'tibor Amir Temur davrida diniy bag'rikenglik asoslarini mustahkam qaror topganligi Doniyol payg'ambar siyomosiga bo'lgan e'tiqod ramzlarida aks etganligi to'g'risida so'z yuritilgan.

Kalit so'zlar: Diniy bag'rikenglik, Amir Temur davri, Doniyol payg'ambar, uchta dindagi avliyo, Samarqanddagi maqbara, millatlararo totuvlik, farovonlik garovi.

Bugungi kunda jahon axborot maydonida ijtimoiy-siyosiy jarayonlar shiddat bilan tez o'zgarib borishi kuzatilmoqda. Ushbu jihat esa xalqlar turmush tarzi, milliy qadriyatlari, ko'p asrlik urf-odatlar va diniy e'tiqod an'alariga ham o'z ta'sirini ko'rsatmoqda. Ayniqsa, bu masala ko'p millatli, turli dinga e'tiqod qiluvchi aholi vakillari istiqot qilayotgan mamlakatlarda yanada dolzarb ahamiyat kasb etmoqda. O'zbekiston Markaziy Osiyodagi ko'p millatli va konfessiyali davlatlardan biri hisoblanadi. Hozirgi davrda mamlakatimizda 130 dan ortiq millat va elat vakillari bir oila farzandlaridek ahil va inoq yashashmoqda. Bu borada, hech shubhasiz, xalqimizga azaldan xos bo'lgan bag'rikenlik an'analari muhim rol o'ynamoqda [1:1].

O'zbek xalqining diniy bag'rikenglik borasidagi an'analari ildizlari uzoq o'tmishga borib yetadi. Mazkur qadriyatlar doimo mazmunan boyib borgan bo'lib, Amir Temur davlatida yangi pog'onaga ko'tarilgan edi. Chunonchi, Sohibqiron bundan olti yuz yil avval g'arbdagi nasroniy olami aholisi va sharqdagi musulmon aholisini yagona makonda, taqdirlari mushtarak holda xis etdi. Qit'alar o'rtasidagi integratsiyada nafaqat siyosiy va iqtisodiy yaqinlikni, balki diniy tolerantlik g'oyalarini ilgari surdi. Jumladan, buni biz Amir Temurning Fransiya qiroli Karl VI ga 1402 yilda

yoʻzgan maktubi mazmunidan ham bilib olishimiz mumkin [2:293-324]. Buni ingliz tadqiqotchisi Richard Nelson ham taʼkidlaydi: “Temurbek hech qachon oʻz madaniyatini yoyishga intilmadi. Balki Gʻarb va Osiyoni oʻzaro uygʻunlikda rivojlanishini, “Yagona Yevrosiyo” gʻoyasini ilgari surdi” [3:10]. Bu jihatni Amir Temurning Gurizin nasroniylariga nisbatan tutgan tolerantlik siyosati misolida ham kuzatishimiz mumkin edi.

Amir Temurning 1399-1404 yillar oraligʻidagi yetti yillik yurishlari davrida Yaqin Sharqning Mosul shahridan paygʻambar Doniyol xokini saltanat poytaxti Samarqand shahriga olib kelib dafn etganligi toʻgʻrisda maʼlumotlar mavjud. Avvalo hazrati Doniyol toʻgʻrisida toʻxtaladigan boʻlsak, maʼlumotlarga koʻra Doniyol paygʻambar miloddan avvalgi VII-VI asrlarda oraligʻida Falastindagi Quddus shahrida yashagan. U Sulaymon paygʻambarning avlodlaridan hisoblanib, oʻspirinlik chogʻida yaʼni, miloddan avvalgi VI asr boshlarida Bobil podshosi tomonidan Falastindan Bobil shahriga tutqin sifatida olib kelingan. Doniyol paygʻambar yoshligidan qunt bilan diniy va dunyoviy bilimlarni egallaydi. Oʻzining yuksak iqtidori tufayli keyinchalik ulugʻ diniy rahnamo, olim va tush taʼbirchisi boʻlib yetishadi. Avval Bobil saroyida, soʻng Eron shohlari huzurida yuqori lavozimlarda faoliyat yuritadi. U keyinchalik vafot etgach qadimgi Suza yoki Mosul, baʼzi boshqa manbalarga koʻra esa Quddus shahriga dafn etiladi [4:1].

Doniyol paygʻambarning hayot yoʻli va faoliyati, yaratgan taʼlimoti taʼsiri oʻlaroq avval yahudiylik va nasroniylik, keyingi talqinlarga koʻra esa islom dinida ham muqaddas avliyo timsolida eʼtiqod ramziga aylanadi.

Ushbu ulugʻ ulamoning nomini bizning yurt tarixi bilan bogʻlikligi ham oʻziga xos tarzda yuzaga kelgan. Chunonchi, bir rivoyatga koʻra Amir Temur oʻzining Yaqin Sharqqa qilgan yurishlarining birida hozirgi Iroq davlati hududida joylashgan Mosul shahrini jang qilib uzoq urinishlardan soʻng ham zabt eta olmaydi. Shunda Sohibqironga hech bir fotih Doniyol paygʻambar ruhiy madadiga erishmay, bu shaharni yenga olmasligi haqidagi bir qarash mavjudligi toʻgʻrisida maʼlumot beradilar. Shuningdek, ushbu shahardagi toʻkin-sochinlik manbai ham ushbu avliyoning xoki bu yerga dafn etilganligi bilan bogʻliqligi toʻgʻrisida fikr bildiriladi.

Sohibqiron shundan so'ng ushbu avliyo haqqiga ko'p qurbonliklar qiladi va o'z maqsadiga erishadi. Ehtimol shundan so'ng ushbu avliyoning g'aroyib xislatlari tufayli uning shaxsiga nisbatan Amir Temurda katta qiziqish uyg'ongan bo'lsa ajab emas.

Ba'zi ma'lumotlarga ko'ra Temurbek Mosuldan Doniyol payg'ambar xokini yoki uning o'ng qo'l qismini Samarqandga keltirib dafn etadi. Bu esa shahar mudofaa qudratiga, bu joydagi to'kin-sochinlikga ijobiy ta'sir ko'rsatdi deb talqin qilinadi. Ma'lumotlarga ko'ra payg'ambar xoki yuklangan ot Samarqandga yetib kelganda shahar shimolidagi Afrosiyob tepaligida to'xtaydi va shu yerda tuyog'i bilan yerni urib shifobaxsh buloq chiqishiga sabab bo'ladi. Ushbu ot bundan buyog'iga yurmaydi. Shu sababli payg'ambar xoki shu joyga dafn etiladi. Bir yildan so'ng esa qabr g'ayrioddiy shaklda uzaya boshlagan va 17 metr uzunlikka yetgan. Yuzaga kelgan ushbu qadamjo turli din vakillarining muqaddas ziyoratgohiga aylangan. XX asr boshida qabr ustiga tiklangan maqbara qayta bunyod etilgan.

Doniyol payg'ambar har uch dunyo dini yahudiylik, nasroniylik va islom dinlarida muqaddas avliyo hisoblanganligi uchun bu qadamjoga har uch din vakillarini e'tiqod qilish urf-odati yuzaga kelgan. Islom diniga e'tiqod qiluvchilar uni Muhammad payg'ambarning qarindoshi Qusam ibn Abbosning safdosh sahobalardan biri sifatida e'tirof etadilar. Nasroniy diniga e'tiqod qiluvchilar esa uni o'z mazhabidagi avliyo deb tan oladilar. Chunonchi, 1996 yilda Butun Rus patriarxi Aleksiy II bu qadamjoga tashrif buyurdi. Qizig'i nasroniy dini yetakchisi kelib ketganidan so'ng maqbara yaqinidagi anchadan beri o'sishdan to'xtagan pista daraxti qaytadan yashnay boshladi. Bu yerga keluvchi turli din vakillari ushbu daraxtga niyat bilan bog'ich bog'lash odati ham yuzaga kelgan. Tadqiqotchilar bunday urf-odatlar aslida qadimiy zardo'shtiylik dini udumlari bilan bog'liqligini ta'kidlaydilar. Shuningdek, yahudiy diniga mansub aholi ham bu ziyoratgohga e'tiqod qiladi. Garchi dunyoning Mosul (Iroq), Quddus (Isroil), Suza (Isroil) va Istambul (Turkiya) kabi shaharlarida ham ushbu avliyoning qabri bo'lsada, Samarqanddagi Doniyol payg'ambar maqbarasi vatanimizda istiqomat qilayotgan yahudiy, nasroniy va islom diniga e'tiqod qiluvchilarning eng mashhur ziyoratgohlaridan hisoblanadi.

Bu jihat jahon axborot vakillari tomonidan ham tan olingan. Masalan, 2017 yilda Amerikadagi “The Washington Times” gazetasida “O‘zbekiston diniy bag‘rikenglik qaror topgan yurt” deb nomlangan maqola chop etildi. Unda muallif L. Tod Vud yurtdoshlarimizning bag‘rikengligi to‘g‘risida so‘z yuritadi. Tod Vud o‘z maqolasida qadimiy Samarqand shahridagi yuqorida aytib o‘tilgan Doniyol payg‘ambar maqbarasi O‘zbekistonda qaror topgan diniy bag‘rikenglikning eng yorqin namunasi ekanligini alohida e‘tirof etadi. U: “Shundan bir necha yuz chaqirim narida- Afg‘onistonda bo‘layotgan urush bir necha o‘n yillardan beri odamlarning tinkasini quritayotgan bo‘lsa, O‘zbekistonda nasroniylar, yahudiylar va musulmonlar ushbu muqaddas qadamjoda birgalikda duo o‘qishadi, ziyorat qilishadi”, deya hayratini yashirmagan [5:1].

Bundan ma‘lum bo‘ladiki, ulug‘ bobomiz Amir Temur davrida ham yurtimizda diniy bag‘rikenglik tamoyiliga keng o‘rin berilgan. Barcha din vakillari emin-erkin yashab o‘z urf-odatlarini bajarib kelganlar. Ushbu jihat mustaqillik yillarida haqiqiy ma‘noda taraqqiy etgan oldi. Xususan, davlatimiz qomusi O‘zbekiston Respublikasining Kontstitutsiyasining 31- moddasida “Hamma uchun vijdon erkinligi kafolatlanadi. Har bir inson xohlagan diniga e‘tiqod qilish yoki hech qaysi dinga e‘tiqod qilmaslik huquqiga ega. Diniy qarashlarni majburan singdirishga yo‘l qo‘yilmaydi” deb belgilangan [6:6].

Shuningdek, Prezidentimiz Shavkat Mirziyoyevning tashabbusi bilan ishlab chiqilgan va 2017-2021 yillarda mamlakatimizni rivojlantirishning ustuvor yo‘nalishlari belgilangan “Harakatlar strategiyasi”, bugungi kunda 2022-2026 yillar uchun mo‘ljallab ishlab chiqilgan “Taraqqiyot strategiyasi” kabi vatanimizning asosiy rivojlanish istiqbollari ko‘rsatilgan hujjatlarda ham millatlararo totuvlik va diniy bag‘rikenglik tamoyiliga asosiy masalalar qatorida muhim e‘tibor qaratilgan.

Xulosa qilib aytganda, yurtimizda millatlararo totuvlik va diniy bag‘rikenglik tushinchalari asrlar davomida mustahkamlanib kelgan. Ushbu tushinchalar turli davrlarda, xususan Amir Temur davlati davrida keng ko‘lamda rivojlangan. Mazkur taraqqiyot mustaqillik yillarida butunlay yangi bir darajada yuksalib bugungi farovonlikning garovi bo‘lib xizmat qilmoqda.

FOYDALANILGAN ADABIYOTLAR:

1. Vatanimiz taqdiri va kelajagi yo'lida yanada hamjihat bo'lib, qat'iyat bilan harakat qilaylik // O'zbekiston Respublikasi Prezidenti Shavkat Mirziyoyevning "Ijtimoiy barqarorlikni ta'minlash muqaddas dinimizning sofligini asrash- davr talabi" mavzusidagi anjumanda so'zlagan nutqi. "Xalq so'zi" gazetasi. 2017 yil, 16 iyun.
2. Kehren L. La route de Samarkand au temps de Tamerlan. – Paris. 1990. – Pp. 293-324.
3. O'ljaeva Sh. Amir Temur diplomatiyasi. – Toshkent: Ijod-Press. 2018 – B. 10.
4. <https://www.oriental-express.com/Caucasus-and-Asia>
5. <https://www.washingtontimes.com/news/2017/may/18/travel-uzbekistan-where-religious-tolerance-prevails/>
6. O'zbekiston Respublikasi Konstitutsiyasi. – Toshkent: O'zbekiston, 2017. – B.

ФИО авторов: *F.Azizova*-Andijon davlat universiteti Pedagogika instituti dotsenti,
PhD;

Sh.Karimqulova -Andijon davlat universiteti talabasi,

Z.Botirova- Andijon davlat universiteti Pedagogika instituti talabasi

Название публикации: «AJDODLAR O‘GITI — BOY MADANIY MEROS»

Annotatsiya

Komil inson tarbiyasida ajdodlar o‘giti pedagog-tarbiyachilarga dasturiy amal bo‘lib xizmat qilishi borasida Ibn Sino, Beruniy va b. ilmiy merosi misolida fikrlar bildirilgan.

Kalit so‘zlar: ajdodlar o‘giti, madaniy meros, Yaponiya, milliy tarbiya, Ibn Sino, Beruniy, talim-tarbiya, vatanparvarlik, kasb-hunar, mehnat.

УДОБРЕНИЕ ПРЕДКОВ-БОГАТОЕ КУЛЬТУРНОЕ НАСЛЕДИЕ

Annotatsiya

Учение предков в воспитании идеального человека Ибн Сина, Беруни и др. идеи выражаются на примере научного наследия.

Ключевые слова: родовые учения, культурное наследие, Япония, национальное образование, Ибн Сина, Беруни, образование, патриотизм, профессия, труд.

ANCESTRAL HERITAGE-RICH CULTURAL HERITAGE

Annotatsiya

The teachings of the ancestors in the education of the perfect man serve as a program for educators Ibn Sina, Beruni, et al. ideas are expressed in the example of scientific heritage.

Key words: generic teachings, cultural heritage, Japan, national education, Ibn Sina, Beruni, education, patriotism, profession, labor.

Sharq san‘at, madaniyat, ilm-fan o‘chog‘i sifatida qadimdan ma‘lum bo‘lib kelgan. Sharqda yashab o‘tgan olimlarning boy madaniy merosi ta‘lim-tarbiya samaradorligini oshirishda asrlar davomida qimmatli manba sifatida xizmat qilib kelmoqda. Allomalarimiz asarlarida vatanparvarlik tuyg‘usini shakllantirishga katta e‘tiborning qaratilganligini va ularning o‘zlari ham ana shu tuyg‘u bilan yashaganliklarini ko‘rishimiz mumkin. O‘z el-yurtini jahonga mashhur qilgan buyuk sarkarda Amir Temur: “Davlat lashkaru-fuqarolarning sadoqati va fidoyiligi bilan qudratlidir”, - deb bejiz aytmagan.

Ikkinchi jahon urushida mag‘lub bo‘lgan, bugun esa ko‘p sohalarda dunyoda yetakchi o‘rinni egallab turgan Yaponiya bunga misol bo‘la oladi. Yaponiyaning qisqa vaqt ichida jahondagi eng rivojlangan mamlakatlardan biriga aylanishining sababi ham e‘shlar ongida milliy qadriyatlarni saqlash, ularni amaliyotga tatbiq etish va uning

mohiyatini anglagan holda kelajakka ishonch tuyg'ularini tarbiyalay olish bo'ldi. Milliylik va zamonaviylikning uyg'unligini ta'minlamay turib, yuqorida ko'zlangan maqsadga erishib bo'lmaydi. Milliy tarbiya millatchilik tarbiyasi emas, aksincha milliy madaniyatli xalqimizning, hayotning barcha jabhalarida erishgan o'ziga xos yutuqlarini tiklash, saqlash va rivojlantirishning ma'rifiy vositasi bo'ladi. Faqat milliy tarbiyagina bolalarimizda milliy qadriyatlarni, or-nomusni va sof vijdonni, mehnatsevarlikni, ilmga chanqoqlikni, mehr-oqibatni, tashabbuskorlikni, mustaqil fikr yuritish qobiliyatlarini boyitib, keyingi avlodlarga yetkazishga xizmat qiladi.

Sharqda — “Shayx ar-Rais” nomi bilan mashhur bo'lgan allomalardan biri o'rta asr buyuk mutafakkiri Abu Ali ibn Sinodir. Allomadan keyingi avlodga — “Kitob al-qonun fit-tibb” («Tib qonunlari»), “Hayy ibn Yaqzon”, “Risolat at-tayr”, “Risolat al-qadr”, — “Kitob an-Najot”, — “Ash-shifo”, — “Donishnoma”, “Kitob ul-insof”, “Kitob ul-arab” («Arab tili») va boshqa, jami 450 dan ortiq ilmiy asarlar meros bo'lib qoldi. Bugungi kunga bu asarlardan 242 tasi bizgacha yetib kelgan. Ibn Sinoning bolalarni tarbiyalash buyicha talim-tarbiyaviy qarashlari bugungi kunda ham amaliy ahamiyatga ega.

U bolani maktabda o'qitish va tarbiyalash zarurligini qayd etib, maktabga barcha kishilarning bolalari istisnosiz tortilishi, birga o'qitilishi va tarbiyalanishi lozim deb, bolani uy sharoitida yakka o'qitishga qarshi bo'lgan. Bolani maktabda jamoa bo'lib o'qitishning foydasini quyidagicha ifodalaydi: agar o'quvchi birgalikda o'qisa u zerikmaydi, fanni egallashga qiziqish yuzaga keladi, bir-biridan qolmaslik uchun harakat, musobaqalashish istagi rivojlanadi. Bularning hammasi o'qishning yaxshilanishiga erdam beradi.

O'zaro suhbatda o'quvchilar bir-biriga kitobdan o'qib olganlarini, kattalardan eshitganlarini hikoya qiladilar. Bolalar birga to'planganida bir-birini hurmat qila boshlaydilar, do'stlashadilar, o'quv materiallarini o'zlashtirishda bir-biriga erdamlashadilar, bir-biridan yaxshi odatlarni qabul qiladilar, - deydi alloma o'z fikrlarida.

Olim bilim olishda bolalarni maktabda o'qitish zarurligini qayd etar ekan, ta'lim berishda quyidagi qoydalarga rioya etish zarurligini takidlaydi:

- bolaga bilim berishda birdaniga kitobga band qilib qo‘ymaslik;
- ta’limda yengildan og‘irga borish orqali bilim berish;
- olib boriladigan mashqlar bola èshiga mos bo‘lishi;
- o‘qitishda jamoa bo‘lib va maktabda o‘qitishga e’tibor berish;
- bilim berishda bolalarning mayli, qiziqishi va qobiliyatini hisobga olish;
- o‘qitishni jismoniy mashqlar bilan qo‘shib olib borish va h.

Bu talablar bugungi kunda hozirgi davr ta’lim prinsiplariga ham mos kelishi bilan qimmatlidir. Olim yuqorida eaytib utilgan masalalarga o‘zining — “Tadbiri manzil” asarida maxsus bo‘limni bagishlaydi. “Bolani maktabda o‘qitish va tarbiyalash” bo‘limida ta’lim va tarbiya jarayonining mazmun-mohiyatini ochib beradi. [2: 89-90].

Shu bilan birga olim o‘qituvchi bolani hunarga o‘rgatishda uning qobiliyati, iste’dodi, imkoniyatlarini etiborga olishi kerak, barchani birdaniga bir xil hunarga o‘rgatib bo‘lmaydi deydi. Ayrim bola tilni o‘rganadi, ayrimlari shoir bo‘lib yetishadi yoki notiqlik san’atini egallaydi. Ilmlarning turli sohalaridan kimdir tilni o‘rganish, kimdir boshqa ilmni o‘rganishga kirishganidan so‘ng, ba’zilarining tabiiy fanni, bazilarining geometriya ilmini tanlagani ma’lum bo‘ladi. Demak, o‘qituvchi bolalarga ta’lim berishga kirishishdan avval, o‘quvchining xulq-atvorini o‘rganishi va bilimlarini tekshirib ko‘rishi kerak bo‘ladi. Avvalo, u o‘quvchining nimaga e’tibor berishini tekshirib ko‘rishi, so‘ngra unga hunar yoki ilm turini tavsiya etishi kerak [3:51].

“Tadbir almanozil” nomli asarida olim ota-onaning bolalarni tarbiyalashdagi vazifalarini yoritilgan. Asarda oilada onaning vazifasi va burchiga, oila munosabatlariga to‘xtalar ekan, ayniqsa ota-onalarning oilada mehnatsevarligi bilan farzandlarini ham kasb va xunarga o‘rgatish borasida muhim fikrlar bayon etadi.

Ibn Sinoning insonni ulug‘lovchi olim sifatida uning har tomonlama rivojlanishiga ishongan holda, avvalo, bilimlarga ega bo‘lishi va bilimlarni egallash vositasida aqliy tarbiyani rivojlantirishga oid qarashlari diqqatga sazovordir. Uning axloq bobidagi qarashlarida esa sof insoniy xislatlar, munosabatlar, odob-axloq qoidalari va me’yorlari o‘z ifodasini topgan. Tarbiya tizimiga jismoniy tarbiyani kiritish buyicha taklifi esa Ibn Sinoning pedagogika sohasiga qo‘shgan katta hissasi hisoblanadi [4:95].

Beruniy o‘z asarlarida bolalarni kichik yoshidan mehnat qilishga o‘rgatib borish, kattalar mehnatini e‘zozlaydigan qilib tarbiyalash, bolani ilm va kasbga yo‘naltirish oilaning diqqat markazida bo‘lishi kerakligi to‘g‘risida fikrlar bildirgan. Albatta, mehnat bilan ulg‘aygan farzand axloqiy jihatdan odobli va yaxshi xulqli bo‘lib o‘sadi. U oilada boshlangan mehnat tarbiyasini maktabda ta‘lim bilan birga hunar o‘rgatishga bog‘lab davom ettirish lozimligini alohida ta‘kidlagan. Ulug‘ mutafakkir mehnat va kasb-hunar vorislik asosida avlod-dan-avlodga meros bo‘lib o‘tishini sinchkovlik bilan o‘rgangan va insonlarning hunarmandchilik faoliyatlarini yuqori baholagan. Mehnat va kasb-kor bilan shug‘ullanib borgan bolaning tafakkur darajasi ham yuqori bo‘ladi.

Buyuk alloma shuni alohida uqtiradiki, barcha qimmatli narsalar inson mehnati bilan yaratiladi va inson qadr-qimmatini uning avlod-ajdodining kim bo‘lganligi bilan emas, balki o‘zining halol mehnati bilan belgilanadi. Shuning uchun ham Beruniy oilada hammani o‘z kuchi va qobiliyatiga qarab ijtimoiy-foydali mehnatning, kasb-hunarning biror turi bilan shug‘ullanishga chaqiradi. Biror kishi ham bekorchi bo‘lmasin. Bekorchilik jamiyatga moddiy, ma‘naviy zarar keltiradi, deb ko‘rsatadi. Mutafakkirning ta‘kidlashicha, inson tabiatning oliy kamolotidir, chunki: “Inson zoti barcha hayvonlardan yuqori turadi...yer yuzini obod etish va uni boshqarib turish uchun... insonga katta sharaf ko‘rsatilgan – unga aql-zakovat kuchi armug‘on etilgan”.

Beruniy shu sababli, deydi-ki, insonning ma‘naviy qiyofasi uning oldiga qo‘yilgan vazifalarga mos bo‘lmog‘i uchun u yuksak axloqli, ilm-ma‘rifatli, o‘z kasbini mukammal egallagan va mehnatni sevadigan bo‘lmog‘i lozim. Haqiqatdan ham, kishining eng birinchi, zaruriy ehtiyoji – mehnatdir. Insonning asosiy burchi va vazifasi – mehnat qilishdir, chunki: “Istalgan narsaga mehnat sarflash orqali erishiladi”, - deydi u. U ota-onalarning bolalari bilan birga harakat qilishlari, turli o‘yinlar uyushtirishlari, ular bilan o‘zaro suhbatlar o‘tkazishlari maqsadga muvofiq, deb maslahat beradi. Beruniy tarbiyaning maqsadi va vazifalari haqidagi, shaxsning rivojlanish to‘g‘risidagi fikrlarining zamirida insonparvarlik g‘oyasi yotadi. U har bir ota-ona o‘z farzandlariga ana shu g‘oyani singdirishi zarur degan xulosaga keladi.

Komil inson tarbiyasida ajdodlar o‘giti pedagog-tarbiyachilarga dasturiy amal bo‘lib xizmat qiladi.

Foydalanilgan adabiётlar:

1. K.Xoshimov, S.Nishonova, Pedagogika tarixi.-Toshkent.: — “Alisher Navoiy” nomidagi O‘zbekiston Miliy kutubxonasi nashriyoti, 2005.

2. A.Zunnunov va b. Pedagogika tarixi.-Toshkent.: — “Sharq” , 2002.
3. K.Xoshimov va b. Pedagogika tarixi.-Toshkent.: — “O‘qituvchi” , 1996.

ФИО авторов: A.Qdiriy nomidagi JDPI

Usmonova Umida, Rajabova Dildora

Название публикации: «OYBEKNING «NAVOIY» ROMANIDA O‘Z QATLAM LEKSIKASINING QO‘LLANILISHI»

ANATATSIYA

Ushbu maqolada, Oybekning «Navoiy» romani tilining leksik qatlamlarini zamonaviy fan yutuqlariga asoslangan holda tadqiq qilingan. Asarni o‘ganishda asarda qo‘llangan tarixiy jihatdan o‘zbek tili leksikasining qo‘lanish darajasi aniqlandi hamda o‘zbek tili leksikasi hisoblangan o‘z qatlamning qo‘lanish darajasi aniqlandi.

Kalit so‘z: o‘zbek tili leksikasi, o‘z qatlam, so‘z yasash, o‘zlashma, tushunchalar

O‘z qatlam leksikasi o‘zlashgan qatlam leksikasiga nisbatan ajartiladi. Tub turkiy so‘zlar yoki asl turkiycha so‘zlar aslida turkiy bo‘lmagan leksemalar, ya’ni o‘zlashgan so‘zlarga nisbatan olingandir.

O‘zbek tili lug‘at tarkibida qadim davrlardan beri mavjud bo‘lib kelgan ko‘pgina turkiy so‘zlar bor. Genetik jihatdan qadimiy turkiy urug‘ va qabila tillarining leksik boyligi hisoblangan bunday so‘zlar hozirgi turkiy tillarning ko‘pchiligida bor bo‘lib, ular bu tillarning umumiy lug‘aviy boyligini tashkil etadi.

O‘zbek tilidagi turkiy so‘zlar tuzilish jihatidan quyidagilarni o‘z ichiga oladi:

1) tub so‘zlar;

2) tarixan yasama bo‘lsa-da, hozirda bir so‘z, bir o‘zak deb qaraluvchi sodda so‘zlar;

3) yasama, qo‘shma va juft so‘zlar.

Demak, o‘z qatlamga mansub so‘zlarning asosiy negizini tub o‘zak xarakteridagi turkiy so‘zlar, bu so‘zlar negizida yasalgan sodda so‘zlar, shuningdek, turkiy sodda so‘zlardan yasalgan qo‘shma, juft leksemalar tashkil etadi.

O‘z qatlam leksikasi genetik jihatidan turkiy bo‘lgan so‘zlardangina iborat emas. O‘zbek tilining so‘z yasash sistemasida o‘zbek tiliga boshqa tillardan kirgan so‘z materialidan keng foydalanish hollari mavjud. O‘zbek tili leksikasining uzoq davr

tarixiy taraqqiyoti davomida chet tilidan kirgan negizlarga o‘zbekcha affikslarni qo‘shish orqali ko‘pgina so‘zlar hosil qilingan. O‘zbek tilining grammatik qurilishi negizida, o‘zbek tilining o‘zida turli davrlarda turli usullarda hosil qilingan so‘zlar o‘z qatlamga kiradi. Chunki bunday leksemalar garchi chet tilidan kirgan so‘zlar bazasida yaratilsa-da, o‘zbek tilining o‘zida yasalgan, bu tilning o‘z qonuniy rivojlanishi mahsulidir.

O‘zbek tilining o‘z qatlami quyidagi so‘zlardan iborat:

1. Tub turkiy so‘zlar.
2. Tub turkiy so‘zlardan yasalgan o‘zbekcha so‘zlar.
3. Chet til elementi negizida o‘zbek tilining o‘zida o‘zbekcha affikslar qo‘shib yasalgan so‘zlar.
4. O‘zbekcha so‘zlarga chet tillardan o‘zlashgan qo‘shimchalar qo‘shish orqali hosil qilingan o‘zbekcha so‘zlar.
5. Tub turkiy so‘zlarni qo‘shish orqali yasalgan qo‘shma so‘zlar.
6. Tub turkiy so‘z va o‘zlashma so‘zlarni qo‘shish orqali yasalgan qo‘shma so‘zlar.
7. Ikki o‘zlashma so‘zning qo‘shilishi orqali yasalgan qo‘shma so‘zlar.

Ushbu dissertatsiyada «Navoiy» romanining o‘z qatlam leksikasini tub turkiy so‘zlar va o‘zbek tilining ichki qonuniyatlari asosida yasalgan o‘zbekcha so‘zlar bo‘yicha tasniflashni lozim topdik.

O‘zbek tili genetik jihatdan turkiy tillar oilasiga kiradi va bu til uchun turkiy tillarning negiz leksikasi qadimiy asos hisoblanadi. Shu sababli ham o‘zbek tili leksikasining qadimiy o‘z negizini aslida turkiy tillarning o‘ziniki bo‘lgan **tub turkiy so‘zlar** tashkil qiladi.

Tub so‘z — bu tilning o‘ziniki bo‘lgan so‘zlardir. Shu sababli ham tub turkiy so‘zlar turkumiga kiruvchi leksemalar genetik manbaiga ko‘ra o‘sha tilning o‘zinikidir. Tub so‘zlar, odatda, juda qadimiy bo‘ladi.

«Navoiy» romanida qo‘llanilgan tub turkiy so‘zlarni quyidagi tematik guruhlariga bo‘lib o‘rgandik:

1. Asarda uchraydigan qarindoshlik, yaqinlik tushunchalarini ifoda qiladigan soʻzlar quyidagilar: *ota, oʻgʻil, bola, ona, qiz, obogʻa (qarindosh), togʻoyi (togʻa), ini, ogʻo* kabi soʻzlar. Masalan, «Bola otaga, ota bolaga, togʻa jiyanga qarshi isyon koʻtarishi bu mamlakatda bir odat boʻlib qolgan» (10-bet).

2. Inson tushunchasi bilan aloqador baʼzi tasavvurlar nomi ham asarda uchraydi: *kishi, oʻrtoq, oʻgʻil* kabi soʻzlar. Masalan, «Bu yigit Shahrisabzdagi mashhur sangtarosh ustaning oʻgʻli edi» (8-bet).

3. Asarda odam va hayvon organizmi, uning muchalarini bildiruvchi soʻzlar ham keltirilgan: *koʻz, tizza, bosh, soqol, yuz, qosh, til, qorin, burun, qoʻl, egin, quloq, yurak, qon, bel, oyoq, kuks, orqa, ogʻiz, bagʻir* kabi soʻzlar. Masalan, «Bu yerda mavlono Muhammad kabi bosh yalang, oyoq yalang tentirovchilar ham bor» (191 - bet).

4. Hayvon va qush nomlari: *quy, eshak, sigir, boʻzoq, echki, ot, tundoʻz, qush* kabi soʻzlar. Masalan, «Atrofdagi daraxtlarda bir necha sigir. boʻzok. kuy bogʻlangan edi» (56-bet).

Asarda tabiiy hodisalar, narsalar, tabiiy geografik obʼektlarning nomlari ham keltirilgan: koʻk (osmon), kecha, yomgʻir, kunduz, oy, *togʻ*, qor, tuproq, suv, yaroʻgʻ, yulduz, bulut, el, kun(quyosh), tosh, tun, tutun, dengiz, ariq, buloq, yaylov, yoʻl, koʻl, oltin, kumush, *temir, koʻmir, jez* kabi soʻzlar. Masalan, «Kecha shaldirab oʻtgan yomgʻir koʻzga ilinar-ilinmas bugʻ boʻlib havoga koʻtarilar edi» (5-bet), «Madorini qish oʻzganday soʻzilib oqayotgan ariq boʻyida Dildor choʻqqayib, apir-shapir yuvindi» (226-bet), «Beklarning kumush sopli qilichlari, qilichlarning qinlaridagi oltin, feruza va zabarjad toshlar koʻz qamashtirib yonadi» (57-bet).

6. Asarda vaqt, fasl, muddat tushunchalarini ifodalovchi soʻzlar ham uchraydi: *bukun, kecha, yil, tun, kechki, burun, oy, qish, sung* kabi soʻzlar. Masalan, «Oʻzun qish tuni qora pardasini endi quyuqlashtirgan boʻlsa ham ...» (367-bet).

7. Son, miqdor va oʻlchov birliklari nomlari: *bir, uch, toʻrt, boʻtun, ikki, yarim, qirq, oʻn, besh, koʻp, barcha, ozgina* kabi soʻzlar. Masalan, «Podshohning oʻn toʻrt oʻgʻli uchun oʻn toʻrt yerda koʻshk qurib berilgan» (323-bet).

8. O‘simlik, daraxt, ular bilan bog‘liq ba‘zi tushunchalar nomlari: *arpa, bug‘doy, chechak, o‘t, tikan, olma, tol, terak, uzum, ekin, og‘och, yogo*

9. Asardagi o‘rin joy tomon yo‘nalish tushunchalarini bildiruvchi so‘zlar quyidagilar *yo‘l ost ust to‘ri o‘rta* kabi so‘zlar. Masalan: “to‘rda sirti xitoyi shohilar bilan qoplangan to‘shakda Majididdin o‘tirar edi” (291-bet)

10. Qurilish boshpana tushunchalarini ifodalovchi so‘zlar: *eshik in o‘choq tom o‘y qo‘rg‘on* kabi so‘zlar. Masalan, «To‘g‘onbek uzoqda o‘t chimtib yurgan oriq echkini ko‘rsatdi» (51-bet).

11. Asardagi o‘rin, joy, tomon, yo‘nalish tushunchalarini bildiruvchi so‘zlar quyidagilar: *yo‘l, ost, ust, turi, qishloq, o‘rta* kabi so‘zlar. Masalan, «To‘rda sirti xitoyi shohilar bilan qoplangan to‘shakda Majididdin o‘tirar edi» (291-bet).

12. Qurilish, boshpana tushunchalarini ifodalovchi so‘zlar: *eshik, in, uchoq, tom, uy, qo‘rgon* kabi so‘zlar. Masalan, «Qorong‘ida bir ayol eshikni ochib, darichasidan sham nuri sizib turgan bir xonaga kirishni taklif etdi» (238-bet).

13. Asarda xususiyat, belgi, xossa tushunchalarini anglatadigan anchagina so‘zlar uchraydi. Bunday so‘zlarning quyidagi tiplarini keltirish mumkin:

a) Inson, narsa, hodisalarning xususiyat va belgisini anglatadigan so‘zlar: *och, ochiq, buyuk, botir, bush, eski, issiq, yangi, yaqin, yaxshi, yosh, yovo‘z, keng, katta, kichik, qisqa, semiz, to‘g‘ri, tor, qoq, injiq* kabi so‘zlar. Masalan, «Qushning qarshidagi katta. eski ayvonida bu xonadonning bijildoq bekasi va uning ikki do‘ndiqqina qizini ko‘rdi» (221-bet).

b) Rang, tus bildiruvchi so‘zlar: *yashil, oq, qora, ola, qizil, qizg‘ish* kabi so‘zlar. Masalan, «Uning oppoq to‘lagina yuzi, chakkalariga jingalaklanib tushgan tim qora sochlari chindan ham jozibador edi» (221 -bet).

v) yosh tushunchasi bilan bog‘liq so‘zlar: *yigit, qari, yigitlik, kichiklik, qarilik, etuk* kabi so‘zlar. Masalan, «Yigit ayvon chetiga o‘tirdi» (220-bet).

12. Oziq-ovqat, kiyim-kechak, matolar va ular bilan bog‘liq nomlar: *ayron, bol, et, qovurdoq, qimiz, chag‘ir, bo‘za, so‘g‘on (piyoz), to‘n, qusqi (juldur), yoqa, munchoq, etak, oshliq, qovurmoch, qazi, belbog‘, kiyim, etik, bo‘z* kabi so‘zlar.

Masalan, «Mul qilib etni sol. Sharobing bo‘lmasa bo‘za keltir» (51-bet).

13. Asarda uchraydigan kishilarning moddiy-ijtimoiy hayoti, turmushi bilan bog‘liq bo‘lgan umumturkiy leksikaga qurollar, uy-ro‘zgor buyumlari nomlarini ham kiritish mumkin: *qiliq, shotu, qozon, olacha, tayoq, sholcha, lagancha, bo‘yinduruq, egar-jabduq, idish, cho‘mich, igna, ip, qalqon, sovut, movut, sibizg‘a, to‘r, tuzoq, kishan, qumg‘on, ketmon, kigiz* kabi so‘zlar. Masalan, «Uning egar-jabduqlaridagi kumush gullarga suqlanib qaradi» (54-bet).

14. Qadimiy turkiy olmoshlar, bir qator yordamchi so‘zlar, ayniqsa, undov va mimemalar asar qahramonlari tilida ko‘p uchraydi: *anda, ul, andog‘, mundin, buncha, andin, men, sen, biz, mundog‘, nechik, ne, o‘sha, nechuk, o‘z, o‘zga, necha, ushbu, qachon, shul, qani, qancha, nekim, kim, qay, shu, ular, shunday, bundan, nima, uchun* kabi so‘zlar. Masalan, «Ular - xaspushlash uchun kancha o‘rinmasinlar, biroq ko‘z bog‘lamachilikni Navoiy oldida o‘tkaza olishdan ojiz qoldilar»

15. Asarda yordamchi so‘zlar (bog‘lovchilar, ko‘makchilar, yuklamalar)ni ham ko‘plab uchratish mumkin: *ila, bilan, ichra, biroq, birla, mana, kebi (kabi), emdi (endi), beri, keyin, chun, ichui (uchun), ko‘ra, -la, -ma, -mi, -mu* yuklamalar); etnonimlar: *arab, o‘zbek, fors, turkman, chig‘atoy, eron, turkiy, mo‘g‘ul, hind* kabi so‘zlar. Masalan, «Jamiki xaloyiq, men aytganim kabi anglaydi» (313-bet), «Navoiy bu ilmlarga doir arab, fors, hind tillarida qanday foydali narsalar bo‘lsa, hammasini ko‘zdan kechirish kerakligini uqtirdi» (408-bet).

16. Asarda tub turkiy so‘z bo‘lgan mavhum ma‘noli so‘zlar, ijtimoiy-siyosiy hayotning turli tomonlari bilan aloqador tushunchalar nomlarini ham uchratish mumkin: *sevinch, borliq, qayg‘u, ovunch, birlik, ezgulik, ozodlik kqistak, quvonch, mangu, uyqu, o‘tinch, ko‘ngil, yuksak, buyuk* kabi so‘zlar. Masalan, «Navoiy yolg‘iz boshiga yana yurt qayg‘usini ortadi» (408-bet).

«Navoiy» romanida tub turkiy so‘zlardan tashqari o‘zbek tilining ichki qonuniyatlari asosida paydo bo‘lgan o‘zbekcha so‘zlar ham asosiy leksik qatlamni tashkil etadi.

O‘zbek tilining o‘zida yasalgan bu til leksikasining o‘zigagina xos bo‘lgan so‘zlar ham mavjud. Aniq til leksikasining o‘ziga xos so‘zlari har qanday tilda ham mavjud

bo‘lib, har bir turkiy tilning o‘z ijodidir. Shuning uchun buday so‘zlarni adabiyotlarda **o‘zbekcha so‘zlar**, qozoqcha so‘zlar yoki uyg‘urcha so‘zlar deb yuritiladi.

O‘zbekcha so‘zlar bu tilning o‘ziniki ekanligi jihatdan o‘zlashgan so‘zlardan farqlanadi. O‘zbekcha so‘z o‘zga tillardan olingan emas, o‘z resurs materiali va mahsulidir. O‘zbekcha so‘zlar bilan umumturkiy so‘zlar orasida farqlar mavjud bo‘lish bilan birgalikda so‘zlarning bu guruhlarini o‘zaro aloqador hamdir. Bunga sabab o‘zbekcha so‘zlar uchun material, negiz bo‘lib tub turkiy so‘z va o‘zlashgan so‘zlar xizmat qiladi.

Tub turkiy so‘zlardan iborat o‘zbek tilida yuzaga kelgan juft va takroriy so‘zlar: *birin-sirin, dakkam-dukkam, taraqa-turuq, o‘q- yoy, bo‘sh-bayov, top-toza, aka-uka, qup-quruq, ilinar-ilinmas, shovqin- suron, dom-daraksiz, turli-tuman, kundan-kun, ich-ichidan, yul- yulakay, ota-bobo, oltin-kumush, upa-elik, boshdan-oyoq, qirq-ellik, uyum-uyum, qayta-qayta, bir-bir, qat-qat, yangi-yangi* kabi so‘zlar. Masalan, «Yigitlar uq-yoylarini olib, dadillik bilan shotilarga otildilar» (381-bet).

Tub turkiy so‘z bilan o‘zlashma so‘zlardan iborat bo‘lgan va o‘zbek tilida yuzaga kelgan juft so‘zlar: **sevgi-muhabbat** (sevgi — o‘zb., muhabbat — arabcha), **el-ulus** (*el* — o‘zb., *ulus* — Myg‘.), **es-hush** (*es* — o‘zb., *hush* — f-t) kabi so‘zlar. Masalan, «Shaharlarni, qishloqlarni to‘ldirgan el-ulusimiz, urug‘-aymog‘imiz bor» (136-bet).

Tub turkiy so‘zlarga o‘zlashgan so‘zlarni qo‘shish orqali o‘zbek tilida hosil qilingan so‘zlar: **chalasavod** (chala — o‘zb., savod – arabcha), **og‘irkarvon** (og‘ir — o‘zb., karvon — f-t) kabi so‘zlar. Masalan, «To‘g‘onbek chalasavod bo‘lsa ham ilm-fanning qadr- qimmatini biladi» (9-bet).

O‘zlashgan negizlardan o‘zbekcha affikslar yordamida o‘zbek tilida yasalgan so‘zlar: qadimgi (qadim – arabcha), **harakatli** (harakat – arabcha), **salomatlik** (salomat – arabcha), **tirandozlik** (tirandoz — f-t), **xodimlik** (xodim – arabcha), **sahovatli** (sahovat – arabcha), **rangli** (rang — f-t), **go‘daklik** (go‘dak — f-t), **buqalamunligi** (buqalamun — f-t), **xursandchilik** (xursand — f-t), **mo‘ylabli** (mo‘ylab — f-t), **mutavoze’lik** (mutavoze’ - arabcha), **naqqoshlik** (naqqosh - arabcha), **baxtsizligi** (baxt — f-t),

shikoyatlanmoq (shikoyat – arabcha), *umidsizlik* (umid — f-t) kabi soʻzlar. Masalan, «Soʻng dardli bil uh tortib, dunyoning buqalamunligi haqida shikoyatlandi» (11 -bet).

Tarkibi oʻzlashgan soʻzlardan iborat boʻlgan va oʻzbek tilida hosil qilingan juft va takroriy soʻzlar: *hyla-nayrang* [a — f-t], *mol-mulk* [a — a], *feʼl-xuy*, *fitna-fasod* [a - a], *jabr-zulm* [a — a], *zahmat-mashshaqqat* [a — a], *saʼy-gʼayrat* [a — a], *roʼy-rost* [f-t — f-t], *zavq-safo* [a — a], *orzu-armon* [f-t — f-t], *sabr-bardosh* [a — f-t], *joʻz-joʻz* [a], *tez-tez* [f-t], *xirmon-xirmon* [f-t] kabi soʻzlar. Masalan, «Unga bir necha koʻmakchilar bilan Majididdinning mol- mulkini olib kelishga buyurdi» (365-bet).

Yuqorida sanalgan hodisalarning barchasi oʻzbek tilining oʻz qatlami hisoblanadi. Bular oʻzbekcha soʻzlar doirasiga kiradi. Oʻzbekcha soʻz va oʻz qatlam hodisalarini oʻzaro tenglashtirish mumkin emas. Oʻz qatlam tushunchasi oʻzbekcha soʻzlarga nisbatan keng tushuncha.

Xullas, oʻzbek adabiy tili oʻz tarixiy taraqqiyoti davomida mustaqil ravishda oʻz ichki qonuniyatlari asosida rivojlanadi. Asar tilidagi turkiy soʻzlarning asosiy qismi hozirgi oʻzbek adabiy tilida hech qanday oʻzgarishlarsiz ishlatiladi. Asar tilidagi turkiy soʻzlarning kup qismini feʼllar tashkil etgan. Bu feʼllarning aksariyat qismi hozirgi oʻzbek adabiy tilida shakliy va maʼnoviy oʻzgarishlarsiz ishlatiladi.

Adabiyotlar

1. Oybek. Navoiy. T.: «Sharq». T.1995, 448 bet.
2. Rustamov A., Karimov G., Umarov Z. Forscha-oʻzbekcha oʻquv lugʼati. T.:«Oʻqituvchi», 1975.
3. Raxmatullayeva M. Alisher Navoiy lirikasida sinonimlar masalasi. Filologiya fanlari nomzodlik dissertatsiyasi. T.: 1965.

ФИО авторов: A.Qdiriy nomidagi JDPI,

Sherboyeva Nodira, Imomova Gulnora

Название публикации: «“BOBURNOMA”DA ONOMASTIK NOMLAR HAQIDA AYRIM MULHAZALAR»

ANATATSIYA

Maqolada Zahiriddin Muhammad Boburning “Boburnoma” asari leksikasi o’rganilgan. Asarda keltirilgan forscha atoqli otlarni qo’llash mahorati hamda nomshunoslik, ya’ni onomastik nuqtayi nazardan o’rganilib, misollar yordamida yoritilgan

Kalit so‘z: Onomastika, turdosh ot, atoqli ot, onomastik o’lchov, birlik.

Ma’lumki, tilshunoslikda ot turkumiga mansub so‘zlar ikki katta guruhga ajratiladi: turdosh otlar va atoqli otlar.

Turdosh otlar muayyan turkumga (turga, jinsga, naslga, shaklga, ma’noga) ega narsa va hodisalarni guruhlab, umumlashtirib ataydi. Masalan, har qanday o‘rik – “o‘rik” so‘zi bilan ifodalanadi. Ba’zan o‘rikning farqli navlari ham umumiy tarzda muayyan guruhga tasniflab nomlanadi: qandako‘rik, oqo‘rik, bozoro‘rik va boshqalar. Xuddi shuningdek, har qanday toshlarning umumiy nomi „tosh” so‘zidir. Toshning turlari bo‘lmish harsang, qoratosh, oqtosh va boshqalar ham o‘sha turkumga mansub har qanday toshning umumiy, umumlashgan nomi bo‘lgani uchun turdosh deb yuritiladi.

Bizni o‘rab olgan borliq, moddiy olam nihoyatda murakkab, boy, serqirra, rang-barang bo‘lib, uni tashkil qilgan narsa va hodisalar mohiyati, holati, shakli ko‘rinishi hamda vazifasiga ko‘ra farqlanadi.

Turdosh ot termini bilan yuritiluvchi so‘zlar mana shu xususiyatdan bir qisminigina, ot kategoriyasiga kiruvchilarinigina ifodalaydi.

Narsa va hodisalarni, mohiyat va harakatni umumlashtirib, guruhlab atash faqat turdosh otga emas, balki boshqa tip so‘zlarga ham xosdir. Masalan: tabiatda uchraydigan har qanday rang, uning barcha ko‘rinishlari haqidagi tushuncha “rang”, “tus” so‘zlarida mujassamlanadi. Insonning didiga mos, kelishiklarning ezgu

niyatlariga, estetik talablariga mos tushuvchi narsa va hodisalar haqidagi barcha tushunchalar “yaxshi” so‘zi bilan, buning teskarisi esa “yomon” so‘zi bilan ifodalanadi. Tushunchalarni mana shu kabi umumlashtirib atash barcha so‘z turkumiga xos... “Ishlamoq” fe‘li mana shu jarayon bilan bog‘liq har qanday harakatlarning umumiy nomidir.

Ammo insoniyat jamiyati tarixi, til tarixi til vazifasini tafakkurning faqatgina umumlashtirish uslubidan ish ko‘rgan holda adonetishi mumkin emasligini, ba‘zi narsa va hodisalarni, obyektlarni alohida, yakkalab olingan holda nomlash hayotiy zaruriyat ekanini ko‘rsatgan. Bunda bir tur, guruhga mansub narsalardan bittasi (bir donasi) ajratib olingan holda nomlanadi. Bunda ajratib olinayotgan narsa yoki obyektning unga nom berayotgan kishilar hayotiy extiyojlari uchun muhimligi, o‘sha obyektning boshqalariga nisbatan qandaydir farqli xususiyatlariga egaligi muhim rol o‘ynagan. Chunonchi, kishilar o‘zi yashab turgan hududdagi daryolarni, ko‘llar, buloqlarni va ularni tashkil qilgan har bir daryo, har bir ko‘l, har bir buloqni bir-biridan farqlash uchun ularga alohida-alohida nom bergan: Amudaryo, Sirdaryo, Zarafshon, Toshbuloq, Qo‘tirtuloq kabi. Demak, atoqli otlar narsa va hodisalarni, obyektlarni yakkalab, donalab atash zaruriyati tufayli yuzaga kelgan. Bunday zaruriyat bo‘lmagan holda ularga berilgan umumiy nom bilan chegaralangan.

Umumlashtira olish qobiliyati-inson tafakkurining gultojidir. Agar mana shu xususiyat bo‘lmaganida til million, milliardlab so‘zlardan va grammatik vositalardan iborat bo‘lgan super murakkab va tushunarsiz hamda o‘rganib, egallab bo‘lmaydigan hodisaga aylanar edi. Fan tabiatda yuzming xil hid mavjudligini aniqlagan. Atirgulning hidi 50 dan ortiq ekan. Ammo bu hidlar o‘zbek tilida hid, isbo‘y yoki sassiq, xushbo‘y, badbo‘y, hidli, yoqimli hid singari bir qator so‘z va so‘z birikmalarida umumlashtirib nomlanadi. Venger olimlarining aniqlashicha, bulbulning repertuarida 2000 xil kuy bor ekan. O‘zbek tilida mana shu kuylarning barchasi kuy, sayrash, bulbul kuyi, bulbul xonishi kabi so‘zlarda mujassamlashgan.

Mutaxassislarining kuzatishlaricha, tabiatda qariyb 1330 xil suv bor ekan. Suvning bir xillari yomg‘ir yog‘ishi tufayli, sizot suvlari, yangi yoki turib qolgan suvlar va boshqalar tufayli hosil bo‘larkan. Hech bir tilda mana shu suv xillari alohida-

alohida nomlangan emas. O‘zbek tilida bu suvlar umumiy nom bilan suv deb, ba’zi xillari esa sho‘r suv, shirin suv, sizot suv, qora suv, toza suv, iflos suv, aynigan suv, qor suv kabi so‘z va iboralar orqali ataladi. Keltirilgan hidlar, kuylar va suvlarning har birini atoqli ot bilan donalab nomlash extiyoji ham, imkoniyati ham yo‘q. Demak, narsa va hodisalarni yakkalab, donalab, atoqli ot berib nomlash o‘ziga xos extiyojlar, qonuniyat natijasidir. Tilshunoslikda atoqli otlarga qaraganda, turdosh otlar va boshqa til turdosh so‘zlar ancha mukammal o‘rganilgan. Buni o‘zbek tilidagi turdosh otlar va boshqa tip so‘z turkumlarining keng tahlil qilingani, ularning barcha lisoniy xususiyatlari tavsiflanganidan ham bilsa bo‘ladi.

Atoqli otlar turkumi haqida bunday fikrni aytib bo‘lmaydi. Chunki mavjud leksikologiya, grammatikalarda, imlo qoidalari va lug‘atlarda atoqli otlarning to‘rt-besh tipigina keltiriladi, turli lisoniy xususiyatlar tahlil qilinganda esa atoqli ot materiallari chetlab o‘tiladi va boshqalar.

Atoqli otlarga bunday munosabatning o‘ziga xos obyektiv va subyektiv sabablari bor, albatta ularning ba’zilari bizning nazarimizda quyidagilar:

1. Atoqli otlar turdosh otlar kabi lug‘aviy ma’noga ega emas, tushuncha ifodalamaydi deb tushunish hamda atoqli otni to‘laqonli so‘z emas, balki ramziy, shartli belgi deb hisoblash.
2. Atoqli otlarning tilda muayyan kommunikativ extiyoj tufayli paydo bo‘lgan lisoniy birlik ekanini hamda ularning nutqdagi funksional o‘rnini yetarli baholamaslik.
3. Tildagi atoqli otlarning boy materiali uning barcha ko‘rinishlari, to‘liq to‘planmagan.
4. Atoqli ot materiallarining kam tadqiq qilingani va munosib ravishda ilmiy baholanmagani.
5. Atoqli otlarni tadqiq qilishning murakkabligi: atoqli ot materiallarini to‘plashning sermashaqqatli, ularni tadqiq qilishning bir qator boshqa fanlarning (tarix, etnografiya, geografiya va boshqalar) yutuq usullari bilan ham bog‘liqligi.
6. Atoqli otlarni tadqiq qilishning ba’zi o‘ziga xos xususiyatlari, ularning nazariy asoslari fanda yetarli ravishda belgilanmaganligi va boshqalar.

Bu nuqtayi nazarni ilmiy baholash atoqli otlarning mohiyati va lisoniy vazifalarini to‘g‘ri belgilash va asoslash ko‘p jihatdan konkret tillar va umuman tillardagi atoqli ot materiallarini maksimum to‘plash, bu nomlarning miqdoriy hajmi, til lug‘aviy tarkibida tutgan o‘rni, salmog‘ini aniqlash, xuddi turdosh so‘zlardagi kabi atoqli ot tiplarining tarqalish chegaralarini aniqlashga bog‘liq. Bunda, ayniqsa, atoqli ot deb ataluvchi lisoniy birlik (onomastik kategoriya) javob berishi lozim bo‘lgan ilmiy mezon, talab va shartlarni aniq belgilash muhimdir. Chunki bunday ilmiy o‘lchov atoqli ot deb hisoblanuvchi so‘zni boshqa turdosh so‘zlar hamda yondosh lug‘aviy hodisalardan farqlash va chegaralashga imkon yaratadi.

Xulosa qilib aytganda, Boburning “Boburnoma” asarida qayd etib o‘tilgan onomastik nomlarni, ya’ni tarixiy shaxslar ismlari qadimgi arabcha va boshqa tilar kabi turlarga bo‘lib ilmiy tasnif va tavsifi amalga oshirish bugungi kunda muhim ahamiyatga egadir.

Adabiyotlar:

1. Hasanov S. va b. Buyuk qomusiy asar//Boburnoma.–T.: Sharq, 2002. – B. 5-30.
2. Vafoyev B. Bobur she’riyati leksikasi // O‘zbek tili va adabiyoti. 1983. № 2. – B. 19-24.
3. Xolmanova 3. «Boburnoma» ning ayrim leksik xususiyatlari. – T.: Mirzo Ulug‘bek nomidagi O‘zbekiston Milliy Universiteti, 2003. – 99 b.

ФИО авторов: СамДУ докторанти, *Усмонов Аслам Каршибоевич*.

А.Қодирий номидаги ЖДПИ ўқитувчиси, Усмонова Умида Бахтияровна

Название публикации: «ЎЗБЕК ТИЛИДА БОҒЛОВЧИЛАРНИНГ ТАРИХИЙ ТАРАҚҚИЁТИ»

АННОТАЦИЯ

Ушбу мақолада ўзбек тилида боғловчиларнинг тарихий тараққиёти, матнлардаги семантик-услубий хусусиятларини тадқиқ этиш, шу асосда бу ёрдамчи воситаларнинг лисоний табиати, сўз туркумлари тизимида тутган ўрни, бошқа тил бирликлари билан ўзаро алоқа имкониятлари аниқлаш.

Калит сўз: боғловчи, қадимги туркий тил, синтактик муносабат, инкор боғловчи

Туркий тилларда боғловчилар бошқа ёрдамчиларга қараганда кеч пайдо бўлган, чунки мазкур тиллар тизимида гап таркибида ушбу воситаларни қўлланилишига еҳтиёж бўлмаган. Гап орасидаги турли ҳил синтактик муносабатлар бошқа воситалар ёрдамида амалга оширилган.

Турколог олимларнинг тадқиқотларида кўрсатилишича боғловчилар қадимги туркий тиллардаги матнларда мавжуд бўлмай фақатгина форс-араб маъданияти таъсир доирасида бўлган тиллардагина кечроқ пайдо бўлган.

Қадимги туркий тилда боғловчиларнинг кўп қўлланмаслиги, сўз туркуми сифатида кечроқ ажратилишини қуйидаги иккита сабаб билан изоҳлаш мумкин:

-Гап таркибидаги синтактик муносабатлар кўп ҳолларда юқламалар ва кўмакчилар ёрдамида амалга оширилган.⁸³

-Тил тараққиётининг даслабки босқичларида жонли сўзлашув тили фаол қўлланган, алоқа васидаси сифатида боғловчилар талаб қилинмаган. Тил тараққиёти ёзма шакллана бошлаган дастлабки даврларда ҳам гап қурилиши нисбатан сода бўлган.

⁸³ Qarang: Pardayev A. Til tizimida yordamchi soʻzlar.- Samarqand: SamDU nashri, 2011, 104-b.

Туркий ёзма ёдгорликларни тадқиқ этган олимлар ҳам шунга яқин фикрлар билдирган. Туркий тилларда боғловчиларнинг миқдорининг ошишига матн таркибидаги синтактик тузилишларнинг мураккаблашиши сабаб бўлган. Яъни мураккаб синтактик бутунликларни ифодалаш учун сўзлар ихтиёрсиз равишда боғловчи вазифасида қўлланила бошланган.

Боғловчилар ҳам бошқа ёрдамчи сўзлар каби тарихан мустақил сўзлардан ривожланган. Масалан, ким боғловчиси ким сўроқ олмоши асосида шаклланган, тақи//дағи боғловчиси аслида равиш туркумига оид бўлган, не..., не... боғловчиси не сўроқ олмоши асосида юзага келган, шуми үчүн (ким), амү үчүн (ким) каби боғловчилар еса кўрсатиш олмошларига үчүн кўмакчиси қўшилиши асосида ҳосил бўлган. Лекин бундай боғловчилар туркий тилларда жуда кам сонни ташкил этади. Боғловчиларнинг бир гуриҳи XI аср ёдгорликларида ҳам учрайди.

XI аср ёзма ёдгорликлари тилини махсус тадқиқ этган С.Муталибов у давр тилида боғловчилар асосан ҳозирги туркий тиллардаги боғловчилар билан бир умумий яхлитликка эга бўлсалар-да, маълум ҳолларда фарқланишини ҳам алоҳида таъкидлаб кўрсатади. Масалан, XI аср ёзма ёдгорликларида ҳам боғловчиси *sifatida* анча фаол қўлланишда бўлган:

Буларга қотилгил бар иш ҳам келиш [ҚБ, 12].

Бўри, тулки, арслон, айиг ҳам тунғуз [ҚБ, 23].

XI асрда ҳам боғловчисининг *-ям, -яма* вариантлари ҳам қўлланишда бўлган. Масалан, *кўздан пираса кўнгулдан ям йирор* [ДЛТ, Ш, 271]; *Иклар яма совриюр* (касаллар ҳам соғаяди), *ёликса яма ёғ эзгу, куйса яма кун эдгу* [ҚБ, 8].

А.Матғозиевнинг «XIX аср ўзбек тилининг морфологияси» номли асарида қайд қилинишича, эски ўзбек тилида қўлланган тенг боғловчилар функцияси ва маъносига кўра қуйидаги гуруҳларга бўлинади:

а) бириктирувчи боғловчилар: *ва, -у(-йу, -ву), ҳам (ҳам..., ҳам), тақы // дагы, йэма, ма* кабилар;

б) айирувчи боғловчилар: *йа (йи..., йа), йаки, йахуд (йахуд..., йахуд...), хиҳ..., хаҳ (хиҳи..., хаҳи...), азу, гаҳ (гаҳ..., гаҳи...)* кабилар;

в) зидловчи боғловчилар: *амма, лэкин, лэк, ваэкин, валэк, валэ* кабилар;

г) инкор боғловчилари: *нэ...*, *нэ...*; *чи...*, *чи...* .⁸⁴

Эски ўзбек тилида қўлланган тенг боғловчиларнинг бундай таснифи Ж.Ҳамдамовнинг «Ўзбек тили тарихи. Тарихий морфология, II қисм» асарида ҳам ўз аксини топган.⁸⁵

Бу асарда тенг боғловчилар этимологияси ҳақида муҳим фикр-мулоҳазалар билдирилган. Жумладан, Ж.Ҳамдамовнинг таъкидлашича, «боғловчилар асосан равишдош, равиш, сўроқ олмошлари, феълнинг шарт формаси, «бир» деган санок сон ва баъзи юкламалар асосида юзага келган, деб ҳисоблаш мумкин. Бу жараён ислом дини кириб келгандан кейинги даврга тегишли. Шулар жумласидан кучайтирув юкласидан бириктирув боғловчисига ўтган *та/да тағы // дағы // тағын // тақы* сўзини кўрсатиш мумкин...

да боғловчиси форсча *ҳам* сўзи билан бирикиб, *ҳамда* шаклида ҳам ишлатилади.

Бирда...бирда ёки бир...бир шаклида такрорланиб ишлатилувчи айирувчи боғловчи, *бирақ (бир+ақ)* каби зидловчи боғловчи, *бирлан>бирла>билан>била>ила>ла* каби дастлаб равишдош, сўнг равиш, кейин кўмакчи бўлган, бириктирувчи боғловчи сифатида ҳам ишлатиладиган сўзлар бир санок сони асосида юзага келган.

на // нэ сўзи ҳам аслида нисбий олмош эди, ундан *на...на, нэ... нэ...* шаклида такрор ишлатиладиган зидловчи ёки инкор боғловчи юзага келди».⁸⁶

Шуниси муҳимки, юқорида кўрсатилган тенг боғловчиларнинг кўпчилиги эрон тилларидан ёки араб тилидан ўзлаштирилган бўлиб, асли туркий тенг боғловчилар жуда кам сонни ташкил этади. Соф туркийча тенг боғловчилар сирасига қуйидаги ёрдамчиларни киритиш мумкин: *тақы // дағы, нэ..., нэ...; йэма, ма, азу* кабилар. Олимларнинг изланишлари шундан далолат берадики, булардан кейинги учта тенг боғловчи (*йэма, ма, азу*) ўзбек тилида ХУ асргача истемолда бўлган, *нэ..., нэ...* инкор боғловчисининг қўлланиши эса асосан ХУ

⁸⁴ *Матғозиев А.* XIX аср ўзбек тилининг морфологияси.- Т.: Фан, 1977, 184-187-бетлар.

⁸⁵ *Ҳамдамов Ж.* Ўзбек тили тарихи. Тарихий морфология, II қисм.- Самарқанд: СамДУ нашри, 2003,72-73-бетлар

⁸⁶ *Ҳамдамов Ж.* Ўша асар,72-73-бетлар

асрдан бошлаб кузатилади. Шунга биноан бу уч боғловчи «Алишер Навоий асарлари тилининг изоҳли луғати» (АНАТИЛ)да ҳам учрамади.⁸⁷ Биз ҳам ўз ишимизда бириктирувчи, айирувчи, зидловчи ва инкор боғловчиларининг тарихий илдизлари ва услубияти муаммосини алоҳида-алоҳида ўрганишга ҳаракат қиламиз.

а) бириктирувчи боғловчилар

Эски ўзбек тилида кенг истемолда бўлган ёрдамчилар қаторига *ва*, *-у* (*-йу*, *-ву*) боғловчилари киради. Бу боғловчиларнинг ҳар иккаласи ҳам араб ёзувида бир хил белги билан, яъни *و* (*вов*) орқали ифодаланади. Аммо бу боғловчилар келиб чиқиши, қисман қўлланилиши ва услубий хусусиятлари жиҳатидан бир-биридан маълум даражада фарқ қилади. Масалан, *-у* (*-йу*, *-ву*) эски ўзбек тилига форс-тожик тилидан ўзлашган бўлиб, қуйидаги ўринларда қўлланади ва шу билан муайян услубий қимматга ҳам эга бўлади.

Эски ўзбек тилида ҳам боғловчиси кўпинча бирор предметни, воқеа-ҳодисани ёки иш-ҳаракатни ажратиб, таъкидлаб кўрсатиш, маънони кучайтириш воситаси сифатида қўлланилган: *Бу ҳакэ сары ҳам гаҳи назар сал* (Атойи); *Хусн малаҳатын идрак қылғучы ҳам кўнгул ва ишқ оты йалыныга йақылғучы ҳам кўнгул* (Навоий. Маҳбуб-ул қулуб) кабилар.

Ҳам боғловчиси «АНАТИЛ»да ҳам ўз аксини топган бўлиб, унинг маъноси *яна*, *тагин* сўзларига мувофиқ келиши таъкидланган⁸⁸: *Мавлоно Риёзий... ҳам мулло ва ҳам ҳофизки, қуръони мажидни етти қироат била билур ва ўқур эрди* (Навоий. Маҳбуб-ул қулуб); *Хушнавис ҳамки, саҳан кўп бўлғай илги фалаж иллатига жўб бўлғай* (Навоий. Маҳбуб-ул қулуб) кабилар.

Қадимги туркий ёзма ёдгорликлар тили учун кўпроқ характерли бўлган *тақы* // *дагы* боғловчиси эски ўзбек тилида ҳам фаол қўлланган. Бу боғловчи XIY асрга қадар *тақы* шаклида, кейинги даврларда эса *дагы*, *баъзан*, *тақы*

⁸⁷ Алишер Навоий асарлари тилининг изоҳли луғати, тўрт томлик, I-II-III-IV томлар. – Тошкент: Фан, 1983-1985.

⁸⁸ Алишер Навоий асарлари тилининг изоҳли луғати, тўрт томлик, IV том. – Тошкент: Фан, 1985, 147-бет.

шаклида қўлланган. Бу боғловчи уюшган бўлакларни ва қўшма гап таркибидаги содда гапларни боғлаш билан бирга давомийлик, жамлик семаларини ҳам ифодалашга хизмат қилган: *Ҳажрынгда, бэгим, «аҳ!» дегум дагы ўлгум* (Атойи); *Тағны эритур аҳым, асар қылгусы бир кун // кўнглунг нэча ким болса тэмур таш дагы полад* (Лутфий) кабилар.

Бу боғловчи кўпинча бирор предметни, воқеа-ходисани ёки иш-ҳаракатни ажратиб, таъкидлаб кўрсатиш, маънони кўчайтириш воситаси сифатида ҳам хизмат қилади: *Ҳамза султанга дагы барды хабар* (Шайбонийнома); *Лаззаты ортар дагы қадрыга тапмас раҳ* (Мунис) кабилар.

Кузатишлар шуни кўрсатадики, XIII-XIV асрларга оид туркий ёзма обидалар тилида бу боғловчи баъзан *даҳы, тақын* шаклларида ҳам қўлланади: *Йусуф даҳы Зулайҳага қасд қылды* (Қиссаси Рабғузий - ҚР); *Эшиттим йуз тақын кўрклуклари бар* (Хисрав ва Ширин) кабилар.

Дағи // доғи боғловчилари «АНАТИЛ»да ҳам ўз аксини топган ҳамда унинг яна, тагин; ҳам, ҳамда сўзларига маъно жиҳатдан яқинлиги таъкидланган ⁸⁹:

Ул шўхдин манга гаҳ эрур нозу, гаҳ итоб,

Йўқ анда ихтиёр, доғи менда ижтиноб (Навоий. Мезон-ул авзон);

Шод бўлгилки, у хирадпайванд,

Менга шогирд эрур, дағи фарзанд (Навоий. Сабъаи сайёр) кабилар.

Худди шунингдек, *тақы // тақи* боғловчиси ҳам «АНАТИЛ»да қайд қилинган ва унинг маъноси *тагин, яна* сўзларига мос келиши кўрсатилган ⁹⁰:

Кишвари Зобил анга арзони,

Рустами Зол тақи дарбони (Навоий. Фавойид-ул кибор)

кабилар.

Йэмэ, ма бириктирув боғловчилари қадимги туркий ёзма ёдгорликларда кенг қўлланган, улар XIII-XIV аср ёзма ёдгорликлари тилида ҳам учрайди. Бу икки боғловчи ҳам қўлланилиши ва маъносига кўра *ҳам, тақы // дагы* боғловчиларига жуда яқин туради. Масалан: *Нэчук кэ кээди йалғуз тағлар ара //*

⁸⁹ Алишер Навоий асарлари тилининг изоҳли луғати, тўрт томлик, I том, 474-бет.

⁹⁰ Алишер Навоий асарлари тилининг изоҳли луғати, тўрт томлик, III том- Т.:Фан, 1984, 211-бет.

Йэмэ чимган чечаклар, бағлар ара (Хисрав ва Ширин); *Биз ма бўзчилик қылалым, тэдилар* (Рабғузий) кабилар.

Маа // ма ёрдамчиси араб тилидан ўзлашган бўлиб, Алишер Навоий асарларида бу сўз «билан, бирга» маъноларини ифодалаган ҳамда «маал-усри юср», «маал-қасд», «маал-қисса» сингари бирикмалар таркибида қўлланган.⁹¹ *Маа* ёрдамчиси кейинчалик «ва, ҳамда, билан» маъноларини ифодалаган ҳамда бириктирувчи боғловчи сифатида ХУШ-ХІХ аср ёзма ёдгорликларида қўлланган: *Абдулкаримхан маа аркан-и давлат Ҳоқандга даҳыл болди* (Ансоб-ус салотин...); *Туркистан маа Дашт-и Қыпчақ фатҳ болды* (Ансоб-ус салотин...) кабилар. Китобий тил таъсирида кириб келган бу тенг боғловчи эски ўзбек тилида жуда қисқа даврда (асосан ХУШ-ХІХ асрларда) қўлланилиб, кейинчалик тезда истеъмолдан чиқди.

б) айирувчи боғловчилар

Айирув боғловчилари орасида энг фаол қўлланувчи қадимги шакли йа (ё) бўлиб, бу боғловчи уюшган бўлақларнинг ёки қўшма гап таркибидаги содда гапларнинг бирини иккинчисидан ажратиб кўрсатиш учун хизмат қилган: *Шакардур ул ағыз йа писта, билман* (Лутфий); *Бар эди башыда бир турфа каниз // йа могоулнынг элидин алган қыз* (Шайбонийнома); *Ул лаби майгун уза хатдурму, болмыш ашкар // йа магар гул баргы узра баш чықармыш харлар* (Мунис) кабилар.

Йа боғловчиси уюшган бўлақлар ёки қўшма гап таркибидаги содда гаплар олдидан такрорланиб (*йа...*, *йа...* каби) ҳам келади. Бундай ҳолатда айириш маъноси таъкидланиб, кучайтириш семаси ҳам ифодаланади: *Йа высалингдин карам қыл, йа мени ўлтур равон* (Атойи); *Йа бэлига бағлар эди, йа қолыга алыб йурур эди* (Бобур.Бобурнома); *Бу савдо билан башыда кэчқурун // барур коҳи йа арқадын, йа бурун* (Муқимий) кабилар.

⁹¹ Алишер Навоий асарлари тилининг изоҳли луғати, тўрт томлик, II том- Т.:Фан, 1983, 184-бет.

«АНАТИЛ»да *не* омоним лексема сифатида таъкидланиб, шу лексеманинг маъноларидан бири «*айирувчи боғловчи*» деб изоҳланган ⁹²: *Менмудурменким, кўнгулдин айрумен, жондин доғи // Оллоҳ-оллоҳ, не кўнгул, не жонки, жонондин доғи* (Навоий. Хазойин-ул маоний); *Не бирдам тин, не бир соат таянғил // Не ҳарбу кийна сурмакдин ўсанғил* (Навоий. Фарҳод ва Ширин) кабилар.

в) зидловчи боғловчи

Зидловчи боғловчиларнинг миқдори ҳозирги ўзбек тилидагига нисбатан қадимги туркий ва эски ўзбек тили ёзма ёдгорликларида бирмунча кўп эди. Шулар орасида ҳам энг фаолларидан бири *амма // аммо* боғловчисидир. Бу боғловчи ўзаро зид, қарама-қарши маънога эга бўлган икки сўз ёки икки гап ўртасидаги ўзаро турли хил семантик муносабатларни ифодалашга хизмат қилади: *...биз ҳам кўрдук, амма билмадук ҳэч* (Навоий. Фарҳод ва Ширин); *Бизнинг ичимизда «Оғузнома» кўп турур, амма ҳэч йахшысы йоқ* (Абулғози); *Ул қыш асру савуқ эрди, амма // йоқ эди ҳэч аларга парва* (Шайбонийнома); *Хоб айтыб эди, амма мэн рази болмадым* (Бобур. Бобурнома) кабилар.

Амма // аммо боғловчилари «АНАТИЛ»да ҳам ўз аксини топган, унинг *лекин, бироқ* боғловчилари билан ўзаро маънодош эканлиги таъкидланган ⁹³: *Яна бирда сабт айладинг собитот // Анга сайр, аммо буларга сабот* (Навоий. Садди Искандарий); *Йўқ ул сенда пинҳонки сен анда гум // Жаҳолатдин аммо ишининг уштулум* (Навоий. Садди Искандарий) кабилар.

г) инкор боғловчиси

Эски ўзбек тилидаги ёзма ёдгорликларда *нэ...*, *нэ...* ёрдамчиси асосан инкор боғловчиси сифатида қўлланган. Бу боғловчи уюшган бўлақлар ёки қўшма гап таркибидаги содда гаплар олдидан такрорланиб келиб, инкор қилиш семасини ифодалашга хизмат қилган: *Нэ пари охшар сэнга ҳусн ичра, нэ инсу малака // ...нэ суйуб сэндин тойар кўнғлум, нэ бақиб кўзларим* (Атойи); *Нэ кэйин*

⁹² Ўша асар, II том, 452-бет.

⁹³ Алишер Навоий асарлари тилининг изоҳли луғати, тўрт томлик, I том, 86-бет.

йаныб, нэ илгари йуруб, сўзни бир йэрга қойалмай... кэлурлар (Бобур. Бобурнома) кабилар.

«Шайбонийнома» асарида *на...*, *на...* ёрдамчиси билан бирга *чи...*, *чи...* сўзи ҳам инкор боғловчиси сифатида қўлланган. Баъзи ҳолларда *чи...*, *чи...* ёрдамчиси *ҳам...*, *ҳам...* боғловчиси ифодалаган семада қўлланган: *Туркмандин чи сизар-у чи кибар // қалмады қалъа ичинда дийар* (Шайбонийнома); *Чуе вилайатга кирди ул султан // қылды йарлыг кэ, чи йахшы, чи йаман* (Шайбонийнома) кабилар.

На сўзининг «АНАТИЛ»да полисемантик лексема сифатида икки маъноси кўрсатилган. Шулардан бир маъноси «инкор қўшимчаси» деб изоҳланган⁹⁴: *Не май хуштур манга, не гул керакликтур, на гулзори // Керак майдин гул очқан ёрнинг гулзори рухсори* (Навоий. Бадое ул-васат) кабилар.

⁹⁴ Алишер Навоий асарлари тилининг изоҳли луғати, тўрт томлик, II том, 414-бет.

ФИО автора: Namangan viloyati Kosonsoy tuman XTB ga qarashli 18-sonli umumiy o'rta ta'lim maktabining boshlang'ich ta'lim fani o'qituvchisi
Salomova Malika Usmonjonovna

Название публикации: «ТА'LIMNING SERMAHSUL QIRRALARI»

Аннотация: Hozirgi kunda ta'lim jarayonida innovatsion texnologiyalar va interaktiv metodlarni qo'llash tobora keng tus olmoqda. Bunday metodlarni qo'llash ta'lim samaradorligi va ta'sirchanligini oshiradi, o'quvchilarning o'qish motivlarini o'stiradi.

Калит so'zlar: Innovatsiya, ta'lim, dars, o'qituvchi, o'quvchi, FSMU texnologiasi, bilim, ko'nikma, malaka.

“Innovatsiya” inglizcha – innovation yangilik kiritish, yangilik ma'nolarini anglatadi. Bunda an'anaviy ta'limdagi kabi bir xil shablonlar asosida emas, balki yangiliklar asosida ta'lim jarayonining ta'sirchanligini oshirishga qaratilgan ish shaklidan foydalaniladi. Mashg'ulotlar jarayonida pedagogik texnologiyalarga asoslanish va innovatsiyaga intilish, o'quvchilarni faollashtirishga qaratilgan turli interaktiv metodlardan foydalanish ta'lim maqsadini muvaffaqiyatli amalga oshirishga yordam beradi.

Ta'lim jarayonini innovatsion metodlardan foydalanib tashkil etish uchun, avvalo, darsning rejasi va loyihasi aniq ishlab chiqilishi zarurdir.

Dars loyihasini tuzishda o'qituvchi o'zining ish shakllari va o'quvchilarning ko'nikmani egallash jarayonidagi ishlari doirasini aniq belgilab olishi lozim. Shuningdek, uning qanday o'qish metodlaridan foydalanishi ham muhim ahamiyatga egadir.

Metod tanlashda ko'proq jnteraktiv metodlarga e'tiborni qaratish darkor va u faoliyat samaradorligini ham oshiradi. “Interaktiv” so'zi inglizcha –interaction, ya'ni, inter-aro, o'zaro, ast- harakat ma'nolarini anglatadi. Bu - o'zaro harakat, ya'ni hamkorlik asosida o'qitish demakdir.

Quyida ana shunday metodlardan birini e'tiboringizga havola etmoqdaman.

FSMU texnologiyasi

Ushbu texnologiya munozarali masalalarni hal etishda, bahs munozaralar o'tkazishda yoki umumlashtirish darslarida, yoki o'quv rejasi asosida biror bo'lim o'rganib bo'lingach, qo'llanilishi mumkin. Bu texnologiya o'quvchilarning o'z fikrini himoya qilish, erkin fikrlash va o'z fikrini boshqalarga o'tkazish, ochiq holda bahslashishga va yana o'quvchilarni o'quv jarayonida egallagan bilimlarini tahlil etish, baholash hamda tinglovchilarni bahslashish madaniyatiga o'rgatishi bilan ahamiyatlidir.

Qo'llash maqsadi:

Mazkur texnologiya o'quvchilarning ularga tarqatilgan oddiy qog'ozga o'z fikrlarini aniq va qisqa ifodalab, tasdiqlovchi dalillar va yoki inkor qiluvchi fikrlarni o'z o'rnida bayon etishga yordam beradi.

O'tkazish texnologiyasi:

Uni bir necha bosqichda o'tkazish mumkin.

1-bosqich

O'qituvchi o'quvchilar bilan birga bahs mavzusini yoki muhokima etilishi kerak bo'lgan muammoni, shuningdek, o'rganilgan bo'limni belgilab oladi. O'qituvchi o'quv mashg'ulotida avval har bir o'quvchi yakka tartibda ishlashi, keyin esa kichik guruhlarda ish olib borilishi va nihoyat, dars oxirida jamoa bo'lib ishlashi haqida kerakli ma'lumotni beradi. Mashg'ulot davomida har bir o'quvchi o'z fikrini mustaqil va erkin holda, to'liq bayon etishi mumkinligi eslatib o'tiladi.

2-bosqich

Har bir o'quvchiga FSMU texnologiyasining 4 bosqichi yozilgan qog'ozlar tarqatiladi:

F – fikringizni bayon eting.

S – fikringizni bayoniga sabab ko'rsating.

M – ko'rsatgan sababingizni isbotlab misol keltiring.

U – fikringizni umumlashtiring.

Ular yakka tartibda tarqatilgan qog'ozdagi FSMUning barcha bosqichini o'z fikrlarini yozma bayon etgan holda to'ldiradilar.

3-bosqich

Har bir o'quvchi o'z qog'ozlarini to'ldirib bo'lgach, o'qituvchi ularni kichik guruhlariga bo'linishlarini aytadi yoki o'zi o'quvchilarni guruhlariga ajratadi. Har bir guruhga FSMU texnologiyasining 4 bosqichi yozilgan katta formatdagi qog'ozlar tarqatiladi. O'qituvchi kichik guruhlarning har birlari yozgan qog'ozlardagi fikr va dalillarni katta formatdagi qog'ozga umumlashtirgan holda 4 bosqich bo'yicha yozishlarini taklif etadi.

4-bosqich

Kichik guruhlardagi har bir o'quvchi barcha bosqichga doir o'zi yozgan fikrlari bilan guruh a'zolarini tanishtirib o'tadi. Guruh a'zolarining fikrlari o'rganilgach, kichik guruh a'zolari ularni umumlashtirishga kirishadi. Guruh a'zolari FSMUning 4 bosqichi bo'yicha umumlashtirib, uni himoya qilishga tayyorgarlik ko'radilar. Fikrlarni umumlashtirish paytida har bir o'quvchi o'z fikrini himoya etishi, ya'ni isbotlashi lozim bo'ladi.

5-bosqich

Kichik guruhlar umumlashtirilgan fikrlarni himoya qiladilar: guruh vakili har bir bosqichni iloji boricha izoh bermagan holda alohida o'qiydi. Ba'zi bo'limlarni isbotlashi, ya'ni guruhning aynan nima uchun shu fikrga kelganini aytishi mumkin.

6-bosqich

O'qituvchi mashg'ulotga yakun yasaydi, guruh a'zolari fikriga o'z munosabatini bildiradi. Shundan so'ng quyidagi savollar bilan o'quvchilarga murojaat qiladi:

-Ushbu mashg'ulot yordamida nimalarni bilib oldingiz va o'rgandingiz?

-Ushbu texnologiyani o'quv jarayonida qo'llash qanday samara berdi?

- Sizningcha, qo'lga kiritilgan natijalar qanday ahamiyatga ega?

Xulosa qilib aytganda, ushbu interfaol usuldagi mashg'ulotda ham erkin fikr, mustaqil harakat, o'zaro hamjihatlik, fikrlarga tayanib bahs-munozaraga kirishish, bilganlarini tahlil eta turib, jo'shqinlik va faol harakat qilish orqali ko'zlagan natijani qo'lga kiritish mumkinligi e'tirof etiladi. Bu kabi yutuqlarga zamonaviy pedagogik texnologiyalardan samarali foydalanish orqaligina erishish mumkin.

Foydalanilgan adabiyotlar:

1. Azizxo'jayeva N.N. "Pedagogik texnologiya va pedagogik mahorat" TDPU-2003
2. Saidahmedov N.S. "Pedagogik amaliyotda yandi pedagogik texnologiyalarni qo'llash namunalari" TRTM 2000 yil
3. Internet tarmog'I bo'yicha: www.pedagog.tehnolog.ru.

ФИО автора: *Xojaxbarova Odinaxon Ergashovna.*

Andijon viloyati Bo'ston tumani

21- umumta'lim maktabi ona tili va adabiyot fani o'qituvchisi

Название публикации: «ADABIYOT DARSLARIDA INTERFAOL USULLARDAN FOYDALANISH»

Annotatsiya: maqolada adabiyot darslarida interfaol usullardan foydalanish va uning samaradorligi haqida fikrlar bayon etilgan.

Kalit so'zlar: adabiyot darslari, interfaol usullari , mustaqil fikrlash , . nutq o'stirish , ijodkorlik

Badiiy adabiyot har bir inson ma'naviy dunyosini bebaho insoniy fazilatlar, o'lmas milliy qadriyatlar bilan boyitadi. Adabiyot arabcha so'z bo'lib "odoblar yig'indisi" boshqacha aytganda "odoblar xazinasini" degan ma'noni bildiradi. Adabiyot avlodlarga ta'lim berib tarbiyalaydi. Adabiyot darslarida quyidagi interfaol usullardan foydalanish mumkin.

1. Raqamlar bilan tillashib.

2. Bir lahzalik savol javob.

3. Asar muallifini toping.

4. Venn diagrammasi.

5. Bu kimniki?

6 "Assesement" texnika " o'z-o'zini baholash "

1.Raqamlar bilan tillashib o'yinida o'qituvchi o'quvchilarni ikki yoki uch guruhga ajratib oladi. Adiblarning tavalludtopganyillari yoki asarlarning yozilgan vaqtlari yozib qoyiladi. 1905,1907,1908,1915,1941, raqamlari o'quvchilar tomonidan aniqlanadi.

2. Bir lahzalik savol javob o'yinida qisqa oddiy savollar beriladi 1. Adabiyot qanday san'at ? Javob. So'z san'ati.2. Navoiy so'zining ma'nosi.....? Javob; Kuy navo. 3. Hikoya janrining ustasi....? Javob; A.Qahhor. 4. Roman janrining asoschisi.....? Javob;Abdula Qodiriy. 5."Xamsa " so'zining ma'nosi..... Javob; "beshlik".6 Birinchi sherni kim yozgan..? Javob; Odam Ato 7. Adabiyotning qadimiy shakli..... Javob;folklor. 8 Xorazmda ertakni nima deb ataydilar..? Javob; varsaki. 9 Zullsanayn so'zining ma'nosi? Javob Ikkiril egasi. 10 Shum bolanig'g ma'naviy otasi kim? Javob. G'ofur G'ulom.

3.Asar muallifini toping ? Bu usulda asarlar nomi yozilgan ma'lumotlarga beriladi. Dunyoning ishlari Uloqda, Fanarchi ota Kiyik bilan tokzor Qoplon O'g'ri Zulmatdan ziyo, Oygulbilan baxtiyor Iskandar Zulqarnayn deb davom ettirish mumkin. O'quvchilar mualliflarni topib javoblarni aniqlaydilar.

4. Venn diagrammasini qo'llash uchun adabiyotdarsida ikkita adibning hayoti va ijodi o'rganib chiqiladi. Shundan so'ng ularning o'xshash tomonlarini va farqli tomonlarini aniqlab sinf taxtasiga yoziladi. Masalan. Oybek va Hamid Olimjon ijodini o'rganib qiyosiy tahlil qilib chiqsak **o'xshash tomonlari** ikkalasi ham o'zbek adibi, she'r , doston, she'riy to'plam va drama yozganlar , tarjima qilganlar . **Farqli**

tamonlari; Oybek hikoya , qissa , roman yozgan . 20 jildli asarlar to'plami bor . Ozbekiston xalq yozuvchisi

unvoniga ega bo'lgan.

Hamid Olimjon ballada yozgan, 10 jildlik asarlar to'plami bor . 1943-yil akademik unviniga ega bo'lgan .

5. Bu kimniki? Badiiy asarlardan parchalar ifodali o'qilib muallifini toping? Deb na'munalar keltiriladi. Masalan;

Vatanni Ona deb bekor aytilmas,
Ona buyurganda yo'ldan qaytilmas,
Sen o'zing Ka'bamsan, Baytul muqaddas,
Payt keldi aytmoqqa, gapning xonasi,
Ey, o'zbek onasi, o'zbek onasi.

Boshingdan nimalar o'tmadi axir,
Vatandek taqdiring bo'ldi goh taxir,
Bobur shoh bo'lsa-da, qoshingda faqir,
Payt keldi aytmoqqa, gapning xonasi,
Ey, o'zbek onasi, o'zbek onasi.

(Javob; Abdulla Oripov)

“Assesement” texnika o'z –o'zini baholash .

Test

4. Aruz vazni asoschisi kim?

- a) A. Navoiy.
- b) Z.M.Bobur
- c) X.I. Ahmad
- d) Rabg'uziy

5. Aruz vazni nimaga asoslangan ?

5. Bo'g'inlar miqdoriga

6. Hijolar miqdoriga

7. Cho'ziq hijolar miqdoriga

8. Cho'ziq va qisqa hijolarning tartibli takroriga

5 ball

Simtom

Aruz vazning boshqa vaznlardan farqlovchi belgilarini aniqlang

5 ball

Muammoli vaziyat

Sizga bir bayt g'azal berib uni aruziy tafakkur bilan chiroyli o'qib berishingizni so'radi . siz buni qanday amalga oshirasiz ?

5 ball

Amaliy ko'nikma

Quyidagi baytni mazmunini aniqlang

Elig aydi emdi aytgu so'zim ,
yerda muni emdi aytur o'zim.

Bu

5 ball

Javobingizni tekshiring

Test

9. Aruz vazni asoschisi kim?

a)A. Navoiy.

20. Z.M.Bobur

• **X.I. Ahmad**

D)Rabg'uziy

2.Aruz vazni nimaga asoslangan ?

a)Bo'g'inlar miqdoriga

b)Hijolar miqdoriga

c)Cho'ziq hijolar miqdoriga

d)Cho'ziq va qisqa hijolarning tartibli takroriga

Simtom

Aruz vazning boshqa vaznlardan farqlovchi belgilarini aniqlang .

1. Hijolarning sifatiga alohida e'tibor beriladi

2. Vasl muhimligi

3. Bahrlar qat'iy qolibda ekanligi

Muammoli vaziyat

Sizga bir bayt g'azal berib uni aruziy tafakkur bilan chiroyli o'qib berishingizni so'radi . siz buni qanday amalga oshirasiz ?

Hijo ruknlari aniqlanib har bir ruknda qisqa to'xtam orqali .

Amaliy ko'nikma

Quyidagi baytni mazmunini aniqlang

E-lig- ay-di –em-di a-yit-gu so'-zim ,
Bu- yer-da mu-ni em-di - ay-tur o'-zim.

Adabiyotlar:

1. Orzigul Hamroyeva Adabiyot eng yangi savol javoblar . Toshkent " Akademnashr " 2018.
- 2 . Sharafjon Sariyev adabiyot mukammal qo'llanma . "Regbooks" nashriyoti 2020.
- 3 . 5-9- sinf darsliklari .

ФИО автора: *O‘narboyev Shoxzamon Dilshodjon o‘g‘li,*

Toshkent davlat yuridik universiteti 1-bosqich talabasi

“M.Najimov” ilmiy maktabi a’zosi

Название публикации: «ISLOM HUQUQI, VUJUDGA KELISHI VA RIVOJLANISHI»

Annotatsiya: Mazkur maqolada huquq masalasiga Islom dini nuqtai nazaridan yondashib, uning nima ekanligi, huquqning mohiyati jahon dinlaridan biri bo‘lmish Islom dinida qanday ekanligi yoritilgan.

Kalit so‘zlar: Huquq, doktrina, norma, faqihlar, mafkura, shariat, ijmo, qiyos, hadis, Qur’on.

Islom huquq doktrinasi. Muayyan darajada ruxsat beriladigan va qo‘llab-quvvatlanadigan shaklda diniy shaklda ifodalanuvchi normalar tizimi sifatida islom huquqi VII-X asrlarda arab mamlakatlarida shakllangan va u islom diniga asoslangan. Islom huquq doktrinasiga ko‘ra huquq Alloh tomonidan belgilanadi. Ammo islom huquqining shakllanishida Qur’on oyatlarining Payg‘ambar (s.a.v.), sahobalar, ulamolar tomonidan talqin etilishi katta ahamiyatga ega bo‘lgan. Islom huquqshunoslari bo‘lgan faqihlarning mehnatlari asrlar davomida mana shu ulkan mas’uliyatli ishga sarflangan. Ularning sa’y-harakatlari yangi huquqni yaratishga emas, balki Alloh tomonidan berilgan huquqni amalda foydalanishga moslashtirishga yo‘naltirilgan. Islom huquqini belgilovchi fiqh sohasi faqatgina Allohning insonlarga qo‘ygan o‘zaro huquqiy qonunqoidalarini aks ettirish bilan cheklanib qolmay, balki ijtimoiy hayotning barcha sohalarini qamrab oladi.⁹⁵

Musulmon huquqining asosiy mazmunini dindorlarning shariatdan kelib chiqadigan xulq-atvor qoidalari va bu talablarga rioya qilmaganlik uchun jazo choralari tashkil etadi. U 7—10-asrlarda musulmonlar davlati — xalifalikning tashkil topishi bilan bog‘liq holda shakllangan. Musulmon huquqining shakllanishi, bir tomondan, amalda mavjud bo‘lgan huquqni islom dinining diniy me‘yorlariga muvofiqlashtirish zarurati bilan, ikkinchi tomondan, ijtimoiy munosabatlarni diniy va diniy me‘yorlarga asoslangan tamoyillar asosida tartibga solish zarurati bilan shartlangan edi. Islomning axloqiy ta’limotlari.

Huquqiy qarorlarning asosiy manbalari musulmon huquqiga ko‘ra, huquqshunoslar (fuqihlar) ulardan “chiqarib olishlari” kerak bo‘lgan har qanday savollarga javoblarni o‘z ichiga olgan Qur’on va Sunnat deb hisoblana boshladi. Musulmon jamoasining (ijmo) yakdil fikri mustaqil manba sifatida e’tirof etildi. Yuridik qarorlarning fundamental manbalaridan “chiqarish” usullari asta-sekin rivojlandi. Ular ijti hodning asosini tashkil etdilar, uning yordamida fuqahodlar Qur’on va Sunnatda

⁹⁵ Сайдуллаев. Ш. А. Давлат ва ҳуқуқ назарияси. Дарслик – Тошкент, 2021 . Б 120

to'g'ridan-to'g'ri zikr qilinmagan yoki Muhammad payg'ambarning sahobalarining yakdil fikrlarida aks ettirilmagan masalalar bo'yicha qaror qabul qilishning oqilona usullarini tushuna boshladilar. Shuningdek, juda umumiy allegorik shaklda keltirilgan ushbu manbalarning retseptlaridan bunday qarorlarni chiqarish usullari.

Qiyos tushunchasi paydo bo'lib, uning ijtimohning asosiy shakli va musulmon huquqining manbai sifatida Qur'on, sunnat va ijmo bilan bir qatorda e'tirof etilishi musulmon huquqshunosligi (usul al-fiqh) nazariyasi va metodologiyasiga asos solgan.

10-asrda musulmon huquqi nihoyat diniy fanlar (mankulat) bilan bog'liq mustaqil fan sifatida shakllandi. Musulmon huquqi va kalom ilohiyotdan (kalom) rasmiy ravishda ajralib turishiga va an'anaviy huquqshunos olimlarning ilohiyotchilarga dushmanona munosabatiga qaramay, bir-birini to'ldirib, diniy haqiqat va turmush tarzi haqidagi yagona islom ta'limotining turli tomonlarini ishlab chiqdi.⁹⁶

O'n to'qqizinchi asrgacha. Islom huquqining amalda yagona manbai (tashqi shakli) ta'limot (fiqh) edi. Shu bilan birga, musulmon dunyosidagi islom tafakkuri va ijtimoiy-me'yoriy tartibga solish tarixi o'rta asrlarda fiqh ilmining rivojlanishi noaniqlik va qarama-qarshilik bilan ajralib turardi, degan xulosaga asos beradi.

Xususan, bu turli xil fiqh mazhablarining (mazhablarining) o'xshash holatlar bo'yicha ko'pincha turlicha pozitsiyalarga amal qilishlari va ba'zan bir-biri bilan keskin raqobat qilishlari bilan ifodalangan. Aslida, uning har bir talqini tashqi xatti-harakatlar uchun nisbatan mustaqil qoidalar tizimi edi. Faqat bir mazhab doirasidagi fiqh ma'lum bir butunlik, yagona mantiq va uyg'unlik bilan ajralib turardi. Biroq, ular ma'lum bir maktab izdoshlarining ko'plab muayyan masalalar bo'yicha qarashlari o'rtasidagi tafovut tufayli buzilgan.⁹⁷

Pokiston huquq tizimi ham xuddi shunday mezonlar asosida boshqariladi. Bu mamlakatning 1973-yilgi Konstitutsiyasida amaldagi barcha qonunlar Qur'oni Karim va Payg'ambarimiz sunnatlarida mustahkamlangan Islom qonun-qoidalariga muvofiqlashtirilishi va yangi qabul qilingan hech qanday qonun hujjatlari ularga zid bo'lmasligi belgilab qo'yilgan. Ushbu ko'rsatmalarni amalga oshirish uchun Pokistonda konstitutsiyaviy maqomga ega bo'lgan maxsus Islom mafkurasi kengashi tuzildi. Bundan tashqari, 1991-yilda qabul qilingan "Shariatni tatbiq etish to'g'risida"gi qonun mamlakat huquq tizimida shariat ustunligini batafsil tartibga soladi, qonun hujjatlarini shariat nuqtai nazaridan talqin qilish qoidalarini belgilab beradi, shuningdek, ta'lim tizimini islomlashtirish bo'yicha umumiy ko'rsatmalarni belgilaydi.

⁹⁶ https://w.histrf.ru/articles/article/show/musulmanskoie_pravo

⁹⁷ L.R.Syukiyaie – Yuridik fanlar doktori, nazariyotchi olim.

Islom huquqining manbalari :

Qur'on Alloh tomonidan vahiy qilingan 4-ilohiy kitobdir. Qur'on so'zining lug'aviy ma'nosi o'qimoq, qiroat qilmoq demakdir. U musulmonlarning asosiy muqaddas kitobi. Qur'onda o'zidan oldin nozil bo'lgan sahifalar, Tavrot, Zabur, Injil kabi barcha ilohiy kitoblarning ma'no, hikmat va ahkomlarini o'zida jamlanganiga ishorat bor.

Ilmi ulamolari Qur'onni quyidagicha tariflaydilar: "Qur'on – Alloh taoloning Muhammad (sav) ga vahiy orqali nozil qilgan... Ibodatda o'qiladigan, o'z qoldiruvchi kalomidir"

Qur'onning nozil qilinishi muqaddas ramazon oyining 27-kuni kechasi boshlangan. Shu sababli bu oy muqaddas hisoblanib, ro'za tutilgan kunning 27-kechasi "Laylat ul Qadr", ya'ni qudrat kechasi, ilohiy qudrat namoyon bo'lgan tabarruk kecha deb ulug'lanadi.

Qur'oni karimning asosiy mavzusi va maqsadi bashariyat tafakkurida ko'pxudolikka barham berish, yakkaxudolikka targ'ib qilish va Islom dinini o'rnatishdir.

Muhammad (sav) 40 yoshga yetganlarida Makka atrofidagi tog'lardan biridagi Hiro nomli g'orda Qur'onning birinchi oyatlari nozil bo'la boshlagan. Bu jarayon Makkada o'n uch yil, Madinada o'n yil, hammasi bo'lib yigirma uch yil davom etgan. Muhammad (sav) ning amrlariga muvofiq Qur'on har xil xajmdagi 30 pora (bo'lak, qism); 114 suraga bo'lindi. U 6236 oyatdan iborat.⁹⁸

Hadis – arabcha so'z bo'lib, ma'nosi "xabar", "yangilik", "hikoya" demakdir. "Hadis" va "sunnat" so'zlari muxaddislar o'rtasida bir ma'noda qo'llanilib, payg'ambar Muhammad (sav)ning aytgan so'zlari, qilgan ishlari, ko'rsatmalari, fe'l-atvorlari, axloqlari, hayot yo'llari to'g'risidagi rivoyatlarni anglatadi.

Hadis Islom dinida Qur'ondan keyingi ikkinchi manba sanaladi. Hadis ilmi esa islom olamida eng ulug' va mo'rtabar sanaladi. Hadis ikki turga bo'linadi: 1. Hadisi Qudisiy – ya'ni aytilgan hadisni ma'nosi Allohnik bo'lib, aytilishi Muxammad (sav) dan bo'lgan. Uni Alloh o'z nabiysiga ilhom berish, tushida ko'rsatib bildirish orqali habar beradi. Payg'ambar esa buning ma'nosi Alloh nomidan, Alloh aytdi, deb sahobalariga yetkazganlar.

Islom dinining manbalari "Qur'on" va "Hadis" larda "... ilohiyot, diniy masalalar bilan birga o'z davrining axloqiy va siyosiy an'analari, insonparvarligi, insonlarni qovushtiruvchi, ular o'rtasida ziddiyat, nizolarning oldini oluvchi, adolat o'rnatishga qaratilgan axloqiy fikrlar ham keng o'rin olgan".¹ Darhaqiqat Islom dini ma'rifatparvarlik va yuksak axloqiylik g'oyalarini ilgari surish bilan ajralib turadi. "Qur'on" va "Hadis" larda ilgari surilgan axloqiy qarashlar inson ma'naviy-axloqiy tarbiyasida eng ta'sirchan, eng baquvvat xalqa, usiz jamiyat, xalq, inson ma'naviyatini tasavvur qilish mumkin emas. Aytish joizki "Qur'on" ning har bir oyati, "Hadis"larning har bir naqli mo'min-musulmonlarning axloq-odob sifatlarini yoritishga, ularning o'ziga xos go'zal qirralarini ochib berishga va shu ruhda tarbiya topishga yo'naltirilgan. Ularda har bir insonni insonparvar,

⁹⁸ [https:// www.islom.uz](https://www.islom.uz)

vatanparvar, adolatli, ma'rifatli, ma'naviyatli, yuksak axloq-odob sohibi, bunyodkor, yaqinlarga g'amxo'r bo'lishi takror va takror uqtiriladi.⁹⁹

Qiyos (arab. — taqqoslash) — shariat manbalaridan biri (Qur'on, sunna, ijmo bilan birga). Qiyosda dastlabki 2 manba — Qur'on va sunnada berilmagan biror huquqiy masala ulardagi shunga o'xshash masala bo'yicha berilgan qo'rsatmaga taqqoslash yo'li bilan sharh etilgan. Masalan, aroqning shayton ishi ekanligi, urushjanjal, adovat chiqarishi sababidan u Qur'oni karimda man etilgan. Aroqdan boshqa mast qiluvchi ichimliklar haqida biror narsa aytilmagan. Lekin muftahid ulamolalar mast qiluvchi ichimliklarning hammasida ham araq kabi salbiy natijalar bo'lishini hisobga olib, unga Qiyos qilganlar va harom deb hukm chiqarganlar. Qiyos faqihlar huquqini kengaytirib, shariatni turmushning turli tomonlariga tatbiq etishga imkoniyat bergan. Shu bilan birga Qiyos islom dinini zamon va taraqqiyot ila yonmayon yurishida asosiy omillardan biri hisoblanadi. Qiyosning manba sifatida kiritilishi shariatning huquq tizimi sifatida shakllanishi va ruhoniylar, faqihlarning mavjud munosabatlarni himoya qilishdagi mavqei oshishidan dalolat berar edi. Islom huquqshunosligida hozirgi ham Qiyosga amal qilinadi.¹⁰⁰

Ijmo – bu so'z lug'atda «to'plamoq», «jam qilmoq», u yoki bu masalada «bir fikrli bo'lmoq» ma'nolarini anglatadi. Uning istilohiy ma'nosi quyidagicha: Payg'ambarimiz sollallohu alayhi vasallam davrlaridan keyingi asrlardan bir asrdagi muftahidlarning biror amal (holat)ning shar'iy hukmida ittifoq (bir fikrda) bo'lishlari ijmo', deyiladi. Ijmo' bilan sobit bo'lgan hukm qat'iy hukm hisoblanadi. Ijmo' bilan hukm sobit bo'lishini inkor qilgan kishi kofir bo'ladi (Bazdaviy).¹⁰¹

Xulosa :

Islom huquqining asl mohiyati – bu huquqning Alloh tomonidan berilganligidir . Har bir inson ijtimoiy munosabatga kirishar ekan ushbu huquqlaridan foydalanadi . Bu huquqlar bajarilishi insonning vijdoni , iymon va etiqodiga bog'liq . Insonlar o'rtasidagi munosabatlarda yuqorida aytilganidek Qur'oni karim , hadislar , ijmo va qiyos kabilarga tayangan holda amalga oshiriladi. Bu huquqlar Alloh tomonidan berilgan bo'lsada ularga odamlarning munosabatlari ham qo'shilgan . Biz bu huquqlarni chuqurroq o'rganishimiz uchun islom dini , uning vujudga kelishi va uning manbalarida xabardor bo'lishimiz kerak.

Foydalanilgan adabiyotlar :

1. L.R.Syukiyainen – Yuridik fanlar doktori , Islom huquqi doktrinasi .
2. I.Karimov. O'zbekiston: milliy istiqlol, iqtisod, siyosat, mafkura. T., "O'zbekiston", 1996y.
3. I.Karimov. Istiqlol va ma'naviyat. T., "O'zbekiston", 1994y.
4. https://w.histrf.ru/articles/article/show/musulmanskoie_pravo
5. <https://uz.m.wikipedia.org/wiki/Qiyos/ijmo>

⁹⁹ И.Каримов. Ўзбекистон: миллий истиқлол, иқтисод, сиёсат, мафкура. Т., «Ўзбекистон», 1996й

¹⁰⁰ <https://uz.m.wikipedia.org/wiki/Qiyos>

¹⁰¹ <https://uz.m.wikipedia.org/wiki/ijmo>

ФИО авторов: *Abdullayeva Arofatxon* FarDu katta o'qituvchisi

*Tolqinboyeva Mahliyo*xon FarDu talabasi

Название публикации: «PSIXOLOGIK BILIMLARNING KASB OLAMIDA TUTGAN O'RNI»

Annotatsiya: XXI asrda insoniyat texnika, elektronika va boshqa shunga o'xshash murakkab texnologiyalarni yaratgani bilan xarakterlansa-da, vaqti kelganda, shunday holatga duch kelamizki, murakkab elektron texnikani yaratgan o'ta aqlli inson o'zi va o'z atrofidagilarning ruhiy kechinmalarini to'g'ri baholay olmasligi sababli, o'zini nochor va kuchsiz sezishi mumkinligini hayot isbotlamoqda.

Kalit so'zlar: Psixologik-pedagogik xulosalar, individual xususiyat, psixik hodisalar, adekvat, idrok, tafakkur.

Аннотация: Хотя XXI век характеризуется созданием техники, электроники и других сложных технологий, со временем мы обнаружим, что самый умный человек, создавший сложную электронную технику, может чувствовать себя беспомощным и слабым, потому что он не может правильно оценить психические переживания себя и окружающих. вокруг него жизнь доказывает.

Ключевые слова: Психолого-педагогические выводы, индивидуальные особенности, психические явления, адекватность, познание, мышление.

Annotation: Although the 21st century is characterized by the creation of technology, electronics and other complex technologies, in time we will find that the most intelligent person who created complex electronic technology can feel helpless and weak because he cannot properly assess the mental experiences of himself and those around him. life proves.

Key words: Psychological and pedagogical conclusions, individual characteristics, mental phenomena, adequate, cognition, thinking.

XXI asrda juda ko'plab davlatlarda bo'lgani kabi dunyo xaritasida munosib o'rin olgan mustaqil O'zbekistonda ham barcha sohalarda tub islohotlar boshlandi. Bu islohotlarning barchasi inson omilini har qachongidan ham yuqori saviyaga ko'tarib, uning kuchi, idroki, salohiyati, ruhiy hamda ma'naviy barkamolligini bevosita taraqqiyot, rivojlanish va sivilizasiya bilan uzviy bog'ladi. Bundan inson va uning mukammalligi, o'z ustida ishlashi, o'z mukammalligi xususida qayg'urishi muammosi har qachongidan ham dolzarb masalaga aylandi. Shuning uchun ham nafaqat psixologiyadan mutaxassislar tayyorlaydigan bilim dargohlari, balki barcha bilim dargohlarida, hattoki yangi tipdagi maktab, lisey va kollejlarda ham psixologiyadan saboq berish rejalashtirilganligi sababli nopedagogik oliy ta'lim muassasalari magistratura bosqichi talabalariga psixologiya fani kiritilgan. Psixologiya yaxlit va mustaqil fan sifatida odamlarda gumanistik mentalitetning shakllanishiga xizmat qilib, inson omiliga aloqadorligi uning shu yo'nalishdagi muammolarni ma'lum ma'noda o'rganadigan barcha fanlar bilan bevosita aloqasini taqozo etadi. Bular birinchi navbatda ijtimoiy-gumanitar fan sohalari bo'lib, psixologiyaning ular orasidagi mavqei o'ziga xos va yetakchidir. Mazkur kursning asosiy maqsadi bo'lajak kasb egalari uchun zaruriy tavsiyalar — o'zlari o'qitadigan fanlardan ma'ruzalar, amaliy mashg'ulotlar, laboratoriya mashg'ulotlari tashkil etish metodikasi — ya'ni, ularni yangi pedagogik texnologiya asosida qanday tashkil etish, qaysi ilg'or usul va vositalardan foydalanilsa, samaradorlikka erishish mumkinligi talabalar bilan birgalikda o'rganiladi hamda talabalar bilimini baholash, pedagogik amaliyot davomida olib boriladigan ishlar, talabalarning mustaqil ishlarini tashkil etish haqida ma'lumotlar beriladi.

Bularning barchasi bo'lajak mutahassislar uchun o'z ish faoliyatlarini tashkil etishga katta yordam beradi, ta'lim jarayoni, darsdan tashqari talabalar faoliyatini to'la va oqilona boshqara olishlariga ko'maklashadi. Bu vazifalarni mukammal egallash, ayniqsa bo'lg'usi pedagoglar uchun zarurdir. Chunki o'qituvchilik kasbi barcha kasblarning onasidir — ya'ni, o'qituvchi barcha kasb egalarini tarbiyalaydi. O'qituvchi

maktabdagi ta'lim-tarbiya jarayonining asosiy tashkilotchisidir. Ta'lim-tarbiya davriy hodisa emas, u muttasil davom etadigan uzluksiz jarayondir. Inson psixologiyasi, o'z taraqqiyoti va iqtidorini tashkil etishni bilish, har qanday yosh davrda ham optimal ravishda ishga yaroqlilikni, turli o'zgarishlarga psixologik jihatdan tayyorlikni ta'minlash, yangicha fikrlash va tafakkur qilish, ro'y berayotgan jarayonlarni ob'ektiv va to'g'ri idrok qilish qobiliyatini rivojlantirish muammosini ilgari surdi. Shunday qilib, yangi davr har bir insondan o'z ichki imkoniyatlarini adekvat bilish, shu bilimlar zahirasi bilan yaqinlari va hamkasblari dunyosini bilishni talab qilmoqda. Buyuk Suqrot o'z davrida „O'z-o'zingni bil!— degan shiorni o'rta tashlagan bo'lsa, yangi davr „O'z yoningdagilarni va ularning qilayotgan ishlarini ham bil—, degan shiorni har qachongidan ham dolzarb qilib qo'ydi. Ayni shu muammoni yechishda hozirgi zamon psixologiya ilmi va amaliyotining roli benihoya kattadir. An'anaga aylanib qolgan hodisalardan biri shuki, psixologiya va u o'rganadigan hodisalarni faqatgina ushbu fan bilan bevosita shug'ullanadigan kimsalar o'rganib kelishgan, zero psixologik hodisalar bilan har qanday inson ham tanish bo'lishi va u inson hayotining asosini tashkil etishi kerak. Yangi davr va uning o'zgarishlarga boy hayoti endi har bir kishining psixik hodisalar qonuniyatlarini bilish va shunga mos tarzda oqilona va omilkorona ish yuritish zaruratini talab qilmoqda.

Psixolog" kasbida kasb egasining shaxsiyati - uning professionalligi, faolligi, motivatsiyasi, boshqa odamni tushunish va unga ta'sir o'tkazish qobiliyati alohida ahamiyatga ega. Shuning uchun shaxsning rivojlanishi, uning kasbiy muhim fazilatlari psixologning kasbiy hayotidagi muvaffaqiyatining eng muhim shartidir. Psixologik fazilatlar mahsuldorlik, sifat, samaradorlik va boshqa faoliyatni belgilovchi shaxslar. Psixologning eng muhim sifati bu kasbiy kompetentsiyadir. Bu kasbiy bilim, ko'nikma va malakalarni o'z ichiga oladi. Psixolog ko'p qirrali o'qitilgan mutaxassis bo'lishi kerak. Shuning uchun uning kasbiy eruditsiyasi nafaqat psixologiya bilimlarini, balki falsafa, tarix, pedagogika, madaniyatshunoslik, huquq, iqtisod, filologiya, sotsiologiya,

matematika va informatika, zamonaviy tabiatshunoslik tushunchalari sohasidagi ma'lum bilimlar majmuasini ham o'z ichiga oladi.

O'zbekistonda olib borilayotgan islohatlar bilan bog'liq xalq ta'limini tubdan islohat qilish to'g'risida I.A Karimov o'zining "Barkamol avlod – O'zbekiston taraqqiyotining poydevori" asarida fikr bildirib shunday deydilar: "Shu tariqa yoshlarning biron – bir shaklda bilimlarini takomillashtirish, muayyan kasb – xunar egasi bo'lib yetishishlari uchun sharoit yaratiladi". Bu bilan davlatimiz yoshlarni kasb – xunar egasi bo'lishlari uchun barcha imkoniyatlarni yaratib berayotganligi yaqqol ko'zga tashlanadi. Yoshlar bu jamiyatning kelajagi, ularni o'zlari qiziqqan kasblarni egallashi, hayotda o'z o'rinlarini topa olishlari zaruriy jarayon hisoblanadi.

Kasb – xunarli bo'lish inson uchun zarur bir ehtiyoj ekanligini buyuk avlodlarimiz o'z asarlarida aytib o'tganlar. Deylik, Kaykovus o'zining "Qobusnoma" asarida shunday yozadi:- "Bas, agar aqling bo'lsa xunar o'rgang'il, nedinkim xunarsiz aql – boshsiz tan, sur'atsiz badandekdir... Ey farzand, ogoh bo'lki, xunarsiz kishi hamisha foydasiz bo'lur va hech kishiga naf kelturmas".

Hozirda o'sib kelayotgan yoshlar o'z qiziqishlaridan kelib chiqib minglab kasblar ichidan o'zi uchun qiziqarli bo'lgan kasbni tanlab olishlari va o'z hayotlarini mazmunli, yaxshi o'tkazishlari uchun intiladilar. Ularga bu kasblarni tanlashlarida kasb psixologiyasining o'rni va ahamiyati juda katta. "Men kelajakda kim bo'laman?", "Yaxshi yashashim uchun qaysi kasbni tanlashim kerak?", "Mendagi iqtidor shunga etadimi?", "Kelajagimdan qoniqamanmikan?", - degan ko'plab savollar yoshlarni o'ylantiradi. Bu savollarga javob olish uchun ular ko'plab kuzatadilar, hayotdan ma'lum bir malakalar olishga intiladilar. Kattalarni maslahatlarini o'ylaydilar va ikkilanib yuradilar. Kasb psixologiyasi esa ularni to'g'ri yo'lga solishga harakat qiladi. Keyingi yillarda butun jahon miqyosida, shu jumladan Respublikamizda qaysi soha mutaxassislari bo'lishidan qat'iy nazar, ularni psixologik bilimlar bilan qurollantirish masalasiga alohida e'tibor berilmoqda. Hozirgi sharoitda kelajak avlodni yetuk,

barkamol inson qilib tarbiyalashda o'qituvchilarning o'rnini benihoyat oshgan. Shuning uchun bo'lajak o'qituvchidan oliy o'quv yurtida o'z mutaxassisliklarini chuqur egallashdan tashqari talabalar psixikasidagi yosh va individual xususiyatlarni farqlay olishga, shaxs taraqqiyoti jarayonini kuzatishdan to'g'ri psixologik-pedagogik xulosalar chiqara bilishga o'rganish talab etilmoqda. Chunki bu — ta'lim va tarbiya sirlarini mukammal egallaydigan o'qituvchilar tayyorlashning muhim sharti hisoblanadi. Psixologiyaning nazariy muammolarini chuqur o'rganmay turib, mazkur fandan hech bo'lmaganda sodda va bajarilishi oson bo'lgan amaliy mashg'ulotlar o'tkazish ko'nikma va malakalarini egallamay turib, talabalarning psixik xususiyatlarini bilishga erishib bo'lmaydi, albatta.

Foydalanilgan adabiyotlar:

1. E.G'.G'oziyev.Oliy maktab psixologiyasi. T., 1997.
- 2.Hayitov O.E. Psixologik iqtisod: O'quv qo'llanma /Professor V.M.Karimova tahriri ostida. T., TD IU , 2006.
3. N.I.Xalilova,F.I.Haydarov.Umumiy psixologiya.T.2010
- 4.www.ziyouz.com
- 5.Google

ФИО автора: *15-umumiy o'rta ta'lim maktabi tarix fani o'qituvchisi*

Ehsonova Madinaxon, ona tili va adabiyot fani o'qituvchisi

Kenjayeva Vasilaxon

Название публикации: «ZAHIRIDDIN MUHAMMAD BOBUR SIYMOSIDA KOMIL INSON TALQINI»

Annatatsiya

Ushbu maqola shoh va shoir Zahiriddin Muhammad Bobur tavalludining 539-yilligiga bag'ishlanadi. Zahiriddin Muhammad Boburning insoniy fazilatlari bo'lmish insoniylik, sabr-bardoshlilik, kechirimlilik, rostgo'ylik, haqiqatgo'ylik, imonlilik, halollik qarindosh urug'laridan mehr muruvvatini ayamasligi, do'stlarining tashvishiga hamdardlik qilishi va quvonchlariga sherik bo'lishi kabi qimmatli ma'lumotlar keltiriladi. Kelajak avlodlarimizni komil inson etib tarbiyalashimizda buyuk shoh va shoirning o'z qalbiga joylay olgan go'zal sifatlarini farzandlarimiz tarbiyasi uchun qo'llashimiz takidlanadi.

Kalit so'zlar: Zahiriddin Muhammad Boburning davlat boshqaruvi, Husayin Boyqaro, Xoja Ahrori Valiy, Bahovuddin Naqshband, Ahmad Yassaviy, Shayx Sa'diy, Sulton Saidxon, Xoja Ahror, Xumoyun, "Boburnoma", ilm-fan, san'at, adabiyot.

Buyuk Temuriylar avlodidan bo'lgan Zahiriddin Muhammad Bobur 12 yoshidan boshlab davlat boshqaruviga kirishgan. U umri davomida temuriyzodalar orasida nifoq o'rnida do'stlik, hamjihatlik o'rnatishni o'z oldiga asl maqsad qilib qo'yadi. Shu maqsad yo'lida u imkoni boricha biroz va to'g'ri gapni aytishni lozim ko'radi. Boburning ayni mana shu fazilati mahsulini uning davlatini gullab - yashnashida ko'rishimiz mumkin.

Shoh Bobur davlat boshqaruvi bilan hamoxang holda she'riyatga va adabiyotga kuchli muhabbat tuyadi. Temuriyzodalar orasidagi tarqoqlik shoir Bobur dilidan nazmda - quyma ruboyida o'z shiorini qoldirgan:

Gar mehr bila bu charx evrulsa edi,

Jonlardin aning javfi kerak to'lsa edi.

Bobur kibi jonga mehr bog'lar edim,

Gar ushbu jahonda mehri jon bo'lsa edi.

Zahiriddin Muhammad Bobur ota sifatida o'z o'g'illariga bergan tarbiyaviy ogitlari shunchaki oddiy bir tarbiya emas, balki Amir Temur vasiyatlarining

bardavomligidir. Qolaversa, temuriy shahzodalar, alalxusus, Husayin Boyqaroning o'z o'g'illari bilan nosozligi, toj-taxt uchun talashishlari ham Bobur uchun katta ibrat bo'lgan edi.

Shoh Bobur nazarida Husayin Boyqaroning davlat boshqaruvidagi yana bir kamchiligi- o'g'illarining birini boshqasidan ustun qoyishidadir. Bu esa mamlakatni yagona siyosat vositasida boshqarishga imkon bermagan. Husayin Boyqaro hayotidan Zahiriddin Muhammad Boburga qattiq ta'sir etgan holat uning farzandlarining toj-taxt uchun kurashi, Hirot shahriga ikkisi "Bashirkat" xokim bo'lishi edi. Ushbu mantiqsiz holatda o'zaro hurmat oyoq osti bo'lib. Ota-o'g'il, aka- ukada mehr qolmaganligini ko'rsatadi. Lekin Zahiriddin Muhammad Bobur saltanat uchun kurashda ham mardlik, hokimiyat oriyat mezon bo'lishini uqtiradi. Mirzo Bobur bunday shohlikdan beklikni ustun qo'yadi. Quyidagi qit'ada Bobur o'z fikrlarini nazm imkoniyatida a'lo darajada ifodalay olgan:

Qolmadi hurmat ahli olamda,
Olamu olam ahlidan yuv ilik.
Boburo, ikki podshohlig'din
Yaxshiroq bu zamonda bir beklik.

Zahiriddin Muhammad Boburning shaxsiy hayoti va ijodida kishi diqqatini tortadigan alohida bir jihati uning naqshbandiya tariqatining mashhur vakili Xoja Ahrori Valiyga munosabati, tasavvuf ilmi va xojaning valiylik xoli hamda salohiyatiga bergan bahosidan bilsa bo'ladi. Bobur tasavvuf g'oyalarini Bahovuddin Naqshband va Ahmad Yassaviylar ijodi hamda ularning diniy - falsafiy qarashlaridan taniy olgan. Temuriylar davrida naqshbandiya tariqatining "Dil ba yoru dats ba kor" shiori XV-XVI asrlar ijtimoiy, madaniy, ma'naviy hayoti ravnaqiga ulkan hissa qo'shdi.

O'z davrining yetuk shaxsi va adibi Zahiriddin Muhammad Bobur bu ta'limotlarni har tomonlama o'rganib, ulardan hayot va qismat mazmunini qidirishga intilgani tabiiy hol. Tasavvuf va din, urf - odatlarga ko'r-ko'rona emas, balki har bir xodisa va aqidaga aql mezoni bilan yondoshgani uning dunyoqarashi naqadar kengligidan dalolat beradi.

Bobur Xoja Ahror Valiy shaxsiyati yordamida o'z ichki dunyosi, e'tiqodi va qarashlarini bir mezonga solibgina qolmay, balki ijodida ham uning ruhidan madad olib, marhamatidan bahramand olganligini yozadi. Bobur "Qasidai Burda"ning muallifi o'z asarini yaratgandan so'ng falaj kasalligidan qutulganligini yozadi. Shu bois, bemorlikka uchragan Bobur ham Xoja Ahrorning "Volidiya" risolasini turkiy tilga tarjima qiladi va tarjima tugashi bilan kasallikdan forig' bo'ladi. Bobur benihoya irodali va juda kuchli ruhiyat egasi edi. Biz mana shu asosga tayanib shunday hulosaga keldik: Kishining savodsizligi, turli aqidalarga

mukkasidan ketishi uni o'zgalar fikriga ergashadigan, ma'naviy mo'rt va ruhan ojiz qilib qo'yadi. Zahiriddin Muhammad Bobur ayni mana shunday - "Yuraksiz el" ning jur'atga, bir maqsadga birlashishga, Hind elida temuriylar saltanati nomini oqlashga chaqirgan. Garchi bu da'vat shoh Boburning qalb nidosi edi. Xuddi shu nido Bobur dunyoqarashining shoh Bobur faoliyatining mohiyatini tashkil etadi.

Zahiriddin Muhammad Bobur umr bo'yi inson ruhiyatini bevosita ta'sir etuvchi ilohiy qudratga qattiq ishongan. Xumoyunning sog'ayishini astoydil tilagan Bobur, butun vujudi bilan uning dardini olishga, hatto bu dard bilan qazo bo'lishiga ham o'zini ruhan tayyorlaydi. Boburning e'tiqodi, otalik mehri va o'zi sig'ingan samoviy qudrat birlashib bu bag'rikeng insonni yiqitadi. Uning ruhi, orzu-umidlari o'g'li Humoyunga ko'chadi.

Bu adolatsiz dunyoda Bobur doimo yaxshilik izlagan. Ulkan bir davlatda barchaning ko'nglini topish imkoni yo'q. Biroq mudom barcha yaxshiliklariga yomonlik, vafosiga jaf o'rish Boburni charchatgan. Odamlardagi gumrohlik, faqat shaxsiy manfaatdan kelib chiqib, voqealarga baho berish, xulosa chiqarish har qanday sabr-bardoshli kishini ham muvozanatdan chiqarishi mumkin. Boburning quyidagi ruboiysi ana shunday nohaqliklardan charchagan vaqtida yozilgan:

Ne xesh meni xushlaru ne begona,
Ne g'ayr rizo mendinu ne janona,
Har nechaki yaxshiliqta qilsam afsun,
Xalq ichra yomonlig' bila men afsona.

Temuriylar saltanatidagi adolat uzoq muddat mobaynida ilm-fan, san'at, adabiyot rivojiga asos bo'ldi. Boburning insoniy fazilatlarini uning hukmdor sifatida nisbatan adolat bilan ish yutirganida o'z aksini topadi.

Darhaqiqat Bobur davlatchiligida yetuk asar, beklar ham qudratli davlat asosini tashkil etadi. Aksincha, sotqinlar-davlat asosini yemiruvchilar uning nazaridan chetda qolgani haqida ko'plab fikrlar aytiladi.

"Boburnoma" bevosita Zahiriddin Muhammad Boburning avtobiografik asari hisoblanadi. Shoh va shoir unda o'z hayoti davomidagi guvohi bo'lgan voqealarni qayd etib o'z munosabatini bildirib borgan. Asar bayonida juda ko'plab masalalarga alohida o'rin ajratilgan. Ammo muallif komil inson tushunchasini faqat bir joyda ishlatgan. Lekin, ushbu tushunchani keng ta'riflay olgan. Bobur Hindistonda xotini - Humoyunni onasi bilan o'g'lini eslab o'tirganida Humoyun kirib keladi. Ota, o'g'il va ona uzoq suhbatlashib o'tiradi. Shunda Bobur ruhiyatidagi suyukli o'g'liga otalik mehri jo'sh urib ketadi. U go'yo Humoyunni barcha xatti-harakatlari, qobiliyati va bosiqliqi, insoniy xususiyatlarini

umumlashtirib deydi: "... va alhaq suhbatta bebadal erdi va Insonni Komilkim derlar, o'shal erdi."

Asarda Komil inson tushunchasi boshqa ishlatilgan joyni ko'rmaymiz.

Ayni birgina mana shu o'rinda Mirzo Bobur komillik tushunchasini o'ziga xos va mos ravishda keng ifodalay olgan. Bugungi kunda ham biz yoshlar tarbiyasida bu tushunchadan bemalol foydalana olamiz. Yillar o'tgan sari ushbu fikrlar ziynatnalib boradiki, lekin hech ham o'z ahoridan to'kilgan emas.

Boburning shohlikka bo'lgan munosabati orqali jamiyat, davlatchilik, umuman hayotga munosabatini belgilash mumkin. temuriy sulton va shahzodalar, saroydagi hisobsiz beklar ko'proq boylikka ega bo'lish hirsini bilan yongan bir davrda Zahiriddin Muhammad Bobur o'zining butun salohiyati bilan farzandlari Humoyun, Hindol, Komronni ahillikda yashash, bir-biriga sadoqatli bo'lib davlatdorlik qilishga chaqirdi. U faqat farzandlarigina emas, balki temuriylar xonadoniga mansub barcha bek va xonzodalarning xatoliklarini kechirdi, ularni el oldida sharmisorlikdan saqlab qoldi. Bunday voqealar o'zining izzat - nafsigacha tekkan taqdirda ham, u agar shunday ish tutilsa turli darajadagi sultonlarni, beklarni birlashtirish umkoni bo'ladi, degan aqidaga amal qildi. Bu aqida Zahiriddin Muhammad Bobur nazarida Amir Temur saltanatini qayta tiklash uni dushmanlardan himoyalashning muhim chorasi hisoblanadi.

Zahiriddin Muhammad Boburning insoniy fazilatlaridan yana biri u qarindosh urug'laridan mehr muruvvatini ayamas, do'stlarining tashvishiga hamdardlik qilar va quvonchlariga sherik bo'lar, xotinlari bir necha bo'lishiga qaramay, ularning barchasini baravar izzat qilar, o'g'illarini ham hammasiga birday mehr bilan qarar edi.

Boburning ko'zga ko'ringan insoniy xislatlaridan yana biri shuki, u o'zi bilan hamsuhbat bo'lgan insonni darhol xijolatli holatdan chiqarish payida taskinli so'zlarni ayta olishidir. Bizga ma'lumki, buyuk xadisshunos olim Imom Buxoriy hazratlari ham o'z xadislaridan birida "Agar rizqing ulug' bo'lishini istasang, o'z qarindosh urug'laring bilan mehr - oqibatli bo'lgin",- deb aytganlar. Ayni mana shu xadisdagi jumlar ijrosini Zahiriddin Muhammad Boburning hayoti davomida ko'rishimiz mumkin.

Bobur hamisha beklari, ayo'nu ashraflari, otasining xizmatida bo'lgan amaldorlarini izzat-ikromini joyiga qo'ygan, ularga turli yurt, tumanlarni in'om etgan, lavozimlar bergan. "Boburnoma" da muallif millati, elatiga qarab odamlarni ajratmaganligini ko'p ta'kidlaydi. Jumladan, Qoshg'ar xoni Sulton Saidxon o'z yaqinlari bilan hech vaqosiz kelganda, ularga Lamg'or va Mandovar tumanini bergani, bir navkarini qo'shib, Andijon viloyatiga Sulton Saidxonni xon qilib

tayinlagani, ko'pchilik mo'g'ul sultonlariga "o'z tuqqanlaridin yaxshiroq ko'rub rivoyat shafqatlar" qilganini bayon etadi.

Yuqoridagi fikrlarimiz davomida biz hayotning qanchalik beshafqat ekanligini aytib o'tdik. Biz madh etayotgan Mirzo Bobur mana shunday sinovli hayotda tahsinga loyiq ishlarni amalga oshira oldi. Bobur o'zining shirinjoniga qasd qilib, zaharlagan Ibrohim Lo'diyning onasi - malika Baydani ham va shu singari o'nlab xiyonatkor va bebosh temuriyzodalarni ham kechira olibgina ham qolmay, ularga katta in'omlar, lashkaru ot-ulov beradi, o'z ixtiyorlariga qo'yadi, komil musulmon sifatida birortasidan o'ch olmaydi, ya'ni o'z takidiga ko'ra, Shayx Sa'diyning baytiga amal qiladi:

Tu badkunandayi xudro ba ro'zg'or sipor,
Ki ro'zg'or turo chokarest kinag'uzor.

(Mazmuni: Sen o'zingga yomonlik qilganini hayotga topshir, hayot seni o'ch oluvchi xizmatkoringdir).

Haqiqatdan ham ularning ko'pchiligidan hayot o'ch oldi, nobakorliklari uchun Ollahning o'rinli jazosiga giriftor bo'ladi.

Zahiriddin Muhammad Boburning sabr- bardoshlilik, kechirimlilik, rostgo'ylik, haqiqatgo'ylik, imonlilik, halollik kabi insoniy sifatlarini o'z hayot yo'limiz uchun dasturulamal qilib olishimiz joiz deb o'ylaymiz. Ayni damda kelajak avlodlarimizni komil inson etib tarbiyalashimizda buyuk shoh va shoirning o'z qalbiga joylay olgan go'zal sifatlarini farzandlarimizning ongu shuuruga bexato ko'chira olishimiz lozimdir. Ana shundagina yosh avlodlarimiz o'z tariximizdan, o'z ajdodlarimizning haqiqiy xislatlaridan bahramand bo'la oladilar. Natijada tarixiy ajdodlarimizning davomchilari bevosita shakllana boradi. Ushbu dolzarb vazifani bajarishni o'zimizning vatan oldidagi burchimiz deb hisoblaymiz va uni ado etishda astoydil xizmat qilamiz.

Foydalangan adabiyotlar:

1. "Bobur armoni" Xasan Qudratullayev "Sharq" nashriyoti Toshkent -2005

ФИО автора: Қашқадарё вилояти Касби туман Халқ таълими бўлими ходими
Мусаев Иброхим Рахимович

Название публикации: «ТАРИХ ФАНИНИ ЎРГАНИШДА ТАРИХИЙ
МАНБАШУНОСЛИК ФАНИНИНГ АҲАМИЯТИ ВА УНИНГ ПРЕДМЕТИ»

Асосий тушунчалар: манба, тарихий манба, бирламчи манба, асл нусха, автограф, битик, битма, ёзма ёдгорлик, қўлёзма, қўлёзма китоб, тошбосма, литографик китоб, нашр, оммавий нашр, илмий академик нашр, факсимиле (тарихий шахсларни имзосини нусхасини ўрганувчи фан), археография(ёзма манбаларни нашр этиш назарияси ва амалиётини ривожлантирувчи ёрдамчи тарихий фан), асосий араб ёзувлари, рўйхатга олиш, тавсифга олиш, таснифлаш –каталоглаштириш, фихрист – каталог(изоҳли луғат), карточка, аннотация, монографик тавсиф.

Манбашунослик фанини ўрганишдан мақсад

Манбашунослик фанини ўрганишдан мақсад ўқувчиларда ушбу фан соҳаси тўғрисида умумий тушунча ҳосил қилиш ва уларга қизиқишларини уйғотиш ва Ўзбекистон тарихини манбалар асосида мустақил ўрганишга ёрдам беришдан иборат.

Тарихий ҳужжат ва воқеалар баёни инсон характери, маълумот берувчи шахс, гуруҳ, фирқа, сулола, мазҳаб ва мамлакатлар манфаати йўлида турлича талқин қилиниши мумкин.

Масалан, Ўзбекистон яқин тарихи мамлакатимизнинг XIX аср иккинчи ярми ва XX аср бошларидаги сиёсий воқеалар турли даврларда, манбаларда ва турли муаллифлар томонидан турлича талқин қилинмоқда. Булар ўз даврида яратилган ёзма ёдгорликлар, тарихий ҳужжатлар ва солномаларда қандай баён қилинган? Шўро даврида қандай тушунтирилди?

Ва ниҳоят мустақиллик шароитида тарихий адолатни тиклаш, манбалар асосида холис ва объектив бўлиб ўтган воқеаларни билишимиз мумкин ва керак. Буни манбашунослик фанисиз, манбаларга илмий ёндошувларсиз амалга ошириш мумкин эмас. Чунки, ўша даврдаги ёзма ёдгорликлар аксарияти араб алифбоси

асосидаги ёзувларда, бир қисми рус тилида ҳам битилган ва ўша даврга хос тарихий хусусиятларга эга.

Манбашунослик фани юртимиз тарихи тўғрисида ҳолис ва объектив билим олишга, ўзлгимизни англашга, бой ва қадимий маданиятимизни билишга хизмат қилувчи тарих фанининг муҳим соҳаларидан биридир.

Манбашунослик фанининг предмети, мақсад ва вазифалари

Манбашунослик фани тарих илмининг асосий ва муҳим соҳаларидан бири бўлиб, турли (моддий, этнографик, ёзма ва бошқа) манбаларни ўрганиш ҳамда улардан илмий фойдаланишнинг назарий ва амалий жиҳатларини ўрганади.

Тарихий манба деганда нимани тушунамиз?

Тарихий манба деганда узоқ ўтмишдан қолган, табиат ва жамиятнинг маълум босқичидаги кечмишини ўзида акс эттирган моддий ва маънавий ёдгорликларни тушунамиз.

Моддий ёдгорликларга - қадимий обидалар, манзилгоҳлар ва мозарлар, шаҳарлар, қасрлар ва қалъалар харобалари, уй-рўзғор буюмлари ва бошқалар киради.

Маънавий ёдгорликлар деганда қадимги ёзувлар, халқ оғзаки ижоди намуналари, афсоналар, ёзма ёдгорликлар – битик, қўлёзма китоб, ҳужжатлар ва архив материаллари тушунилади.

Умуман, тарихий манба инсон ижтимоий фаолияти натижасида пайдо бўлган ва унинг хусусиятларини ўзида акс эттирган моддий ва маънавий ёдгорликлардан иборатдир. Уларни ўрганадиган фанни биз манбашунослик деймиз.

Манбашунослик фани ижтимоий фан соҳаси бўлиб, асосан икки хил бўлиши мумкин- тарихий манбашунослик ва адабий манбашунослик. Бизнинг мақсадимиз тарихий манбашуносликни ўрганишдир.

Манбашунослик фанининг вазифаларига келсак тарихий манбаларни қидириб топиш, уларни рўйхатга олиш, туркумлаш, чуқур ва атрофлича тадқиқ этиш, манбада ўз аксини топган ёки баён этилган воқеалар, келтирилган фактларни тўла ва объективлигини аниқлаш, манбанинг тарих фани

таракқиётини ўрганишдаги аҳамиятига баҳо бериш, манбашуносликнинг асосий вазифаси ҳисобланади.

Манбалар турлари

Тарихий манбаларни, уларнинг умумий характери, ўтмишни ўзида акс эттиришга қараб қуйидаги олти асосий гуруҳга бўлиш мумкин.

Моддий (ашёвий) манбалар

Маълумки, кишилиқ жамияти тарихи қарийб 40 минг йиллик даврни ўз ичига олади, лекин ёзув пайдо бўлганига эса кўп вақт ўтганича йўқ.

Масалан, цивилизациянинг илк ўчоқларидан бири бўлмиш Марказий Осиёда дастлабки ёзув арамейча хат негизда тахминан эрамиздан аввалги биринчи минг йиллик ўрталарида пайдо бўлган. Хат тарихчиси Эркин Охунжоновнинг маълумотига кўра, юртимизда араб истилосига қадар ўн саккиз ёзув тури мавжуд бўлган экан. Лекин, афсуски, кўҳна тарихимизни ўзида акс эттирган ёзма ёдгорликларнинг катта қисми бизнинг замонамизгача етиб келмаган. Уларнинг кўпчилиги босқинчилик урушлари вақтида, қолаверса табиий офатлар оқибатида йўқ бўлиб кетган.

Илк тарихнинг айрим лавҳалари ўтмишдан қолган ва инсоннинг ижтимоий фаолияти билан боғлиқ бўлган моддий ёдгорликларда, аниқроғи уларнинг бизгача сақланган қолдиқлари етиб келган.

Хуллас, моддий (ашёвий) манба деганда ибтидоий одамлар истиқомат қилган ва дафн этилган жойлар, уларнинг меҳнат ва уруш қуроллари, бино ва турли иншоотлар (қалъа ва қасрлар, ҳаммомлар ва карвонсаройлар, ҳунармандчилик устахоналари ҳамда сув иншоотлари ва бошқалар)нинг қолдиқлари, уй-рўзгор буюмлари ва зеб-зийнат тақинчоқлари тушунилади. Моддий ёдгорликларни қидириб топиш ва ўрганиш ишлари билан археология илми (юнон, архео - қадимий, логос – илм; ўтмиш ҳақидаги илм; кишилиқ жамиятининг узок ўтмишни ўрганувчи илм, қадимшунослик) шуғулланади.

Этнографик манбалар

Халқларнинг келиб чиқиши билан боғлиқ бўлган материал ва маълумотлар этнографик манба ҳисобланади. Масалан, халқ, қабила ва уруғ номлари, инсон қўли ва ақл –заковати билан яратилган қурол ва буюмларнинг нақш ва безаклари, кишилар онгида, шунингдек, оғзаки ва ёзма адабиётда сақланиб қолган ўтмиш урф-одат ва анъаналари, кишиларнинг турмуш тарзи этнографик манба ҳисобланади. Буларнинг барчасини этнография (юнон, этнос – халқ, грапхо – ёзаман, халқ ҳақида маълумотлар; халқшунослик) илми текширади ва ўрганади.

Лингвистик манбалар

Лингвистик манбалар деб тилимиздаги, аниқроғи унинг лексик-сўз бойлиги таркибидаги узоқ ўтмишдан қолган, ижтимоий – иқтисодий, маъмурий ва юридик атамалар, масалан, хирож - ўрта асрларда аҳолидан, асосан деҳқонлардан олинадиган асосий солиқ; даромад солиғи; ушр – даромаднинг ўндан бир қисмини ташкил этган солиқ; закот – чорва ва мулкдан камбағаллар учун йилига бир марта олинадиган солиқ; суюрғол – шаҳзодалар ва амирларга тожу тахт олдида кўрсатган катта хизматлари учун бериладиган ер-сув; тансуқот – камёб, эътиборга молик буюм, мато; подшоҳлар, хонлар ва нуфузли кишиларга қилинадиган тортиқ; черик - кўшин; қоровул - кўшиннинг олди ва ён томонларида борадиган махсус ҳарбий бўлинма; халифа –Муҳаммад пайғамбарнинг ўринбосари, ўрта асрларда араб мусулмон феодал давлатининг бошлиғи; миришкор – тўғриси – мири шикор, подшоҳ ва хонларнинг ов қушлари ва ов ҳайвонларини тасарруф этквчи мансабдор; мироб – сув тақсимоти билан шуғулланувчи мансабдор; қози –шариат асосида иш юритувчи судья; ёрлиғ -ўрта асрларда ҳукмдор тарафидан бериладиган расмий ҳужжат; вақфнома –масжид, мадраса, хонақоҳ ва мозорларга инъом этилган ер - сув ҳақидаги тузилган махсус ҳужжат ва бошқа атамалар жуда кўп учрайди. Бу ва шунга ўхшаш атамалар шубҳасиз қимматли тарихий материал бўлиб,

аждодримизнинг ижтимоий – сиёсий ҳаётини ўрганишга ёрдам беради.

Уларнинг келиб чиқиши ва этимологиясини лингвистика (лотин, лингуа – тил) фани ўрганади.

Халқ оғзаки ижоди

Оғзаки адабиёт маданиятнинг энг қадимги қисми бўлиб, унинг илдизи ибтидоий жамоа ва илк феодализм тузумига бориб тақалади. Оғзаки адабиётнинг айрим намуналари қадимги юнон тарихчилари, шунингдек, Табарий, Масъудий, Беруний, Фирдавсий, Ибн ал-Асир каби шарқ олимларининг асарлари орқали бизгача етиб келган. Каюмарс, Жамшид ва Сиёвуш ҳақидаги афсоналар, Аморт ва Спаретра, Тўмарис ва Широқ ҳақидаги қиссалар шулар жумласидандир.

Уруғчилик даври тарихини, айниқса, патриархал – муносабатларини ўрганишда “Алпомиш”, “Гўрўғли” каби достонлар, шунингдек, халқ эртаклари, маросим қўшиқлари, матал ва топишмоқларнинг роли ҳам бениҳоят каттадир. Бу халқ дурдоналари турли ижтимоий табақага мансуб кишиларнинг турмуш тарзи, маънавий қиёфаси, урф-одати, айниқса, узоқ ўтмишда ҳукм сурган ижтимоий муносабатлар ҳақида қимматли маълумотлар беради. Тарихий манбаларнинг бу тури билан фольклор (нем. Фольк – халқ, лоре – билим; донишмандлик, халқ донолиги) фани шуғулланади.

Ёзма манбалар

Ёзма манбалар тарихий манбаларнинг муҳим ва асосий туридир. Инсоннинг ижтимоий фаолияти, аниқроғи кишиларнинг ўзаро муносабатининг натижаси ўлароқ яратилган ва ўша замонларда содир бўлган ижтимоий-сиёсий воқеаларни ўзида акс эттирган манба сифатида ўрта аср (VI-XIX асрлар) тарихини ўрганишда муҳим ўрин тутади. Ёзма манбалар ўз навбатида икки турга бўлинади:

1. Олий ва маҳаллий ҳукмдорлар Маҳкамасидан чиққан расмий ҳужжатлар (ёрлиқлар, фармонлар, иноятномалар, молиявий-ҳисобот дафтарлари, расмий

ёзишмалар).

Ижтимоий-сиёсий, айниқса, иқтисодий муносабатларга оид масалаларни ўрганишда расмий ҳужжатлар, молиявий - ҳисобот дафтарлари ва ёзишмаларнинг аҳамияти бениҳоя каттадир. Расмий ҳужжатлар ижтимоий-сиёсий ҳаётни маълум юридик шаклда бевосита ва кўп ҳолларда айнан қайд этиши билан қимматлидир. Лекин уларнинг орасида, айниқса, расмий ёзишмаларда сохталари ҳам учраб туради. Шунинг учун ҳам улардан фойдаланилганда диққат-эътибор ва зўр эҳтиёткорлик талаб қилинади. Ҳужжатлар устида иш олиб борганда, ундан бирон ижтимоий-сиёсий воқеа ёки фактни талқин этиш учун фойдаланиш жараёнида, биттаси билан кифояланмасдан, ўхшаш бир неча ҳужжат, манбаларни қўшиб ўрганмоқ зарур, чунки битта ҳужжатда фақат бир келишув ёки ҳужжат устида гап боради. Шунинг учун фақат бир ҳужжат билан маълум ижтимоий-сиёсий масала юзасидан қатъий фикр юритиб, умумлаштириб, қатъий хулосага келиш мақсадга мувофиқ бўлмайди.

2.Тарихий, гео-космографик ҳамда биографик асарлар.

Тарихий, гео-космографик, ҳамда биографик асарлар тўғрисида шуни айтиш керакки, улар ҳукмрон синфнинг топшириғи билан ёзилган ва шу туфайли уларнинг саҳифаларида кўпроқ подшоҳлар ва хонларнинг, амирлар ва йирик руҳонийларнинг ҳаёти ва фаолияти ёритилган, моддий бойлик яратувчи меҳнаткаш халқнинг тарихи эса кўп ҳолларда четлаб ўтилган.

Хуллас, бу асарларда, яъни ёзма манбаларда ҳукмрон феодал синфнинг дунёқараши, манфаатлари ўз ифодасини топган, ўша синфнинг мақсад ва манфаатлари ифода этилганлиги билан ажралиб туради.

Мўъжаз расм-миниатюралар

X-XIX асрлар давомида қўлёзма китобларини зийнатлаш учун яратилган нафис мўъжаз расмлар ҳам тарихий манба бўлиб хизмат қилади. Юртимиз тарихи ва моддий ашёлар, ханармандчилик, кийим-кечак, меъморлик обидалари ва умуман моддий маданиятимиз хусусиятларини ўрганмоқчи бўлсак, нафис

мўъжаз тасвирий санъат намуналари- миниатюра расмлар қимматли манба ролини ўтайди. Чунки уларда тарихий ашёлар тасвири айнан, баъзан бадий ижод хусусиятларига мослаштирилган ҳолда акс эттирилади.

Масалан, буюк мусаввир Камолиддин Беҳзоднинг “Самарқанддаги Бибиҳоним масжидининг қурилиши” номли машҳур расмини эслатиш кифоя. Бу расмда XV асрдаги қурилиш жараёни, унда иштирок этаётган усталар тўғрисида мукамал тасаввур берилади. Бундай расмлардан тарихни ўрганишда тасвирий восита сифатида унумли фойдаланиш мумкин. Биз сўнгги йилларда чоп этилган манбаларда улардан шунчаки бефарқ фойдаланишларини кўришимиз мумкин. Умуман, бизгача етиб келган қадимги деворий расмлар ва қўлёзма китобларга ишланган расмларнинг аҳамияти жуда катта.

Кўриб чиққанимиздек, манбашунослик фани тадқиқот манбалари жуда кўп ва хилма-хил бўлиб, биз энг асосийлари тўғрисида маълумот бердик. Шу кунларда техника тарққиёти муносабати билан яна товушли манба, фото манба, кино-телевидение манбалари ва интернет материаллари ҳам пайдо бўлиб, улар анъанавий манбаларни инкор этмайди, балки қўшимча восита бўлиб хизмат қилиши мумкин. Айниқса компакт дискларни яратилиши турли янги педагогик воситаларни қўллаш имконини яратади.

Манбашунослик фани тарих илмининг фундаментал йўналиши бўлиб, бу соҳада фаолият олиб бориш учун бир неча тил ва ёзма манбалар тўғрисида катта билим ва тажрибага эга бўлиш талаб қилинади.

Манбашуносликка оид адабиётларни таҳлили

Бизнинг тарихимиз жуда бой, ёзма ёдгорликларимиз кўп бўлишига қарамай, ўз маданий меросимизни бутун бойлигини намойиш этадиган, унинг ўзига хос хусусиятлари ва жаҳон маданияти хазинасига ҳисса бўлиб қўшилганларини алоҳида кўрсатдиган манбашунослик фани соҳасида яратилган мукамал дасрлик ва қўлланмага эга эмасмиз. Лекин юртимизда тарих фани соҳасида олиб борилган деярли уч минг йилдан узоқроқ давр давомида тўпланган тажриба умумлаштирилгани йўқ.

Ҳозирча мавжуд дарслик ва қўлланмалар ичида академик Б.Аҳмедовнинг “Ўзбекистон тарихи манбалари” дарслиги иккинчи нашрини энг мукамал деб тан олишимиз мумкин. Қимматли маълумотлар жамлангани билан ажралиб турган бу асар янада мукамал дарслик учун асос бўлиб хизмат қилади. А.Ҳабибуллаевнинг “Адабий манбашунослик ва матншунослик” қўлланмасида ҳам қатор ижобий хусусиятлар мавжуд бўлиб, улардан тарихий манбашунослик бўйича дарслик тузишда фойдаланиш мумкин.

А.А.Мадраимов томонидан тузилган “Манбашуносликдан маърузалар мажмуаси”да илк бор араб, форс ва турк тилидаги тарихий манбалар хусусиятларини характерлашга ҳаракат қилинган ва манбалалар тўғрисидаги маълумотлар манба номи остида берилиши билан ажралиб туради.

Манбашунослик фани кўп асрлик анъанага эга бўлса-да, юртимиз манбашунослиги юқорида зикр этилган асарларда умумлаштиришга ҳаракат қилинди. Манбашуносликни ўрганиш учун биринчи галда тарихга оид илмий тадқиқотлар, ёзма ёдгорликлар нашрлари ва бирламчи ёзма манбалар билан бевосита ишлашга тўғри келади. Бу соҳада Я.Ғуломов, Б.А.Аҳмедов, А.Ў. Ўринбоев каби йирик олимлар асарлари, Ўзбекистон Республикаси Фанлар академияси Абу Райҳон Беруний номидаги Шарқшунослик институтида сақланаётган қўлёзмалар тавсифини ўз ичига олган 11 жилдлик монографик каталог ҳамда махсус каталог – фихристлар, тадқиқотлар бўлғуси манбашунослар учун намуна бўлиб хизмат қилиши мумкин.

Ёрдамчи манба сифатида энциклопедик қомуслардан фойдаланиш, манбашуносликни яхши эгаллаш учун бир неча тил, айниқса араб ёзувидаги туркий тил ва ғарб тилларидан инглиз, немис ва француз тилларидан бирини яхши билиши керак. Бу соҳада рус тили ҳам катта мавқега эга.

Манбашунослик тарих фанининг бир қатор ёрдамчи соҳалари – палеография, дипломатика, геральдика, сфрагистика, эпиграфика, нумизматика, метрология ва хронология қўлга киритилган ютуқларга таянади.

Палеография (юнон. Палео - қадимий, графхо – ёзаман; қадимий ёзув) қадимий қўлёзма асарларнинг қоғози, муқоваси, сиёҳи, ёзуви ва ёзиш усулларини

текширади.

Дипломатика (юнон. Диплома – икки букланган қоғоз; ҳужжат) расмий ҳужжатларни ўрганиш ва таҳлил қилиш билан шуғулланади.

Геральдика (юнон. Геральд – герб, белги, нишон) қадимий герблар, турли-туман нишон ва белгиларни (масалан, қадимги туркий қабилаларнинг тамгалари) ўрганади.

Сфрагистика (юнон. Спрагис – муҳр) қадимий муҳрлар (подшоҳлар, хонлар, амирлар ва қозилар муҳрлари) ва уларнинг ёзувларини текширади.

Эпиграфика – (юнон. Эпи – устида, тепасида, грапхо – ёзув; бирон нарса; буюм устидаги ёзув) тош, металл буюмлар, ёғоч ва бошқа қаттиқ буюмлар устига ўйиб ёзилган қадимги битикларни ўрганади.

Нумизматика (лотин. Нумис – пул) қадимий пулларни, ашёси, шакли, вазни, ёзувлари, зарб этилган жойи ва вақтини текширади.

Метрология (юнон. Метрон – ўлчов, логос – тушунча – билим; ўлчовлар ҳақида тушунча) ўтмишда турли мамлакат ва халқлар орасида амалда бўлган оғирлик, масофа ва сатҳ ўлчовларини ўрганади.

Хронология (юнон. Хронос – вақт, логос – тушунча, билим; вақт ҳақида тушунча) қадимги халқлар орасида ва мамлакатларда амалда бўлган йил ҳисоби ва тақвимни ўрганувчи соҳа. Абу Райҳон Берунийнинг “Осор ул-боқия” (“Қадимги халқлардан қолган ёдгорликлар”) номли асари турли тақвимларни ўрганишга бағишлангани учун Европада “Хронология” номи билан машҳур.

Манбашунослик фанини ривожланишига муносиб ҳисса қўшган ўзбек олими.

Ўзбекистон халқаро ислом академиясида таниқли шарқшунос олим, тарих фанлари доктори, профессор, Ўзбекистон Республикасида хизмат кўрсатган ёшлар мураббийси, Ўзбекистон халқаро ислом академиясида манбашунослик илмининг улкан устунларидан бири, тенгсиз, шарқшунос олим Убайдулла Уватов Қашқадарё вилояти Ғузор туманида (1940-2020 йиллар) туғилган. 1958-

1969 йилларда Ўзбекистон Миллий Университети Шарқшунослик факультетининг араб филологияси мутахассислиги бўйича тамомлаган. Юқори малакали мутахассис сифатида Миср, Ироқ, Ливия мамлакатларида таржимон бўлиб ишлаган. Убайдулло Уватов Миср олимлари орасида маълуму - машхур бўлган. У кишини яхши таниган араб олимлари Убайдулла домланинг араб тилини мукаммал билишлари, ҳатто Миср шеваларида ҳам бехато сўзлай олганини таъкидлашган. У киши ёзиб қолдирган кўплаб асарлар ўзига хослиги билан алоҳида ажралиб туради. Жумладан, олимнинг ҳадис илмига доир асарларида суннат ва ҳадис имомлари ҳақида батафсил маълумот келтирилган.

Амир Темур ҳақида Мустабид совет даврида Ибн Арабшоҳнинг Амир Темур ҳақидаги асарини таржима қилиб, улкан журъат билан Ўзбекистонга олиб келган.

Убайдулла Уватов мустақиллик йилларида ислом оламида жуда машхур бўлган, аммо ўз ватанида исми ҳам нотаниш кўплаб алломаларимизнинг ҳаёт йўли, илмий-маънавий меросини халқимизга таништиришдек шарафли ишни амалга оширди. Жумладан, Имом Бухорий, Имом Термизий, Ҳаким Термизий, Имом Мотуридий, Маҳмуд Замахшарий, Абул Муин Насафий, Абу Зайд Ломиший каби юртимизда камолга етган кўплаб алломалар ҳақида биринчилардан бўлиб ўзбек тилида илмий-маърифий рисоалар нашр эттирган.

Шунингдек, олим ўз илмий фаолияти давомида 300 дан ортиқ мақола, 50 га яқин китоб ва рисоалар тайёрлаган. Мазкур илмий ишлари орасида рус, араб, турк тилларида чоп этилган тадқиқотлар ҳам талайгина бўлиб, улар Миср Араб Республикаси, Саудия Арабистони, Россия, Туркия, Қозоғистон ва Қирғизистонда нашр этилган. «Ўрта Осиё олимлари қомуси», «Ўзбекистон буюк алломалар юрти», «Буюк юрт алломалари» каби салмоқли тўпламлар ҳам олимнинг кўп йиллик машаққатли меҳнати натижасидир.

Фойдаланилган адабиётлар рўйхати

1. Б. А. Аҳмедов. Ўзбекистон тарихи манбалари. - Тошкент: “Ўқитувчи”. 2001. Б. 7-14.
2. Т. С. Саидкулов. Ўрта Осиё халқлари тарихининг тарихнавислигидан лавҳалар. - Тошкент: “Ўқитувчи”. 1993. –Б. 3-9.
3. Портал. 2021 йил 27-июлда Ўзбекистон матбуот ва ахборот агентлиги томонидан №-0677-сонли рақам билан рўйхатга олинган.

ФИО автора: Ўзбекистон Республикаси

Жамоат хавфсизлиги университети

Психологик таъминлаш бўлими психологи

Чиналиева Муштарийбегим Маъмуржон қизи

Название публикации: «ШАХС НАЗАРИЯЛАРИ ВА ПСИХОЛОГИК АМАЛИЁТ»

Аннотация: Инсон туғулганидан бошлаб шахс бўлиб шаклланишига қадар бўлган босқичларда ижтимоий, биологик, маъданий жараёнлар таъсирида камол топади. ХХІ аср инсонидан бу ҳолатларга ахборот хуружлари, уларни саралай олиш кўникмасига эгаллиги, комил инсон бўлиб етилишга асосий вазифа бўлиб хизмат қилади.

Калик сўз: индивид, шахс, ортогенез, идеал, рационал, биографик, эксторверсия, интроверсия, нейротизм, психотизм, динамик, конституцион, серфайратлилик, ҳиссий реактивлик, темпераментал, характер.

Шахс ва уни сифатларини ўрганиш, аниқроғи уларни ривожланиш босқичлари ҳамда намоён этишини аниқлаш ўз тарихига эга бўлиб¹⁰², бу тадқиқий жараёндан кўзланган мақсад камолотга етиш йўли, истаги ва бу истагни вужудга келганига таъсир кўрсатган ички ва ташқи омилларни белгилаб олишдан иборатдир. Гарчи мураккаб бўлсада, айнан шу тариқа етук шахс моделлари яратилган, турли хил концепцияларни асосий ғояларига асос солинган. Фан методологияси тарихидан маълумки, тадқиқот предметининг мураккаблиги турли хил ёндашувларни келиб чиқишига сабаб бўлган. Шахсни биологик, ижтимоий, психологик, жисмоний, маънавий каби хусусиятларини ўрганадиган фанлар жуда кўп. Агарда, тадқиқ этиш назари бўйича уларни алоқадорлик даражасини инобатга олсак, масалан шахс фақатгина мулоқот тизимида коммуникатив, ахборот ишлаб чиқариш, когнетив, эмотив, конатив ҳамда креатив каби вазифаларни бажаради. Бу вазифаларни бажариш жараёнини кузатсак, бунда фалсафа, физиология, тиббиёт, психология, педагогика, филология ва бошқа қатор фанлар ўрганилиши шарт бўлган масалалар мужассамлашганини белгилаб олиш мумкин. Шу жиҳатларга алоҳида урғу бериб, шахс ва уни барча хоссаларини ўрганишга қаратилган фанларни бирлаштирувчи асос бу - тадқиқот объекти ҳисобланади. Шунинг учун бўлса керакки, мазкур масалага оид аниқ, диний, илмий каби таълимотлар яратилган бўлиб, уларни бирлаштирувчи ғоя – комилликка етказиш йўллари белгилаб олишдир. Мисол тариқасида қанчалик зиддиятли бўлмасин, инсон концепциясини антиқ моделида ўз аксини топган асосий ғояларни кўрсатиб

¹⁰² Ждан А.Н. История психологии: от античности до наших дней. – М.: МГУ, 1990. – 3.

ўтиш мумкин: - **Инсон, коинотда алоҳида муҳим ўрин тутати; Индивид фақатгина ирқий ёки алоҳида миллат ва давлатгагина эмас, балки бутун бир инсониятга мансубдир; Ҳар бир киши унга ижтимоий ва психологик автономияни таъминловчи шахсий қадр-қиммат ва ҳуқуқга эга бўлиб, аниқ социум уни тан олиши ва эҳтиром этиши шарт; Индивид онгли тарзда хулқини назорат қилиши ва тартибга келтириши зарур, буни асосий воситаси – рационал ўзини англаш ҳисобланади.**

Ҳар бир таълимот ўзининг концепцияси асосида комилликка етиш масаласига ёндашиб, ҳар қандай соғлом таълимот замирида жисмоний, маънавий ва психологик барқарорликни таъминлаш, инсон онги ва қалбига қаратилган турли мазмундаги иллатлар ва салбий хулқ намуналарининг таъсиридан асраш ётгандир. Бунинг учун эса шахс ҳар томонлама идеал моделга яқинлашиш лозим бўладики, бу жараёни шахсий ривожланиш стратегияси таъминлай олиши мумкин. Чунки Т.Эймернинг ортогенез назарияси бўйича ривожланишда дифференциаллашув, махсуслашув, марказлашув ва иерархик интеграция каби жараёнлар кузатилади. Бу ўз навбатида қуйидаги ҳолатларни таъминлашни тақозо этади:

14. шахсни ўзига ва атрофдагиларига бўлган муносабатини ижобийлаштириш учун замин яратишни;

15. намунавий хулқ моделини эгаллаш йўллари белгилаб беришни;

16. шахсий мослашувчанликка эришганлик даражасини баҳолашни;

17. муҳитни ўзлаштирилганлик даражасини баҳолаб, уни такомиллаштириш мақсадида ҳаётий иделлар белгилашни;

18. ҳаёт мазмундорлигини таъминлашда қабул қилинган ижтимоий меъёрларга риоя этишнинг даражасини долзарблаштиришни ва б.

Кўрииб турибдики, ҳолатларни таъминлаш бевосита таълим-тарбия маҳсулдорлигини таъминлашга боғлиқ бўлиб, бунда оила, маҳалла ва таълим муассасаларининг ҳамкорлиги - камолотга етказишга қаратилган бўлиши лозим. Камолотга етказиш масаласи мажмуавий тарзда ёндашишни тақозо этиб, биринчи навбатда шахсни яхлит ижтимоий биопсихологик тизим сифатида кўришни тақозо этади. Агарда, шахсни яхлит тизим сифатида кўриб чиқмоқчи бўлсак, бунда уни тагтизимларини белгилаб олиш лозим бўлади.

Шахснинг биринчи тагтизимига ижтимоий-демографик ахборотлар мажмуаси киради. Бунда, унинг анкета ва биографик маълумотлар, тавсияномалар, ва диагностик суҳбатларнинг натижаси таҳлил предмети сифатида танланади. Шу йўсинда идел моделга яқинлашиш мотивини белгилаш имконияти ҳам мавжуд.

Шахснинг иккинчи тагтизимига унинг ортттирган билимлари, тажрибаси, маҳорати ва одатлари киради.

Шахснинг учинчи тагтизимига психик жараёнларнинг индивидуал хусусиятларидан келиб чиқувчи хислатлар мажмуаси, яъни психомоторика ва ҳислари киради.

Шахнинг тўртинчи тагтизимига темпераментда мужассамлашган асаб тизимининг тури, оддий эҳтиёж ва инстинктлар, жинс ҳамда ёш каби хоссалар киради.

Ҳар бир тагтизим услубий тайёргарлик ва яхлит тизимни ўрганишнинг ягона мақсадини ўзида ифода этган вазифалар асосида ўрганишни тақозо этади. Фанда шахс назариялари жуда кўп, аммо психологик хулоса ва баҳо беришда омилли назариялар алоҳида аҳамият касб этади. Бу назариялар таҳлил давомида сифатлар таснифини, уларни сон ва сифат белгиларини аниқлаш учун мақбул эканлиги учун тадқиқотчилар эътиборини қозонди. Психология фанида омилли назариялар шахснинг индивидуал тафовутларини эмпирик ўрганишга мўлжалланган. Бизга маълумки: “Шахс ўзини ижтимоий, ижтимоий-психологик, умумпсихологик аҳамият касб этувчи томонлари билан бошқа инсонлардан фарқ қилувчи тавсифи индивидуаллик дейилади”¹⁰³. Гарчи психосоциобиологик тизим сифатида у ташқи жиҳатдан бир хил тузулишга эга бўлмасада, аммо бу ҳолат уларни субстанционал белгилари бўйича бир-бирларига ўхшамайди деган маънони англамайди. Шу сабабли, омилли ўрганиш шахс сифатларининг динамикасини аниқлаш учун қулай ҳисобланадики, бу масалани эмпирик тадқиқотлар натижасига таяниб биринчилар қатори Ч.Спирмен ўрганиб, шахсни тадқиқ этишни икки омилли моделини ишлаб чиқди. Унгача бўлган даврда эса, эмпирик тадқиқотларда бу тарздаги ёндашувлар кузатилмасди.

Шахсни омилли таҳлил этиш, ташкилий-услубий жиҳатлардан мураккаб бўлсада, бу масала бир қатор тадқиқотчилар эътиборини жалб этиб, психология фани тарихида Л.Тэрстоун ишлаб чиққан модели асосида кўп омилли таҳлил тушунчасини киритдики, мазкур модел омилларни гуруҳларга ажратиш учун қулай ҳисобланади. Бу каби тадқиқотлар психология фани тарихида жуда кўп учрайди. Масалан, К.Барт психик ривожланиш жиҳатидан барча кўрсаткичларнинг ўзгаришини кўрсата оладиган - бош омилларни, таҳлил жараёнида битта омилни шарҳлашдан кўра амалиёт учун аҳамиятли бўлган – гуруҳий омилларни, бир кўрсаткичга эга бўлган – махсус ҳамда тасодуфий ва вазиятли омилларни артефакт сифатида амал қилишини асослаб берди. Кўп омилли моделлар шахсни ўрганишда услубий, ташкилий ва методологик жиҳатлардан тадқиқотчи учун қийинчиликлар туғдирганлиги ҳамда психологик ёрдам кўрстиш амалиётида тезкорлик жиҳатидан айрим ноқулайлик туғдирганлиги сабабли танқидга учради. Лекин Р.Кэттелл, Г.Айзенк ҳамда Ж.Гилфордлар томонидан яратилган шахсни кўп омилли ўрганиш моделлари бу кунга қадар психологик амалиётда қўлланиб келинмоқда. Буни турли сабаблари мавжуд бўлиб, асосийлари сифатида илмий метрик асоси мустаҳкам эканлигини кўрсатиб ўтиш мумкин.

Тизимлар назариясидан маълумки, тўлқинли ва даврий жараёнлар барча турдаги тизимлар, шу жумладан психосоциобиологик тизимларга ҳам хосдир. Тўлқиннинг узунлиги ёки даврнинг давомийлигини излаш, асослаш ҳамда

¹⁰³ Ғозиев Э.Ғ. Шахс индивидуаллигининг методологик жабҳаси // Психологияда шахс индивидуаллиги шаклланишининг долзарб муаммолари (Вазирлик микёсидаги илмий-амалий анжуман материаллари). - Тошкент, 2012. - Б. 4.

уларни ўлчов бирлигини амалга ошириш (ташхислаш) тизим истиқболини белгилаб олиш имконини яратади. Шу сабабли бўлса керакки, Р.Кэттелл шахни ўрганишда омилли моделини яратиб, “Сифатлар назарияси”нинг концептуал ҳолатидан келиб чиққан ҳолда шахсни яхлит тарзини (умумий кўринишини) яратган. Бунда динамик сифатларга урғу бериб, унингча, шахс моҳиятини белгиловчи кўрсаткич айнан динамик сифат ҳисобланиб, Р.Кэттелл уни “ментал тузилиш” деб кўрсатган.

Р.Кэттеллни таъкидлашича, шахсда **сиртки** ва **бошланғич сифатлар** мужассамлашган бўлиб, сиртки сифатларга турли хулқ намуналарини ифодаланишида бир бирига ҳамроҳлик (тўлдириладиган) сифатлар киради. Бошланғич сифатлар эса, сиртки сифатларнинг замирида туриб, улар нисбатан барқарор ва муҳим ҳисобланиб, хулқни баҳолаш имкониятини яратади ва бу фақатгина омилли таҳлил услуби асосида аниқланади.

Ҳар қандай ажратилган шахсий сифат муҳит (муҳит таъсири асосида шаклланадиган сифатлар) ва ирсий (конституцион сифатлар) омилларнинг мужассамлашганини ҳосиласи ҳисобланиб, аммо ифодаланишда албатта бирини устунлиги кузатилади. Р.Кэттелл мақсадга еришишда фаолликни таъминловчи - **динамик** ҳамда **конститутцион** омиллар билан боғлиқ бўлган, серғайратлилик, ҳиссий реактивликда ифодаланадиган – **темпераментал** сифатларни ажратади. Шу тариқа, у, шахсга оид ахборот олиш тизимини (манбаасини) асослаб, шахсни темпераменти, қобилияти ва бошқа сифатларини баён этиб, шахсни баҳолашни “тенгланма рўйхатлари”ни тавсия этди.

Психологик амалиётда шахснинг хулқини прогнозини амалга ошириш, сифатларни мужассамлашгани ҳамда психологик вазиятларнинг индекси асосида амалга ошириладигани, бу ўз навбатида психологик маслаҳат, психокоррекция ва психопрофилактика ўтказишнинг сифатини таъминлаш учун хизмат қилади. Чунки психологик тавсифнома шахсда мужассамлашган сифатлар мажмуасини ифодаланганлик даражаси асосида тузилиши лозим бўлади. Психологик тавсифномани тайёрлаш мураккаб жараён бўлсада, иш берувчи учун меҳнат тақсимотини амалга ошириш, ходимларни лавозимга тайинлаш, меҳнат жамоасини бошқариш, жамоада меҳнат самарадорлигини таъминлаш жараёнлар маҳсулдорлигини таъминлаш учун амалий аҳамият касб этади. шу сабабли жуда кўп корхоналарда психолог лавозими жорий этилган.

Шахс ва уни хусусиятларини ўрганишда фақатгина тажрибавий (шу жумладан биологик ва психологик) услубларни қўлланилишини ўзи кифоя эмас. Чунки шахс ва уни турли соҳалари шу жумладан ички кечинмалари ҳамда ҳиссиётлари тўла тўқис ташқи кузатувларга берилмайди. Боз устида экзистенциализм оқимининг ёрқин намоёндаси бўлган К.Ясперснинг таъкидлашича “Инсон ҳар дақиқа ўзгаради, шу сабабли унга барқарор тарзда тариф беришнинг иложи йўқ”¹⁰⁴.

Шахсни камолотга етиш жараёнида унинг тузулишида сон ва сифат ўзгаришлар содир бўлади, негаки, шахс, когнетив аппарати асосида воқеа ва ҳодисаларни аналогиясини (қиёслашни амалга ошириб) ўтказиб, мантиқий

¹⁰⁴ Человек с точки зрения исламской доктрины. – СПб.: Петербургское Востоковедение, 2011. – С. 59.

хулосалар чиқаради. Ва ўз навбатида бу хулосалар асосида хулқини ислоҳ этиб бориши эҳтимолдан холи эмас. Бу бевосита А.Маслоу ўтказган тадқиқотларининг натижаларига кўра шахсни хавфсизлик ва ҳимояга оид бўлган эҳтиёжларини қондириш қаратилганлиги билан шартланган бўлиши мумкин (А.Маслоуни таъкидлашча шахсни хавфсизлик ва ҳимояга оид бўлган эҳтиёжлари 70% гача қондирилиши мумкин)¹⁰⁵. Негаки, шахс жамият ва тарих маҳсули ҳисобланиб, унинг ҳаракатлари, мақсадини шаклланиши ва интилишлари бевосита у яшаб турган жамиятнинг ижтимоий-маданий ҳолатига боғлиқдир.

Г.Айзенкнинг назарияси эксторверсия – интроверсия, нейротизм ва психотизм каби уч омилли психодинамик хоссалар асосида таркиб топтирилган бўлиб, мазкур типларни у, шахс тузулишининг умумий босқичли мажмуаси деб кўрсатади. Унинг фикрича, кейинги даражада - сифатлар, ундан кейин эса - оддий реакциялар, реал кузатиладиган хулқ ифодаланган бўлади.

Р.Кэттеллнинг иккинчи тартибдаги омиллари, Г.Айзенкни биринчи иккита омилларига мос тушади. Тадқиқотларини ўтказишда Г.Айзенк Р.Кэттелл каби шахсни ўрганишда баҳоловчи услуб, сўровнома, вазиятли тест, физиологик ўлчовларни қўллаш қатори ирсийлик омиллини алоҳида инобатга олган эди.

Шахсни ўрганишга оид бўлган яна бир назария, бу Ж.Гилфордни омилли назарияси ҳисобланиб, уни таълимоти XX асрнинг 30 йилларига тўғри келади. Унингча, шахс сифатларини омилли таҳлилни амалга ошириш, индивидуал тафовутларни, жумладан интеллект ва креативлик соҳасини ҳам белгилаб олиш учун ягона услубдир.

Психологик тадқиқотларни ўтказишда бу моделлар, аниқроғи шахсда мужассамлашган сифатлар мажмуасини ифодаланганлиги ва уларни намоён этишини прогнозлаш учун қулайдир. Шу аснода психологик прогнозни амалга ошириш мураккаб, кўп босқичли интеллектуал жараён эканлигини кўрсатиб ўтиш мумкин. Чунки ривожланиш психологиясининг асосий тамойилларига суяниб, шахс сифатлари ва намоён бўладиган эҳтимолли хулқ моделини психологик вазиятни инобатга олган ҳолда прогнозни амалга ошириш каби масъулиятли вазифани тадқиқотчи шунчаки қизиқишидан келиб чиққан ҳолда амалга оширилмайди. Негаки психологнинг касб этикасида кўрсатилганидай, мутахассис ҳар бир берган хулоса ва тавсияси учун масъул ҳисобланади. Психологик прогноз деганда, субъектни психологик ривожланишининг даврий босқичлари, муддати, йўллари ҳамда вазият омиллини инобатга олган ҳолда истиқболдаги ҳолатини белгилаб олиш мақсадида мажмуавий услубларни кенг тарзда қўлланиб амалга ошириладиган мақсадли психологик таҳлил назарда тутилади. Кўриниб турибдики, шахс ривожланишини прогнозини амалга ошириш, турли вазиятларда ўзини намоён этиш ҳолатини белгилаш тадқиқотчидан прогноз назариясини билиш ва уни амалиётда қўллаш лозимлигини кўрсатади. Ўз навбатида тузулиши, функционалиги, мақсади ҳамда сифати бўйича улар ҳам турларга ажратилади.

Умуман олганда психология фанида омилли назариялар:

¹⁰⁵ Maslow A. Self-actualizing and Beyond // Challenges of Humanistic Psychology. - N.Y., 1967. – P. 51.

6. биринчидан, шахсга оид бўлган таълимотларни такомиллашувига ижобий таъсир кўрсатиб, психологик ёрдам кўрсатиш сифатини оширишга асос солди;

7. иккинчидан, шахсни ўрганиш давомида инobatга олинishi шарт бўлган сифатлар, психик ва психофизиологик хусусиятлар ҳамда психологик вазиятларни инobatга олиш лозимлигини белгилаб берди;

8. учунчидан, амалий психодиагностикани ривожига, аниқроғи психик ривожланиш тамойилларини асослашга амалий таъсир кўрсатди.

Адабиётлар:

1. Абдурахманов Р.А. История психологии: идеи, концепции, направления. - М.: МПСИ, 2006.
2. Ждан А.Н. История психологии: от античности до наших дней. – М.: МГУ, 1990.
3. Корчемный П.А., Федотов В.В. Психология человека: Учебное пособие. - М., 2008.
4. Платонов К.К. Структура и развитие личности. - М., 1986.
5. Психологическая диагностика // Учебное пособие. – М.: УРАО, 1997.
6. Расулов А.И. Шахсинг индивидуал-психологик хусусиятларини психогеометрик тест ёрдамида ўрганиш // Ж. Касб-хунар таълими. 2007, 6-сон.
7. Ғозиев Э.Ғ. Шахс индивидуаллигининг методологик жабҳаси // Психологияда шахс индивидуаллиги шаклланишининг долзарб муаммолари (Вазирлик миқёсидаги илмий-амалий анжуман материаллари). - Тошкент, 2012. - Б. 4-6.
8. Рубинштейн С.Л. Основы общей психологии. - СПб.: Питер, 2007.
9. Фельдштейн Д.И. Психология взросления: структурно-содержательные характеристики процесса развития личности / Избранные труды. - М.: Московский психолого-социальный институт, 1999.

ФИО автора: Закирходжаева Ш.А. доцент

Ташкентский финансовый институт

Название публикации: «НАПРАВЛЕНИЯ СОВЕРШЕНСТВОВАНИЯ ИНВЕСТИЦИОННОЙ ДЕЯТЕЛЬНОСТИ СТРАХОВЫХ КОМПАНИЙ»

Аннотация: Актуальность темы исследования заключается в необходимости повышения эффективности инвестиционной деятельности национальных страховых организаций, так как, учитывая мировой опыт, инвестиционная деятельность должна обеспечивать основной доход страховых компаний, что позволит, существенным образом, регулярно увеличивать собственный капитал и улучшать финансовое состояние, а в целом, обеспечивать возможность развития национального страхового рынка и оказывать позитивное влияние на развитие национальной экономики.

Abstract: The relevance of the research topic lies in the need to improve the efficiency of the investment activities of national insurance organizations, since, taking into account world experience, investment activities should provide the main income of insurance companies, which will allow, in a significant way, to regularly increase equity capital and improve financial condition, and in general, provide the possibility of developing the national insurance market and having a positive impact on the development of the national economy.

Ключевые слова: Страховая деятельность, инвестиционная деятельность, страховой бизнес, инвестиционный доход, инвестиционная активность, инвестиционная политика, страховой рынок, инвестирования.

Key words: Insurance activity, investment activities, insurance business, investment income, investment activity, investment policy, insurance market, investment.

Страховая деятельность имеет ряд специфических особенностей и одна из них состоит в том, что в распоряжении страховщиков в течение определенного срока находятся временно свободные от обязательств средства, которые могут быть размещены в инвестиции в целях получения дохода.

Инвестиционный доход — это дополнительный источник прибыли страховщика. В результате этого снижается ставка дохода, закладываемая в структуру тарифной ставки, и, следовательно, уменьшается тариф на эту сумму, в чем в равной степени заинтересованы как страховщики, так и страхователи.

Страховой бизнес функционирует успешно при условии, что инвестиционная деятельность страховых компаний генерируется в разных сферах рынка. Страховщики находятся в постоянной зависимости от настоящей ситуации на рынке. Это заставляет страховщика проводить грамотную, а самое главное, осторожную инвестиционную политику. Соответственно, надежность, доходность, диверсификация и ликвидность — главные критерии эффективной инвестиционной политики страховой организации. Таким образом, затронутая

тема является всегда актуальной для страховых организаций, учитывая современный динамично развивающийся денежный и финансовый рынок.

Страховой рынок Узбекистана несмотря на «солидный возраст» сопоставимый с суверенным возрастом страны, все еще находится на начальных этапах своего развития. В то же время банковский сектор, вопреки трудностям кризисного периода, достиг внушительных результатов и играет в экономике страны важную роль.

В развитых странах страховой сектор является одним из трех крупнейших источников инвестиций в свои экономики. Это – государство, пенсионные фонды и страховые компании. Банки в этом ряду не обозначены. Поэтому нам крайне важно развивать отечественный страховой бизнес, чтобы в будущем получить независимый источник долгосрочных частных инвестиций в экономику. Большая емкость страхового рынка - благо для экономики любой страны, так как играет стабилизирующую роль, как источник финансирования убытков, так и как источник огромных инвестиционных ресурсов.

В 2016-2019 годах рост страховых премий составил в среднем 150 %, в 2020 году -94 % по сравнению с 2019 годом. Основные причины снижения являются введение карантинных норм, отсутствие удаленной работы некоторых компаний и снижение доходов населения в период карантина.

Инвестиционная активность с 2016 по 2020 год увеличилась на 287%. При этом депозиты увеличилась в 4,6 раза, недвижимость – 6,2 раза, кредиты – в 5,8 раза. За 9 месяцев 2021 года общий объем инвестиций составил 3 609,6 млрд.сумов.¹⁰⁶ Тем не менее, рост активов и собственного капитала страхового рынка мог бы показывать гораздо лучшие результаты и этому препятствуют три основные проблемы страхового рынка:

1. Высокие аквизиционные расходы (комиссионные вознаграждения), которые не позволяют страховым компаниям наращивать страховые резервы. С моей точки зрения это связано с высокой коррумпированностью рынка добровольного страхования.

2. Крайне высокий уровень трансграничного перестрахования по добровольным классам страхования. С одной стороны, проблемы в области перестрахования связаны с частично неконтролируемым уходом денежных средств за рубеж. С другой стороны, при ограничении перестрахования сказывается недостаточная капитализация самих страховых компаний и невозможность ими удерживать крупные риски.

3. Практически полное отсутствие конкуренции на страховом рынке в части страхования через банковские окна. Банки и финансово-промышленные группы создали дочерние страховые компании, тем самым исключив доступ к своим клиентам другим страховым компаниям, преследуя исключительно собственные экономические интересы с той целью, чтобы клиент как можно большую часть своих денег оставлял внутри их группы. Это вполне здоровое и оправданное

¹⁰⁶ www.mf.uz – Официальный сайт Министерства финансов Республики Узбекистан.

действие в случае, если присутствует конкуренция. Когда же ее нет, это наносит большой вред качественному развитию страхового сектора.

Несмотря на вышеуказанные проблемы и их высокую актуальность, следует отдать должное Агентству по развитию страхового рынка Узбекистана в части регулирования и внесения особенно последних изменений в отечественное законодательство, в частности, разработка и внедрение новой редакции Закона о страховой деятельности, принятие постановления Президента Республики Узбекистан № ПП-5265 «О дополнительных мерах по цифровизации страхового рынка и развитию сферы страхования жизни», увеличены требования к капитализации страховых компаний, существенно пересмотрены принципы деятельности страхового посредничества. Считаем, что все эти меры приведут к долгосрочному росту, разумной концентрации и увеличению прозрачности страховых компаний, как полноценных игроков на финансовом рынке Узбекистана.

В соответствии с Положением об инвестиционной деятельности страховщика и перестраховщика, объектами инвестиционной деятельности страховщика (перестраховщика) являются:

- государственные ценные бумаги Республики Узбекистан и иностранных государств;
- банковские сертификаты (депозитные сертификаты);
- движимое и недвижимое имущество;
- долевое участие в уставном капитале юридических лиц;
- ценные бумаги, в соответствии с законодательством Республики Узбекистан;
- займы (финансовая помощь) лизинговым организациям;
- иные объекты инвестиционной деятельности, не противоречащие законодательству.

В целях обеспечения финансовой устойчивости страховщик (перестраховщик) обязан размещать свои активы на принципах возвратности, ликвидности, диверсификации и прибыльности.

Страховщик (перестраховщик) обязан соблюдать следующие основные условия при осуществлении инвестиционной деятельности:

1. компетентное управление инвестициями и связанными с ними рисками;
2. обеспечение информационной прозрачности и конфиденциальности.

1. Компетентное управление инвестициями и связанными с ними рисками обеспечивается страховщиком (перестраховщиком) путем:

- утверждения инвестиционной политики, в которой указываются основные направления инвестиционной деятельности страховщика (перестраховщика);
- анализа объектов инвестирования и периодической оценки полученной доходности и т. п.

2. Обеспечение информационной прозрачности и конфиденциальности осуществляется путем:

- раскрытия информации в соответствии с требованиями законодательства;
- ежегодного отчета перед учредителями об осуществленных инвестициях.

Основные инвестиционные требования, применяемые страховыми компаниями¹⁰⁷

Тип актива	Лимит %	Требования
В уставные капиталы других юридических лиц	50%	От источников собственных средств страховщика
Долевое участие в уставном капитале одного юридического лица	30%	От уставного капитала данного юридического лица
Недвижимое имущество	50%	От активов страховщика за один земельный участок или объект недвижимости
Банковский депозит (вклад)	40%	От активов страховщика
В кредитные организации, общая сумма	30%	От активов страховщика
Размещение активов у связанных лиц	15%	От уставного капитала страховщика
Предоставлять займы учредителям, акционерам, работникам	10%	От уставного капитала страховщика
Привлекать займы (финансовую помощь)	30%	От источников собственных средств страховщика
Страховщик обязан иметь денежные средства на расчетных счетах и иных банковских счетах	3%	От суммы начисленных страховых возмещений за предыдущие 12 месяцев

В соответствии с инвестиционной политикой, разрабатываемой каждой компанией, все сотрудники обязаны нести ответственность за максимально эффективное использование капитала и ликвидных ресурсов компании. Всем сотрудникам рекомендуется предлагать стратегии для повышения эффективности и действенности развертывания и использования этих ресурсов.

Первая линия защиты (= «Финансы») – это поддержание и эффективное управление инвестиционным портфелем компании, разработка и внедрение эффективных средств контроля, управление кредитными рисками, включая риск дефолта контрагента и диверсификацию.

Вторая линия защиты (= «Управление рисками») - это мониторинг инвестиционного портфеля и профиля рисков, включая риск развития, анализ и контроль инвестиционного плана и работу средств управления, развитие систем внутреннего контроля и управления рисками.

¹⁰⁷ Положению о платежеспособности страховщиков и перестраховщиков. Зарегистрирован Министерством юстиции Республики Узбекистан 12 мая 2008 г. Регистрационный № 1806.

Третья линия защиты (= Внутренний аудит). Внутренний аудит будет независимо проверять и подвергать сомнению эффективность системы контроля, реализованной через Первую линию защиты, и надзор за соблюдением требований Второй линии защиты.

В надлежащее время служба внутреннего аудита оценит, есть ли слабые места в среде внутреннего контроля банка, которые необходимо устранить.

Ниже приведены основные принципы, которые включены в инвестиционный план на примере страховых компаний:

- Депозиты должны храниться только в учреждениях, утвержденных Инвестиционным планом;

- Размещение должно быть проведено только в том случае, если банк или учреждение-получатель соответствует нормативным требованиям, что подтверждается пруденциальными показателями;

- Все приобретаемые ценные бумаги с фиксированным доходом должны иметь местный кредитный рейтинг (при его наличии);

- Все приобретаемые иностранные ценные бумаги с фиксированным доходом должны иметь международный кредитный рейтинг как минимум одного признанного рейтингового агентства. Минимальный допустимый международный рейтинг – ВВВ;

- Размещение проводится только в том случае, если банк или учреждение-получатель не имеет серьезных репутационных или юридических проблем или не участвует в каких-либо проблемных или спорных сделках с активами, которые могут негативно повлиять на инвестиционный портфель компании.

Инвестиционный план компаний должен как минимум содержать:

1. Основные предположения и ключевые соображения;

2. Требования к капиталу и ликвидности;

3. Ожидаемая рентабельность;

4. Целевые распределения по классам активов, сгруппированные по сроку действия, доходности и степени риска;

5. Подтверждение соблюдения применимых законов и правил.

Инвестиционные вложения, направленные на повышение качества страховых услуг, рекомендуется разделить на 3 группы: инвестиции в трудовые ресурсы; инвестиции в инфраструктуру; инвестиции в технологии и процессы. Важной особенностью, которую необходимо учитывать при оценке экономической эффективности инвестиций в повышение качества обслуживания клиентов страховых компаний, является то, что в большинстве случаев достижение максимального положительного эффекта в действующих структурных единицах сдерживается наличием ряда объективных ограничений, а именно:

- переобучение сотрудников приводит к отрыву от рабочего процесса части персонала, что усиливает нагрузку на остальную часть работников и, соответственно, отрицательно сказывается на качестве услуг;

- рост эффективности сотрудников продающих подразделений вследствие их обучения и повышения квалификации приводит к росту продаж, но требует

соответствующего роста эффективности в отделах урегулирования страховых случаев;

- рост лояльности клиентов вследствие повышения качества обслуживания будет проявляться в перспективе, т.к. большинство договоров страхования заключаются на длительный срок (обычно на год), и эффект от проводимых изменений ощущается клиентами в большинстве случаев лишь при непосредственном обращении к страховщику;

- переобучение сотрудников, реорганизация работы офиса страховщика и модернизация IT-инфраструктуры в действующем офисе в большинстве случаев требуют последовательного распределения во времени и, соответственно, отодвигают срок достижения максимальной эффективности.

Список использованной литературы:

1. Кугушева Т.В., Кугушев О.В. Страховой бизнес-процесс национальных страховых компаний: сущность, особенности. // Журнал Экономика. Управление. Финансы 2/2016.;
2. Т.В. Пахомова, И.В. Смагина, И.И. Сергеева Моделирование бизнес-процессов страховой деятельности. // «Вестник ОрелГИЭТ», 2015, №2(32).
3. Адамчук Н.Г. Мировой рынок страховых услуг в условиях глобализации. Автореферат диссертации на соискание ученой степени д.э.н.-М.: -2005. - с.56;
4. Бажанов Г.С. Инвестиционные операции при размещении страховых резервов // Сборник научных трудов профессорско-преподавательского состава, молодых ученых и студентов / РГЭУ (РИНХ) – Вып. 17. Ростов н/Д – 2011.
5. Бажанов Г.С. Инвестиционные операции при размещении собственных средств страховых организаций // Вестник РГЭУ (РИНХ)- Ростов н/Д, 2011- №33 март.
6. Положению о платежеспособности страховщиков и перестраховщиков. Зарегистрирован Министерством юстиции Республики Узбекистан 12 мая 2008 г. Регистрационный № 1806.
7. Положения о страховых резервах страховщиков. Зарегистрирован Министерством юстиции Республики Узбекистан 15 декабря 2008 г. Регистрационный № 1882
8. www.lex.uz– Национальная база данных законодательства Республики Узбекистан.
9. www.mf.uz – Официальный сайт Министерства финансов Республики Узбекистан.
10. www.znau.ru – Электронная библиотека.
11. www.saipro.uz – Официальный сайт рейтингового агентства “Saipro”.

ФИО автора: Andijon shahar 33- umumta'lim maktabi

boshlang'ich sinf o'qituvchisi

Abdullayeva Mohidilxon Adihamovna

Название публикации: «BOSHLANG'ICH SINFLARDA QO'LLANILADIGAN DIDAKTIK O'YINLAR MAZMUNI METOD VA VOSITALARI»

Anotatsiya: Ushbu maqolada boshlang'ich sinflarda qo'llaniladigan didaktik o'yinlar mazmuni metod va vositalari haqida ma'lumotlar va misollar keltirilgan. Undan tashqari matematika darslari turlari haqida ma'lumotlar berilgan.

Kalit so'zlar: matematika, onglik tamoyili, ko'rsatmalik tamoyili, ilmiy tamoyili, malaka, ko'nikmalar, bilim.

Har bir talaba bilishi kerak

- 1) onglik tamoyili;
- 2) ko'rsatmalilik tamoyili;
- 3) ilmiylik tamoyili;
- 4) ketma-ketlik tamoyili;
- 5) puxta o'zlashtirish tamoyili va hokazolar;
- 6) boshlang'ich maktabda algoritmlar va algoritmlarga o'rgatish metodikasi.

1. Matematika darslarida asosiy didaktik maqsadlar

Har bir darsdan turli xil didaktik maqsadlar ko'zlanadi. Ular orasida bittasi bosh maqsad bo'lib hisoblanadi va uni darsning asosiy didaktik maqsadi deyiladi. Har bir alohida darsning maqsadi darslar tizimining maqsadini aniqlab, uning yordamida o'qitilayotgan mavzuning mazmunini o'quvchilarga ochib beradi. Bu holda yangi tushunchalar bilan o'quvchilarni tanishtirish bo'lsa, ikkinchi holda tanishtirilgan tushunchani kengaytirish va chuqurlashtirish, uchinchisida, biror malaka va ko'nikma alamini hosil qilish, to'rtinchisida, bilim, malaka va ko'nikmalarini tekshirish va h.k. bajariladi. Har bir darsda yuqorida aytilganlarning bir nechtasi yoritilishi mumkin. O'tilganlarni takrorlash oldin o'tilgan darslarni yangi tizimga solish, shu bilan:

bilimlarni tekshirishni o'z ichiga oladi. Yangi materialni bayon qilish har doim mashqlar bajarish bilan davom ettiriladi. Maktablar tajribasi darsning ma'lum tizimini yaratdiki, ko'pchilik o'qituvchilar bu tizimga rioya qilib, ma'lum yaxshi natijalarga

erishmoqda. Odatda darsning boshida uy vazifasi tekshiriladi yoki o'tgan mavzu takrorlanadi, so'ngra o'tgan mavzu yuzasidan savol-javob o'tkaziladi. Shundan keyin yangi material bayon etiladi va uni mustahkamlash uchun o'quvchilarga misol va masalalar yechdiriladi yoki nazorat savollari beriladi. Dars oxirida uyga vazifa to'g'risida ko'rsatmalar beriladi. Ba'zan, bu maqsadlardan bittasiga bag'ishlanishi mumkin. Ana shu bitta maqsadni darsning asosiy didaktik maqsadi deyiladi va boshqalar unga bo'ysinadi.

2. Matematikadan dars turlari

Boshlang'ich sinflarda matematikadan quyidagi dars turlarini ko'rsatish mumkin.

a) o'quvchilarni yangi tushunchalar bilan tanishtirish, yangi bilim va ko'nikmalarini hosil qilish darslari (Bu darslarda hisoblash, grafik yoki masala yechish bilimlari hosil qilinadi); b) turli xil mashqlar yordamida yangi bilim, malaka, ko'nikmalarini mustahkamlash darslari;

d) o'tilganlarni takrorlash, umumlashtirish darslari;

e) keyingi bosqichda xatolarning oldini olish maqsadida

mustaqil bilim, malaka va ko'nikmalarini tekshirish darslari. Har bir darsda turli xildagi didaktik maqsadlar amalga oshirilishi mumkin: uy vazifasini tekshirish; darsning va mavzuning maqsadini bayon qilish; oldin o'tilganlarni takrorlash bilan o'quvchilarni yangi materialni o'zlashtirishga tayyorlash; og'zaki hisoblash uchun maxsus mashqlar, yangi materialni o'rganish (darsning asosiy bo'limi); bolalarning oldin o'zlashtirilgan bilim va ko'nikmalarini mustahkamlash; o'rganilgan bilimlarni hisoblash; mashq, bilim va malakalarni qo'llash (darsning asosiy bo'limi); o'quvchilarni mustaqil ishlatish va uni tekshirish; oldin o'zlashtirilgan materiallarni takrorlash; uyga vazifa berish; darsni xulosalash. Darsning asosiy qismlarini turli xilda va turli metodlar bilan birga qo'shib olib borish mumkin.

O'qituvchi dars rejasini tuzishda quyidagilarni e'tiborga olishi kerak. Dars qanday qismlardan iborat bo'lishi, ularni qanday ketma-ketlikda joylashtirish, ular o'rtasida o'quv materialini qanday taqsimlash, bu qismlar bir-biriga qanday bog'lanishda, ular darsning asosiy didaktik maqsadini amalga oshirishda yetarli miqdorda yordam berishini hisobga olishi kerak. Boshlang'ich sinfda matematika darsining har bir qismi umumiy didaktik masalalarni bajarishga qaratilmog'i kerak. Darsning qismlari asosiy didaktik maqsadga qarab o'zaro bog'langan bo'lishi kerak. Alohida dars turlarining tarkibini qarab chiqamiz. Masalan: o'quvchilarni yangi tushunchalar bilan tanishtirish, yangi bilim va ko'nikmalarni hosil qilish darslari. Darsning borishi. Darsni maqsadga muvofiq shunday boshlash kerakki, barcha o'quvchilarni, o'quv vazifalarini faol

bajarishga darhol tortadigan bo'lsin. Shu maqsadda uncha katta bo'lmagan mustaqil ishlarni kartochkalarga yozib borish kerak, bu esa o'quvchilardan masala shartini yozmasdan hisoblash natijalarinigina yozishni talab qiladi. Bunday mustaqil ishlar o'quvchilarni yangi materialni o'zlashtirishga tayyorlaydi. Darsning birinchi qismida agar uy vazifasi mazmun jihatdan yangi materialga bog'liq bo'lsa, uni tekshirish ham mumkin. Agar uy vazifasi yangi mavzuga bog'liq bo'lmasa, yangi mavzuni o'tishda o'quvchilar uni qo'llamasam, u holda yangi bilimlarni bayon qilish darsida uy vazifasini tekshirish shart emas. Shunday qilib darsning birinchi qismi o'quvchilarning faolligini va diqqatini yo'naltirishga qaratilmog'i lozim, bu bosqichga uncha ko'p vaqt sarf qilmaslik kerak. O'quvchilar diqqatini yo'naltirish usullaridan yana biri darsning mavzusi va maqsadini aniq tushunarli e'lon qilishdir. Bunda albatta o'quvchilarning qiziqishini orttirish va muammoli vaziyat yaratish zarur. Masalan: o'quvchilar faqat hisoblashning og'zaki usuli bilan tanish bo'lsalar, ularga ikkita uch xonali sonlarni qo'shish tavsiya qilinsa, bunday holatda o'quvchilar o'zlarining ortiqcha bilim va malakalarini qo'llaydilar. O'quvchilar ma'lum qiyinchiliklardan o'tadilar. Shunday qilib, oldindan o'rganilgan hisoblash jarayonlari bilan bu misolni bajarish qiyin emasligiga ishonch hosil qiladi. Yangi og'zaki usulni o'zlashtirish kerak. Dars ana shu usulga bag'ishlangan bo'ladi.

Xulosa qilib aytganda ushbu maqolada boshlang'ich sinflarda qo'llaniladigan didaktik o'yinlar mazmuni metod va vositalari xaqida ma'lumotlar, matematika dars turlari, O'quvchilar diqqatini oshiruvchi metodlardan foydalanilgan

Foydalanilgan adabiyotlar:

1. Jumayev matematika o'qitish metodikasida
2. Jumayev boshlang'ich sinflarda matematika o'qitish metodikasi.

ФИО автора: *Abdiyeva Orzigul G'anijonovna*

Toshkent shahri Olmazor tumani O'zbekiston Milliy universitetining Xorijiy tili va adabiyoti ingliz tili fakulteti 1-kurs talabasi

Название публикации: «ARTICLE IN MEMORY OF ISLAM KARIMOV»

Annotation: The article discusses the first president of Uzbekistan, Islam Karimov

Key words: Engineer , secretary, president, languages, honoray doctor of science and professor

84-th anniversary of the birth of our first President Islam Abduganievich Karimov. Islom Karimov was born on January 30, 1938 in Samarkand in a family of servants. His father was Abdugani Karimov and his mother was Sanobar Karimova. His father and mother worked as factory workers in Samarkand. His childhood was very difficult because of the beatings and the years that followed. Islom Karimov was patient and determined even then. He and his family were in a lot of trouble at the time. It was then that he realized that it was difficult to find a loaf of bread when he was hungry.

In 1945, Islom Karimov entered to 21-school named after A.S. Pushkin in Samarkand and graduated with a gold medal. He actually loved subjects and even at school was interested in literature and history. During his school years, he studied a lot of information about history and literature. He also played chess, table tennis and modeling.

Graduated from the Polytechnic Institute of Central Asia and the Tashkent National Economic Institute. He is a mechanical engineer and economist. Candidate of Economic Sciences. Islom Karimov began his career in 1960 at the Tashkent Agricultural Engineering Plant. From 1961 to 1966 he worked as an engineer at the Tashkent Aviation Production Association. In 1983, Islam Karimov served as the Minister of Finance of the Uzbek SSR, in 1986-1989 - the first secretary of the Kashkadarya regional party committee, and since June 1989 - the first secretary of the Central Committee of the Communist Party of Uzbekistan. On March 24, 1990, at the session of the Supreme Soviet of the Uzbek SSR, Islom Karimov was elected President of the Uzbek SSR.

On August 31, 1991, Islom Karimov proclaimed the Republic of Uzbekistan an independent state. On December 29, 1991, in the alternative general elections, Islom Karimov was elected President of the Republic of Uzbekistan. After a popular referendum on March 26, 1995, Islom Karimov's term of office was extended until 2000. Islom Karimov was elected President of the Republic of Uzbekistan for a term of 7 years. After the election of Islam Karimov as President, Uzbekistan acquired a Constitution, an Anthem and a Coat of Arms.

Islom Karimov - First President of the Republic of Uzbekistan, statesman, title of "Hero of Uzbekistan", the Order of Independence and the Order of Amir Temur. He was the Supreme Commander of the Armed Forces of the Republic of Uzbekistan.

Islam Abduganievich Karimov was elected an honorary doctor of science and professor of the Academy of Sciences of Uzbekistan, as well as more than 10 foreign universities and academies for his great contribution to the development of the economy, science and education. He also has famous works. His works are devoted to topical issues of economic, socio-political development. The domestic and foreign policy of Uzbekistan is scientifically substantiated. His works have been translated into many languages including English, Russian, French, Spanish, German, Indian, Chinese, Ara, Korean, Turkish and published several times.

In a word, the first President Islom Karimov is a statesman who led the formation of the state and statehood of Uzbekistan, the increase of our Armed Forces, the development of our country, uniting the Uzbek people and leading them to great goals.

To increase the power of our Armed Forces, to further develop our national army, to defend our country again, to protect the borders of our Motherland, like the apple of an eye. The first President of our country, Islam Abduganievich Karimov, who had done such a great deed, died on September 2, 2016 at the age of 78 at 20:55 Tashkent time in Tashkent as a result of acute cerebrovascular accident due to irreversible changes in the brain. He was buried on September 3, 2016 in Samarkand. The tomb and the memorial complex are located in Samarkand.

After his death, a monument and museum of the First President was opened in Tashkent. After the death of Islom Karimov, several places in the country were named after Islom Karimov. The Tashkent State Technical University, the automobile plant in Asaka, the Tashkent International Airport, a number of streets in Tashkent and the region were named after Islom Karimov.

After the death of Islom Karimov, elections of the President of the Republic of Uzbekistan took place, in which on December 4, 2016, the Prime Minister of the Republic of Uzbekistan Shavkat Miromonovich Mirziyoyev was elected President of the Republic of Uzbekistan.

REFERENCE:

1. <http://fondkarimov.uz/en/islam-karimov/biography/>
2. <https://m.wikidata.org/wiki/Q57558>
3. <http://fondkarimov.uz/en/islam-karimov/biography/>
4. https://en.m.wikipedia.org/wiki/Islam_Karimov
5. <http://www.islomkarimov.uz/en/page/tarjimai-hol>

ФИО автора: Andijon viloyati Izboskan tumani

26-umumiy o'rta ta'lim maktabi matematika fani o'qituvchisi

Arabova Madinaxon Qodirovna

Название публикации: «МАТЕМАТИКА DARSIDAN INTERFAOL METODLARDAN FOYDALANISH»

Anotatsiya: Ushbu maqolada matematika faninig o'qitishda interfaol metodlardan foydalanib dars o'tish jarayonlari hamda o'qituvchi darsda turli qiziqarli o'yinlar orqali o'tish haqida ma'lumotlar berilgan.

Kalit so'zlar: Matematika, interfaol metod, mezon, bilim, o'quv jarayoni, o'quvchilar, faollik, bahs-munozaralar.

Interfaol metod - ta'lim jarayonida o'quvchilar hamda o'qituvchi o'rtasidagi faollikni oshirish orqali o'quvchilarning bilimlarni o'zlashtirishini faollashtirish, shaxsiy sifatlarini rivojlantirishga xizmat qiladi. Interfaol metodlarni qo'llash dars samaradorligini oshirishga yordam beradi. Interfaol ta'limning asosiy mezonlari: norasmiy bahs-munozaralar o'tkazish, o'quv materialini erkin bayon etish va ifodalash imkoniyati, ma'ruzalar soni kamligi, lekin seminarlar soni ko'pligi, o'quvchilar tashabbus ko'rsatishlariga imkoniyatlar yaratilishi, kichik guruh, katta guruh, sinf jamoasi bo'lib ishlash uchun topshiriqlar berish, yozma ishlar bajarish va boshqa metodlardan iborat bo'lib, ular ta'lim-tarbiyaviy ishlar samaradorligini oshirishda o'ziga xos ahamiyatga ega. Yangi pedagogik texnologiyaning afzalligi zamon sinovidan o'tib, interfaol darsning sifat va samaradorligin oshirishda muhim omil ekanligi o'z isbotini topmoqda. Bu boradi ancha-muncha tajriba to'plagan tadqiqotchilar pedagogik texnologiya darsining muvaffaqiyatlarini kafolotlavchi omil ekanligini ta'kidlab, pedagogik jarayonlarni ilmiy lohihalashtirish, uni amalga oshirish, loyihalashtirilgan ta'lim tarbiya jarayonini amaliyotga aniq va ketma-ket tatbiq qilish xususida o'z fikr-mulohazalarini ommaning diqqat-e'tiboriga havola etayotir. Yangi pedagogik texnologiyadan kutilgan maqsad nima, uning afzaliklari, darsning samaradorligini oshirish tamoyillari nimadan iborat degan savolga quyidagicha hosilalar asosida javob berish mumkin. Yangi pedagogik texnologiya eng qulay va sodda usul.

Mustaqil fikrlashni o'rgatadi.

Ko'p tarmoqli.

Sodda, oson.

Esda qolishi kuchli.

Bilim boyligini oshiradi.

Vaqtdan yutamiz.

Qiziqarli o'tadi.

Darsning samaradorligini oshiradi.

Dunyoqarashni oshiradi.

Tafakkurni rivojlantiradi.

O'quvchilarning diqqat-e'tiborini tortadi.

Har bir o'quvchi bilan individual munosabat paydo bo'ladi.

Xotirani kuchaytiradi.

Izlanishga chorlaydi.

16.O'quvchilarni o'z ustida ishlashga da'vat etadi.

Bizning ta'lim oluvchilar bilan hamkorlikdagi faoliyatimiz, sinf-dars tizimi doirasida, ta'limni tashkillashtirish shakllarining quyidagilarida o'z ifodasini topadi:frontal ish barcha ta'lim oluvchilar bilan bir vaqtda ishlash;guruhlarda ishlash:

- statik juftliklarda ishlash;

- guruhlarda ishlash;

- guruhlararo ish;

-individual ishlash.

Guruhlarda ishlash qoidalari qanaqa?Ta'lim oluvchilarning guruhlarda ishlashga o'rganishi o'ta muhimdir. Avvalambor:

Ta'lim oluvchilar, guruh a'zolarining majburiyatlarini bilishlari va bajarishlari zarur:

- har bir a'zo o'rtoqlari fikrini eshitishi kerak;

- har bir a'zo ishda faol qatnashishi va hamkorlikda ishlashdan bo'yin tormasligi kerak;

- har bir a'zo, zarurati bo'lganda yordam so'rashi kerak;

- har bir a'zo undan yordam so'rashganda, boshqalarga o'z yordamini berishi kerak;

- har bir a'zo guruh ishining natijalarini baholashda ishtirok etishi kerak;

- har bir a'zo o'zining rolini yaxshi tushunishi va bajarishi kerak.

Interfaol metod - ta'lim jarayonida o'quvchilar hamda o'qituvchi o'rtasidagi faollikni oshirish orqali o'quvchilarning bilimlarni o'zlashtirishini faollashtirish, shaxsiy sifatlarini rivojlantirishga xizmat qiladi. Interfaol metodlarni qo'llash dars samaradorligini oshirishga yordam beradi. Interfaol ta'limning asosiy mezonlari: norasmiy bahs-munozaralar o'tkazish, o'quv materialini erkin bayon etish va ifodalash imkoniyati, ma'ruzalar soni kamligi, lekin seminarlar soni ko'pligi, o'quvchilar tashabbus ko'rsatishlariga imkoniyatlar yaratilishi, kichik guruh, katta guruh, sinf jamoasi bo'lib ishlash uchun topshiriqlar berish, yozma ishlar bajarish va boshqa metodlardan iborat bo'lib, ular ta'lim-tarbiyaviy ishlar samaradorligini oshirishda o'ziga xos ahamiyatga ega.

Yangi pedagogik texnologiyaning afzalligi zamon sinovidan o'tib, interfaol darsning sifat va samaradorligini oshirishda muhim omil ekanligi o'z isbotini topmoqda.

Bu boradi ancha-muncha tajriba to'plagan tadqiqotchilar pedagogik texnologiya darsining muvaffaqiyatlarini kafolotlavchi omil ekanligini ta'kidlab, pedagogik jarayonlarni ilmiy loyihalashtirish, uni amalga oshirish, loyihalashtirilgan ta'lim tarbiya jarayonini amaliyotga aniq va ketma-ket tatbiq qilish xususida o'z fikr-mulohazalarini ommaning diqqat-e'tiboriga havola etayotir.

Yangi pedagogik texnologiyadan kutilgan maqsad nima, uning afzaliklari, darsning samaradorligini oshirish tamoyillari nimadan iborat degan savolga quyidagicha hosilalar asosida javob berish mumkin.

Yangi pedagogik texnologiya eng qulay va sodda usul.

Mustaqil fikrlashni o'rgatadi.

Ko'p tarmoqli.

Sodda, oson.

Esda qolishi kuchli.

Bilim boyligini oshiradi.

Vaqtdan yutamiz.

Qiziqarli o'tadi.

Darsning samaradorligini oshiradi.

Dunyoqarashni oshiradi.

Tafakkurni rivojlantiradi.

O'quvchilarning diqqat-e'tiborini tortadi.

Har bir o'quvchi bilan individual munosabat paydo bo'ladi.

Xotirani kuchaytiradi.

Izlanishga chorlaydi.

16.O'quvchilarni o'z ustida ishlashga da'vat etadi.

Bizning ta'lim oluvchilar bilan hamkorlikdagi faoliyatimiz, sinf-dars tizimi doirasida, ta'limni tashkillashtirish shakllarining quyidagilarida o'z ifodasini topadi:

frontal ish barcha ta'lim oluvchilar bilan bir vaqtda ishlash;

guruhlarda ishlash:

- statik juftliklarda ishlash;

- guruhlarda ishlash;

- guruhlararo ish;

-individual ishlash.

Guruhlarda ishlash qoidalari qanaqa?

Ta'lim oluvchilarning guruhlarda ishlashga o'rganishi o'ta muhimdir. Avvalambor:

Ta'lim oluvchilar, guruh a'zolarining majburiyatlarini bilishlari va bajarishlari zarur:

- har bir a'zo o'rtoqlari fikrini eshitishi kerak;

- har bir a'zo ishda faol qatnashishi va hamkorlikda ishlashdan bo'yin tormasligi kerak;

- har bir a'zo, zarurati bo'lganda yordam so'rashi kerak;

- har bir a'zo undan yordam so'rashganda, boshqalarga o'z yordamini berishi kerak;

- har bir a'zo guruh ishining natijalarini baholashda ishtirok etishi kerak;

- har bir a'zo o'zining rolini yaxshi tushunishi va bajarishi kerak.

Xulosa qilib aytganda ushbu maqolada matematika fanida interfaol usullardan foydalanib dars o'tish jarayonlari haqida ma'lumotlar.

Foydalanilgan adabiyotlar:

Jumayev matematika o'qitish metodikasi.

www.ziyonet.uz.

ФИО авторов: *Nizamova Khilola Bokhodir kizi*

Master's degree student at

Uzbekistan State World Languages University,

Supervisor *Saparova Kunduz Otaboyevna*

Doctor of Science on Philological Science, Professor,

Uzbekistan State World Languages university

Название публикации: «COMPLIMENT AS A FORM OF SPEECH ACT»

***Abstract:** The current article is intended to explicate how the speech act has a great attention by linguistics and researchers. Each researcher will find they tend to themselves expressing approval of the listener's appearance, behavior, competence and others on a daily basis. Moreover, compliments are typical component of everyday communication due to their large amount of offered and received. The present article aims at analyzing linguists' and researchers' theoretical positions on definitions, types, classifications of compliments speech acts.*

***Аннотация:** В настоящей статье большое внимание уделяется вопросам речи со стороны исследователей и лингвистов. Для воспроизведения и описания внешности, поведения, компетентности непосредственно прибегаем к речи. Каждый исследователь утверждают, что комплимент является основным компонентом, который используется повседневно общении и они выражают ежедневное одобрение внешности, поведению, компетентности слушателя. Целью настоящей статьи является анализ теоретических позиций лингвистов и исследователей относительно определений, типов, классификаций речевых актов комплиментов.*

***Key words:** speech act, compliment, research, language, communication*

***Ключевые слова:** речевой акт, комплимент, исследование, язык, общения*

Language is the most important tool of human communication and is based on language, gestures, signs, and writing. Language is not only knowing grammar, syntax, morphology, phonetics or phonology, it also includes culture, national specific

background as a form of language. One of the language forms is a compliment. A compliment is qualified as the most important speech genre with positive evaluation semantics. The dictionary of modern Russian literary language gives the following interpretation "Compliment - prompted by the desire to say courtesy or flatter someone". Thus, the compliment here is synonymous with praise and flattery. Originally formed from the prefixed verb "plire", the verb "complex" was borrowed from Latin by Old French and Northern Spanish. It means "satisfy", "stimulate", "satisfied", "execute", "make", "finish", "execute", etc. (Latin-Russian dictionary). Although the origin of the very word has to be checked, we still have some understanding about where was the origin of the very word. As we can find in Chick article from the seventeenth century the word 'compliment' became very popular and started representing a word or an action which denoted as politeness towards other people. (Chick, 1996 cited in Yousif, 2003)

Definitions on the speech act of 'compliment' have been provided differently according to different viewpoints. For example, a scholar named Manes claims that it is directly related to culture, so he defines it as culture by referring to the term itself. Manes imagines compliment to be a window in the imaginary world, each person has his own window and the people of the world can see somebody's positive sides throughout this window. So, to make it clear a compliment is a window and the people around that window is culture. Another Russian scholar is I. Yu. Mosolova considers compliment as a separate speech utterance whose main aim is to serve as an expression of a sender. The sender or the speaker expresses his opinion about the addressee, usually, the opinion of the speaker is often positive and less often pseudo-positive. The very compliment is pronounced in the conditions of direct communication between a speaker and a hearer to achieve a certain purpose. Complimentary statements always contain appreciation - either with elements of praise and approval, or - flattery to attract the attention of the addressee.

There are various kinds of compliments such as ambiguous, inappropriate, envious, sincere, awkward and others. Moreover, making compliments depend on reasons.

Complimenting is a form of speech act that stands for uttering pleasant words to a person in order to assure him or her that she or her is gorgeous in any other way, so complimenting in other words is stating a person's positive features.

According to J. Austin's theory, the unit of communication which serves as compliment recognize not just a sentence or a single statement, but a holistic speech act that has a certain communicative orientation and self-motivation (Arutyunova,1999). So, in order to be a wholesome speech act, the 'compliment' phenomenon should possess communicative orientation and be self-motivated, in other words it should have a purpose. By using speech of the act, a person can express a statement or ask a question, explain certain things or describe the observed phenomenon, thank for something or regret what happened. Any of the following speech acts is carried out in accordance with the rules of society and norms language that are generally accepted (Austin,1982). The speech act in this case acts as a minimal integral unit of speech activity. However, the classification of the compliment as a speech act is a very debatable topic.

According to Marharyta Compliments that are considered speech act have three main aspects to distinguish. Speech act, psychological interaction, and the way speech act is translated into language. The speech action model integrates the position of speech action theory, speech action theory, and the concept of politeness. Complementary speech has qualitatively different (linguistic and non-verbal) communication goals as the execution of speech act, which is a complex unit of locative act, an illocutionary act, a perlocutionary act, and social action. (Marharyta Alsultan, 2020)

Undoubtedly, a compliment as a speech act is such an extremely complicated communicative interaction. What I mean is that, the very interaction consists of the sender's speech action or speech aim we can say, next the very aim or interaction focused on the recipient. Moreover, a speech act of compliment is focused on emphasizing the positive qualities of the hearer. In turn , the very positive qualities accepted by the recipient as existential determinants, inextricably merged in the mental space of the communicants with the image of the recipient and defining its essence in

their linguistic consciousness and positive value for the speaker in the speech act coordinate es "I am- here-now".

The creator of the theory of speech acts, J. Austin, for example, included compliment to the behabitive group of speech acts data, according to his classification, compliments express a reaction to the behavior and actions of a person. As Austin was the first to give the formulation of what is called speech act theory or it may be called SAT. He classifies illocutionary acts into five categories taking into consideration English verbs (Austin, 1962).

These categories are divided into:

Verdictives: Which are classified into a category where a decision made by the jury.

Exercitives: Classified into the spheres when one exercises the usage of rights, power and resources.

Commissives: Typical of them is to make a commitment or derlare an intent.

Behabitives: They are characterized by adopting of an attitude.

Expositives: They are characterized by clarification of reasons or arguments.

Austin lists the speech act of 'compliment' within behabitives and states that "behabitives include the notion of reaction to other people's behavior and fortunes and of attitudes and expression of attitudes to someone else's past conduct or imminent conduct". Examples of this category are: 'apologies', 'thanks', 'greetings', 'compliments', etc.

So, the listing of objects of speech acts of praise compliment is very diverse. However, several research done in this area make it feasible to single out the most typical object focus of compliments. Thus, from the analysis of the factual material, it becomes obvious that speech acts of praise and compliment are based on a frame that includes the images of the addressee who is considered to be subject of the compliment. And the second participant, the addressee or a third person who is absent in the communicative space, as well as the subject (object) of the compliment. In general, the list of objects of speech acts of praise and compliment is quite diverse, but the studies

carried out in this area allow us to single out the object orientation of compliments that is most typical for Russian and English communicative cultures.

References:

1. Austin, J.L. (1962). *How to Do Things with Words*, Clarendon Press
2. Marharyta Alsultan (2020) *Linguistic and Cultural Characteristics of Compliments in Russian and English Discourse*
3. Arutyunova, N. D. (1999). *Language and the world of man. Moscow, Languages of Russian culture.*
4. Yousif, Nadia (2003)" *A Discoursal Analysis of Compliments and Compliment Responding in Iraqi Conversation*". (Unpublished M.A. Thesis) University of Baghdad.

ФИО автора: *Dilnoza Bekmuradova Pirimovna*

Qashqadaryo viloyati

ХТХҚТМОИМ “Pedagogika, psixologiya

va ta’lim menejmenti” kafedrası o‘qituvchisi

Название публикации: «МТТ РАҲБАРИ FAOLIYATIDA UCHRAYDIGAN PEDAGOGIK MUAMMOLAR VA ULARNI BARTARAF ETISHNING PSIXOLOGIK YO‘LLARI»

ANNOTATSIYA

Maqolada МТТ rahbari faoliyatida uchraydigan pedagogik muammolar va ularni bartaraf etishning psixologik yo‘llari bayon etilgan.

KALIT SO‘ZLAR:

Boshqaruv faoliyati, avtoritar uslub, liberal uslub, demokratik uslub, pedagogik jarayon.

Maktabgacha ta’lim tizimini yanada takomillashtirish, maktabgacha ta’lim muassasalarini malakali pedagog kadrlar bilan ta’minlash, bolalarni maktab ta’limiga tayyorlash darajasini tubdan yaxshilash, ta’lim-tarbiya jarayoniga zamonaviy ta’lim dasturlari va texnologiyalarini tatbiq etish, bolalarni har tomonlama intellektual, axloqiy, estetik va jismoniy rivojlantirish uchun shart-sharoitlar yaratish maqsadida “2017-2021 yillarda maktabgacha ta’lim tizimini yanada takomillashtirish chora-tadbirlari to‘g‘risida”gi PQ-2707-sonli qarori (29.12.2016 y.) “Nodavlat ta’lim xizmatlari ko‘rsatish faoliyatini yanada rivojlantirish chora-tadbirlari to‘g‘risida”gi PQ-3276 - sonli qarori (15.09.2017y). “Maktabgacha ta’lim tizimini tubdan takomillashtirish chora-tadbirlari to‘g‘risida”gi PQ-3261 -sonli qarori (09.09.2017 y) “O‘zbekiston Respublikasi Maktabgacha ta’lim vazirligi faoliyatini tashkil etish to‘g‘risida”gi PQ-3305-sonli qarori (30.09.2017 y.) “Maktabgacha ta’lim tizimi boshqaruvini tubdan takomillashtirish chora-tadbirlari to‘g‘risida” PF-5198-sonli Farmoni (30.09.2017y.) qabul qilindi.

Qabul qilingan me'yoriy hujjatlar maktabgacha ta'lim muassasalarida ilg'or xorijiy tajribani hisobga olgan holda bolalarni har tomonlama intellektual, axloqiy, estetik va jismoniy rivojlantirish sharoitlarini yaratish; maktabgacha ta'lim sifatini oshirish, maktabgacha ta'lim muassasalarida bolalarni maktabga sifatli tayyorlashni tubdan yaxshilash, ta'lim-tarbiya jarayoniga jahon amaliyotida keng qo'llaniladigan zamonaviy ta'lim dasturlari va texnologiyalarini joriy etish imkoniyatini yaratadi.

Mamlakatimizda yaratilayotgan imkoniyatlar maktabgacha ta'lim muassasalari rahbarlari va tarbiyachilari oldiga mas'uliyatli vazifalar qo'yadi.

“Insoniyatning eng qadimiy faoliyat turlaridan biri - bola tarbiyasi o'zining ko'p asrlik rivojlanish tarixi davomida oddiy maishiy jarayondan ilmiy-ijodiy izlanishlar natijalariga asoslangan tizimli, uzaro uyg'un munosabatlar jarayoniga aylandi¹.”

Bola rivojlanishining eng muhim davri hisoblangan maktabgacha ta'lim bosqichida dastlabki axloqiy tarbiyani, kattalar va tengdoshlari bilan muomala tajribasini egallay boshlaydi. Turli o'yinlar davomida o'z ijodiy imkoniyatlarini namoyon qiladi, jamoaviy mehnat va tadbirlarda bilish faoliyatining oddiy ko'nikmalarini egallab boradi.

Hozirgi kunda yangi pedagogik texnologiyalarni joriy etish sharoitida maktabgacha ta'lim tashkilotlaridagi pedagogik jarayonni boshqarish yuzasidan o'tkazilayotgan ko'plab ilmiy izlanishlar boshqaruv modelini o'zgartirib, takomillashtirib borishni taqozo etmokda.

Pedagogik jarayonni boshqarish modeli asosida olib boriladigan rahbarlik tarbiyachilar jamoasi, ota-onalar va jamoatchilikni tarbiyalanuvchilarning yoshiga mos ravishda rivojlantirishni ta'minlovchi yagona ta'lim makonida birlashtiradi.

Bu modelning tayanch nuqtasi shundaki, yangi pedagogik texnologiyalarni joriy etishda MTT rahbari o'zining boshqaruv faoliyatiga jo'shqin, ijobiy va ijodiy o'zgarishlarni joriy etishi talab qilinadi.

MTTda boshqaruvga nisbatan yondashuvni o'zgartirishda, ya'ni pedagogik jarayonga rahbarlik qilishni zamonaviylashtirishda quyidagi o'ziga xosliklarni birinchi navbatda inobatga olish kerak bo'ladi:

21. ta'lim va tarbiya bosqichida pedagogik jarayonning o'ziga xosligi;
22. uzluksiz ta'limning maktabgacha va boshlangach ta'lim bosqichlarining
23. muvofiqlashuvi va uzviy bog'liqligi;
24. MTT faoliyatining ijtimoiy mas'uliyati keng qamrovliligi;
25. MTTning jamoatchilik, oila, maktab, jamoat tashkilotlari, oliy ta'lim muassasalari bilan aloqalari va uning faoliyat doirasining shu tarzda kengayib borishi;
26. kattalarning maktabgacha ta'lim yoshidagi bolalarga nisbatan insonparvarlik tamoyillariga asoslangan munosabati hamda hamkorligi.

Ta'lim muassasasi jamoasi esa, ana shu talablardan kelib chiqib, MTT rivojlanishini ta'minlovchi doimiy yangilanuvchanlikka moyil bo'lishi, buning uchun jamoada etarli shart-sharoitlar yaratilishi kerak. Demak, pedagogik jarayonni tashkil etishga o'zaro aloqador bo'lgan qator tarkibiy qismlardan tashkil topgan, o'ziga xos murakkab tizim sifatida qaralishi lozim. Masalan, maqsad, vazifalar, vositalar, boshqaruv shakli va uslublari, rahbarning o'z faoliyatini belgilovchi prinsiplari va funksiyasi, boshqaruv ob'ekti kabilar nazarda tutilayotgan tizimning alohida elementlari hisoblanadi.

“Rahbar faoliyatining maqsadi har doim bola shaxsining shakllanishi va rivojlanishi, unda dunyoni va o'z-o'zini anglashga ehtiyojning ortib borishiga erishish kabi pedagogik jarayonning asosiy maqsadiga hamohang bo'lishi kerak.”² Shuning uchun ham har qanday maktabgacha ta'lim muassasasi faoliyatining asosiy sharti jamoaning har bir a'zosi bola shaxsining har tomonlama rivojlanishini ta'minlashga mas'ulligi bilan belgilanadi.

Ko'rinib turibdiki, bola shaxsini rivojlantirish vazifasi MTT rahbari boshqaruv faoliyatiga to'g'ridan-to'g'ri bog'likdir. Rahbarlik ishi tarbiyachilarning bolalarga pedagogik yordam berish yuzasidan intilishlariga uygunlashganda, ish uslubi muntazam takomillashtirilganda, ta'lim muassasasining o'z boshqaruv konsepsiyasi joriy etilgandagina yuqorida nazarda tutilgan vazifani muvaffaqiyatli bajarish mumkin.

MTT rahbarlarining boshqaruv faoliyati yo'nalishlarning o'zaro bog'liqligi, aloqadorligi va uzviyligini ta'minlash o'ziga xos xususiyatlarga ega bo'lib, u maqsadga erishishda harakatlar izchilligi bilan belgilanadi. Ya'ni bu jihatlar o'z-o'zidan

maqsadga ko'ra aniqlanmaydi, balki maqsadga erishishdagi o'zaro hamkorlik, o'zaro tushunish, o'zaro ta'sir jarayonining samarasi, jamoadagi qulay ruhiy muhit, jamoa a'zolari uchun yaratilgan shart-sharoitlar orqali belgilanadi. MTTning asosiy maqsadi umumiy bo'lib, u o'zgarishda, mazkur maqsad belgilangan vaqtdagi shart-sharoitlar hamda jamoa a'zolarining tarkibi o'zgarishi natijasida MTT rahbarlari boshqaruv faoliyatining samaradorligi o'zgarishi mumkin.

Demak, MTT rahbarlari boshqaruv faoliyatining samaradorligi jamoadagi qulay ruhiy muhit, jamoa a'zolari uchun yaratilgan shart-sharoitlar, shuningdek, rahbarlar, mutaxassislar va tarbiyachilarning bilimi, kasbiy ko'nikma va malakalari darajasiga bog'liq bo'lishi bilan bir qatorda, MTT rahbarlarining boshqaruv faoliyati yo'nalishlarining o'zaro bog'likligi, aloqadorligi va uzviyligini ta'minlash uchun tizimli yondashuv texnologiyasini tatbiq etilishiga ham bog'liq bo'lishi MTT rahbarlari boshqaruv faoliyati jarayoni o'ziga xos xususiyatlarga ega ekanligini ko'rsatadi va bu o'z navbatida, MTT rahbarlari boshqaruv faoliyati jarayonlarining o'ziga xos xususiyatlarini o'rganish va ularni inobatga olish zaruriyatini belgilaydi.

Ko'pchilik mutaxassislar rahbarlik uslublarini tasniflashida mazkur jarayonning bosh mezoni va tashkiliy tamoyili sifatida yakkaboshchilik ustuvorligiga e'tibor berishadi. Shundan kelib chiqib, rahbarning boshqaruv faoliyati asosiy uslublarining mazmun va mohiyatiga to'xtalib o'tamiz.

1. Avtoritar uslubda rahbar o'z irodasini qo'l ostidagilarga ma'muriy kuch vositasida o'tkazishga intiladi, ya'ni majburlash, qo'rqitish, rag'batlantirish va boshqa chora-tadbirlardan foydalanadi. Bu xil boshqaruvchilik bevosita buyruk va farmoyishlar berishga asoslanib, boshliqqa so'zsiz bo'ysunishni taqozo qiladi. Jamoa a'zolarining bevosita muloqotda bo'lishni chegaralab qo'yadi. O'zining no'rin harakatlarining tanqid qilinishiga chiday olmaydi. Bunday vaziyatda xodimlarning mehnat jarayoniga munosabatlari, ayrim shaxsning manfaatlari psixologik jihatdan e'tiborga olinmaydi. U o'z xodimlariga ishonmaydi, barcha mavjud axborotlarni o'zi orkali o'tkazishga harakat qiladi. Bunday uslub ta'sirida inson o'z mehnatidan ko'nikmaydi, uning natijalaridan begonalashib qoladi, mehnat unumdorligi pasayadi, ish sifati

yomonlashadi, rasmiyatchilik avj oladi, chaqimchilik, guruxbozlik kabi illatlarning kuchayishiga yakkahokimlikka intilish sabab bo'ladi. Bunday rahbar jamoadagi munosabatlarni izdan chiqaradi, jamoaning mehnat unumdorligi tushib ketishiga olib keladi.

2. Liberal (erkin ish yuritish) uslubi rahbarning o'z qarorlarini tavsiyalar ko'rinishida berish, xodimlarning ishiga kamroq, aralashishi bilan tavsiflanadi. Bunda rahbar vositachi sifatida faoliyat ko'rsatadi, xodimlariga keng doirada mustaqillik, to'la erkinlik berish bilan bir qatorda ularning harakatlariga kam e'tibor beradi va nazoratni sustlik bilan amalga oshiradi.

Liberal-rahbar turli xil nizolarning kelib chiqishidan cho'chiydi, shuning uchun muassasa faoliyatini, asosiy ishlarni o'z oqimiga tashlab qo'yadi, shuningdek, o'z zimmasiga mas'uliyat olishni yoqtirmaydi.

3. Demokratik uslubda rahbar o'z faoliyatini o'zining jamoasi a'zolariga tayangan holda jamoa fikrini inobatga olib amalga oshiradi. Boshqaruv vakolatlari, faoliyat uchun javobgarlik bo'ysunuvchilar o'rtasida taqsimlanadi. Xodimlarning o'zaro munosabatlarini rag'batlantirish bilan birgalikda ularning biddirgan fikriga quloq soladi, ular bilan maslahatlashadi, ijobiy tomonlarini inobatga olib rag'batlantirib boradi.

Mazkur uslubda faoliyat ko'rsatuvchi rahbar tashabbuskorlikni rag'batlantiradi, barcha bilan samimiy munosabatda bo'ladi, o'z mavqei ustunligini bildirmaydi, hamkorlik uchun qulay vaziyatni yaratadi, qo'l ostidagilarga qarorlar qabul qilishda ishtirok etish imkonini beradi, ular tomonidan bildirilgan tanqidga tugri munosabatda bo'ladi hamda turli xil vaziyatlarni inobatga olgan holda yondashuvlarni amalga oshiradi.

Bunday rahbarlik uslubini takomillashtirish yo'nalishida quyidagi bir necha usul va shakllarni ajratib ko'rsatish mumkin:³

a) innovatsiya orqali boshqaruv, bu faoliyat yoʻnalishida xilma-xil tashabbuslar va yangiliklarni oʻz ichiga oluvchi, taʼlimning rivojlanishiga xizmat qiluvchi innovatsiyalarni ishlab chiqish talablarini belgilaydi;

b) maqsad yoʻnalishidagi topshiriklar orqali boshqaruv - bu usuldagi boshqaruv birinchi oʻrinda barcha boʻgʻinlar boʻyicha maqsadga erishish yoʻnalishida vazifalar belgilaydi, maʼlum bir belgilangan tartib va rejaga xamda tekshiruvlar taxliliga, erishilgan yutuqlarga asoslangan xolda maqsadga erishish metodlari va yoʻllarini belgilashda erkinlik beradi;

v) xodimlarning aloqadorligi orqali boshqaruv - maqsadni shakllantirish, shuningdek, uni amalga oshirish va tarbiyalash jarayonida xodimlarning ishtirokini taʼminlash;

MTT boshqaruv faoliyatida rahbar nuqsonlarini bartaraf etishda turli treninglardan foydalanish yuqori samaralar beradi :

I. Muomalaning umumiy qonuniyatlariga oid treninglar :

- umumbashariy odob mohiyati, va. unga rioya qilish yoʻllariga taalluqli, treninglar (milliylik, maʼnaviyat, stereotiplar, identifikatsiya, refleksiya buyicha);

- muayyan rollar, psixodramalar orqali vaziyatning psixologik manzarasini yaratish oʻyinlari;

-ishbilarmonlik oʻyinlari, favqulodda holatlarda oʻzini oʻzi boshqarishga doir mashqlar.

II. Kommunikatsiya texnologiyasi va yoʻl-yoʻriqlarini egallashga oid treninglar:

-muomala koʻnikmasini oʻzlashtirish boʻyicha (qaddi-qomat tutish, nutq faoliyagi, oʻzgalarni tushunish va anglash);

-mimika va pantomima mashqlari;

-audiotrening (ovoz yozuv tasmasiga asoslanib oʻz nuqsonlari boʻyicha korreksion-tuzatish ishlari oʻtkazish);

-koʻzgu yordamida xatti-harakat, yurish-turish koʻnikmalarni bartaraf etish, yoʻqotish;

-motivatsion, emotsional, regulyativ, kognitiv jabhalarning namoyon bo‘lishiga qarab muomala usuli va yo‘l- yo‘riqlarini maqsadga muvofik ravishda o‘zgartirish;
-rahbarlik vaziyatiga, holatiga oid ssenariylar negizida tuzatim ishlarini olib borish, yangi fazilatlarni shakllantirish mashqlarini o‘tkazish va hokazo.

Zamonaviy pedagogik texnologiyalarni joriy etishda pedagogik jarayonning o‘ziga xosliklarini saqlab qolishga erishish juda muhim sanalib, har qanday sharoitda ham maktabgacha yoshdagi bolalarning rivojlanish shartlariga pedagogik yondashuvni mukammallashtirish talab etiladi. Boshqacha aytganda, pedagogik jarayonning maqsadi va mazkur jarayonda bu modelning mazmuni mutlaq, o‘zgarishsiz bo‘lib qolmasdan, jamiyatdagi yangilanishlar, kishilar dunyoqarashidagi o‘zgarishlar hamda pedagogik-psixologik fandagi yangiliklarga mos ravishda o‘zgarib, takomillashib borishi lozim.

MTT faoliyatini takomillashtirish masalalarini hal etish, mavjud muammolarning ijobiy yechimini topish, innovatsion jarayonlarni tashkil etish va rivojlantirish, turli xil masalalar yuzasidan qarorlarni MTTning barcha a‘zolari ishtirokida, ya’ni umumiy yig‘ilishlarda qabul qilish hamda belgilangan maqsadlarga erishishda ularning faoliyatini muvofiqlashtirish MTT rahbari boshqaruv faoliyatining turli yo‘nalishlariga tegishli bo‘lib, rahbarlar tomonidan boshqaruv funksiyalarini amalga oshirish jarayonida bajariladi.

FOYDALANILGAN ADABIYOTLAR:

1. Sh.M.Mirziyoev. 2017 yil 7 dekabr kuni O‘zbekiston Respublikasi Konstitutsiyasi qabul qilinganining 25 yilligiga bag‘ishlangan tantanali marosimdagi “Konstitutsiya – erkin va farovon hayotimiz, mamlakatimizni yanada taraqqiy ettirishning mustahkam poydevoridir” mavzusidagi ma’ruzasi. T.: “O‘zbekiston” - 2018 y
2. Ishmuxamedov R.J., Yuldashev M. Ta’lim va tarbiyada innovatsion pedagogik texnologiyalar.– T.: “Nihol” nashriyoti, 2013, 2016.
3. Sayidahmedov N.S. Yangi pedagogik texnologiyalar. – T.: Moliya, 2003.

ФИО автора: *Aminova Farangiz Jasurovna*

Chirchiq olimpiya zahiralari kolleji sport psixologi

Название публикации: «YOSH TAEKVANDOCHILARNI SPORTDA TANLAB OLISH VA "SPORTGA YO'NALTIRILGANLIK" TUSHUNCHALARI MUSOBAQALARGA TAYYORLASHNING NAZARIY XAMDA PSIXOLOGIK JIHATLARI»

Annotasiya: Ushbu maqolada yoshlarni taekvando sport turlariga tanlab olish, musobaqaga tayyorlashning psixologik jihatlari va trenerlar, seleksioner trenerlarning sportga tanlab olishning nazariy xamda psixologik yondoshuvlari yoritilgan.

Kalit so'zlar: Sport turlarida tanlov (seleksiya), yoshlarni saralash, iqtidor, qobiliyat, psixologik tayyorgarlik, psixik holat bolalar va o'smirlar sport maktabi.

Kirish. Tanlash muammosi sport psixologiyasidagi eng dolzarb masalalardan biridir. Sportchini tayyorlash jarayoni jismoniy, hissiy, moliyaviy va umuman olganda, juda uzoq vaqt davomida amalga oshiriladigan juda qimmat ish bo'lganligi sababli, bu muammoni hal qilish nafaqat sport bilan shug'ullanishga imkon beradi. ko'proq iqtisodiy rejim, balki ma'lum ma'noda sport karyerasi muvaffaqiyatini ta'minlaydi. Saralashning asosiy vazifasi – tanlangan sport turi talablariga javob bera oladigan bolalarni saralab olishdir. Sportga yo'naltirishning asosiy vazifasi – bolaning o'ziga xos imkoniyatlariga qara bunga ko'proq to'g'ri keladigan ma'lum bir sport turiga yo'naltirish hisoblanadi. Har bir sport turi sportchiga ma'lum bir talablarni namoyon qiladi, lekin har qanday faoliyat dialektika qonuniga asosan o'sib boradi va mukammallashadi. Ko'rib chiqilayotgan muammo bir necha bor mahalliy va xorijiy fanlarda tadqiqot mavzusiga aylandi. O'nlab yillar davomida olib borilgan tadqiqotlar davomida haqiqatan ham keng ko'lamli eksperimental materiallar to'plangan. Shunga qaramay, L.P.Matveev ta'kidlaganidek, "sport tanlovi kelishilgan talqinni olmadi". Bundan tashqari, E. Yu.Rozin to'g'ri ta'kidlaganidek, "...bu bahoni "sportga yo'naltirilganlik" kabi tez-tez ishlatiladigan tushunchaga ta'riflarning yo'qligi bilan

to'ldirish mumkin".V.P.Filin va N.A.Fominlar sport selektsiyasini "...murakkab xarakterdagi tashkiliy-uslubiy chora-tadbirlar tizimi, jumladan, pedagogik, mafkuraviy, psixologik va biotibbiyot tadqiqot usullarini o'z ichiga oladi, ular asosida bolalar va o'smirlarning moyilligi va qobiliyatlari aniqlanadi. ma'lum bir sport turiga ixtisoslashgan qizlar va o'g'il bolalar aniqlanadi. Biroq, sport tanlovining bu ta'rifi to'liq emas. Bizning fikrimizcha, sport tanlovi ham tayyorgarlik bosqichlarida olib boriladigan, shuningdek, turli darajadagi terma jamoalar musobaqalarida ishtirok etish uchun saralash uzoq davom etadigan jarayondir.

Asosiy qism. Sportga yo'naltirilganlik - bu yosh taekvandochining muayyan sport turiga ixtisoslashuvi yo'nalishini belgilash imkonini beradigan tashkiliy-uslubiy chora-tadbirlar tizimi. Ya'ni, sportga yo'naltirilganlik muayyan shaxs uchun eng mos keladigan sport mashg'ulotlarini tanlashni o'z ichiga oladi.

Ushbu tushunchalarni taqqoslash shuni ko'rsatadiki, potentsial sportchi uchun sport faoliyatining ma'lum bir turini tanlash sportga yo'naltirilganlik vazifasi, muayyan sport turi talablari nuqtai nazaridan eng qobiliyatlarini tanlash esa sportning vazifasidir. Shunday qilib, sport selektsiyasi va sportga yo'naltirilganlik muammosini o'rganishni tahlil qilish sport fanida muhim ilmiy materiallar to'planganligini ta'kidlash imkonini beradi, bu sportda yo'nalish va tanlovni shakllantirishning uslubiy asosidir. Ammo, afsuski, bularning barchasi hali sport tanlovi oldiga qo'yilgan barcha vazifalarning yuqori sifatini ta'minlamaydi. **Tanlovning asosiy tamoyillari, usullari, vositalari, shakllari**

Sportni tanlash tartibi nafaqat tanlovning muhim xususiyatlarini, balki uni tashkil etishning uslubiy tamoyillari, usullari, vositalari va shakllarini ham bilishni talab qiladi. Sport tanlovining eng aniq uslubiy asoslari A. Ya. Korx , V. A. Korx , N. L. Korx kitoblarida keltirilgan.

Tanlash mezonlari. Dastlab, saralash jarayonida murabbiy bo'lajak sportchining jismoniy, psixomotor, psixologik ko'rsatkichlari, yoshi, sog'lig'i holatiga alohida e'tibor beradi. Keyingi bosqichda chuqurroq tanlash uchun umumiy va maxsus mezonlar ham qo'llaniladi.

Umumiy mezonlar:

- antropometrik ko'rsatkichlar, mehnat qobiliyati, charchoq, tananing funksional imkoniyatlarining rivojlanish darajasi, diqqatning xususiyatlari va boshqalar);
- nazorat standartlari darajasida o'ziga xos texnikani o'zlashtirish darajasi, ortib borayotgan muayyan yuklarga bardosh berish qobiliyati;
- shaxsning aqliy fazilatlari (temperament, hissiy muvozanat, chidamlilik, o'zini tuta bilish, aqliy chidamlilik va boshqalar);
- chalg'ituvchi omillarga reaksiya (yomg'ir, shamol, havo harorati, tomoshabinlar va boshqalar);
- mashg'ulotlarga qatnashish, tartib-intizom va boshqalar.

Maxsus mezonlar:

- muhim musobaqalarda sportchining aqliy ishonchliligi,
- kuchli raqobat sharoitida o'z salohiyatini ro'yobga chiqarish qobiliyati;
- model xususiyatlariga muvofiqligi;
- jismoniy, texnik, taktik, axloqiy va maxsus aqliy, intellektual tayyorgarligi haqiqiy talablar darajasida.

Tanlash usullari:

- psixologik-pedagogik kuzatishlar va tadqiqotlar;
- antropometrik tadqiqotlar,
- genetik tadqiqotlar,
- OFP va SFPni sinovdan o'tkazish,
- biotibbiyot va sotsiologik tadqiqotlar,
- smeta va saralash musobaqalari,
- sharhlar - musobaqalar.

Tanlash degani:

- umumiy maqsad: gimnastika, yengil atletika, suzish, chang'i, velosport va boshqalarga asoslangan jismoniy mashqlar;
- maxsus: ushbu turdagi material bo'yicha nazorat mashqlari;
- instrumental: harakatlar parametrlarini ro'yxatga olish uchun texnik vositalar, hakamlik va boshqalar.

Tanlov shakllari:

- guruh tarkibiga ko'ra ular individual, guruh, individual-guruh bo'lishi mumkin;
- dars turi bo'yicha: ular nazorat va o'quv mashg'uloti, o'quv musobaqasi, "smeta", saralash musobaqalari, turli darajadagi rasmiy musobaqalar.

Uzoq muddatli tayyorgarlik bosqichlarida sport tanlovining xususiyatlari

Sport tanlovi sportchining uzoq muddatli tayyorgarligi tuzilishi bilan chambarchas bog'liq. Ammo shuni ta'kidlash kerakki, sportni tanlash bosqichlarini belgilash uzoq muddatli tayyorgarlikning tegishli bosqichini maqsadli yo'naltirishga qaratilgan bo'lishi kerak. Shunga ko'ra, tanlovning asosiy vazifasi uning har bir bosqichida belgilanadi.

Sport tanlovi va uzoq muddatli mashg'ulotlar bosqichlari o'rtasidagi bog'liqlik

Shunday qilib, sportni tanlash bosqichlarida sportchining keyingi tayyorgarligining maqsadga muvofiqligi aniqlanadi va uning funktsional tayyorgarligi, texnik-taktik mahorati, ruhiy xususiyatlarining rivojlanish darajasi va boshqalarga baho beriladi. Olingan ma'lumotlar uzoq muddatli takomillashtirishning keyingi bosqichida sportchining mashg'ulot yo'nalishini aniqlash imkonini beradi. Seleksiya muammasi bevosita Bolalar va o'smirlar sport maktabi (BO'SM), Olimpiya zaxiralari ixtisoslashgan maktab internatlari xamda Olimpiya zaxiralari kollejlariga murojaat qilgan barcha talabgorlarni qabul qila olish imkoniyatiga ega bo'la olmasligi bilan izohlanadi. Sport maktablari oldida o'ziga xos ulkan vazifalar turibdi. Bu birinchi

navbatda, jahon standartlariga javob bera oladigan yuqori darajali sportchilar jamoasi zahirasini tarkib toptirish.

Trenerlar, tabiiyki, katta mas'uliyatni his qilgan holda sport maktablariga bolalarni noto'g'ri tanlashdan juda ehtiyot bo'lishga harakat qiladilar va bu ehtiyotkorlik asoslidir, chunki sport maktablaridagi sportchilarning ayrimlari bu maktabni bitirmasdan ketib qoladilar. Saralash zaruriyati yana shunga asoslanadiki, har bir insonning o'ziga xos jismoniy, ruhiy va boshqa ko'nikmalari ajratiladi. Har qanday inson ham sportning yuqori cho'qqilariga erisha olmaydi. Bu darajaga erishish uchun nafaqat tinimsiz mashg'ulotlar bilan shug'ullanish, shu bilan birga sportchining o'ziga xos irsiy va nasliy tomonlariga ham e'tiborni qaratish lozim bo'ladi. Saralashning asosiy vazifasi ham sportchilarning o'ziga xos bo'lgan qobiliyatga ega bolalarni to'g'ri tanlab olish hamda ular bilan birga yuqori ko'rsatkichlarga erishishdir. Bolaning o'ziga xos ruxiy jixatlari, yani temperamenti, fel- atvori va xarakterlarini xam inobatga olgan xolda yondashuvni talab etadi Aytish joizki, o'quv guruhi qobiliyatli, saralangan bolalar jamoasidan tashkil etilishi kerak. Masalaning murakkab jihati shuki, boladagi yuqori darajali qobiliyat va iqtidorni ko'ra bilish va uni rivojlantirish, bu iqtidorni bolaning kelajakdagi sport faoliyatida to'la to'kis qo'llay olish imkoniyatlarini yaratishdir. Bunday sifatlarga ega bolalarga har jihatdan mukammal yondashish lozim bo'ladi. Bolalarni saralash bosqichida har tomonlama o'ylab, to'g'ri xulosa chiqarish zarur. Bolalarni sportga saralashda, sportining o'ziga xos xususiyatlari, talablari va bolani qiziqishlarini inobatga olish ham muhimdir. Sportga qobiliyati va iqtidori bo'lmagan bolaning sport maktablariga qabul qilinishi mutlaqo noto'g'ri va samarasizdir. Bu borada ijtimoiy saralash bosqichi katta ahamiyatga egadir.

Saralash bosqichida nomzodlarni quyidagicha guruhlariga bo'lish mumkin:

1. Qobiliyatlilar. (Keyingi mashg'ulotlar uchun tanlanganlar)
2. Jismoniy fazilatlari rivojlanganlar
3. Qobiliyatsiz va chetlanganlar.
4. Qobiliyatsizlar, ammo ayrim xatoliklarga ko'ra tanlanganlar.

Tabiiyki, 1 va 2 - guruhdagi faoliyat 3 va 4 - guruhlar faoliyatidan ko'ra ancha samaradorlikka erishiladi.

Tashkiliy-uslubiy harakterga ko'ra, sport faoliyatining samarasizligiga asosan bolaning sport turi va maktabdagi o'qishi nomutanosibligi, sog'liqning to'g'ri kelmasligi, sport mashg'ulotlarining salbiy ko'rsatkichi, bolaning trener almashtirishi, ortiqcha ishlarning ko'payishi va sportdagi ish tartibining qiyinligi ham muhim rol o'ynaydi. Musobaqaga psixologik tayyorlash sportchining ushbu musobaqada ishtirok etishini bilish paytidan boshlanadi. Musobaqaga psixologik tayyorgarlikning asosiy vazifasi - bu taekvandochini musobaqaga tayyorlik holatini yuzaga keltirish, ushbu holat musobaqa jarayonida ham saqlanishi lozim. Tayyorgarlik holati sportchining psixik holati sifatida quyidagicha ifodalaniladi:

- o'ziga ishonch; oxirigacha kurashishga va g'oliblikni egallashga intilish; emosional holatning etarli darajada turg'unligi; o'z xatti-harakati, kayfiyati va hislarini boshqara olish; maqsadga erishish uchun hamma kuchni safarbar qilish qobiliyati.

- sportchining psixologik tayyorgarligi musobaqa oldi davrida quyidagi bo'lim yoki tarkibiy qismlardan iborat; raqiblar va oldinda bo'ladigan musobaqa shart-sharoitlari haqida kerakli va ishonchli ma'lumotlarni yig'ish; musobaqa boshlanguncha sportchining imkoniyatlari, mashqlangan holati haqida ma'lumotlarni to'ldirish, aniqlash, kerak bo'lsa ularni o'zgartirish; musobaqada qatnashishdan maqsadni to'g'ri aniqlash;

- musobaqa jarayonini taxminiy dasturlash, bo'lajak musobaqaning shart-sharoitlarini modellashtirish va taktik rejaning yo'nalishini aniqlash ehtimoli, ya'ni bo'lajak musobaqa sharoitlariga mos keladigan taxminiy dasturning optimal variantini tanlash;

- musobaqada uchraydigan har xil darajali qiyinchiliklarga (ayniqsa, to'satdan vujudga keladigan) bellashuvga maxsus tayyorgarlik qilish va ularni engish uchun maxsus mashqlar bajarish;

- yuz berishi mumkin bo'lgan ichki salbiy holatlar va tashqi muxit sharoitlarida o'z-o'zini boshqarish usullarini bashorat qilish;

- musobaqa boshlanguncha asab-psixik holatni tetik saqlash usullarini tanlash, ishlata bilish va musobaqa vaqtida o'z-o'zini tiklay bilish.

Musobaqa oldi davrida sportchining asabini saqlash uchun, unga shunday kun tartibi belgilash kerakki, u bir tomondan, sport rejimi talabiga qat'iy rioya qilsin, boshqa tomondan, rejimga qiziqarli, chalg'itadigan tadbirlarni kiritish kerak. Masalan: jamoaviy sayrlar, kino-komediyalarni ko'rish, sevimli musiqani eshitish, shahar tashqarisiga chiqish va boshqalar. Bunda sportchilarning individual ishtiyoqi, didini hisobga olish lozim. Sportchini psixologik tayyorlashning muhim muammosi - unda o'z emosional holatini boshqara bilish ko'nikmasini takomillashtirish. O'z psixik holatini boshqara olishga o'rgatishni nafaqat musobaqaga tayyorgarlik vaqtida, balki yil mobaynidagi mashg'ulotlar siklida olib borish lozim. Shuning uchun trener har bir mashg'ulotda ularni tayyorlash uchun o'z-o'zini tarbiyalash va boshqarish usullari engishda katta ahamiyatga ega ekanligini chuqurroq tushuntirishi kerak.

Bo'lajak musobaqaga psixologik tayyorgarlik. Sportchilar ayni uchrashuvga o'zi raqib harakatlarini aniqlab, musobaqaga tayyor bo'lganda, ularni musobaqadan oldin chigalyozdi (razminka) qilganida o'yin to'g'risida o'ylash kerak emas. Sportchilarni bo'lajak musobaqaga tayyorlayotgan trenerning asosiy vazifasi sportchilarda musobaqaga chiqish oldidan ro'y beradigan ortiqcha asabning taranglashishini kamaytirish, ularda o'z kuchiga ishonch jangovar holatini hosil qilishdan iborat. Trener ulardan kerakligini tanlab ishlatishi mumkin. Bo'lajak bellashuvga nafaqat trener, balki sportchining o'zini-o'zi ishontirishi lozim. Buning uchun bellashuv oldidan quyidagi usullarni ishlatishni o'rganib olishi kerak. Bular: o'z-o'ziga ta'sir etish, o'z-o'zini ishontirish, o'z-o'ziga dalda berish, o'z-o'ziga buyruq berish va hokazolardan iborat. Bellashuv oldidan, ayniqsa, ortiqcha qo'zg'alib ketadigan, muvozanatsiz sportchilar uchun autogen mashg'ulotlar yaxshi yordam beradi.

Bo'limlar orasidagi dam olish vaqtida sportchini psixologik tayyorlash. bellashuv vaqtida sportchini psixologik tayyorlashda trenerning to'g'ri nasihatlarini katta o'rin tutadi.

Shuni ta'kidlash kerakki, sportchining irodasini u yoki bu harakatga safarbar etish uchun sportchining o'ziga xos bo'lgan, fel-atvori va xarakterlariga ta'sir etish, orqali muhim motivasion iboralarni ishlatishi ham mumkin.

Xulosa qilib shuni aytish mumkinki, maxoratli taekvondochilarni tayyorlash uchun avvalo iqtidor va qobiliyatli yoshlarni tanlash va sportga yo'naltirish lozim. Bunda bolaning ijtimoiy kelib chiqishiga emas, balki iqtidoriga, qiziqishiga ham alohida xaqiqiy mutaxassis sifatida nazariy yondashish maqsadga muvofiq bo'ladi xamda sportchilar bilan har xil miqyosdagi musobaqalarda ishlash tajribasi shuni ko'rsatdiki, maqsadga erishish vositalarga urg'u berish bilan birga, sportchining ong ostiga xam tasir qilish orqali yuqori natijaga erishiladi.

Foydalanilgan adabiyotlar

1. Volkov V.M., Filin V.P. Sportivnyy otbor. – M.: Fizkultura i sport, 1983g.
2. G'oziev E. Psixologiya. O'quv qo'llanma. – T: «O'qituvchi»,1992.
3. G.B.Abdurasulova, Sh.N.Nuritdinova, S.S.Taiibayev Taekvondo Nazariyasiva Uslubiyat – Toshkent 2015.
4. Y. Masharipov Sport Psixologiyasi O'zbekiston faylasuflari milliy jamiyati nashriyoti Toshkent - 2010 Wwww.Ziyouz.Com Kutubxonasi.
5. Z.G. Gapparov Sport psixologiyasi “ Mehridaryo” MCHJ Toshkent-2011.

ФИО автора: *Baratova Nasiba Turopovna*

Qashqadaryo VXTXQTMOHM

Pedagogika, psixologiya va ta'lim menejmenti kafedrası katta o'qituvchisi

Название публикации: «BOSHLANG'ICH SINIF O'QITUVCHISINING
TARBIYACHILIK FAOLIYATI»

ANNOTATSIYA

Ushbu maqolada boshlang'ich sinf o'qituvchisi tarbiyachilik faoliyati haqida ma'lumotlar keltirilgan. O'qituvchining tarbiyachilik faoliyatida amal qilinadigan tamoyillar bayon etilgan.

KALIT SO'ZLAR

O'qituvchi, o'quvchi, boshlang'ich sinf o'qituvchisi, kasblar, sinf rahbari, oila, ijodkorlik.

O'qituvchi nafaqat o'quvchiga bilim beradi, balki uning hayotda o'z o'rniga ega bo'lishiga yordam berib, shaxs sifatida jamiyatning faol a'zosiga aylanishiga ko'maklashadi. Shu boisdan birinchi o'qituvchi hamma vaqt o'quvchi xotirasida umrbod qoladi.

Boshlang'ich sinf o'qituvchisiga o'quvchini tarbiyalashda xalqimizning boy ma'naviy merosi, qadriyatlari muhim manba bo'lib xizmat qiladi. Ayniqsa, o'qituvchi faoliyatida xalq og'zaki ijodi, jumladan, maqol, topishmoq, tez aytish, rivoyat, afsona, ertaklardan foydalanish muhim ahamiyat kasb etadi.

Boshlang'ich sinf o'qituvchisi o'quvchini nafaqat dars jarayonida balki, darsdan va sinfdan tashqari mashg'ulotlar jarayonida ham tarbiyalab boradi. Shu boisdan tarbiyaviy ishlarni zamon talablari darajasida tashkil etishga harakat qilish, ular mazmunini turli-tuman didaktik vositalar bilan boyitib borish bugungi kun sinf rahbarlari oldida turgan dolzarb muammolaridan biridir.

Kasblarning eng ulugʻi - bu oʻqituvchilik kasbidir. Bu borada boshlangʻich sinf oʻqituvchini alohida tilga olmoq darkorki, u ilk bor oʻquvchi savodini chiqarib, unga “Ona”, “Vatan”, “Oila” soʻzlarini yozish va oʻqishni oʻrgatadi, ularning mazmunini anglatadi.

Boshlangʻich sinf oʻqituvchining masʻuliyatli, koʻp qirrali va murakkab faoliyati zaminida yosh avlodni vatanparvar, odobli, iymon-eʻtiqodli qilib tarbiyalash, shuningdek, ularni ilmiy bilimlar bilan qurollantirish kabi muhim vazifalar yotadi. Bularni amalga oshirish esa oʻqituvchining xilma-xil faoliyatiga bogʻliq: bolalarni oʻqitish, maktabdan va sinfdan tashqari ishlarni tashkil eta bilish, oʻtkazish, ota-onalar oʻrtasida pedagogik targʻibot ishlarni olib borish va sinf jamoasini shakllantirish kabilar. Bularni hammasi oʻqituvchidan chuqur bilimlarga ega boʻlishni, oʻz sohasini, bolalarni sevishni talab etadi.

Bugungi kunda taraqqiyot sari odimlab borayotgan Respublikamiz yuksalishi yoʻlida xalqimizning boy tarixi, madaniyati, urf-odatlar bilan faxrlana oladigan va uni oʻquvchi yoshlar oʻratasida targʻib qila oladigan fidoiy oʻqituvchilar zarur boʻladi. Shubhasiz bunday oʻqituvchilar boshlangʻich sinf oʻqituvchilaridir.

Boshlangʻich sinf oʻqituvchisining asosiy vazifalaridan biri bizning kelajagimiz boʻlmish yosh avlodni toʻgʻri, insonparvarlik ruhida tarbiyalashdan iboratdir. Boshlangʻich sinflar maktab taʼlimining dastlabki bosqichi boʻlib, bolalar oʻqituvchi rahbarligida taʼlimga 1-qadamni qoʻyadilar.

Oʻquvchilar ilk bor oʻquv faoliyatida bilim, koʻnikma va malakani egallaydilar. Oʻqituvchi sinf bilan yolgʻiz ishlaydi va koʻpincha tarbiyachi sifatida ish yuritadi. Oʻqituvchilarning bolalarga boʻlgan munosabati katta mehribonlik va gʻamxoʻrlik bilan harakterlanadi.

Oʻquvchilarning oʻqituvchilar bilan boʻladigan oʻzaro munosabatlarni toʻgʻri yoʻlga qoʻyish hamda oʻquvchilarning oʻsishi va rivojlanishiga qarab ularni qayta tarbiyalash xususiyati ham sinf rahbari uchun muhim ahamiyatga ega. Maktab Nizomida sinf rahbarining asosiy vazifalari belgilab berilgan. Sinf rahbari barcha

o'qituvchilar bilan birgalikda aloqada bo'lib, o'zining sinfi bilan tarbiyaviy ishlarni olib boradi. O'qituvchilar tomonidan o'quvchilarga qo'yiladigan pedagogik talablar birligiga erishadi. Ota-onalar, kun uzaytirilgan guruh tarbiyachilari, jamoatchilik bilan doimo aloqada bo'lib turadi.

Zarur bo'lgan vaqtda o'quvchiga yordam ko'rsatishni tashkil qiladi. Sinfda belgilangan hujjatlarni olib boradi va uni maktab ma'muriyatiga taqdim etadi. O'qituvchilar sog'ligini mustahkamlashga doir ishlarni o'tkazadi va mehnat qilishga o'rgatadi. Sinf rahbari ishining o'ziga xos xususiyatini shundan iboratki, u oddiy bolalar jamoasini emas, balki o'quvchilar jamoasini shakllantiradi. O'quvchilarning asosiy vazifasi o'qishidan iborat.

Shuning uchun sinf rahbari dastlab bolalarning o'qishiga qanday munosabatda ekanliklarini, o'zlarini qanday tutishlarini uy vazifalarini sidqidildan bajarishlarini yoki bajarmasliklarini aniqlaydi. Va nihoyat eng muhimi ularning o'qishidagi mo'ljallari nimalardan iborat ekanligini bilib oladi. Bu mo'ljallar ijtimoiy ahamiyatga mohiyatga ega yoki ega emasligini emasligi hisobga oladi. Bu borada o'qituvchi sinf bilan ishlashning dastlabki bosqichida turli vaziyatlarga duch kelishi mumkin.

Boshlang'ich sinf o'qituvchisining asosiy maqsadi, o'quvchida savodxonlik ko'nikmalarini shakllantirish, ularning dunyoqarashi, axloqi, estetik didi, qobiliyati va e'tiqodini rivojlantirib, ma'lum kasb egasi bo'lishga tayyorlab borishdan iboratdir. Boshlang'ich ta'lim jarayoni o'ta mas'uliyatli, murakkab jarayon hisoblanadi. Shu bois bu jarayonda faoliyat yuritish o'qituvchidan juda katta kuch, matonat, sabr-bardosh, ijodkorlikni talab etadi. Negaki, o'qituvchi ilk bor o'quvchi qo'lga qalam ushlatib, unga harfni, o'qishni o'rgatadi, tevarak-atrof haqidagi tasavvurlarini boyitadi hamda ahil sinf jamoasini shakllantirib boradi. Shuningdek, bu vaqtda o'qituvchidan har bir o'quvchiga e'tiborli bo'lish, ularning qiziqish va xarakter xususiyatlarini hisobga olish talab etiladi.

O'rta umumta'lim maktablarida o'quvchilarga tarbiya sinf rahbarining ishlari orqali berib boriladi. Jumladan, tadbirlar, mushoiralar, har xil kechalar, uchrashuvlar,

tanlovlar va boshqa o'yinlar orqali o'quvchilarga ta'lim tarbiya beriladi. Shunga qarab o'quvchilarning fikrlash qobiliyati ham rivojlanib boradi.

Boshlang'ich sinf o'qituvchisi sinf rahbari hisoblanib, u maktab ma'muriyati bilan birgalikda va mahalla jamoasi, ota-onalar bilan hamkorlikda tarbiyaviy ishlarni olib boradi. Maktab ma'muriyati, o'qituvchilar, ota-onalar va keng jamotachiliku uning olib borayotgan ishlarini doimo qo'llab-quvvatlashlari lozim bo'ladi. Chunki sinf rahbari o'z o'quvchilarini yaxshi biladi va ularni tarbiyalash uchun nimalar kerakligini hisobga olib ish yuritadi. Sinf rahbarining ish rejasini maktab direktori va direktor o'rinbosari nazorat qilib boradi.

O'qituvchi sinf bilan ko'pgina yolg'iz ishlaydi va tarbiyachi sifatida ish yuritadi. O'qituvchilik bolalarga bo'lgan munosabatda, mehribonligi va bolalarni seva olishi bilan ajralib turadi. Sinf rahbari o'quvchilar bilan bo'ladigan o'zaro munosabatlarni to'g'ri yo'lga qo'ya olishi hamda o'quvchilarning o'sishi va rivojlanishiga qarab ularni qayta tarbiyalash xususiyatiga ham ega bo'lishi kerak.

Shuningdek, sinf rahbari o'quvchilarga boshqa fan o'qituvchilari, ota-onalar, jamoatchilik bilan yagona talablar qo'yilishiga erishadi. Zarur bo'lgan vaqtda o'qishda o'quvchilarga kechiktirmay yordam qo'lini cho'zadi. Sinf rahbari bajaradigan ishlaridan yana biri, shu sinfga oid barcha hujjatlarini yuritadi, va uni maktab ma'muriyatiga taqdim etadi. O'quvchilar sog'lig'ini mustahkamlashga doir ishlarni o'tkazadi va jismoniy hamda aqliy mehnat qilishga o'rgatib boriladi.

U muntazam sinf majlisi va ota-onalar majlisini tashkil etib boradi. Sinf majlisi o'tkazish uchun avvalo jamoani jipslashtiriladi. Sinf rahbari majlis o'tkazishi davomida yaxshi o'qiydigan bolalarni jamoa ichida rag'batlantirib, bolalar bir-biriga do'stona munosabatda bo'lishga chorlaydi. Bundan tashqari sinf rahbari o'quvchilarning bilim saviyasi, dunyoqarashi ivojlanib borishi uchun sinfga kutubxona tashkil qiladi, kutubxonadagi kitoblarni o'quvchilar sinfdan tashqari o'qish vaqtida yoki darsdan so'ng bo'sh qolgan paytlarida o'qib, o'zlariga foydali tomonlarini olishi shartdir. Bundan maqsad, kelajagimiz bo'lmish yosh avlod xalqimizning qadriyatlarini, an'analarini

o'zlashtirib olishlari, o'zlarida Vatanga muhabbat, insonparvarlik, kattalarga hurmat, mehnatsevarlikni o'zlashtiribgina qolmay, ota- bobolari, ajdodlari ishini davom ettirishga harakat qilmog'i darkor.

Sinf rahbarlari ota-onalar bilan birgalikda tarbiyaviy ishni tashkil etar ekanlar, eng yangi psixologik-pedagogik tadqiqotalr ma'lumotlarini e'tiborga olishlari ham muhimdir. Ularga muvofiq o'sib kelayotgan kishi shaxsini shakllantirishga oilaning qo'shadigan hissasi turli yosh bosqichlarda turlicha bo'ladi va to'lqinsimon o'zgaradi.

Xulosa qilib shuni aytilish mumkinki, boshlang'ich sinf o'qituvchisi ota-onalar bilan pedagogik munosabatda kirishar ekan, ularga bola tarbiyasiga oid pedagogik bilimlar berishni amalga oshirishishi, tarbiya sohasidagi amaliy malaka va ko'nikmalar bilan qurollantirishi, ularning pedagogik faoliyatini uyg'otishga intilishi, maqsadga muvofiq oila ichki munosabatlarini yo'lga qo'yishi g'oyat muhimdir.

FOYDALANILGAN ADABIYOTLAR RO'YXATI:

1. Ochilov M. Muallim-qalb me'mori. Saylanma.-T.:O'qituvchi, 2001.- 430 b.
2. G'afforova T. Boshlang'ich ta'limda zamonaviy pedagogik texnologiyalar. Qarshi.: "Nasaf", 2009, 162 b.
3. Turg'unov S.T., Maqsudova L.A., Umaraliyeva M.A., Tojiboyeva H.M. Pedagogik jarayonlarni tashkil etish va boshqarish texnologiyalari. T.: "Sano-standart". 2012 -98 bet.

ФИО автора: *Baratova Nasiba Turopovna*

Qashqadaryo VXTXQTMOHM

Pedagogika, psixologiya va ta'lim menejmenti kafedrası katta o'qituvchisi

Название публикации: «SHARQ MUTAFAKKIRLARI MEROSIDA O'QITUVCHI TARBIYACHILIK FAOLIYATINI TASHKIL ETISH MASALALARINING YORITILISHI»

ANNOTATSIYA

Ushbu maqolada Sharq mutafakkirlari merosida o'qituvchi tarbiyachilik faoliyatini tashkil etish masalalarining yoritilishi haqida ma'lumotlar bayon etilgan. Sharq mutafakkirlari asarlarida berilgan

KALIT SO'ZLAR

Sharq mutafakkirlari, o'qituvchi, o'qituvchining tarbiyachilik faoliyati, zardo'shtirlik, Avesto, pedagoglik kasbi, xalq pedagogikasi, hadislar, Abu Nasr Forobiy, Ibn Sino, Kaykovus "Qobusnoma".

Bizga ma'lumki, pedagoglik kasbining paydo bo'lishi insoniyat tarixining yeng qadim zamonlariga borib taqaladi. U ibtidoiy jamiyatda oilaviy tarbiyaning tarkibiy qismi sifatida vujudga kelgan. Ota-onalar ushbu davrda goh u, goh bu yo'sinda farzandlariga tarbiya berib, turmush tajribalarini baholi qudrat o'rgatishgan. Mashhur chex pedagogi Yan Amos Komenskiy «Buyuk didaktika» asarida ta'kidlashicha, qadim zamonlarda ota-onalar, odatda, o'z bolalarini oilada o'zlari tarbiyalaganlar. Lekin ota-onalar har xil bo'ladi: bolaga ta'lim-tarbiya berish bir xilining qo'lidan kelsa, bir xilining qo'lidan kelmaydi; bola tarbiyasi uchun ba'zilarining vaqti bo'lsa, ba'zilarining vaqti bo'lmaydi.

Sharq mamlakatlarida esa qadimda yaratilgan asarlarda tarbiyaning maqsadi, o'qituvchi fazilatları, dars berish mahorati, qo'llaydigan usullari shuningdek, ilm oluvchining ma'naviy qiyofasi, xislatları to'g'risida fikr-mulohazalar bayon etilgan.

Qadimgi sharq mamlakatlarida otalar farzandlarini maktabga berar ekanlar, “bolamning eti sizniki, suyagi meniki”,- degan ibora ila ustoz qo‘liga topshirganlar. O‘z navbatida maktablarda bolalar qattiq intizomga rioya qilganlar, ba‘zan jismoniy jazo berishga yo‘l qo‘yilgan.

Dastlab Sharq xalqlari bola tarbiyasiga oid qarashlarni pand-nasihatchilik tarzida maqol, topishmoq, ertak, rivoyat, hikoyat, doston kabilarda ifodalagan va yoshlarga o‘rgatganlar. Ularda shubhasiz ijobiy axloqiy fazilatlar ulug‘lanadi, salbiy illatlar esa qoralanadi. O‘zbek xalq pedagogikasining shaxs va jamiyat uchun foydali, ilg‘or, axloqiy g‘oyalari og‘izdan-og‘izga, avloddan-avlodga o‘tib, folklor asarlari, milliy oilaviy urf-odatlar, an‘analar sifatida bizgacha etib kelgan.

O‘zbek xalq pedagogikasida ustozning hurmati yuqori darajada ulug‘lanadi. Birgina “Ustoz -otangdan ulug‘”- maqolining zamirida ham fikrimizning dalilini ko‘rishimiz mumkin¹⁰⁸.

O‘zbek xalq pedagogikasida ota-onaning namuna, ibrat ko‘rsatishiga katta e‘tibor berilgan. “Bolalarga go‘zal tarbiya berish uchun, ota-onalarning o‘zlari go‘zal axloqli, tarbiyali bo‘lishlari shartdir ... Agar ota-onalar o‘z umr-yo‘ldoshlari bilan go‘zal ravishda umr kechirsalar, ularni hurmatlasalar, bolalar ulardan oliyjanoblik va xushmuomalalik odobini o‘rganadilar”.

Zardushtiylik ta‘limotining muqaddas kitobi-“Avesto” da yoshlarga ilmu-ma‘rifatni o‘rgatish, tarbiyalash lozimligi qayd etilgan. “Har bir kishini shunday tarbiyalash zarurki, - deyiladi “Avesto”da, -u avvalo yaxshi o‘qishni so‘ngra yozishni o‘rganib, eng yuksak pog‘onaga ko‘tarilsin”.

Bu ta‘limotga ko‘ra, diniy tarbiya berish etti yoshdan boshlangan. O‘g‘il bolalar etti yoshga etganda ularga maxsus muqaddas ko‘ylak kiydirilgan va ular muallim bilan

¹⁰⁸ Mirzayev T., Musoqulov A., Sarimsoqov B. O‘zbek xalq maqollari. T. : Sharq. 2003. 508-b.

yonma-yon quyoshga qarab turishgan, muallimga qo'shib, "Avesto"dan ezgulik va yaxshilik ma'budasiga madadkor kuchlarni ulug'lovchi duolarni aytishgan. "Men zardushtiylik diniga sodiq bo'lishga va'da beraman. Men yaxshi fikrlar, yaxshi so'zlar, yaxshi ishlarga ishonaman...". Bunday mashg'ulotlar bir kunda besh marta takrorlangan. Undan maqsad-bolalar qalbida dunyodagi barcha yaxshilik, ezguliklarning bunyodkori, ilohiy Axura Mazdaga e'tiqodini mustahkamlash; Insonlar boshiga yovuzlik va yomonliklar olib keladigan Anxura Manudan esa nafratlanish hissini tarbiyalashdan iborat bo'lgan.

Zardushtiylik ta'limotiga ko'ra, bola o'n besh yoshda balog'atga etadi. Uni zardusht qonunlariga ko'ra falsafa, axloq-odobga o'rgatishgan, xudojo'y, mehnatsevar, odil bo'lishga, niyati, so'zi, ishi ezgu bo'lishiga e'tibor berishgan. Jismoniy salomatlik, ma'naviy soflik haqida g'amxo'rlik qilish, tozalikka (badanni va suv manbalarini toza tutish) rioya qilish talab etilgan. Zardushtiylik ta'limoti jonivorlarga beshafqat bo'lishni man etadi, hayvonlarni kaltaklash, qiynashni gunoh hisoblaydi, aksincha, ularni parvarish qilishni talab etadi.

Yoshlarni ilm olishga, axloqli bo'lishga da'vat etuvchi islom ta'limotida shunday deyilgan: "Ilm egallang! Ilm sahroda do'st, hayot yo'llarida-tayanch, yolg'izlik damlarida-yo'ldosh, bahtiyor daqiqalarda-rahbar, qayg'uli damlarda-madadkor, odamlar orasida zebu-ziynat, dushmanlarga qarshi kurashda quroldir. Mo'minlarning afzali xulq-atvori yaxshilaridur. sadaqaning afzali-mo'min kishi ilm o'rganib so'ng boshqa mo'min birodarlarga o'rgatishdir. Farzandlaringizni izzat-ikrom qilish bilan birga axloq-odobini ham yaxshilanglar".

Darhaqiqat, islomda aytilganidek, ilm sahroda do'stdir, yolg'izlik damlarida yo'ldosh, dushmanga qarshi quroldir. Ilmli kishi o'zgalarga yomonlik istamaydi, halol va xaromning farqiga boradi. Ilm barcha yaxshiliklarning boshidir.

Imom Buxoriyning "Al-jome' as-sahih" asarining "Ilm kitobi" bo'limida ilm egallash fazilati va xosiyatlari, ilm o'rganish odobi to'g'risida fikr yuritiladi. Bu erda ilm egallash odobining 54 qoidasi haqida hikoyat qilingan. Ularda Muhammad

payg'ambarimizning ilm o'rgatish va o'rganishga doir pand-nasihatlari bayon etilgan. Islom dini qabul qilingan mamlakatlarda maktab va madarasalarda saboq bergan mullalar (muallimlar), mudarrislar va tolibi ilmlar bir necha asrlar davomida bu pand-nasihatlarga amal qilganlar.

Ushbu bayon qilingan g'oyalar musulmon maktablarida o'qituvchi va o'quvchilar o'rtasidagi muomala munosabatlarini tartibga soluvchi axloqiy qoidalar sifatida qo'llanilgan. Ular Markaziy Osiyoda yashagan allomalarning tarbiyashunoslikka doir ta'limotlari uchun ilmiy zamin vazifasini ham bajargan.

Bu borada Abu Nasr al-Forobiyning o'ziga xos qarashlari mavjud bo'lib, u o'z asarlarida har bir kishi jamiyatda o'z o'rniga ega bo'lishi uchun ta'lim va tarbiya olishi lozim deb hisoblaydi. Yoshlarga ta'lim va tarbiya beradigan ustoz shogirdiga nisbatan juda qattiq qo'llik ham qilmasligi, shuningdek haddan tashqari ko'p yon ham bermasligi lozim deydi. Uning ta'kidlashicha ortiqcha zug'um shogirdni ustozdan uzoqlashtiradi, unga nisbatan nafrat uyg'otadi. Bordi-yu, shogird ustozining juda ham yumshoqligini payqab qolsa ustozini mensimaslikka va u beradigan bilimdan sovishga olib keladi.

Forobiyning ta'kidlashicha, ta'lim-tarbiyani ikki usul–ixtiyoriy va majburiy usullar bilan amalga oshirilish mumkin. Bordi-yu tarbiyalanuvchilar fan va hunar o'rganishga moyillik bildirsalar, ularga nisbatan ilhomlantirish-rag'batlantirish usuli qo'llaniladi: aksincha, mabodo ular o'zboshimcha va itoatsiz bo'lsalar, majburiy usulni qo'llash mumkin.

Abu Ali Ibn Sinoning fikricha tarbiya yagona jarayon bo'lib, yoshlarga aqliy, jismoniy, nafosat, axloqiy tarbiya berishni va hunar o'rgatish maqsadga muvofiq. U "Tib qonunlari" asarida bolani 6 yoshdan o'qitish va tarbiyalash uchun muallimga topshirish haqida so'z yuritiladi. Ibn Sino ta'lim jarayonida quyidagi qoidalarga amal qilish lozim deb hisoblaydi: o'qitishda oddiydan murakkabga qarab borish; bolaning qobiliyat va mayllarini e'tiborga olish; bolaga kuchi etadigan mashqlarni bajartirish ta'limni jismoniy mashqlar bilan qo'shib olib borilishi.

Shuningdek, Ibn Sino bolaga ta'lim va tarbiya berishi uchun iymonli, axloqiy va aqliy tarbiya usullarini puxta egallagan, irodasi kuchli muallim va tarbiyachini tanlash zarur. Muallim deydi Ibn Sino sog'lom, pok, halol, xushmuomala kishi bo'lmog'i lozim. Barkamol inson qilib etishtirish uchun tarbiyachi bolani o'rni bilan rag'batlantirishni ham, o'rni bilan jazolashni ham bilsin. Vaqti-vaqti bilan bolani maqtab, yomon xulqini qoralab, yaxshi qiliqlarini o'z vaqtida rag'batlantirib ham turish kerak.

Abu Ali Ibn Sino bolalarni yakka o'qitishdan ko'ra jamoada ta'lim berishni afzal deb hisoblaydi. U jamoada o'qitishning afzalliklari haqida gapirib, ta'kidlaydiki, bunday holatda bolada ilmga intiluvchanlik ortadi; sheriklarning bilimiga havas qilib, o'z bilimlari bilan g'ururlanadi; boshqalardan orqaga qolishga bolaning g'ururi yo'l qo'ymaydi; birga o'qiganda bolalar bir-birlari bilan gaplashib nutqi o'sadi, xotirasi mustahkamlanadi: ta'lim jarayonida o'quvchilar bir-birlari bilan inoqlashadi, bir-birlarini hurmat qilishga odatlanadi, munozara qilishni o'rganadi, o'zaro musobaqalashishadi, o'zlarining huquqi va burchlari haqida fikr almashadilar. Bu esa bolalarning xulqini yaxshilashga axloq normalarini egallab olishlariga ko'maklashadi.

Kaykovus "Qobusnoma" asarida ilm va axloqiy fazilatlarini singdirish uchun bolani muallim qo'li bilan jazolashi mumkinligini uqtiradi va deydi: "... Va har ilmni o'rgatuvchi muallimlar ta'lim uchun (bolani) ursalar, sen(ota) shafqat ko'rguzgil, mayli ursunlar, nedinkim yosh o'g'lon ilm va adabni tayoq bilan o'rganur va o'z ixtiyori bilan o'rganmas. Ammo farzand beadab bo'lsa va sening ul sababdin qahring kelsa, o'z qo'ling bila urmagil, muallimlarning tayog'i bila qo'rqtgil. Bolalarga muallimlar adab bersunlar, toki sendin o'g'lingning ko'nglida gina qolmasun"¹⁰⁹.

Yuqoridagi tahlillarga asoslanib, shuni ta'kidlab o'tish joizki, tarbiyashunoslik, shuningdek, o'qituvchilik kasbining tarixiy ildizlari uzoq-uzoqlarga borib taqaladi.

¹⁰⁹ Kaykovus "Qobusnoma". T.: "O'qituvchi" 2006, 205 b.

FOYDALANILGAN ADABIYOTLAR RO'YXATI:

1. Mirzayev T., Musoqulov A., Sarimsoqov B. O'zbek xalq maqollari. T. : Sharq. 2003. 508-b.
2. Alisher Navoiy “Farxod va Shirin” nasriy bayoni bilan. G'. G'ulom nomidagi nashriyot matbaa ijodiy uyi. T. : 2006. 533-bet.
3. Kaykovus “Qobusnoma”. T.: “O'qituvchi” 2006, 205 b.
4. Zunnunov A., Xayrullayev M., To'xliyev B., Xotamov N. Pedagogika tarixi. T. Sharq, 2000, 236 b.

ФИО автора: *Ochilov Og'abek Narzullayevich*

Qashqadaryo VXTXQТМОHM

Pedagogika, psixologiya va ta'lim menejmenti kafedrası katta o'qituvchisi

Название публикации: «O'QUVCHILAR MA'NAVIYATINI SHAKLLANTIRISHDA OILANING O'RNI»

ANNOTATSIYA

Ushbu maqolada o'quvchilar ma'naviyatini shakllantirishda kitobning o'rni ko'rsatib berilgan. Shu bilan birga o'quvchilar ma'naviyatini shakllantirishda oilaning o'rni haqida ma'lumotlar berilgan.

KALIT SO'ZLAR

Kitob, kitobxonlik, oila, ma'naviyat, kitobxonlik madaniyati, so'z sehri.

O'zbekiston Respublikasi mustaqillikka erishgan kundan boshlab yurtimizda milliy-ma'naviy qadriyatlarni tiklash muammosi dolzarb masalaga aylangan. Mustaqillik tufayli Respublikamizning ijtimoiy, iqtisodiy, ma'naviy hayotida tub islohotlar amalga oshirilayotgan bir sharoitda yangilanayotgan jamiyat fuqarosini tarbiyalash muhim vazifalardan sanaladi. Zero, har bir madaniyatli jamiyatdagi demokratik asoslar, tartib va intizom, uning iqtisodiy gullab yashnashi, aholining ma'naviy darajasiga bog'liqdir.

Har qanday davlatning kelajagi yosh avlodning qanday tarbiyalanganligiga bog'liq, chunki, kelajak ularning qo'lida bo'ladi. Yosh avlod tarbiyasining samaradorligi uni qanchalik erta boshlanishi bilan uzviy bog'liqdir. Ayniqsa, bugungi kunda yosh avlodni ma'naviy-axloqiy barkamol etib tarbiyalashni davrning o'zi taqozo etmoqda.

Shunday ekan, mustaqil respublikamizning kelgusi taraqqiyoti, uning ijtimoiy-siyosiy, iqtisodiy va ma'naviy rivojlanishi hozirgi davrda hayotga qadam qo'yayotgan yosh avlodga, ularning kamolotiga bevosita bogliqdir. Demak, jamiyat istiqboli ham,

halqimiz istiqloli ham har tomonlama etuk, komil insonlarni tarbiyalab voyaga etkazishni taqozo etadi.

Zero, ma'naviy yuksalish jamiyat taraqqiyotining asosiy mezoni hisoblanadi. Shaxsning ma'naviy tafakkuri esa uning ilmiy salohiyati, kitobxonlik darajasi bilan belgilanadi. Demak, yosh avlodning madaniy, ma'naviy kamol topishi ham kitob va kitobxonlikka borib taqaladi. Shuning uchun ham yosh avlodni istiqlolg'oyalari asosida tarbiyalab, ularning jamiyatimizning fidoyi kishilari bo'lib etishishlariga erishish nihoyatda katta ahamiyat kasb etadi.

So'nggi yillarda ijtimoiy hayotimizda ro'y berayotgan jadal o'zgarishlar o'z navbatida bevosita yosh avlodga ta'lim-tarbiya berish bilan bog'liq bo'lgan oilashunoslar, ilmiy xodimlar, olimlar olganga ta'limning hayot talabiga muvofiq uslublarini ishlab chiqish, yanada samaraliroq bo'lgan pedagogik-psixologik yondoshishlarni yaratish kabi vazifalarni qo'ymoqda. Yoshlar ongiga istiqlolg'oyalarini singdirishga va ularga millat tarixi, ma'naviyati haqida puxta va mukammal bilim berishga oila ham mas'uldir.

Bugungi kunda jamiyatimizda ijtimoiy tarmoqlar, internet va mobil telefonlarning shiddat bilan rivojlanayotganligi, axborot olamining kengayib borayotganligi hech kimga sir emas. Bu esa yoshlar ma'naviyatiga salbiy ta'sir o'tkazmoqda. Mana shunday salbiy ta'sirlarning oldini olish, ularga qarshi kurashish uchun bolalarimizni kitobga muhabbatli, kitobsevar etib tarbiyalashimiz lozim. Bu jarayonni esa oiladan, maktabgacha ta'lim tashkilotlari va boshlang'ich ta'limdan boshlash zarur.

Boshlang'ich ta'lim umumiy o'rta ta'limning poydevori hisoblanadi. Boshlang'ich ta'lim jarayonida o'quvchilarning ma'naviy-ma'rifiy hayotini ijobiy tashkil etish muhim hisoblanadi. Shu jumladan, o'quvchilarda milliy o'zlikni anglash, Vatanga muhabbat, yuksak ma'naviyatli, mustaqil fikrlovchi, el-yurt manfaati uchun kuch –g'ayratini sarf etadigan, shijoatli yoshlar sifatida tarbiyalashda kitobning o'rni

beqiyosdir. Kitob o'qish jarayonida o'quvchi yaxshilik va yovuzlikni farqlashga, salbiy illatlar va ijobiy fazilatlarining inson hayotidagi o'rni haqida keng ma'lumotlar oladi.

Kitob yosh avlodga ta'sir etishning eng qulay vositasidir. U inson his-tuyg'usiga, axloqiga, hatti-harakatiga, dunyoqarashiga ta'sir etadi, ayniqsa, o'quvchi yoshida, ya'ni uning shakllanish davrida alohida mavqega ega. Badiiy adabiyot, turli fanlarga doir qiziqarli kitoblar, lug'atlar, ma'lumotnomalar bolalar ma'naviyatini shakllantirishga asos bo'lib xizmat qiladi.

O'quvchilar ma'naviyati tadrijiy rivojlanib boruvchi faol jarayon. O'quvchilarda kitobxonlik madaniyati shakllantirishda oilaning o'rni va roli juda muhim hisoblanadi.

Demak, o'zbek oilasi shaxs ma'naviyatini shakllantirishda o'ziga xos milliy tajribaga ega. Olim buni bejiz ta'kidlamaydi. Chunki, bolalarni kitob vositasida tarbiyalash juda qiyin jarayon. Ana shu jarayonda o'qilayotgan kitoblardagi barcha hodisa-voqealar ota-ona, oilaning boshqa a'zolari va bolalar uchun tushunarli bo'lishi, o'quvchilarda insoniy fazilatlarini tarbiyalashi, bilim berishi, ezgulikni his etishga yo'llashi zarur. Ana shu taqdirdagina kitobxonlik o'quvchi ma'naviyatini shakllantirishga yordam beradi. Bunda ota-onaning ma'naviy dunyosi, xulq-odobi, orzu-umidlari, hayotiy tajribasi, an'analari, kasbi katta yordam beradi.

Chunki kitob bolani dunyoni anglab olishi bilan bir qatorda ilmiy dunyoqarashini shakllantiradi, uning xarakteri tarkib topadi, hayot va turmush ziddiyatlarini qanday qilib echish yo'llarini tushunib etadi. Bu xislatlarni egallab olgan har bir o'quvchi yuksak ma'naviyatli shaxs bo'lib etishadi.

Kitobning inson hayoti, kishilik jamiyati ma'naviy taraqqiyotidagi beqiyos o'rni qadimdan ma'lum. U dunyoni tanish, bilim berish bilan birga go'zallikka muhabbat uyg'otish, undan zavqlanish, yovuzlikdan nafratlanish tuyg'usini paydo qiladi. Bolalar kitobxonligini tashkil qilishda ota-onalar zimmasiga nihoyatda murakkab va

mas'uliyatli vazifa yuklanadi. Buning uchun ota-onalarning o'zi ham yuksak gandga ega bo'lishlari kerak.

Kitobxonlik insonni ma'naviy boyitib, uni ma'rifiy kamolot sari etaklaydi. Zero, insonning shaxs sifatida shakllanishi ma'naviy tafakkur ilganzining qanchalik chuqur va mustahkamligiga bog'liq. Bu mustahkamlik esa kitob o'qish, o'qigan kitobining eng muhim nuqtasini ilg'ab olishdan iboratdir.

Kitob yosh avlodga ta'sir etishning eng qulay vositasidir, u inson his-tuyg'usiga, axloqiga, hatti-harakatiga, dunyoqarashiga ta'sir etadi, ayniqsa, o'quvchi yoshida, ya'ni uning shakllanish davrida alohida mavqega ega. Badiiy adabiyot, turli fanlarga doir qiziqarli kitoblar, lug'atlar, ma'lumotnomalar bolalar ma'naviyatini shakllantirishga asos bo'lib xizmat qiladi.

O'quvchilik yoshida qiz va o'g'il bolalar mustaqillikni xohlayganlar. Ularga ilgarigidek, bolalardek muomala qilishni yoqtirmayganlar, o'zlari bilan kattalardek, tengdoshdek muomalada bo'lishni istayganlar. Bu borada ota-onadan engan ehtiyotkorlik talab etiladi. Bu mustaqillik zamirida ularning barcha yaxshi xislatlarga ega bo'lish istagi, uning ideallari mavjud bo'lib, tashqi qiyofasidagi nomutanosiblik, ovozidagi o'zgarishlardan qutilish, erishish qiyin bo'lgan orzu-istaklar yotadi. Ayniqsa, jinsiy balog'atga etayotgani uning hayotida ijobiy tomonga o'zgarish o'rniga salbiy hatti-harakatlar qilishga ham ulardagi fiziologik va psixologik omillar turtki bo'lishi mumkin.

Lekin o'quvchilar maktabda o'qiydi, ota-ona bilan bir qatorda o'qituvchi ham unga ta'sir etishi mumkin. Agar o'qituvchi bolalarda o'ziga ishonch ruhini singdira olsa, bu uning kattag'alabasidir. Kitobxonlik – ana shu ishonch tuyg'usini uyg'otuvchi muhim vosita. Kitobxonlik o'quvchilarning boshqa o'quv fanlarini o'zlashtirishidagina emas, umuman shaxs sifatida shakllanishida ham katta ahamiyatga ega. Lekin bunga faqat o'quvchining aqliy shakllantirishnigina hisobga olmay, uning butun ma'naviy qiyofasini o'zgartirishga ham yordam berishi kerak.

Kitobxonlik- bu ijodiy mehnat. Buyuk mutafakkir olimlar, fan va madaniyat arboblari avvalambor iste'dodli kitobxon ham bo'lganlar.

O'quvchilar ma'naviy madaniyatini shakllantirishda kitob kuchli vosita bo'la oladi. Kitob mutolaasidan o'tgan inson, undan o'ziga xulosa chiqaradi. Natijada o'z bilimini, dunyoqarashini kengaytiradi. Bilimli, savodli, madaniyatli, jismonan baquvvat, ma'naviy etuk, ruhan tetik va e'tiqogan mustahkam inson bo'lib etishadi.

Inson hayoti atrof-olamdagi narsalarni tushunish, hayotda o'zini anglashga bo'lgan ehtiyoj, milliy g'urur, yashash uchun kurashishdan iboratdir. Shaxs ma'naviy kamoloti jamiyat taraqqiyoti darajasini belgilar ekan, barcha zamonlarda ham yosh avlodni ma'naviy barkamol etib tarbiyalashga katta e'tibor berilgan. Yosh avlodni ma'naviy shakllantirishda kitobxonlikning o'rni o'ziga xos.

Shunga ko'ra bu muammo mustaqillikni mustahkamlash uchun kurash ketayotgan hozirgi jarayonda yanada dolzarblik kasb etmoqda. Bugun mustaqillikni mustahkamlash uchun bo'lgan kurash shaxs ma'naviy kamolotida har bir shaxsning o'z-o'zini anglashi, vatanparvarlik tuyg'usini shakllantirishda kitobning o'rni, kitobxonlikning o'rni benihoya.

Zero, kitob avlodlar zanjirini mustahkamlovchi ma'naviy merosdir. Lekin bilim manbai va tarbiya vositasi bo'lgan kitob va kitobxonlik bugun paydo bo'lgan emas. U inson ruhiga ta'sir etib, ularni ma'naviy-axloqiy kamolotga eltuvchi adabiyotning, kitobning so'z sehridir. Shu so'z sehri orqali kitobxon hissiyotiga ta'sir etadi va bilim berish bilan birga insonga zavq bag'ishlaydi hamda aqlni charxlab, uni tarbiyalaydi.

FOYDALANILGAN ADABIYOTLAR RO'YXATI:

1. Kaykovus. Qobusnoma. – Toshkent: “Meros” nashriyoti, 1992.
2. Mirqosimov. M. Maktabni boshqarishning nazariy va pedagogik asoslari. – Toshkent: O'qituvchi, 1995.
3. Pedagogika / O'quv qo'll. J.Hasanboyev va boshq. – Toshkent: “Fan”, 2006.

4. www.pedagog.uz

5. www.ziyonet.uz

ФИО автора: *Ochilov Og'abek Narzullayevich*

Qashqadaryo VXTXQТМОHM

Pedagogika, psixologiya va ta'lim menejmenti kafedrası katta o'qituvchisi

Название публикации: «XALQ OG'ZAKI IJODI –VATANPARVARLIK TARBIYASINI SHAKLLANTIRISHDA MUHIM MANBA»

ANNOTATSIYA

Maqolada vatanparvarlik tarbiyasini shakllantirishda xalq og'zaki ijodining ahamiyati ochib berilgan. Xalq og'zaki ijodi namunalaridan misollar keltirilgan.

KALIT SO'ZLAR

Vatanparvarlik, xalq og'zaki ijodi, maqollar, aytishuvlar, dostonlar, dostonlar, vatan.

Vatanparvarlik tuyg'usi nasldan naslga o'tadigan, tug'ma his-tuyg'ular jamlanmasi emas, balki ta'lim-tarbiya jarayonining mahsulidir. Vatanparvarlik vatan boyliklari-yu, go'zal tabiatidan faxrlanishgina emas, balki uni yanada mukammalroq his qilish, shu zamin uchun ter to'kish, xalqining farovon hayoti uchun o'z manfaatidan yurtdoshlari manfaatini yuqori qo'yish, vatan himoyasiga shay turish, xalq qadriyatlarini kelajak avlodlarga meros qilib qoldirishda o'z hissasini qo'shish bilan namoyon bo'ladigan xatti-harakatlar majmuasidir. Shu bilan birga vatanga e'tiqod vatanparvarlikni to'ldirib, mukammallashtirib boruvchi dunyoqarashning bir bo'lagidir.

-vatanparvarlik - vatanga muhabbat, unga sodiqlik uning manfaatlari yo'lida xizmat qilishga tayyor tirish demakdir.

-vatanparvarlik – halol mehnat qilish zamirida mamlakatning ijtimoiy, iqtisodiy va madaniy rivojlanishiga munosib ravishda ulush qo'shish, el-yurt manfaatlarini har narsadan ustun qo'yish.

-vatanparvarlik – mamlakatda yashayotgan xalqlar, elatlar va millatlarning tili, dini, madaniyati, urf-odatları va an'analariga nisbatan hurmat bilan munosabatda bo'lish va ularni o'rganish, millatlararo do'stlik, hamkorlik ўrnatish йўлида фидоийлик кўрсатиш.

- vatanparvarlik – vatanga muhabbatdir. Bu tuyg‘u odamda tabiiy ravishda mavjud. U o‘zi tug‘ilib o‘sgan uyni, qo‘ni-qo‘shnilar, tanish bilishlarni, mahallasini, ko‘chasini, kattaroq qamrovda qaraganda – shahrini, yurtini ko‘rmay qolsa sog‘inadi, o‘sha joylarga qaytishga harakat qiladi.

Vatanparvarlik, vatan ravnaqi yo‘lida xizmat qilish, kerak bo‘lsa, vatan uchun jonini fido qilish xalqimizning azaliy e‘tiqodlaridan biridir. Shunday ekan, boshlang‘ich sinf o‘quvchilarida vatanparvarlikni shakllantirish pedagogik faoliyatning asosiy vazifasidir.

Demak, vatan, vatanparvarlik, tushunchalari bir-biri bilan o‘zaro aloqadorlikda, chambarchas bog‘langan holda, kishilar faoliyati jarayonida o‘zligini namoyon etadi. Biri ikkinchisini to‘ldirib boradi. Vatansiz vatanparvarlikni, vatanparvarliksiz vatanni tassavvur etib bo‘lmaydi.

Qadim zamonlardan boshlab ota- bobolarimiz, momolarimiz tomonidan Vatan, Vatanparvarlik haqida ertak, doston, afsona, rivoyat, maqol, matal, masal, hikoyalar ijod qilinganki, ular bugungi kunda yosh avlodni vatanparvar qilib tarbiyalashda, ular ongiga Vatan to‘g‘risidagi ilk tushunchalarni singdirishda asosiy vosita sifatida xizmat qilmoqda. Bolalar ongiga Vatan to‘g‘risidagi ilk tushunchalar mana shu xalq og‘zaki ijodi janrlari vositasida beriladi.

Birovning yurtida bek bulguncha,

Uzingni yurtingda it bul.

Vatan gadosi – kafan gadosi.

Vatani borning baxti bor.

Mexnati borning – taxti bor.

Ota-bobolarimizdan qolgan merosiy an‘analardan biri –o‘zi tug‘ilib o‘sgan Vataniga, xonadoniga, el-ulusiga cheksiz izzat –ehtrom tuyg‘usidir. “O‘zga yurtning sultoni bo‘lguncha, o‘z yurtingning gadosi bo‘l” degan gaplar ham donolardan qolgan.

Ajdodlarimiz o'z el-yurtlarining chinakam fidoyilari, o'z vatandoshlarining mehribonlari bo'lganlar. Kindik qonlari tomgan tuproqning bir siqimini o'zga yurtning olam-olam boyligi-yu behisob zarlariga almashtirmaganlar. Bu odat o'zbek xalqining qon-qoniga singib ketganki, u o'z go'shasini hech qachon o'zgalarning qasru koshonalariga almashtirishni ravo ko'rmaydi. "Ona yurtning –oltin beshiging", "O'z uyim-o'lan to'shagim"¹¹⁰, deya bor mehr-u muhabbatini o'z yurt, vatani, uyi, xonadoni ahliga ulashib, goh to'qlik bo'lsin, goh yo'qlik bo'lsin, shukur qilib yashayveradi. Mana bu fazilatni Vatanni sevish, vatanparvarlik deyiladi.

O'zbek xalq og'zaki ijodida, folklorning katta –kichik janrlarida, ya'ni mitti maqollardan tortib, yirik epik asarlar –qahramonlik, ishqiy, romantic dostonlarda bosh mavzu yurtsevarlik ohanglari bo'lib kelgan. Darhaqiqat, vatan yo'lida fidoyilik ko'rsatish fazilati va xalq xarakteri, u tarbiyalagan bahodirlar xatti-harakatida alohida ko'zda tashlanadi.

Folklor namunalarida ko'rsatilishicha, bir siqim muqaddas ona tuproq uzoq o'lkada otlangan bahodirni hatto shunqor uchib o'tolmaydigan tog'lardan, asov daryolardan, qush uchsa qanoti, odam yursa oyog'I kuyadigan cho'l-u sahrolardan olib o'tadi, dushmanlar hamlasidan saqlab qoladi, maqsadga yetkazadi va ona yurtiga sog'-omon qaytadi.

O'zbek xalq dostonlarida ona diyorning bebaho timsoli yaratilganligi ularning g'oyaviy mazmunini yanada chuqurlashtirilgan. Doston qahramonlari uchun ona diyordan ortiq muqaddas joy yo'q, ular o'z yurtlari ishtiyoqida yonadilar, aziz yurtning bir qarich yeri, bir siqim tuprog'i uchun joy olib, jon beradilar. Bu xususiyat, ayniqsa,

¹¹⁰ Mirzayev T., Musoqulov A., Sarimsoqov B. O'zbek xalq maqollari. T. : Sharq. 2003. 508-b.

“Go’ro’g’li” dostonida juda kuchli namoyon bo’ladi. Xalq bahodir G’o’ro’g’li tilidan shunday deydi:

Yurtda dushman ko’z olaytirsam,

Qarab turmas yigitning mardim.

Yoki

Yurtni qo’ridi dushman ellardan,

Yovlar kelsa tayyor edi Go’ro’g’li.

Xalqqa dushman Go’ro’g’lining dushmani,

Ularni qiyratar edi Go’ro’g’li.

O’z vaqtida man-man degan shohlarni,

Ushlaganlar otar edi Go’ro’g’li.

Elga g’anim qo’shin tortib kelganda,

Shunda jonim tikkan edi Go’ro’gli.

Bu termadagi g’oya “Go’ro’g’li” turkumidagi g’oya dostonlarning butun mohiyatini belgilaydi, deyish mumkin. Ularga yaratilgan afsonaviy Chambil eli timsolida keng ma’nodagi diyor- yurt obrazi har tomonlama mukammal yaratilgan. “Go’ro’g’li” turkumidagi dostonlarining asosiy mavzularidan biri- yurtsevarlikni chuqur ochishga qaratilgandir. Shu ona yurt obrazi orqali baxshilar kishilarda vatanparvarlik, yurtni chuqur seva olish tuyg’ularini shakllantirib, ularni tobora rivojlantirgandir.

Xalq maqollarida ham bu g’oya o’z aksini topganligining guvohi bo’lamiz:

Bulbul chamanni sevar,

Odam- Vatanni.

Ona yurtning omon bo'lsa,

Rangi ro'ying somon bo'lmas.

Eldan ayrilguncha, jondan ayril.

O'zga yurtning dang'illama saroyidan,

O'z yurtningning kulbayi vayronasi yaxshi.

Yurt qo'risang o'zarsan,

Qo'rimasang to'zarsan.

Yurti boyning o'zi boy.

Yurt bilan bo'lgan yetar murodga,

Yurtdan ayrilgan qolar uyatga¹¹¹.

Xalq og'zaki ijodi asarlarida eng ta'sirli, eng shirin so'zlar Vatanni sevuvchi, uning tashvishini, uning quvonchini o'zining sevinchi deb biluvchi, ona diyor sha'ni uchun kurashuvchi kishilar sanaladi. Eng yomon so'zlar va qora bo'yoqlar salbiy obrazlarga nisbatan qo'llaniladi. Xalq nazdida har qanday gunohni kechish mumkin-u, ammo Vatanga xiyonatni kechirib bo'lmaydi.

Bobolar aytadilarki,

- O'z Vatanni sevmagan odam- yomon odam.

¹¹¹ Mirzayev T., Musoqulov A., Sarimsoqov B. O'zbek xalq maqollari. T. : Sharq. 2003. 508-b.

Xulosa shundan iboratki, kimda-kim o'z ona diyorining zamini-yu oqar suvlarini, kimsasiz cho'llarni-yu, dala –dashtlarni qalbdan seva olsa, unday odam kam bo'lmaydi, kamol topadi. Vatan xoini esa xalq-qahr g'azabiga uchragan kishidir. Vaqti kelib, unga hatto bir qarich yer ham, kafan ham buyurmaydi. “Bir siqim ona yer tuprog'i bir hovuch oltindan qimmat”,-deb bejiz aytilmagan.

FOYDALANILGAN ADABIYOTLAR RO'YXATI:

1. Mirzayev T., Musoqulov A., Sarimsoqov B. O'zbek xalq maqollari. T. : Sharq. 2003. 508-b.
2. Alisher Navoiy “Farxod va Shirin” nasriy bayoni bilan. G'. G'ulom nomidagi nashriyot matbaa ijodiy uyi. T. : 2006. 533-bet.
3. Kaykovus “Qobusnoma”. T.: “O'qituvchi” 2006, 205 b.
4. Zunnunov A., Xayrullayev M., To'xliyev B., Xotamov N. Pedagogika tarixi. T. Sharq, 2000, 236 b.

ФИО автора: Andijon viloyati Izboskan tumani

26-umumiy o'rta ta'lim maktabi fizika fani o'qituvchisi

Xasanov Azamatjon Adhamjonovich

Название публикации: «FIZIK KATTALIKLAR VA ULARNING TURLARI»

Anotatsiya: Ushbu maqolada fizika kattaliklarning turlari, birliklari, o'lchamlari hamda fizik kattaliklarning ishlatishi haqida ma'lumotlar berilgan.

Kalit so'zlar: Fizika, fizik kattalik, birligi, o'lchami, miqdori, katta, kichik..Kattalik birliklari, Kattaliklar o'lchamligi, Birliklar va o'lchamlarni belgilash hamda yozish qoidalari, Xalqaro birliklar tizimi, Kattaliklar va ularning turlari.

Kattalik – sifat tomonidan ko'pgina fizikaviy ob'yektlarga (fizikaviy tizimlarga, ularning holatlariga va ularda o'tayotgan jarayonlarga) nisbatan umumiy bo'lib, miqdor tomonidan har bir ob'yekt uchun xususiy bo'lgan xossadir. Ta'rifda keltirilgan xususiylik biror ob'yektning xossasi ikkinchisirikiga nisbatan ma'lum darajada kattaroq yoki kichikroq bo'lishini ifodalaydi. Metrologiya fani aynan mana shu kattaliklar, ularning birliklari, o'lchash texnikasining rivojlanishi bilan chambarchas bog'liqdir. Har bir fizikaviy ob'yekt bir qancha ob'yektiv xossalarni bilan tavsiflanishi mumkin. Ilm – fan taraqqiyoti va rivojlanishi bilan bu xossalarni bilishga talab ortib bormoqda. Hozirga kelib zamonaviy o'lchash vositalari yordamida 70 dan ortiq kattalikni o'lchash imkoniyati mavjud. Bu ko'rsatkich 2050 yillarga borib 200 dan ortib ketishi bashorat qilinmoqda.

Kattalikning o'lchamligi

Har bir xossa ko'p yoki kam darajada ifodalanishi, ya'ni miqdor tavsifiga ega bo'lishi mumkin ekan, demak bu xossani ham o'lchash mumkin.

Kattaliklarning sifat tavsiflarini rasmiy tarzda ifodalashda o'lchamlikdan foydalanamiz.

Kattalikning o'lchamligi deb, shu kattalikning tizimdagi asosiy kattaliklar bilan bog'liqligini ko'rsatadigan va proporsionallik koeffitsiyenti 1 ta teng bo'lgan ifodaga aytiladi.

Kattaliklarning o'lchamligi dimension – o'lcham, o'lchamlik ma'nosini bildiradigan (ingl.) so'zga asoslangan holda dim simvoli bilan belgilanadi.

Odatda, asosiy kattaliklarning o'lchamligi mos holdagi bosh harflar bilan belgilanadi, masalan: uzunlik – diml = L; massa – dim m = M; vaqt dim t = T.

Hosilaviy kattaliklarning o'lchamligini aniqlashda quyidagi qoidalarga amal qilish lozim:

1. Tenglamaning o'ng va chap tomonlarining o'lchamligi mos kelmasligi mumkin emas, chunki, faqat bir xil xossalargina o'zaro solishtirilishi mumkin. Bundan xulosa qilib aytadigan bo'lsak, faqat bir xil o'lchamlikka ega bo'lgan kattaliklarnigina algebraik qo'shishimiz mumkin.

2. O'lchamliklarning algebraasi ko'payuvchandir, ya'ni faqatgina ko'paytirish amalidan iboratdir.

2.1. Bir nechta kattalikning ko'paytmasining o'lchamligi ularning o'lchamliklarining ko'paytmasiga teng, ya'ni: A, V, S, Q kattaliklarining qiymatlari orasidagi bog'lanish $Q=AVS$ ko'rinishida berilgan bo'lsa, u holda:

$$\dim Q = (\dim A) (\dim V)(\dim C)$$

2.2. Bir kattalikni boshqasiga bo'lishdagi bo'linmaning o'lchamligi ularning o'lchamliklarining nisbatiga teng, ya'ni $Q = A/V$ bo'lsa, u holda:

$$\dim Q = \dim A / \dim V$$

2.3. Darajaga ko'tarilgan ixtiyoriy kattalikning o'lchamligi uning o'lchamligini shu darajada oshirilganligiga tengdir, ya'ni $Q = A^p$ bo'lsa. U holda:

$$\dim Q = \dim pA$$

masalan, agar tezlik $v=l/t$ bo'lsa. U holda:

$$\dim v = \dim l / \dim t = L/T = LT - 1$$

shunday qilib, hosilaviy kattalikning o'lchamligini ifodalashda quyidagi formuladan foydalanishimiz mumkin:

$$\dim Q = L^p M^m T^k \dots,$$

bunda, L, M, T..., – mos ravishda asosiy kattaliklarning o'lchamligi;

n, m, k..., – o'lchamlikning daraja ko'rsatkichi.

Har bir o'lchamlikning daraja ko'rsatkichi musbat yoki manfiy, butun yoki kasr soni yoxud nolga teng bo'lishi mumkin. Agar barcha daraja ko'rsatkichlari nolga teng bo'lsa, u holda bunday kattalikni o'lchamsiz kattalik deyiladi. Bu kattalik bir nomdagi kattaliklarning nisbati bilan aniqlanadigan nisbiy (masalan, dielektrik o'tkazuvchanlik), logarifmik (masalan, elektr quvvati va kuchlanishining logarifmik nisbati) bo'lishi mumkin. O'lchamliklarning nazariyasi odatda hosil qilingan ifoda

(formula)larni tekshirish uchun juda qo‘l keladi. Ba‘zan esa bu tekshiruv noma‘lum bo‘lgan kattaliklarni topish imkonini beradi.

Kattaliklarning birliklari

Muayyan ob‘yektning tavsiflovchi kattalik shu ob‘yekt uchun xos bo‘lgan miqdor tavsifiga ega ekan, bu kabi ob‘yektlar o‘zaro birgalikda ko‘rilayotganda faqat mana shu miqdor tavsiflariga ko‘ra tafovutlanadi. Buning uchun esa solishtirilayotganda ob‘yektlararo biror bir asos bo‘lishi lozim. Bu asosga solishtirish birligi deyiladi. Aynan mana shunday tavsiflash asoslariga kattalikning birligi deb nom berilgan.

Ko‘rilayotgan fizikaviy ob‘yektning ixtiyoriy bir xossasining miqdor tavsifi bo‘lib uning o‘lchami xizmat qiladi. O‘lcham bilan qiymat tushunchalarini bir – biriga adashtirish kerak emas. Masalan, 100 g, 105 mg, 10 – 4 t – bir o‘lchamni 3 xil ko‘rinishda ifodalanishi bo‘lib, odatda “massa o‘lchamining qiymati” demasdan, “massasi (...) kg” deb gapiramiz. Demak kattalikning qiymati deganda uning o‘lchamini muayyan sonli birliklarda ifodalanishini tushunishimiz lozim.

Kattalikning o‘lchami – ayrim olingan moddiy ob‘yekt, tizim, hodisa yoki jarayonga tegishli bo‘lgan kattalikning miqdori bo‘lib hisoblanadi. Kattalikning qiymati – qabul qilingan birliklarning ma‘lum bir soni bilan kattalikning miqdor tavsifini aniqlash. Qiymatning sonlar bilan ifodalangan tarkibiy qismini kattalikning sonli qiymati deyiladi. Sonli qiymat kattalikning o‘lchami noldan qancha birlikka farqlanadi, yoki o‘lchash birligi sifatida olingan o‘lchamdan qancha birlik katta (kichik) ekanligini bildiradi yoki boshqacha aytganda Q kattaligining qiymati uni o‘lchash birligining o‘lchami $[Q]$ va sonli qiymati q bilan ifodalanadi degan ma‘noni anglashimiz lozim:

$$Q = q[Q].$$

1960 yili o‘lchov va og‘irliklarning XI bosh konferentsiyasi xalqaro birliklar tizimini qabul qilgan bo‘lib, mamlakatimizda bu SI (SI – Systeme International) xalqaro birliklar tizimi deb yuritiladi.

Keyingi bosh konferensiyalarda SI tizimiga bir qator o‘zgartirishlar kiritilgan.

SI tizimi mamlakatimizda 1982 yildan boshlab joriy etila boshlangan va o‘ziga xos afzalliklarga ega (3.4 – rasm). 2004 yilda kattalik biliklariga oid O‘z DSt 8.012:2004 (O‘zbekiston Respublikasining o‘lchashlar birliligini ta‘minlash davlat tizimi. Kattaliklar birliklari) standarti) qabul qilingan.

Xalqaro birliklar tizimining asosiy birliklari (O‘z DSt 8.012:2004) 1 – jadvalda ketirilgan.

Dastlabki uchta asosiy birliklar – metr, kilogramm, sekunda (3.1 – jadval) mexanik xususiyatiga ega bo‘lgan barcha birliklarni muvofiqlashtiradigan hosilaviy birliklarni, qolganlari, ya’ni elektr toki kuchi, termodinamik harorat, modda miqdori va yorug‘lik kuchi birliklari mexanik birliklarga muvofiq bo‘lmagan hosilaviy birliklarni tuzish imkoniyatini to‘g‘diradi: *amper* – elektr va magnit kattaliklari, *kelvin* – termodinamik harorat, *kandela* – yorug‘lik va *mol* – molekulyar fizika hamda kimyo sohalarida.

Xulosa qilib aytganda fizik kattaliklar haqida ularning birligi, o‘lchamlari, kattalik qiymatlari haqida ma‘lumotlar berilgan.

Foydalanilgan adabiyotlar:

Fizikadan qo‘llanma

www.ziyonet.uz.

ФИО автора: Andijon viloyati Izboskan tumani

26-umumiy o'rta ta'lim maktabi Texnologiya fani o'qituvchisi

Xojimatova Maxabbatxon Xoldarovna

Название публикации: «TEKNOLOGIYA FANIDA ILMIY TADQIQOT METODLAR»

Anotatsiya: Ushbu maqolada Texnologiya fanida ilmiy tadqiqot metodlari va ularning turlari haqida ma'lumotlar berilgan.

Kalit so'zlar: Texnologiya, metod, kuzatish, suxbat, rivojlantirish, ta'lim, o'qish, bilim, malaka.

Yangicha dunyoqarash xalq ta'limida ilgari surilgan uzluksiz ta'lim va shaxs xislatlarini ijodkorlik ta'limi orqali rivojlantirishda ta'lim nazariy asioldiga yangi vazifalarni qo'yadi. Xalq ta'limi tizimini tubdan o'zgartirish, uning rivoji uchun pedagogik, uslubiy, psixologik sharoitlarni yaratish talab etiladi. Amaliyotdan shu narsa aniq ravshanki, har qanday ilmiy xulosa tajriba va ilmiy tadqiqotlarga asoslanadi. Pedagogikada, xususan ta'lim va tarbiyada ilmiy tadqiqotlar hech qachon to'xtamaydi va uzluksiz davom etaveradi. Pedagogik tadqiqotlarning fani sifatida maktab va boshqa o'quv yurtlarining faoliyati, uning maqsadi, dasturiy ma'nosi, o'qituvchi va o'quvchilar faoliyati, tashkiliy shakl hamda ijtimoiy sharoitlar xizmat qiladi. Didaktik faoliyat o'qituvchi va o'quvchilarning hatti-harakatlaridan iborat. Bunday faoliyat natijasida o'quvchilar bilim, iqtidor va ko'nikmalarga ega bo'ladilar, o'z dunyo qarashini, shaxsiy qadriyatlar tizimini shakllantiradilar. Taxsil natijasida o'quvchi shaxsining turli xislatlari shakllantiriladi. Bunday o'zgarishlarni kuzatish, hisobga olish pedagogik tadqiqotlarning asoslaridan hisoblanadi. Yuqoridagi o'zgarishlar, o'qituvchining didaktik faoliyati ta'siridagi va o'z shaxsiy hatti-harakatlari ta'siridagi o'zgarishlar orasidagi qonuniyatlarni ochishga, ularni taxlil qilishga imkon beradi. O'quvchilar va o'qituvchilarning o'quvishlari sharoitlari, harakatlari, ta'lim mazmuni, metod va vositalari orasidagi bog'liqliklar, tabiat qonuniyatlari qanday ob'ektiv xarakterga ega bo'lsa, shunday ob'ektiv xarakterga egadir. Ta'lim va tarbiyaga taalluqli hatti-harakatlarni tafakkurga asoslanib taxlil qilish pedagogika va didaktika da yagona usul hisoblanishini Yan Amos Komenskiyning «Buyuk didaktika», K.D.Ushinskiyning «Inson tarbiya fanisifatida» asarlarida ko'rish mumkin. O'quv-tarbiya jarayoni haqida jiddiy xulosalar chiqarish uchun muntazam ravishda olib borilgan kuzatishlar, tajriba, faktlarga asoslangan empirik tadqiqotlar natijalariga asoslanish zarur.

2. Mehnat ta'limida qo'llaniladigan ilmiy tadqiqot metodlari. Mehnat ta'limi muammolariga aratilgan ilmiy izlanishlar o'tkazishdan maqsad talim va tarbiya xususiyatlari, samarali metodlarni ishlab chiqish va amaliy qo'llash, texnik vositalarini qo'llashga doir masalalarni yechishdan iboratdir. Ilmiy pedagogik izlanishlar jarayonini shartli ravishda quyidagi bosqichlarga bo'lish mumkin:

1. O'qituvchining adabiyotlarni o'rganishi va amaliy ishlari asosida muammoni aniqlashi.

2. Gipoteza qurish, ya'ni o'qitishni bosqichma-bosqich tashkil etish. O'qituvchining faktlar va ularni taqqoslash orqali izlanuvchi asoslangan taklifni berishi.

3. Izlanish natijalarini rasmiylashtirishi va o'quv jarayoniga qo'llashi. Mehnat ta'limi o'qitish metodikasida ilmiy izlanishlarning umumilmiy va maxsus metodlari qo'llaniladi. Umumilmiy metodlarga :nazariy izlanish, kuzatish, suhbat va eksperimentlar kiradi. Nazariy metod – adabiyotlardan o'rganish va tahlil qilish, hamda pedagogik tajribalar asosida olib boriladigan izlanishlar kiradi. Adabiyotlar ustida ishlashda kitob va jurnallar, maqolalar va patentlar, ilmiy ishlanmalar to'plamlar va kataloglar, internet tizimidan olingan ma'lumotlardan foydalaniladi. Kuzatish - odatda tabiiy kuzatish orqali o'quvchilarning fanlarni o'zlashtirishlari, ularning xulq-atvori va muomalalaridagi o'zgarishlarni hisobga olish va tegishli ta'limiy-tarbiyaviy ta'sir ko'rsatish yo'llarini belgilash uchun qo'llaniladi. Bu metod o'qituvchining pedagogik tajribaning muayyan bir tomoni va hodisalarini biror maqsadni ko'zda tutib idrok etish tashkil etadi. Bunda kuzatishlar tezligi va soni, kuzatish ob'ekti, vaqti, pedagogik vaziyatlarni kuzatish uchun ajratiladigan xarakteristika va hokozolar hisobga olinadi. Shuningdek, kuzatish metodi ta'lim-tarbiyaning mazkur vaktdagi holatini aniqlash imkonini beradi. Kuzatish metodining maqsadi bor faktlarni yoritishdangina iborat bo'lmay, oldindan qo'yilgan maqsad bo'yicha aniqlanishi lozim bo'lgan faktlarni qidirish va aniqlashdan iboratdir.

Kuzatish jarayonida o'qituvchini qiziqtiruvchi muammo va vazifalar kuzatishni tanlab o'tkazishni taqozo etadi. O'qituvchi muayyan tanlangan muammoni hisobga olib, nimani kuzatish kerakligini tanlab oladi. Shuning uchun hamu kuzatish natijasida yechilishi kerak bo'lgan muammoni hali kuzatishni boshlamasdan oldinroq biladi. Natijada o'qituvchining kuzatish natijalarini umumlashtirishi birmuncha osonlashadi.

Kuzatishga asoslangan tasniflashishlari uch ko'rinishga ega:

1) obzor tadqiqotlari;

2) ta'lim-tarbiya unsurlari orasidagi bog'liqlikni aniqlash;

3) izlanish tadqiqotlari.

Bunday sharoitda kuzatish to‘g‘ridan-to‘g‘ri yoki bevosita amalga oshiriladi. To‘g‘ridan-to‘g‘ri yoki bevosita kuzatish faktlarni qabul qilib olish, tushunib yetish va o‘lchashdan iborat, ya’ni:

- qabul qilib olish – sezish organlari yordamida tekshiruvchi ob’ekt aniq joyda turganligini qayd qilish;

- tushunib yetish tanlab olingan, qayd qilingan ob’ekt oldindan aniq yoki noaniqligini aniqlash;

- o‘lchash – shu ob’ektning sonini aniqlash. Bilvosita kuzatish ob’ektni bevosita kuzatish imkoniyati bo‘lmaganda amalga oshiriladi. Shunday ob’ektdagi shaxsning tug‘ma qobiliyati, imkoniyatlari, intizomlilik, rostlik, kamtarlik, kamsuqumlik kabi xislatlari kirishi mumkin. Bunday xislatlarni bevosita kuzatish natijasida aniqlash qiyin. Shuning uchun ham o‘qituvchi o‘ziga qulay ko‘rsatkichlardan foydalanadi. Bevosita va bilvosita kuzatish bilan bir qatorda faol kuzatish ham qo‘llaniladi. Faol kuzatishda didaktik jarayonda bevosita o‘qituvchining o‘zi ham qatnashadi va jarayonning borishigata’siretadi. Bunda ishtirok etishning ijobiy tomoni shundan iboratki, o‘qituvchi bo‘lib o‘tayotgan jarayonning ikir-chikirlarini tushunib yetadi, bu esa o‘quv jarayonini tadqiqot talablariga yo‘naltirish imkonini beradi. Bunday usul ayrim kamchiliklariga qaramasdan, ijodkor-o‘qituvchilar tomonidan o‘quvchilar faoliyatini faollashtirishda keng qo‘llaniladi.

Bilvosita kuzatish o‘qituvchini hodisalarni o‘rganishga ko‘proq jalb etishga imkoniyat yaratadi. Mashg‘ulotlar stenogrammalari, uchinchi odam tomonida tayyorlangan kuzatish bayonlari, foto-kinolavhalar, rasmlar, diagrammalar, statistic mashg‘ulotlar shular jumlasidandir. Bu hujjatlar pedagogik faoliyatning natijalarini hamda ijtimoiy muhit, xususan o‘qituvchi faoliyatining o‘quvchi shaxsida uyg‘otadigan o‘zgarishlarni kuzatish imkonini beradi. Ilmiy-tekshirish maqsadlarini aniqlash o‘qituvchini qiziqtirib qolgan muammoli holatni taxlil qilish ehtiyojidan kelib chiqadi. Bunday holatni tahlil qilish va unda ma’lum va noma’lumlarni aniqlash, qo‘shimcha adabiyotlarni o‘rganish, tajribali shaxslarning bu masalaga bergan bahosi o‘qituvchining asosiy va qo‘shimcha muammolarni aniqlash imkonini beradi. Suhbat metodi - so‘rashning birturib o‘lgani holda o‘qituvchining jiddiy tayyorgarlik ko‘rishini talab etadi, chunki u tekshirayotgan o‘quvchi bilan bevosita aloqada bo‘lish vaqtida og‘zaki suhbat tarzida, suhbatdoshining javoblarini yozmasdan erkin muomala formasida qo‘llaniladi. Pedagogik so‘rash metodi – o‘qituvchining boshqa hamkasblaridan pedagogik tajribaning biror tomoni yoki hodisalari haqida axborot olish jarayoni bu metodning asosini tashkil qiladi. So‘rash savollarning mantiqiy o‘ylangan tizimi,

ularning aniq ifodalanishi, nisbatan kamchiligi (3-5ta) nazarda tutiladi. Shuningdek, qat'iy formadagi javobni ("ha", "yo'q") ham taqozo etishi mumkin. Test, so'rovnomalar – bu so'rovnoma, ya'ni anketa usuli qo'llanganda yaratilgan ilmiy farazning yangiligini bilish, aniqlash, o'quvchilarning yakka yoki guruhli fikrlarini, qarashlarini, qanday kasblarga qizishlarini, kelajak orzu-istaklarini bilish va tegishli xulosalar chiqarish, tavsiyalar berish maqsadida o'tkaziladi. Test savollaridan ko'zlangan maqsad qisqa vaqt ichida o'quvchilarning bilimlarini, qiziqishlarini, kasblar haqidagi fikrlarini yoppasiga baholashdir. O'quvchilarning bilimini va saviyasini aniqlash uslublaridan biri – bu test yordamida gisinoqdir. Test sinovlar metodi – bu yozma javoblarning ommaviy ravishda yig'ib olish metodidir. Test sinovlarini (anketalarini) ishlab chiqish murakkab ilmiy jarayon.

Xulosa qilib aytganda Texnologiya fani metodlari va ular yordamida o'quvchilarga bilim va ko'nikmalarini o'rgatish haqida ma'lumotlar berilgan.

Foydalanilgan adabiyotlar:

Texnologiya fani o'qitish metodikasi.

www.ziyounet.uz

ФИО автора: *Мавлуда Юсупова Обиджоновна*

Ферганская область Язъяванский район улица Машраб 1 школа

Название публикации: «ИЗУЧЕНИЕ ИМЕНИ СУЩЕСТВИТЕЛЬНОГО
В НАЧАЛЬНОЙ ШКОЛЕ»

АННОТАЦИЯ:

Данная статья посвящена программному изучению имени существительного в младших классах. В статье поставлена задача осветить изучаемые категории имени существительного как части речи.

Ключевые слова: *грамматика, часть речи, категория рода, категория числа, падеж.*

Русский язык занимает первое место в системе учебных дисциплин, так как он является не только объектом изучения, но и средством обучения, ведь именно на уроках русского языка учащиеся приобретают нужные умения и навыки, при помощи которых они овладевают знаниями по другим предметам. Этим объясняется первостепенность и необходимость изучения русского языка [1, с. 367].

Раздел программы по грамматике и правописанию, посвященный изучению частей речи в начальной школе, объемный. Это говорит об огромном значении, которое придается изучению частей речи в начальных классах. А так как части речи – самые общие разряды слов, то их изучение имеет большое развивающее значение: их изучение способствует формированию грамматических обобщений и развитию абстрактного мышления.

Понятие имени существительного как части речи вводится во втором классе. «Слова, которые отвечают на вопросы кто? что? и называют предметы – это имена существительные». В третьем классе данное понятие расширяется:

«Имена существительные, которые называют людей и животных, отвечают на вопрос кто? Другие имена существительные отвечают на вопрос что?» Таким образом, они учатся разграничивать существительные одушевленные и неодушевленные, но понятие «одушевленности/неодушевленности» еще не вводится. В третьем классе изучаются категории падежа, рода и числа. Имена

существительные объединяют в своем разряде слова, которые имеют общее значение предметности (понятие предметности шире понятия предмет). Предмет предполагает нечто конкретное, а предметность включает и абстрактные существительные. Обладает грамматическими категориями одушевленности и неодушевленности, собственности и нарицательности, рода, числа и падежа. В предложении существительные чаще всего выполняют функцию подлежащего или дополнения, но могут выполнять функцию любой части речи [1, с. 368].

Категория рода является одной из наиболее характерных для имени существительного. Абсолютное большинство существительных относится к мужскому роду, среднему роду или женскому роду. Категория рода имени существительного является семантически независимой. Категория рода является лексико-грамматической. У одушевленных существительных важное и определяющее место занимает лексическое значение, так как одушевленные существительные мужского пола будут относиться к существительным мужского рода и так же с существительными женского пола. У неодушевленных существительных категория рода определяется формально по окончанию и по согласованию с другими словами в предложении. У неодушевленных существительных выделяются три рода: мужской, средний, женский род, и определяются формально, либо по окончанию и по согласованию с другими словами в предложении.

Категория числа—это словоизменительная категория, выражающаяся в системе двух противопоставленных форм единственного и множественного числа. Данная категория для имени существительного является всеобъемлющей, так как нет существительных, которые были бы вне категории числа. Значение числа выражается, прежде всего, синтетически, то есть при помощи внутренних ресурсов слова. Основное средство выражения числа—это флексия.

Категория падежа—словоизменительная категория, которая выражается в системе противопоставления друг другу рядов форм, и обозначают отношения данного имени существительного к другому слову в словосочетании или предложении. Категория падежа является шестичленной: именительный падеж

противопоставлен всем остальным падежам, которые называются косвенными, а именительный падеж – прямым. Существительные в именительном падеже являются грамматически независимыми, формы других падежей имеют грамматически зависимое положение, входя в словосочетания со связью управления. Именительный падеж используется для выражения субъекта, а формы косвенных падежей выражают объектные или определительное значение. Падеж как словоизменительная категория выражается во флексии, дополнительными средствами выражения падежа могут быть предлоги. Дополнительным средством может быть чередование звуков в основах существительного (вишня – вишен), могут быть акцентологические характеристики (руки – руки). В зависимости от того, какую систему флексий и падежных форм в единственном числе имеет то или иное слово, все существительные, изменяющиеся по падежам, делятся на группы, которые называются *склонениями* [2, с. 288–289].

СПИСОК ЛИТЕРАТУРЫ

- а) Баринаева Е.А. Методика русского языка [Текст]: Учебное пособие для студентов факультетов русского языка и литературы пед. институтов / Под ред. Е.А. Баринаевой. – М.: Просвещение, 2011. – С. 367–368.
- б) Божови Е.Д. Учителю о языковой компетенции школьников. Психолого-педагогические аспекты языкового образования. – М.: Модэк, 2012. – 288 с.

ФИО автора: *Muslimaxon Xamdamova Egamberdiyevna*

Farg'ona viloyati Yozyovon tumani 1- maktab Mashrab ko'chasi

Boshlang'ich ta'lim

Название публикации: «BOSHLANG'ICH SINFLARDA O'QITILAYOTGAN BOLALAR ADABIYOTINING MILLIY DASTURDAGI TALQINI»

ANNOTATSIYA

Ushbu maqolada yoshlar, jumladan maktabgacha ta'lim va boshlang'ich sinf dasturida fan sifatida o'qitilayotgan bolalar adabiyoti haqida fikrlar va bu fanning milliy ta'lim tizimi va dasturida tutgan ahamiyati tahlil qilingan, ilmiy asosdagi xulosa va tafsiyalar berilgan.

Kalit so'zlar: *Dastur, adabiyot, bolalar adabiyoti, ertak, qahramon, yozuvchi va shoir, kitobxonlik.*

KIRISH. Ma'lumki, xalq og'zaki ijodi namunalari yozma adabiyotning maydonga kelishi va rivojlanishida boy manba bo'lib xizmat qiladi. Shuningdek, badiiy adabiyot taraqqiyoti jamiyatning umumiy rivoji bilan ham uzviy bog'liqdir. Bu jihatdan Mahmud Koshg'ariyning Devoni lug'atit turk asarini eslash o'rinlidir. XI asrning buyuk tilshunos olimi o'z kitobiga juda ko'p ma'lumotlarni jamlagan.¹¹² Kitobda XI asr adabiyoti bilan birga, avvalgi zamonlarda paydo bo'lib, og'izdan og'izga, avloddan avlodga ko'chib yurgan maqollar, rivoyatlar, qo'shiq va lirik she'rlardan namunalar keltirilgan. Ayniqsa, mehnat, qahramonlik, marosim, mavsum qo'shiqlari haqida batafsil ma'lumotlar beriladi.

Boshlang'ich sinflarning Bolalar adabiyoti fani o'z mohiyati, maqsad va vazifalariga ko'ra ta'lim tizimida alohida o'rin tutadi. Negaki uning zaminida savodxonlik va axloqiy-ta'limiy tarbiya asoslari turadi. Shuning uchun ham boshqa predmetlar ta'limini o'qish ta'limisiz tasavvur qilib bo'lmaydi. o'quvchi matnni to'g'ri, tez, tushunib o'qish, mazmunini o'zlashtirish bilan ilk bor Bolalar adabiyoti fanida yuzlashadi.¹¹³

¹¹² <http://library.ziyonet.uz/uz/book/18368>

¹¹³ Jumaboyev M. O'zbek bolalar adabiyoti. T.: O'qituvchi, 2012.

Faqat chinakam badiiy asarlargina bolalarga kuchli ta'sir ko'rsatib, ana shu yuksak talablarga javob bera oladi. Demak, bunday kitoblar pedagogik va psixologik nuqtai nazardan ham alohida ahamiyat kasb etadi.

Bolalar kitobi bu vazifani bajarishda badiiy tilga suyanadi. Adabiy asarning tili uning g'oyaviy mazmunini aniq va ifodali ochib berish vositasidir. Yaxshi, aniq, ravon, obrazli, boy til bilan yozilgan asar yozuvchining maqsad va fikrlarini kitobxonlarga tez va oson yetkazadi.

Bugungi kunda qudratli qurollardan biri bo'lgan bolalar adabiyotidan keng foydalanmay turib, yangi jamiyat quruvchisini har tomonlama yetuk inson qilib tarbiyalash mumkin emas.

Bolalar kitobxonligini o'quvchilarning pedagogik-psixologik xususiyatlariga ko'ra quyidagicha guruhlariga ajratib o'rganish mumkin:^{f14}

27. Maktabgacha ta'lim yoshidagi bolalar kitobxonligi (2 yoshdan 7 yoshgacha).

28. Maktab yoshidagi kichik bolalar kitobxonligi (7 yoshdan 11-12 yoshgacha).

29. O'rta va katta yoshdagi bolalar kitobxonligi (13-14 yoshdan 15-16 yoshgacha).

Odatda, bola olamga kelibdiki, onani taniydi, uning hidini, qadam tashlashini, nafas olishini darhol sezib oladi. Ona bir daqiqa o'zidan uzoqlashsa xarxasha qiladi, ingalab yig'laydi. Chunki bu norasida onaning qornida ekanligidayoq uni o'ziga kashf qilib olgan. Shu onaning ko'magida atrof-muhit bilan, o'zini qurshab olgan olam bilan tanishadi. Onaning allasi, qo'shig'i, ertagi murg'ak qalbida bir

Biz, kattalar «Bolalik betashvishdir. Bolalik hayotdagi eng baxtiyor damdir. Bolalik inson umrining yorqin, bahoriy tongidir», degan gaplarni qayta-qayta gapirishni yaxshi ko'ramiz¹¹⁵.

Ularda tajriba, bilim hali yetarli emas ammo chiroyli va xunukni, samimiyat va soxtalikni his etish tuyg'usi esa nihoyatda o'tkir bo'ladi.

¹¹⁴ Jumaboyev M Bolalar adabiyoti. –T.: O'qituvchi, 2011.

¹¹⁵ M.Murodov. Oltin sandiq ochildi.- T.: O'qituvchi, 2014.

Tevarak-olamni mana shunday tiyraklik bilan his etgan odamlar tufayligina biz musiqa eshitib, yaxshi kitoblarni o`qib, chinakam san'at asarlarini ko`rib cheksiz huzur-halovat olamiz. Ular ohanglar, so`zlar, ranglar vositasida dunyoning nafosati-yu, uning donishmandligini bizga yaqqol ko`rsatib beradilar, chunki iste'dodning o`zi aslida bolalik ta'sirchanligidan, oddiy narsadan go`zallik topa bilish hislatidan boshlanadi, bu xislat esa hayotiy tajriba va ma'naviy etuklik tufayli boyib boradi.

Bu davr bolalar kitobxonligi asosan ota-onalar va tarbiyachilar tomonidan amalga oshiriladi. Hali o`qish, yozish, chizishni bilmaydigan maktabgacha ta'lim yoshidagi bolalar dunyo sirlaridan butunlday bexabar bo`ladilar. Shunga qaramay, kichkintoylar o`zlarini qurshagan olamni tezroq bilib olishga, uni o`rganishga intiladilar. Bunda ota-onalar, bog`chalarda esa tarbiyachilar bolalarga yaqindan yordam berishlari, ya'ni ularga badiiy asarlardan parchalar o`qib berishlari lozim. Bu davr bolalariga o`qib beriladigan har qanday asarning hajmi qisqa, mazmuni sodda bo`lishi talab etiladi. Shuningdek, bunday kitoblarning rasmlari rang-barang, harflari esa yirik-yirik bo`lishi maqsadga muvofiq

¹¹⁶Bolalar adabiyoti fani oldiga qo`yiladigan didaktik vazifalar quyidagilardan iborat:

1. O`quvchilarda yaxshi o`qish sifatlari: to`g`ri, tez, ongli, ifodali o`qish malakalarini shakllantirish.

2. O`quvchilarni kitobdan foydalanishga, undan kerakli bilimlarni olishga o`rgatish, kitobga muhabbat uyg`otish; ularni oddiy kitobxondan chuqur mulohaza yurituvchi, ijodkor kitobxon darajasiga ko`tarish.

3. O`quvchilarning atrof-muhit haqidagi bilimlarini kengaytirish va boyitish hamda ilmiy dunyoqarashlarini shakllantirish.

4. O`quvchilarni axloqiy, estetik jihatdan etuk va mehnatga muhabbat ruhida tarbiyalash.

5. O`quvchilarning bog`lanishli nutqini va adabiy estetik tafakkurini o`stirish.

6. O`quvchilarning xayolot olamini boyitish.

¹¹⁶ Masharipova Z. O`zbek xalq og`zaki ijodi.- T., 2008

7. Adabiy tasavvur elementlarini shakllantirish. Shuni unutmash kerakki, har bir ta'limiy vazifani bajarishning aniq va ilmiy metodik usullari mavjud bo'lib, ular zamonaviy o'qitish usullari bilan boyitib borilmoqda. Bu vazifalar boshqalari bilan o'zaro bog'liq holda va sinfdan tashqari o'qish mashg'ulotlari jarayonida hal qilinadi.

ADABIYOTLAR:

1. Jumaboyev M. O'zbek bolalar adabiyoti. –T.: O'qituvchi, 2012.
2. Jumaboyev M Bolalar adabiyoti. –T.: O'qituvchi, 2011.
3. Jo'rayeva G O'zbek bolalar she'riyatida hajviy obraz yaratish mahorati.T.: Muharrir, 2011.
4. Masharipova Z. O'zbek xalq og'zaki ijodi.- T., 2008
5. Asotirlar va rivoyatlar. -T.: Yozuvchi, 2013.
6. M.Murodov. Oltin sandiq ochildi.- T.: O'qituvchi, 2014.

ФИО автора: SamDU tarix fakulteti 2-kurs magistranti *Abdujabborova Saodat*
Название публикации: «O'ZBEKISTON RESPUBLIKASIDA FUQAROLIK JAMIYATI NAZORATINING SHAKLLANISHI»

Annotatsiya

Maqolada O'zbekistonda mustaqillikning dastlabki davridan boshlab fuqarolik jamiyatini shakllantirish uchun harakatlar qilinayotgani tahlil qilingan. Fuqarolik jamiyati qanday jamiyat, an'anaviy jamiyatdan nimasi bilan farq qilishi o'z aksini topgan. Fuqarolik jamiyatini kuchli qilish uchun ijtimoiy nazorat kuchli bo'lishi kerakligi, buning uchun fuqarolarning nazoratga doir bilimlarini oshirish kerakligi asoslab berilgan.

Kalit so'zlar

Mustaqillik, erkinlik, milliy tiklanish, demokratiya, fuqarolik jamiyati, konstitutsiya, ijtimoiy nazorat, xususiy mulkchilik, bozor munosabatlari, kuchli davlat.

Erkin fuqarolik jamiyatini qaror toptirish – O'zbekiston xalqining ulug'vor maqsadlaridan biri. Konstitutsiyaning mazmun va mohiyatidan shu narsa qat'iyon ayonki, mamlakatimizda shakllantirilayotgan jamiyat demokratiya va adolat qoidalariga tayanuvchi erkin insonlar jamiyati bo'ladi. O'zbekiston Respublikasining birinchi Prezidenti I.A.Karimov bu borada shunday degan edi: «Biz fuqarolik jamiyatini qurishga intilmoqdamiz. Buning ma'nosi shuki, davlatchiligimiz rivojlana borgan sari boshqaruvning turli xil vazifalarini bevosita xalqqa topshirish, ya'ni o'zini o'zi boshqarish organlarini yanada rivojlantirish demakdir». Prezident yana quyidagilarga e'tibor qaratgan edi, « Biz uchun fuqarolik jamiyati – ijtimoiy makon. Bu makonda qonun ustuvor bo'lib, u insonning o'zini – o'zi kamol toptirishga monelik qilmay, aksincha, yordam beradi. Shaxs manfaatlari, uning huquq va erkinliklari kamsitilishiga yo'l qo'yilmaydi. Ya'ni erkinlik va qonunga bo'ysunish bir vaqtning o'zida amal qiladi». Xo'sh fuqarolik jamiyatining mohiyatini nima tashkil qiladi, bu qanday jamiyat. Eng umumiy tarzda, lo'nda ta'rif beriladigan bo'lsa, fuqarolik jamiyati

– ijtimoiy hayotning davlat ta’siri va aralashuvidan, ma’muriy tazyiqlardan xoli bo’lgan hamda insonlarning xususiy turmush sohasini tashkil etuvchi munosabatlar majmuidir. Hozirgi davrda falsafiy, siyosiy va yuridik adabiyotlarda fuqarolik jamiyatini ta’rif va tavsif etishga faol harakat qilmoqda. Fuqarolik jamiyati – davlatdan mustaqil va xoli bo’lgan munosabatlar va vositalar tizimi bo’lib, u shaxs va jamoalarning ijtimoiy, madaniy, ma’rifiy hayot sohalaridagi xususiy manfaat va ehtiyojlarini amalga oshirishga sharoit yaratadi. Fuqarolik jamiyati aksariyat hollarda insonlarning xususiy manfaat va ehtiyojlari sohasi tarzida ta’riflanadi. Fuqarolik huquq va erkinliklarining asosiy ko’pchilik qismi mana shu xususiy hayot sohasida ro’yobga chiqariladi. Biroq bu shaxslarning ijtimoiy hayotdan ajralib qolganligini, begonalashtirilishini anglatmaydi. Fuqarolik jamiyati – shaxslarning oddiy yig’indisi emas, balki ular o’rtasidagi rang – barang aloqalar, hamkorlik, hamjihatlikning ifodasi. Mazkur mushtaraklik va hamjihatlik tashkiliy – institutsiyaviy ko’rinishga ega bo’lib, turli ijtimoiy kuchlar, nodavlat tashkilotlar, birlashmalar mavjudligi bilan tavsiflanadi. Fuqarolik jamiyati insonlar birligi taraqqiyotining alohida ma’rifiy darajasini, benazir sifat holatini ifoda etish bilan an’anaviy jamiyatdan farq qiladi. Bu o’rinda fuqarolik jamiyati insonlar jamoasini, uning manfaatlarini siyosiy hokimiyat oldida, davlat apparati qarshisida muhofaza etuvchi o’ziga xos fenomen, tegishli mexanizm (majmua) sifatida maydonga chiqadi¹¹⁷.

Xususiy mulkchilikka asoslangan ijtimoiy struktura bo’lmish fuqarolik jamiyati bozor iqtisodiyoti munosabatlari tizimidan iboratdir. Bunday munosabatlarga ishlab chiqarishdagi raqobat va unda hokimiyatning ma’muriy aralashuvini cheklash orqali erishiladi. Fuqarolik jamiyati insonning ijodiy faolligini namoyon etishga yo’l ochuvchi munosabatlar shakllangan taqdirda zoxir bo’ladi. O’zbekistonda ham xususiy mulkchilikka asoslangan iqtisodiy munosabatlar tizimi qaror topmoqda, tadbirkorlikka, kichik va o’rta biznesga keng yo’l ochilib, tegishli tashkiliy va huquqiy mexanizmlar vujudga keltirilmoqda¹¹⁸.

¹¹⁷ Karimov I.A. O’zbekistonning siyosiy-ijtimoiy va iqtisodiy istiqbollarning asosiy tamoyillari.-T. 1995.14-b

¹¹⁸ Odilqoriyev X.T. Fuqarolik jamiyatining mohiyati va qadryatlari tizimi// O’zbekistonda fuqarolik jamiyatini shakllantirish, muammolar va yechimlar.-T.,2004. 20-b

O‘zbekiston mamlakatining taraqqiyoti va bosh maqsadimiz bo‘lgan ozod, obod va farovon jamiyat qurish, eng avvalo, jamiyatda tartib o‘rnatilishiga bog‘liq. Jamiyat taraqqiyotining muhim sharti bo‘lgan ijtimoiy tartibni o‘rnatish masalasi barcha vaqtlarda donishmandlarni o‘ylantirib kelgan eng dolzarb va eng murakkab muammo bo‘lgan va bugungi kunda ham shunday bo‘lib qolmoqda. Bunday ijtimoiy tartibning o‘rnatilishi esa nazorat faoliyatini tizimli xarakterda bo‘lishiga bog‘liqdir. Nazorat tizimi ikkita asosiy elementdan ya’ni yuqoridan davlat va quyidan jamiyat nazoratidan tashkil topadi. Nazorat tizimini samarali bo‘lishida quyidan bo‘lgan jamiyat nazorati muhim rol o‘ynaydi. Jamiyat nazoratining kuchliligi esa fuqarolik jamiyati instituti bo‘lgan jamoatchilik nazoratining kuchliligi bilan belgilanadi. Jamoatchilik nazorati bo‘lmagan yoki jamoatchilik nazorati yetarli darajada kuchga ega bo‘lmagan mamlakatda fuqarolik jamiyati shakllanishini ham tasavvur qilish qiyin. Fuqarolik jamiyatida “jamoatchilik nazorati” bilan birgalikda “ijtimoiy nazorat” tushunchasi ishlatiladi. Bu tushunchalar bir-biriga yaqin tushunchalar bo‘lsada ammo tafovut bor, avvalo, “ijtimoiy nazorat” tushunchasi mazmun doirasiga ko‘ra, “jamoatchilik nazorati” tushunchasidan kengroq. Bu tushuncha tarkibiga “jamoatchilik nazorati” tushunchasidan tashqari davlat nazorati va fuqarolik nazorati ham kiradi. Chunki ular ham mohiyatan ijtimoiy nazoratning ko‘rinishlaridir.

Kuchli davlatdan kuchli fuqarolik jamiyatiga o‘tib borayotgan O‘zbekistonda fuqarolik jamiyati nazoratini shakllantirish muammolari mustaqillik davri zamonasining eng dolzarb va ustuvor vazifalaridan bo‘lib hisoblanadi. Nazorat masalalarining muhimligi fuqarolik jamiyati mohiyatidan kelib chiqadi, chunki nazorat faoliyati fuqarolik jamiyatining asosiy funksiyasi hisoblanadi. Ma’lumki, mamlakat davlat va jamiyatdan iborat bo‘lib, davlatning asosiy vazifasi xilma-xil ehtiyoj va manfaatlarga ega bo‘lgan kishilar jamiyatini murosaga solish, kelishtirish va jipslashtirish orqali taraqqiyot sari yetaklashdan iborat bo‘lsa. Jamiyatning asosiy vazifasi esa, jamiyat taraqqiyotining muhim sharti bo‘lgan ijtimoiy tartibni o‘rnatishda davlatga hamkor va sherik sifatida ishtirok etishdan iborat.

O‘zbekiston Respublikasi Prezidenti Sh.M.Mirziyoyev : “Mustaqillik tufayli biz dunyo hamjamiyatining teng huquqli a’zosi bo‘lib, yorug‘ kelajagimizni o‘z qo‘limiz bilan bunyod etmoqdamiz. Istiqlol yillarida erishgan yutuqlarimizga tayanib, **milliy tiklanishdan-milliy yuksalish sari** dadil qadam qo‘ymoqdamiz. Mamlakatimiz taraqqiyotini yanada yuksak bosqichga ko‘tarish maqsadida Harakatlar strategiyasini qabul qildik.”¹¹⁹, – deb alohida ta’kidladi. Chunki Harakatlar strategiyasida belgilab berilgan ustuvor vazifalar, jumladan, demokratlashtirish jarayonini chuqurlashtirish va fuqarolik jamiyatini kuchli qilish masalalari nazorat faoliyatini takomillashtirish bilan bog‘liq. Demokratiya deganda hokimiyat xalq tomonidan shakllantirilishi va nazorat qilinishi tushuniladi. Nazorat esa fuqarolik jamiyatining asosiy funksiyasi hisoblanadi. O‘zbekistonda shakllanayotgan demokratik davlatning asosiy vazifasi adolatli ijtimoiy tartibni o‘rnatishdan iborat. Shuning uchun adolatli ijtimoiy tartibni o‘rnatish muammosi fan faoliyatining ham eng dolzarb muammosi bo‘lishi lozim. Chunki, fan muammosining dolzarbligi zamon talabidan kelib chiqadi va davlat tomonidan belgilab beriladi. Bugungi kunda ham ijtimoiy tartib muammosi fan faoliyatining dolzarb muammosi bo‘lib qolmoqda, chunki hali hanuz insoniyat qanday qilsak jamiyatda tartib bo‘ladi, degan savolning mukammal javobini topa olgani yo‘q. Ushbu muammoning yechimi fan faoliyatiga, va, eng avvalo, ijtimoiy-gumanitar fanlarga, jumladan, tarix faniga bog‘liqdir. Shuning uchun ijtimoiy tartibni o‘rnatish maqsadida ijtimoiy-gumanitar fanlar ichida, eng avvalo, tarix fanining rivojlanishi uchun keng imkoniyatlar ochib berish lozim. Chunki tarixiy bilim insonga fikrlash uchun kerak bo‘lgan materialni beradi va uning tafakkurini rivojlantiradi¹²⁰.

Xulosa qilib shuni aytish mumkinki, milliy yuksalish adolatli ijtimoiy tartibga, tartib esa nazorat faoliyatiga bog‘liq ekan asosiy e’tibor nazorat faoliyatini takomillashtirishga qaratilmog‘i lozim. Nazorat faoliyatini takomillashtirish, har qanday faoliyat bilan bo‘lgani kabi, o‘sha faoliyatga doir bilimga bog‘liq. Insoniyat

¹¹⁹ Mirziyoyev Sh.M. Niyati Ulug‘ xalqning ishi ham ulug‘, hayoti yorug‘ va kelajagi farovon bo‘ladi.3-tom.Toshkent-“O‘zbekiston”-2019 88-b

¹²⁰ Nabiyev F.Milliy yuksalishda adolatli ijtimoiy tartibning o‘rni. Toshkent 2021.

jamiyatida nazorat faoliyatining o‘rni, uning vujudga kelishi va rivojlanishi masalasi tarixchi olimlarimizning bugungi kundagi eng dolzarb muammosi hisoblanadi.

Foydalanilgan adabiyotlar ro‘yxati

1. Mirziyoyev Sh.M. Niyati ulug‘ xalqning ishi ham ulug‘ hayoti yorug‘ va kelajagi farovon bo‘ladi. 3-tom. Toshkent-“O‘zbekiston”. 2019
2. Karimov I.A. O‘zbekistonning siyosiy-ijtimoiy va iqtisodiy istiqbollarinining asosiy tamoyillari.-T.1995.
3. Nabiyev F.X. Milliy yuksalishda adolatli ijtimoiy tartibning o‘rni. Toshkent 2021.
4. Odilqoriyev X.T. Fuqarolik jamiyatining mohiyati va qadryatlari tizimi// O‘zbekistonda fuqarolik jamiyatini shakllantirish, muammolar va yechimlar.-T.,2004

ФИО автора: *Abduvaliyeva Muslimaxon Shavkatjon qizi*

Farg'ona Davlat Universiteti Maktabgacha va boshlang'ich ta'lim fakulteti Ta'lim va tarbiya nazariyasi(boshlang'ich ta'lim) yo'nalishi 1-bosqich magistr talabasi

Название публикации: «BOSHLANG'ICH SINIF MATEMATIKA DARSLARIDA MASALALARNI MODELLASHTIRISH TARTIB VA USULLARI»

Annatsiya:Ushbu maqolam matematika darslarida masalalarni modellashtirish tartib va usullari haqida yozilgan.

Kalit so'zlar:matematik model,chizma,sxema,formula.

Ta'lim tarbiya jarayoni sifati va samaradorligini oshirish kelgusi taraqqiyotimiz asosi ekanligi ma'lum.Boshlang'ich sinf matematika darslarida ilg'or pedagogik texnologiyalardan foydalanib dars o'tilsa,o'qitish jarayoni takomillashadi.Hozirgi kunda zamonimizda bunga keng imkoniyatlar yaratilmoqda.Boshlang'ich sinflarda matematik misollar bilan birgalikda masala tushunchasi savodi ham beriladi.Bir masala bir nechta usul va metodlar orqali yechiladi.Bulardan biri modellashtirish orqali masala yechishdir.Modellashtirish bu-bilish obyektlarini ularning modellari yordamida tadqiq qilish,mavjud narsa va xodisalarning modelini yasash va o'rganishdir.Masalaning matematik modeli-masalada bayon etilgan muammoli holatni "matematika tili"ga ko'chirish bu holatni formulalar,tenglama va tengsizliklar orqali ifodalashdir.

Masalaning matematik modelini tuzish bosqichlariga ega:

- 1.Masalada topish kerak bo'lgan noma'lumlarni belgilash.
- 2.Noma'lum kattaliklar bilan berilgan kattaliklar orasidagi bog'lanishni o'rnatish,yopish.Bu bog'lanish tenglama,tengsizliklar yordamida ifodalanadi.
- 3.Masaladagi kattaliklar,izlanayotgan noma'lum qanday shartlarni qanoatlantirishi zarurligini aniqlash.
- 4.2-bosqichda tuzilgan tenglamani yechib,yechim berilgan tenglama mazmunini to'la aks ettirishni,unga mos kelish kelmasligini aniqlash.

Masalaning matematik modeli deganda tabiatda,jamyatda bo'layotgan turli hodisa jarayonlarning matematik tushunchalar,formulalar,tenglama va tengsizliklar orqali ifoda etilishini tushunamiz.

Boshlang'ich sinflarda harakatga doir masalalarni modellashtirishni ko'rib chiqaylik:

Do'kon, kinoteatr va maktab ko'chani bir tomonida joylashgan. Do'kondan kinoteatrgacha 900 m, kinoteatrdan maktabgacha 200 m kam. Do'kondan maktabgacha bo'lgan masofa qancha? Shart bo'yicha chizmalar tuzing va yeching.

Yechish:

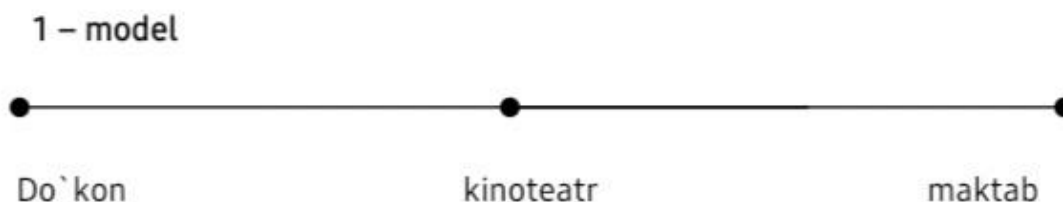

2 – model

Masofa	$900 - 200$	900
--------	-------------	-----

1)

Kinoteatrdan maktabgacha necha metr? $900 - 200 = 700$ m

2) Do'kondan maktabgacha qancha masofa? $900 + 700 = 1600$ m

Javob: 1600 metr

3-model: masalaning matematik modeli $a + (a - b)$

SHunday qilib, masala yechganda uning turli modellaridan foydalanish dars samaradorligini oshiradi. Masalani modellashtirish masala mohiyatini tez anglashga va uni mustaqil yechishga o'rgatadi.

Foydalanilgan adabiyotlar:

1. Tadjiyeva Z., Jumayev M.E “Matematika o'qitish metodikasi” T-2005

2. N.U. Bikbayeva, E. Yangaboyeva, K.M. Girfanova “Matematika 4-sinf” T-2017

ФИО автора: *Ro'ziboyev Dostonbek O'ktamjon o'g'li*

Farg'ona "Temurbeklar maktabi" akademik litseyi o'qituvchisi

Название публикации: «AVTOTRANSPORT VOSITALARI HAYDOVCHILARINI TAYORLASH VA O'QITISH METODIKASINING ZAMONAVIY USLUBLARI»

Annatsiya: Mazkur maqola Avtotransport vositalari haydovchilarini tayorlash va o'qitish metodikasi fanining mazmun-mohiyatini o'quvchi yoshlarga yetkazish, fanning maqsad va vazifalaridan kelib chiqqan holda talabalar bilimini oshirish, fanning sir-asrorlarini o'quvchilar ongiga singdirish bo'yicha o'qitishning texnologiyalashtirish qoidalari, usul, vositalaridan foydalanishning ta'lim texnologiyasi keltirilgan.

Kalit so'zlar: Avtotransport vositalari, haydovchilarini tayorlash, Ilmiy tafakkuri, ilmiy pedagogik, o'qitish uslubiyati, yo'l belgilari bilan tanishtirish, ma'naviy barkamol.

Kirish: Avtotransport vositalari haydovchilarini tayorlash, o'qitishni va haydashni o'rganish o'quvchilarni yo'l qoidasi umir foydasi shoriga amal qilgan holda, ularni bilimni tafakkurni oshirib yo'l belgilari bilan tanishtirish, qoidalarga hurmat hissini oshirgan holda tarbiyasiga singdirib boriladi. Shunday qilib, O'zbekistonda o'sib kelayotgan yoshlar ongini o'stirishda, o'zlikni anglashida, ularga yo'l qoidalariga bo'lgan xurmatni yana bir bor ongiga singdirishdir. Lekin, hozirga qadar bu imkoniyatlardan yetarli darajada foydalanmasdan kelindi.

Asosiy qism: Avtotransport vositalari haydovchilarini tayorlash va o'qitishni o'rganishda Maktab o'quvchilarni Avtotransport vositalari haydashga tayorlashga ahamiyat berishda o'qitishning bu imkoniyatlaridan samarali foydalanish o'qituvchiga, uning mazkur yangilangan mazmunini, uni o'qitish uslubiyatini mukammal bilishiga, ta'lim va tarbiya ishlarini ilmiy asosda uyushtira olishiga bog'liqdir. Avtotransport vositalari haydovchilarini tayorlash va o'qitishni o'rganish bo'yicha ushbu o'quv-uslubiy qo'llanmaning qayta yangilangan qonunlar bilan nashr qilinishi shu maqsad uchun xizmat qiladi degan umiddamiz.

Dars mobaynida o'quvchilarni yo'l harakati qoidalarini mukammal o'rgatish va harakatlanish paytida olgan bilimlarini to'liq ko'rsata bilishlari, o'tilgan nazariy darslarni amalda taqbiq etish uchun o'quvchilarga, har bir guruh belgilarini o'rganishida shu belgilardan foydalangan holatda vaziyatlar yaratish va shu vaziyatlarda haydovchining hatti harakatlari nimalardan iborat ekanligini bilishiga e'tibor qaratish lozimdir. O'quvchi har bil belgini ko'rib uni qaysi belgi ekanligini bilishadi lekin qaysi vaziyatda bu belgilardan foydalanish kerak ekanligi va nima maqsadda bu belgilar qo'yilganini bilishmaydi. Shu kamchiliklarni bartaraf etish maqsadida o'quvchilarga yo'l belgilaridan foydalangan holda o'zlari mustaqil ravishda shaxar maketini chizib, unda chorrahalarini, temir yo'l kesishmalarini va yo'llarning toraygan joylarini va harhil vaziyatlarni chizmada yaratishadi. Har bir hududga yo'l belgilaridan foydalangan holda jihozlab chiqishlari kerak bo'ladi. O'zlari o'rnatgan belgilarga qarab harakatlanish tartibini, ketma-ketligini va nima maqsadda bu belgidan foydalangan ekanligi o'quvchilar tushuntrib beradilar. Masalan: 1. Bu hududda to'xtash mumkin emas, sababi serqatnov yo'lda to'xtagan transport vositalari harakatlanishga to'sqinlik qilishadi. 2. Bu joyda tovush moslamalaridan foydalanish taqiqlanadi belgisini qo'ydim, sababi bu hududda kasalhona va oromgohlar bor.

Bunday amaliyotlar asosan svetaforlar ishlamay qolgan chorrahalaridagi vaziyatda yo'l transport hodisalarini oldini olishiga yordam beradi. Chunki hozirgi kunda eng ko'p yo'l transport hodisalari svetafor ishlamagan tartibga solinmagan chorrahalarida kuzatiladi. Ta'limda o'quvchilarga ko'proq nazariy bilimlarini amalyotda ko'proq tatbiq etish kerakligini ko'rsatadi. Butun dunyoda covid-19 kasalligidan vafot etganlardan ko'ra yo'l transport hodisalarida ko'proq odam vafot etganini ko'rsatdi. E'tiborli jihati shundaki YTH lardagi qurbonlar sonini hisoblashda aynan o'sha vaziyatda vafot etganlarni statistikaga kiritishadi lekin undan tashqari shifoxonalarda YTH lardan keyin jarohatlanib vafot etganlarni statistikaga qo'shilmaydi. Bundan ko'rinib turibiki kundan kunga yo'l transport hodisalaridan vafot etganlar soni ko'payib bormoqda. Buni oldini olish

uchun haydovchilikka o'rganayotlarni yosh avlodni ko'proq va puxtaroq tayyorlash etibor qaratish lozim.

Xulosa: Avtotransport vositalari haydovchilarini tayorlash va o'qitishni o'rganish jarayonining tarkibiy qismlari va ular o'rtasidagi aloqalar vositalari o'qitish jarayonining tarkibiy qismlari (maqsadi, mazmuni, o'qitishning metod va usullari, natijalari) o'rtasidagi qonuniyatli aloqalar quyidagicha namoyon bo'ladi: nazariy va amaliy jihatdan pishiq bo'lishiga bog'liq bo'lganidek, o'quvchilarning Avtotransport vositalari haydovchilarini tayorlash kursini o'zlashtirish darajasi ham o'z navbatida o'qitishning o'rganiladigan mavzuning maqsadi, ta'lim-tarbiya vazifalari va mazmuniga mos keladigan ta'lim shakllari, o'qitish metod va usullari hamda vositalaridan qay darajada maqsadga muvofiq foydalana bilishiga bog'liqdir.

Foydalanilgan adabiyotlar

1. O_zbekiston Respublikasi Vazirlar Mahkamasining 2020-yil 29-dekabr, 812-sonli qarori.
2. Lex.uz internet sayti.

ФИО автора: Farg'ona viloyati Furqat tumani kimyo fani o'qituvchisi.

Haydarova Nafisa

Название публикации: «VODOROD XLORID»

Annontatsiya: *Mazkur maqolada vodorod xlorid haqida fikr yuritilgan.*

Kalit so'zlar; *Vodorod,xlorid,o'qituvchi,o'quvchi,faollik.*

Darsning maqsadi: DTS asosida

Ta'limiy: O'quvchilarga vodorod xloridga tavsif, vodorod xloridning sanoatda, laboratoriyada olinishi, xossalari, ishlatilish sohalar, haqida ma'lumotlar yetkazish

Tarbiyaviy: O'quvchilarda jamoa bilan ishlash, xushmomulalik, faollik, ishga ijodiy yondoshish, o'z faoliyatining samarali bo'lishiga qiziqtirish, o'zini baholash kabi sifatlarni ta'minlash

Rivojlantiruvchi: o'quvchilarning kimyo faniga oid bilimlarini mustaqil fikrlash va xulosa chiqarish xislatlarini rivojlantirish

Dars jihozlari: Ko'rgazmali didaktik materiallar, test tarqatmalari, videoprekr, reaktivlar va jihozlar, marker.

Dars usuli. "Blits so'rovi", mustaqil ish, "Men kimman", tezkor savol –javob, "Aqliy" hujum.

Dars turi: og'zaki.

● **I. Tashkiliy qism**

- a) **Salomlashish** : O'quvchilar bilan salomlashish. So'ng o'quvchilar shiorni aytiladi. Shiorimiz: "Maktabga kelib ketma, bilib ket."

b) **Davomadni aniqlash:** Navbatchi tomonidan xona tozaligi, o'quvchilar haqida axborat beradilar.

O'qituvchi tomonidan dars kichik guruhlarda olib borilishi aytiladi.

d) **Siyoсий daqiqa:** O'qituvchi tomonidan O'zbekistonda bo'layotgan yangiliklarni o'quvchilarga yetkazadilar. **Prezidentimiz Shavkat Mirziyoev 2020 yil 29 kundaga Oliy majlisga "Murojatnomasi"** da Ta'lim sohasiga alohida urg'u berdi. "Ta'lim maktab ostonasidan boshlanadi" dedilar.

O'qituvchi "Murojatnoma" haqida o'z fikrlarini o'quvchilarga yetkazdilar.

O'quvchi tomonidan "Vatan" haqida ingliz tilida sh'er aytadilar.

- **How wonderful you are Uzbekistan**
- **Here is always shine of the sun**
- **Many and beautiful countries I saw**
- **But for me Uzbekistan is best of all**
- **Ona Vatanimizni yanada gullab yashnashiga siz-u, biz**
- **o'z hissamizni qo'shishga doim tayyormiz.** "Vatan" haqida slayd namoyish etiladi.



ONA VATANIM – O`ZBEKISTONIM!

Mustaqillik biz uchun milliy davlatchiligimizni, o`zligimiz, insoniy haq-huquq va qadr-qimmatimizni tiklash, urf-odat va an'analarimizni, muqaddas islom dinimizni, buyuk ajdodlarimizning tabarruk nomlarini ulug'lash, sog'lom va barkamol yangi avlodni shakllantirish bo`yicha ilgari tasavvur ham qilib bo`lmaydigan beqiyos imkoniyatlar ochib berdi.



II.O`tilgan mavzuni mustahkamlash

O`tilgan mavzu: Xlor.

Kichik guruhlarda o`tilgan mavzu "BLITS" -so`rovi orqali mustahkamlanadi. Guruhlarga "BLITS" - so`rovi jadvalini to`ldirish topshirig'i beriladi. Topshiriqni bajarish uchun 3 minut vaqt beriladi. So`ngra guruhlar taqdimotga chiqadilar.

"BLITS" -so`rovi

1-guruh

	SAVOLLAR	HA YOQ
1	Xlorning tartib raqami 19 ga tengmi ?	
2	Xlor tabiatda faqat birikmalar holida uchraydimi ?	
3	Sanoatda xlor olish uchun elektroliz usulidan foydalanadimi ?	

4	Xlor yashil rangli gazmi ?	
5	Xlor ichimlik suvini tozalashda ishlatiladimi ?	
6	Sovuq o'yuvchi kaliy bilan reaksiyaga kirishib kaliy tuzlarini hosil qiladimi ?	

“BLITS” -so'rovi

2-guruh

	SAVOLLAR	HA YOKI YOQ
1	Xlorning davriy sistemada 3-davr V- guruhning bosh guruhchasida joylashganmi ?	
2	Xlor molekulasida qutbsiz kovalent bog'lanishga egami ?	
3	Xlor bug'uvchi gazmi ?	
4	Bertole tuzida xlor +4 oksidlanish darajasiga egami ?.KClO ₃	
5	Xlor mato va qog'ozlarni bo'yashda ishlatiladimi ?	
6	Laboratoriyada xlor olish uchun MnO ₂ va HCl dan foydalanadimi ?	

“BLITS” -so'rovi

3-guruh

	SAVOLLAR	HA YOKI YOQ
1	Xlorning atom tuzilishi $1s^2 2s^2 2p^6 3s^2 3p^5$ to'g'rimi ?	
2	Xlor molekulasining tuzilish formulasi Cl-Cl to'g'rimi ?	
3	Laboratoriyada xlor olish uchun elektroliz usulidan foydalanadimi ?	
4	Xlor hidsiz zaharli gazmi?	

5	Xlor xlorid kislota olish uchun eng muhim homashyomi ?
6	FeCl ₃ dagi xlorning oksidlanish darajasi (-1) ga tengmi?

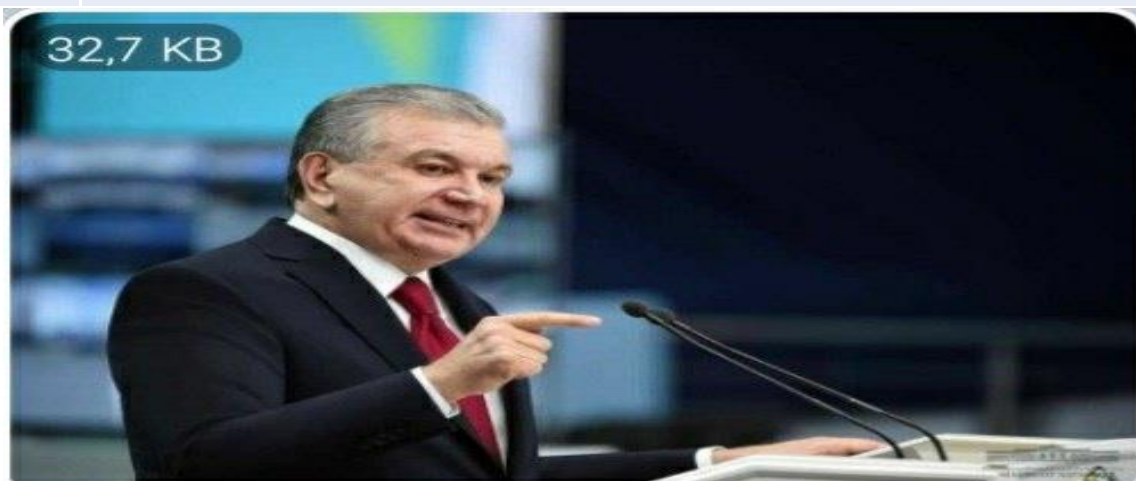

Ўз тажрибамдан келиб
чиқиб, сизларга айтадиган
маслаҳатим шу: илмни
қадрланг, илмга интилинг!
Бир сония вақтингиз ҳам
бекор ўтмасин! Ёшлик —
умрнинг энг бебаҳо даври.
Илм ўтда ёнмайдиган, сувда
чўкмайдиган, ҳеч ким сиздан
тортиб ололмайдиган бойлик
эканини асло унутманг —
Шавкат Мирзиёев

22:09

“AQLIY HUYUM “ o’yini

- “AQLIY HUYUM “ o’yini orqali yangi mavzu nomi topiladi.
- Men “XLOR”ning eng muhim birikmasiman. Men o’tkir hidli, bug’uvchi gazman. Oilamda 2 nafar atom turi bor. Mening sanoat va turmushda qadrim balandir. Men bilan to’qnashganda ko’zingizga ko’z oynak, qo’lingizga qolqop, burningizga protivagaz taqing, aks holda nozik shilliq qavatingizni

shikastlayman. Men xlorid kislotaning asosiy xomashyosiman. Qani men topingchi bilimdonlarim.

-
- **“Kislota bilan xat yozish”** tajribasi orqali **“Aqliy hujum”** javobi aniqlanadi.



Mavzu: Vodorod xlorid

Reja:

1. Vodorod xloridga tavsif.
2. Vodorod xloridning laboratoriyada va sanoatda olinishi.
3. Vodorod xloridning fizik va kimyoviy xossalari.
4. Vodorod xlorid va xlorid kislotaning ishlatilishi.

Vodorod xloridga tavsif.



Xlorning eng muhim birikmalaridan biri vodorod xloriddir. Uning kimyoviy formulasi HCl.

HCl

**Nisbiy molekular massasi 36,5.
Tuzilish formulasi H-Cl, kovalent qutbli molekula,**

Vodorod xloridning laboratoriyada olinishi



Vodorod xloridni laboratoriyada olish uchun quruq toza natriy xloridga konsentrlangan sulfat kislotaga ta'sir ettiriladi:

$$\text{NaCl} + \text{H}_2\text{SO}_4 \rightarrow \text{NaHSO}_4 + \text{HCl} \uparrow$$

H — Cl
127.4 pm

Agar reaksiya qizdirish bilan olib borilsa, natriy sulfat hosil bo'lishi bilan yakunlanadi

Vodorod xloridning sanoatda olinishi.

Sanoatda olinishi.



Vodorod xloridni sanoatda olish uchun vodorod bilan xlor gazlari o'zaro reaksiyaga kiritiladi:
 $H_2 + Cl_2 = 2HCl$

Fizik xossalari



Rangsiz
Hidsiz
O'tkir hidli
Bo'g'uvchi GAZ

Описание слайда:

Rangsiz Hidsiz O'tkir hidli Bo'g'uvchi
GAZ Fizik xossalari

Xlorid kislota

Xlorid kislota vodorod xloridning suvdagi eritmasidir.

Reaksiya natijasida
ajralib chiqayotgan gaz
(HCl) suvga
yo'naltiriladi. Natijada
gaz suvda erib xlorid
kislota hosil qiladi.



Vodorod xlodir suvda juda yaxshi eriydi.1 hajm suvda 500 hajm HCl eriydi



Vodorod xlodirning suvdagi eritmasi xlorid kislotadir

Описание слайда:

Vodorod xlodirning suvdagi eritmasi xlorid kislotadir Vodorod xlodir suvda juda yaxshi eriydi.1 hajm suvda 500 hajm HCl eriydi

Kislota bilan ishlaganda amal qilinadigan qoidalar

- Hidlamaslik!
- Tatib ko'rmaslik!
- Ko'zga tushishiga yo'l qo'ymaslik!
- Teriga tushishiga yo'l qo'ymaslik!
- To'kib qo'ymaslik!

Shilliq qavatning kuyishiga olib keladi

Terini, matoni, qog'ozni, yog'ochni yemiradi

Описание слайда:

Kislota bilan ishlaganda amal qilinadigan qoidalar Hidlamaslik! Tatib ko'rmaslik! Ko'zga tushishiga yo'l qo'ymaslik! Teriga tushishiga yo'l qo'ymaslik! To'kib qo'ymaslik! Terini, matoni, qog'ozni, yog'ochni yemiradi Shilliq qavatning kuyishiga olib keladi



Kimyoviy xossalari.

Vodorod xloridning kimyoviy xossalari xlorid kislotaning kimyoviy xossaloriga o'xshaydi.



Ammo xlorid kislotadan farqli holda quruq vodorod xlorid metallar va metall oksidlari bilan reaksiyaga kirishmaydi.



Bilasizmi?



Oshqozon shirasi tarkibida xlorid kislota mavjud bo'lib uning konsentratsiyasi 0,4-0,5% ga teng

Описание слайда:

Bilasizmi? Oshqozon shirasi tarkibida xlorid kislota mavjud bo'lib uning konsentratsiyasi 0,4-0,5% ga teng

IV.YANGI MAVZUNI MUSTAHKAMLASH.

“Men kimman” o'yinidan foydalanamiz.

Bir o'quvchi chiqib HCl ni qo'lga olib guruhlardan “Men kimman” deb so'raydi.O'quvchilar HCl ni xossalari ni navbat bilan aytadilar.

Masalan:- “Men kimman”

- Siz vodorod xloridsiz.
- “Men kimman”
- -Siz xlorning eng muhim birikmasisiz.
- -“Men kimman”
- -Siz o'tkir hidli, bug'uvchi gazsiz
- -“Men kimman”
- - Siz 2 ta atomdan va 2ta atom turidan iboratsiz
- -“Men kimman”
- -Siz xlorid kislotaning asosiy xomashyosisiz
- -“Men kimman”
- -Sizning molekulyar massangiz 36,5 ga teng
- -“Men kimman”
- -Siz havodan biroz og'irsiz , yani havoga nisbatan zichlingiz 1,259 ga teng
- -“Men kimman”
- -Sizning molekulangiz qutbli kovalent bo'g'lanishga ega
- -“Men kimman”
- -Sizni sanoatda olish uchun vodorod bilan xlor gazlari o'zaro reaksiyaga kirishadi.
- “Men kimman”
- - Sizni laboratoriyada olish uchun natriy xloridga konsentrlangan sulfat kislota ta'sir ettiriladi.
- “Men kimman”
- Sizning suvdagi eritmangiz xlorid kislotadir
- “Men kimman”
- Sizning kimyoviy xossalaringiz xlorid kislotanikiga o'xshaydi
- “Men kimman”
- -Siz metallar va metall oksidlar bilan reaksiyaga kirishmaysiz
- “Men kimman”

- -Siz xlorid kislota olish uchun sarflanasiz
- V.O'quvchilarni baholash.

VI.Uyga vazifa

- 24-& 100 - bet mavzuni o'qish.
- **T-JADVALI**
- Topshiriq: Vodород xloridning salbiy va ijobiy tomonlarini yozish.

SALBIY	IJOBIY

FOYDALANILGAN ADABIYOTLAR RO'YXATI:

- 1 **Hozir.org**
- 2 **Fayllar.org**
- 3 **znanio.ru**

ФИО автора: *Haydarova Navruza*

Farg'ona viloyati Furqat tumani biologiya fani o'qituvchisi

Название публикации: «UGLEVODLAR, LIPIDLAR, OQSILLAR, NUKLEIN KISLOTALARNING TUZILISHI VA VAZIFALARI»

Annontatsiya: *Ushbu maqolada uglevodlar, lipidlar, oqsillar, nuklein kislotalarning tuzilishi va vazifalari haqida fikr yuritilgan.*

Kalit so'zlar: *Uglevod, lipid, oqsil, nuklein, funksiya, tushuncha, molekula.*

YANGI MAVZU: Uglevodlar, lipidlar, oqsillar, nuklein kislotalarning tuzilishi va vazifalari.

REJA :

1 Uglevodlarning tasnifi.

2 Oqsil molekulalarining tuzilish darajalari.

O'tilgan mavzuni Klaster grafik organayzerlari, o'tilgan mavzu bo'yicha savollar orqali takrorlash.

Klaster

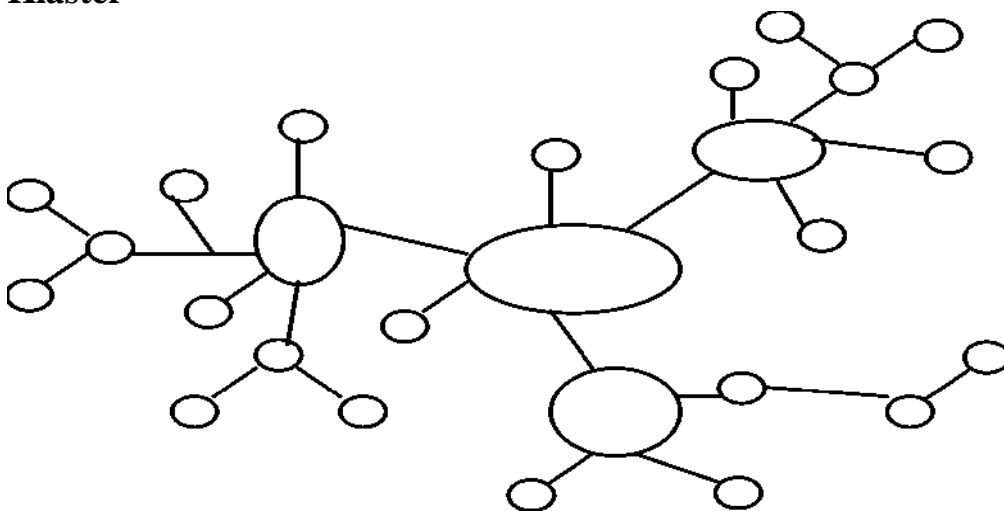

O'tilgan mavzu bo'yicha savollar.

1. Hayotning molekula darajasining o'ziga xos xususiyatlarini aniqlang.
2. Hayotning molekula darajasini o'rganishda uglerodning ahamiyatini tushuntiring.
3. Hayotning molekula darajasini o'rganishning ahamiyatini aniqlang.
4. Hujayra tarkibiga kiruvchi elementlarning ahamiyatini izohlang.
5. Suvning hujayradagi funksiyalarini aytib bering.
6. Mineral tuzlarning hujayra faoliyatidagi ahamiyatini izohlang.
7. Hujayraning buferlik xususiyatini ta'minlovchi sistemalarni ayting.

Kichik guruhlar faolliklarini baholash mezonlari

Ko'rsatkichlar	Maksimal baho	Guruh ishi natijalarining bahosi				
		1	2	3	4	5
Ma'lumotning to'liqligi	5					
Taqdimot (ma'lumotning chizmalari tarzda taqdim)	5					
Guruhning faollik darajasi (qo'shimchalar kiritish, savol-javobda qatnashish)	5					
<i>Baholarning maksimal hajmi</i>	5					

O'quvchilarni bilimni faollashtirish maqsadida**Aqliy hujum savollar beriladi:****Tezkor so'rov uchun savollar.**

1. Gomopolimer va geteropolimer tushunchalarini izohlang.
2. Uglevodlar va ularning guruhlarini aytib bering.
3. Uglevodlarning funksiyalarini aytib bering.
4. Lipidlar va ularning guruhlarini aytib bering.

5. Aminokislotalarning tarkibi, tuzilishi va xossalari gapirib bering.
6. Oqsil molekularining tuzilish darajalarini tushuntirib bering.

Yangi mavzu bayoni :

Hayotning molekula darajasi biologik molekular – DNK, RNK, ATF, oqsillar, uglevodlar, lipidlar faoliyatida namoyon bo‘ladi. Bu moddalar qaysiturga mansubligidan qat’iy nazar barcha tirik organizmlar hujayralari uchun umumiy tuzilishga ega. Yuqori molekular moddalar – oqsillar, nuklein kislotalar, polisaxaridlar biopolimerlar hisoblanadi. Biopolimerlar monomerlarning o‘zaro birikishidan hosil bo‘ladi. Polimerlar ikki guruhga bo‘linadi. Bir xil tipdagi monomerlardan tuzilgan polimerlar (glikogen, kraxmal, selluloza) **gomopolimerlar**, har xil tipdagi monomerlardan tuzilgan polimerlar (oqsillar, nuklein kislotalar) **geteropolimerlar** deyiladi. **Uglevodlar**. Uglevodlar hujayraning eng muhim organik birikmalari hisoblanadi. Uglevodlarning umumiy formulasi **C_n(H₂O)_m**. O‘simliklar quruq moddasi massasining 80% ga yaqini, hayvonlar quruq moddasi massasining 2% ga yaqinini uglevodlar tashkil etadi. Tarkibiga ko‘ra uglevodlar uchta guruhga bo‘linadi: **monosaxaridlar, disaxaridlar va polisaxaridlar**. Monosaxaridlar kichik tarkibiy qismlarga gidrolizlanmaydigan biomolekulalardir. Ularning nomi tarkibidagi uglerod atomi soniga bog‘liq. Triozalarda uglerod atomining soni 3 ta (C₃H₆O₃), tetrozalarda 4 ta (C₄H₈O₄), pentozalarda 5 ta (C₅H₁₀O₅), geksozalarda 6 ta (C₆H₁₂O₆). Maltoza (glukoza + glukoza) Saxaroza (glukoza + fruktoza) Laktoza (glukoza + galaktoza)

Disaxaridlar ham, xuddi monosaxaridlar singari, suvda yaxshi eriydi, shirin ta‘mga ega. Disaxaridlardan saxaroza (lavlagi yoki shakarqamish shakari) bilan laktoza (sut shakari) muhim. Sut shakari sutemizuvchilarda o‘sayotgan organizm uchun muhim. Maltoza undirilgan don shakari deb ataladi. Chunki u don unib chiqishi davrida kraxmalning parchalanishidan hosil bo‘ladi.

Polisaxaridlar yuqori molekular birikmalar bo‘lib, molekular massasi bir necha mingga, hatto milliongacha yetadi. Ular ta‘msiz bo‘lib, suvda erimaydi.

Polisaxaridlar monomeri monosaxaridlardan tashkil topgan gomopolimer moddalardir. Ularning monomerlari o‘zaro glikozid bog‘lar orqali birikkan.

$$C_6H_{12}O_6 + C_6H_{12}O_6 + C_6H_{12}O_6 \dots + C_6H_{12}O_6 = (C_6H_{11}O_5)_n + (H_2O)_n$$

Polisaxaridlarga kraxmal, kletchatka selluloza, glikogen, xitin va pektin kiradi. Kraxmal, kletchatka, sellulozaning monomerlari glukozadir. Ba‘zi uglevodlar oqsillar bilan glikoproteinlar, lipidlar bilan esa glikolipidlarni hosil qiladi. Kraxmal o‘simliklar tanasida ko‘p to‘planadigan muhim polisaxaridlardan hisoblanadi. U o‘simlik donida ayniqsa ko‘p bo‘ladi. Masalan, sholi va makkajo‘xori donida 80% gacha, bug‘doy donida 60–70% gacha, kartoshka tuganagida 20% gacha kraxmal bo‘ladi. Glikogen, ya‘ni hayvon kraxmali deb ataladigan polisaxarid odam va hayvon, zamburug‘ organizmida zaxira oziq modda sifatida uchraydi. Selluloza o‘simliklar tarkibida ko‘p bo‘lib, ular hujayra devorining asosini tashkil qiladi. O‘simliklar bargi to‘qimasining 15–30% i, yog‘ochligining 50% i sellulozadan iborat. Uglevodlarning organizmda bajaradigan funksiyalari xilma-xil.

Uglevodning funksiyasi

Energetik funksiya

Glitseraldegid Energetik almashinuvning kislorodsiz bosqichi mahsuloti Glukoza hujayraning nafas olish jarayoni uchun energiya manbai Maltoza unayotgan urug' uchun energiya manbai Saxaroza Glukoza asosiy manbai Fruktosa

Organizmda kechadigan ko'pchilik jarayonlar uchun energiya manbai **Struktura – qurilish materiali (plastik funksiya)** Selluloza O'simlik hujayralari qobig'iga mustahkamlik beradi Xitin Zamburug' hujayrasi qobig'i va bo'g'imoyoqlilar tana qoplamiga mustahkamlik beradi

Riboza ATF va RNK molekulari strukturasi tuzishda ishtirok etadi Dezoksiriboza DNK nukleotidlari tarkibiga kiradi

Zaxira funksiyasi

Laktoza Sutmizuvchilarning suti tarkibiga kiradi

Kraxmal O'simlik to'qimalarida zaxira modda sifatida to'planadi

Glikogen Hayvonlar to'qimalarida zaxira modda sifatida to'planadi

Himoya funksiyasi

Geparin Hayvonlarda qon ivishiga to'sqinlik qiladi

Lipidlar. Barcha tirik organizmlar hujayralari tarkibiga kiradi. Lipid qutblanmagan, gidrofob molekulalardir. Tuzilishiga ko'ra bir necha guruhlarga bo'linadi.

Neytral yog'lar – tabiatda ko'p tarqalgan lipidlar bo'lib, 3 ta yog' kislotasi va 3 atomli spirt – glitserinning birikishidan hosil bo'ladi.

Lipidlarning funksiyalari. Lipidlar hujayrada xilma-xil funksiyalarni bajaradi.

Plastik (qurilish materiali) funksiyasini bajaradigan lipidlarga hujayralar membranali tuzilmalarining tarkibiga kiruvchi fosfolipidlar, xolesterin, lipoproteinlar, glikolipidlar misol bo'ladi.

Buyrakusti bezidan ajraladigan kortikosteroid gormonlar va jinsiy bezlarning gormonlari steroidlar qatoriga kiradi va gormonal funksiyani bajaradi. 1g yog' to'liq oksidlanganda 9,3 kkal yoki 38,9 kJ energiya ajraladi. **Oqsillar** tarkibida C, O, H, N, S tutuvchi yuqori molekular biologik polimerlar bo'lib, ular 20 xil aminokislotalardan tashkil topgan. Ular birinchi darajali biologik ahamiyatga ega ekanligi uchun *proteinlar* (grekcha «protos» – birlamchi, muhim) deb ataladi. Oqsillar polimer moddalar bo'lib, ularning monomerlari aminokislotalardir.

Masalan: valin, izoleytsin, leytsin, lizin, metionin, treonin, triptofan, fenilalanin.

Odam va hayvon organizmida boshqa organik moddalardan sintezlanadigan aminokislotalar *almashinadigan aminokislotalar* deyiladi.

Oqsillarning tuzilishi. Oqsillar tarkibida aminokislotalar o'zaro peptid bog' hosil qilib birikadi. Shuning uchun oqsillar polipeptidlar deb ham yuritiladi. Bunda qo'shni aminokislotalarning birikishidan bir molekula suv ajraladi. Aminokislotalarning o'rtacha molekular massasi 138 ga, oqsil tarkibidagi aminokislota qoldig'ining o'rtacha molekular massasi 120 ga teng deb olish mumkin.

Oqsil funksiyalari. Bio molekular orasida oqsillar funksiyalarining xilmaxilligi jihatidan birinchi o'rinda turadi. **Plastik funksiya.** Oqsillar hujayraning barcha membranali tuzilmalari asosini tashkil etadi. **Fermentativ funksiya.** Fermentlar

plastik va energetik almashinuv reaksiyalarida katalizatorlik vazifasini bajaradi. Barcha fermentlar oqsil tabiatiga ega. Har bir fermentmodda ma'lum bir modda (substrat)ga ta'sir ko'rsatadi va ma'lum tipdagi reaksiyalarni tezlashtiradi.

Transport funksiyasi. Umurtqali hayvonlar qonida gemoglobin, umurtqasiz hayvonlar qonida gemosianin, muskul to'qimasida mioglobin O₂ va CO₂ning transportini, qon plazmasi oqsili – albumin lipidlar, yog' kislotalari va boshqa biologik faol moddalar transportini ta'minlaydi. Hujayra membranasini oqsillari esa membrana orqali moddalarni o'tkazish vazifasini bajaradi.

Himoya funksiyasi. Antitana, antitoksin, interferon oqsillari organizmni yot moddalardan himoya qiladi. Qon tarkibidagi immunnoglobulin oqsili qonga kirgan virus va bakteriyalarni taniydi, zararsizlantiradi. Qon plazmasi tarkibidagi fibrinogen, trombin oqsillari qonning ivishini ta'minlaydi.

Toksin (zahar) funksiyasi. Ayrim hayvonlar o'zini dushmandan himoya qilish uchun maxsus zaharlar ishlab chiqaradilar. Botulizm, vabo va difteriya kasalligini chaqiruvchi mikroblarning zaharlari ham oqsil tabiatga ega.

Gormonal funksiya. Insulin, somatotropin, vazopresin kabi gormonlar oqsil tabiatiga ega.

Harakat funksiyasi. Muskul hujayralari tarkibiga kiruvchi aktin va miozin oqsillarining kompleksi – aktomiozin ATF energiyasi hisobiga muskulning qisqarishini ta'minlaydi.

Energetik funksiya. 1 g oqsil to'liq oksidlanganda 4,1 kkal yoki 17,6 kj energiya ajraladi.

Nuklein kislotalar. Nuklein kislotalar polimerlar bo'lib, ularning monomerlari nukleotidlar hisoblanadi. Har bir mononukleotid 3 ta komponentdan tuzilgan: azotli asos, monosaxarid, fosfat kislota qoldig'i.

DNK tarkibiga kiruvchi nukleotidlar dezoksiribonukleotidlar, RNK tarkibiga kiruvchi nukleotidlar ribonukleotidlar deb yuritiladi.

DNKning tuzilishi. DNK molekulasini birgalikda o'ng tarafga burilib, qo'sh spiral hosil qiluvchi ikkita polinukleotid zanjirlardan iborat. Bu zanjirlar bir-biriga antiparallel bo'lib, biri 3' uglevod bilan boshlanib 5' uglevod bilan tugallansa, ikkinchisi 5' uglevod bilan boshlanadi va 3' uglevod bilan tugallanadi. Purin va pirimidin asoslari spiral ichida joylashadi.

RNKning tuzilishi. RNK molekulasini bitta polinukleotid zanjiridan iborat. Tuzilishi, molekulasining katta-kichikligi, hujayrada joylashishi va bajaradigan vazifasiga ko'ra 3 xil RNK farq qilinadi.

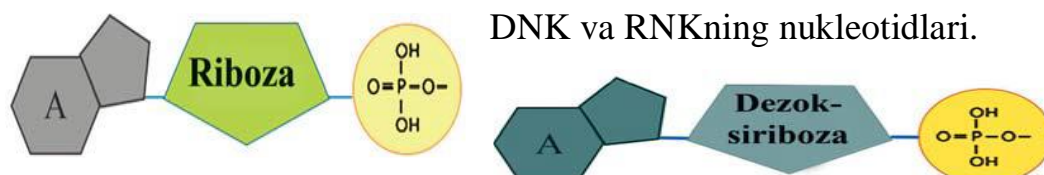



ATFning tuzilishi.

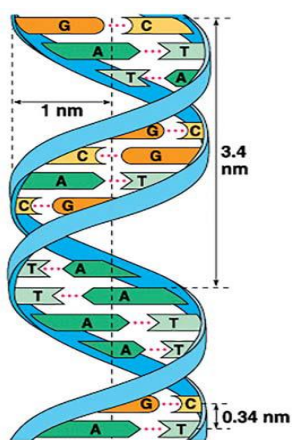
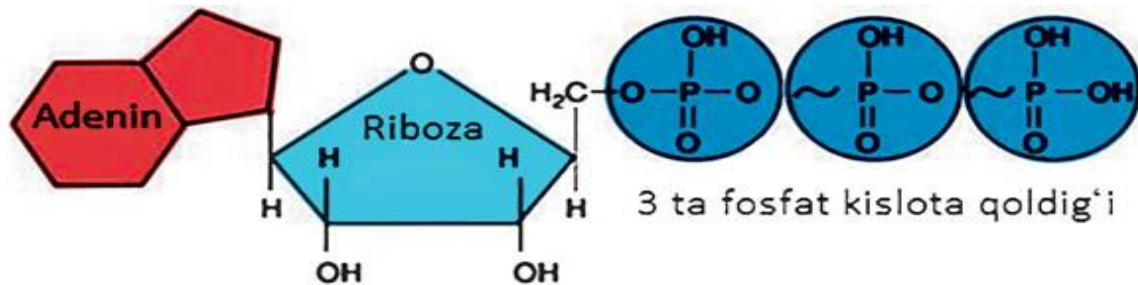

DNKning tuzilishi.

Mustaxkamlash uchun savollar:

TOIFALASH JADVALI

1-GURUH

2- GURUH

3-GURUH



Toifalash

	QOSILLAR	LIPIDLAR	UGLEVODLAR

Kichik guruhlarda Toifalash jadvali topshirig'ini bajarib bo'lgandan so'ng, guruhlar taqdimot qiladi.

Toifalash			
	OQSILLAR	LIPIDLAR	UGLEVODLAR

1. Gomopolimer va geteropolimer tushunchalarini izohlang.
2. Uglevodlar va ularning guruhlarini aytib bering.
3. Uglevodlarning funksiyalarini aytib bering.
4. Lipidlar va ularning guruhlarini aytib bering.
5. Lipidlarning funksiyalarini gapirib bering.
6. Biologik polimerlarning qanday guruhlarini bilasiz?
7. Aminokislotalarning tarkibi, tuzilishi va xossalarini gapirib bering.
8. Almashadigan va almashmaydigan aminokislotalarni izohlang.
9. Oqsil molekulalarining tuzilish darajalarini tushuntirib bering.
10. Oqsillarning funksiyalari nimalardan iborat?
11. Dezoksiribonuklein kislotaning tuzilishi, tarkibi haqida nimalarni bilasiz?

Guruhga topshiriq. **1-topshiriq.** DNK va RNKning umumiy jihatlari va farqlarini aniqlab, VENNA diagrammada aks ettiring.

2-topshiriq. Jadvalni to'ldiring.	DNK
RNK	
Xususiyatlari	
Funksiyasi	
Polipeptid zanjir	
Purin asoslari	
Pirimidin asoslari	

Uyga vazifa: Topshiriq-I Mavzusini Uglevodlar, lipidlar, oqsillar, nuklein kislotalarning tuzilishi o'qib, o'rganib kelish. A. Abdukarimov "Biologiya" 20-32 - betlar. A. Abdukarimov "Biologiya" 20-32 - betlar.

Adabiyot: Umumiy o‘rta ta’lim maktablarining 10-sinfi darslik: A. G‘afurov, A. Abdukarimov.

T/r	Foydalangan adabiyotlar ro‘yxati
1.	Biologiya. Umumiy o‘rta ta’lim maktablarining 10-sinfi uchun darslik: 1-nashr / Muallifl ar: A. G‘afurov, A. Abdukarimov, J. Tolipova, O. Ishankulov, M. Umaraliyeva, I. Abduraxmonova. – T.: «Sharq», 2017. – 240 b.
T/r	Mustaqil o‘qish uchun adabiyotlar
1.	O.Eshonqulov -T.: “Sharq”, 2009
2.	A.Abdukarimov. Biologiya Akademik litsey va kasb-hunar kollejlari uchun darslik. T.: “Sharq ”, 2014

FOYDALANILGAN ADABIYOTLAR RO‘YXATI:

- 1 hozir.org
- 2 fayllar.org
- 3 znanio.ru

ФИО авторов: Jizzax viloyati, Jizzax shahar

UZMUJF assistenti,

JDPI magistranti

To'uchiyeva Nodira

Jizzax viloyati, Sh.Rashidov tumani

23-umumta'lim maktabi

boshlang'ich sinf o'qituvchisi

Tojiqulova Maxfirat

Название публикации: «INNOVATIVE SOLUTIONS TO THE PROBLEMS OF FOREIGN LANGUAGE PRONUNCIATION IN GRADES 1-4»

Abstract: This article deals with the problems and difficulties in teaching and learning English pronunciation, reveals the effective ways of using technical aids in English classes.

Key words: pronunciation, tenseness, long and short vowels, intonation, monophthong, diphthong, triphthong, atmosphere.

Nowadays, with the development of techniques and technologies, the exchange of information is also accelerating and growing. Of course, the process of rapid flow of information does not bypass the younger generation. Various technical devices and multimedia devices are being produced for use. Such a convenient information system allows the younger generation, pupils and students to learn more than daily lessons more appealing. Multimedia, computer, which attracts the attention of students through the systematic use of technology and technical means in English lessons achieving effective results is being tested in practice.

We know that English is the second most widely spoken and studied language in the world. More and more people are learning this language. English as well is also the first digital information exchange language. In the age of rapid development, our country is young enough to be among other countries teaching English to the next generation is very important. The main goal of the article is to teach and learn

pronunciation analyzed the difficulties encountered and used technical tools in English lessons to reveal ways to organize the case.

The urgency of the subject is that he is now fluent in English in all fields as long as staff is needed, the language is up-to-date and technology teaching using is becoming increasingly important for teachers. English as we study it fluently and without any errors, especially without pronunciation defects to be mastered. The reason is that language is a communicative tool, typical of its use making mistakes can lead to problems between the speaker and the listener possible. If the speaker does not have the ability to pronounce correctly, his words and it seems insignificant that he has mastered grammar thoroughly and shared his knowledge and skills with everyone can not show.

The main goal of modern methodology is to provide students with knowledge about the sound structure of language not to give, but to teach to pronounce sounds and sound combinations with the correct tone requires the formation of phonetic knowledge, skills and competencies in students and should be developed. It is well known that a student can speak only if he or she has strong pronunciation skills can be used effectively as a means of communication. Acquisition of pronunciation norms of language speech is the basis of its activity and is important for its species. To the students there are a number of difficulties in teaching English pronunciation. These difficulties are reflected in the phonetic differences between the student's native language and English. The phonetic system of English is Uzbek when the teacher is teaching phonetics with the phonetic system requires constant consideration of differences in quantity, quality, intensity.

1. Quantitative difference. English vowels are pronounced short, long, and in Uzbek such sounds are rare. The long vowel sound changes meaning in English.

2. Qualitative difference. In English, vowels are divided into monoftong, diphthong, and trift minds. There are no such divisions in Uzbek.

3. Difference in terms of sharpness. In English, sounds are pronounced very differently from Uzbek.

English consonants are sharper and softer than Uzbek consonants differs in that the exchange event does not occur. Another approach to the process of teaching pronunciation is the natural law of language teaching based on. It is well-known that a child learns his mother tongue by imitating it in a natural environment. The child gradually develops the ability to listen to speech. Therefore, students should speak first work and develop listening skills, then pronunciation skills and competencies recommended. But keep in mind that pronouncing sounds is speaking, listening based on the integral action of the mechanisms. For example, we pronounce words in the process of doing so, we hear these words, that is, we pronounce them with listening control.

We correct our pronunciation errors and omissions with the help of listening control. The words pronunciation is not only a verbal act but also a listening act at the same time. According to S.I. Bernstein, we only hear sounds that we can pronounce correctly. Inadequate articulatory skills can lead to hearing loss. As a result, the student does not notice errors in their pronunciation, the pronunciation and the reader or the speaker speech does not understand the difference between sample speech. That's the way to teach a student to pronounce you need to be taught to understand the difference. In the process of teaching the student pronunciation, of course it is necessary to form and develop his ability to listen to speech. Improving students' ability to listen to phonemics and intonation in secondary schools should. Because without these abilities it is impossible to understand and pronounce speech. This underdevelopment of ability is phonological and intonational in students 'speech causes errors. For example, they do not distinguish between length and brevity, resulting in a word the content is misunderstood. Constantly teaching students to pronounce quickly and easily. It is recommended to teach proverbs and quick sayings.

It is well-known that a language environment is necessary for the development of oral skills and abilities. English the use of technical means in teaching pronunciation is effective. They are sounds, pronunciation, and intonation are easy and quick to learn. Technical means their importance as part of a complex learning system big. Because for a language environment to exist, the student must listen to the speech of others.

Audio and video the systematic use of materials makes this possible. Prepared for high school the content of such tools is part of the textbook material (dialogues, exercises) and others many materials (poems, songs, rhymes). Also English listening comprehension in teaching pronunciation, intonation and vocabulary, grammar, widely used in the development of speaking skills. Using them, different materials, for example, sounds, syllables, words, phrases, sentences based on microtexts, poems, songs exercises are performed. These are listening exercises, listening-simulation, listening-distinguishing exercises it can.

In audio, the speech of people of different ages, for example, the thin and thick voices of men and women, the voices of young or old, slow, medium and fast speeds. allows you to listen to the speech. Doing these exercises is a natural part of being a student prepares for the process. The student should be able to record his / her speech for observation and the teacher's can work independently without participation. This is an opportunity to improve your speaking skills and abilities makes it easier to form and correct pronunciation. Audio and video materials education allows you to individualize the process. They include all types of language material, phonetics, widely used in working with vocabulary, grammar, and at all stages of education: language material is used in the process of acquaintance, exercise and speech practice.

We use it to strengthen the mind, to form and test their skills and abilities. Among the technical tools listed above are DVDs for teaching English, computers and programs that can be used with them, on mobile phones we can add available dictaphones and discs. Among such discs is English CDs with a set of lessons developed by local speakers, English various movie and cartoon discs (with subtitles), English and American countries, insert English-language video discs about their geography, economic, political and social spheres, history, literature and people, customs, holidays possible. These discs can be used independently by students, learners and language learners possible.

Students are used to receiving and memorizing teaching materials method, methods, tools, depending on the circumstances. Of scientists says that usually only 10 percent of the text we read is remembered when we listen to it and 20, and 30 percent

when we watch it. Even if you see it If we listen, we get 50 percent of the lesson, and if we talk about it, it's 70 percent, and that's it. as long as we remember 90 percent of what we do. Whatever technique is used in language teaching, the teacher is all about it to know, to be able to use them, to teach students. Also from these tools know how to prepare for the lesson and prepare the material when using it necessary. The main purpose of using technical aids in lessons is to be clear, fluent and fluent in English is to make it easier to achieve flawless speech.As a final thought, we can say that the technical means are now in English effective in teaching correct pronunciation and communication, by many language teaching methods, but also in business, economics, widely used in key sectors of society such as politics.

After all, as our first President said, the future of our country, the future of our people, The prestige of our country in the world community depends, first of all, on how our children grow up and become human beings. We are so sharp we must never forget the truth.

References

1. Колесникова О. А. Ролевые игры в обучении иностранным языкам // Иностранные языки в школе. — 1989. № 4. — с. 38–42.
2. Гальскова Н. Д., Никитенко З. И. Процесс обучения иностранным языкам в начальной школе. // Иностранная литература в школе, 1994. №1
3. Weinreich U. Languages in Contact. – New York, 2007.

ФИО автора: Buxoro shahridagi Prezident maktabining
jismoniy tarbiya fani o'qituvchisi

Davronov Nuftillo

Название публикации: «JISMONIY TARBIYA VA SPORT DARSLARIDA ZAMONAVIY PEDAGOGIK TEXNOLOGIYALARDAN FOYDALANISHNING JIHATLARI»

Аннотация: Maqolada jismoniy tarbiya va sport darslarida zamonaviy pedagogik texnologiyalardan foydalanishning ahamiyati, dunyoqarash hamda tafakkur ko'lamini hosil qilish, jismoniy, ma'naviy va axloqiy sifatlarni shakllantirish bo'yicha ayrim tavsiyalar berilgan muxokama qilingan.

Калит so'zlar: sport, pedagogik texnologiyalar, uslublar, mezonlar, amaliy darslar.

Mustaqil O'zbekiston Respublikasida shakllanayotgan milliy istiqlol g'oyasi Respublika Konstitutsiyasida e'tirof etilgan insonparvar, demokratik, huquqiy davlat va jamiyatni barpo etish, shuningdek, ijtimoiy-iqtisodiy hamda madaniy rivojlanishning yuqori bosqichlariga ko'tarish, jahon hamjamiyati safidan munosib o'rin egallashga yo'naltirilgan ezgu maqsadlarni amalga oshirishga xizmat qiladi. Ushbu maqsadlarning ijobiy natijaga ega bo'lishi eng avvalo, yosh avlodga ilmiy bilimlar asoslarini puxta o'rgatish, ularda keng dunyoqarash hamda tafakkur ko'lamini hosil qilish, jismoniy, ma'naviy va axloqiy sifatlarni shakllantirish borasidagi ta'limiy-tarbiyaviy ishlarni samarali tashkil etishga bog'liqdir. Zero, yurtning porloq istiqbolini yaratish, uning nomini jahonga keng yoyish, ulug' ajdodlar tomonidan yaratilgan milliy-madaniy merosni jamiyatga namoyish etish, ularni boyitish, mustaqil O'zbekiston Respublikasining rivojlangan mamlakatlar qatoridan joy egallashini ta'minlash yosh avlodni xar tomonlama komil inson hamda malakali mutaxassis qilib tarbiyalashga bog'liqdir.

O'qituvchilar o'qitish uslublarini mujassamlashtirgan holda, mashg'ulotlar o'tkazishga tayyorlanishi, turli o'quv qurollaridan samarali foydalanishi hamda o'quv

rejasi va dasturlarini metodologiyasini ochib berishi lozim. Biroq, shuni unutmaslik lozimki, o'qitish va o'rgatish jarayonlarini boshqarish, mavjud o'quv vositalaridan samarali foydalanish va o'quv mashg'ulotlarida o'quvchilarga imkon qadar manfaatli bo'lishini ta'minlash va shu kabi boshqa ko'pgina vazifalar o'qituvchining zimmasiga to'liq yuklatiladi. Fanlarni o'qitishda yangi pedagogik texnologiyalardan foydalanish; o'qituvchi o'qitish va o'rgatish, shuningdek, mavjud imkoniyat va sharoitlardan unumli foydalanish uchun mas'ul shaxs hisoblanadi. Bu vazifani bajarish uchun o'qituvchi o'qitish jarayoni hamda o'qitiladigan fanlarning ilmiy va texnik jihatlarini to'liq bilishi lozim. Bundan maqsad shuki, o'qitish uslubi shunday yo'lga qo'yilsinki, bunda o'quvchilar o'qitilayotgan fanni to'liq o'zlashtira olishsin. O'qitish usullarining o'quvchilar talabiga mos kelishini aniqlashda o'qituvchi o'z dasturining quyidagi oltita asosiy tarkibiy qismini hisobga olishi zarur:

1. Rejalashtirish
2. Imkoniyat va sharoitlar
3. Uslublar
4. Faoliyatlar
5. Teskari aloqa
6. Nazorat

O'qitish uslubini aniqlash yo'llaridan biri bu yuqorida keltirilgan oltita omilning har biriga tegishli bo'lgan savollar ro'yxatini tuzishdir. Ta'kidlash joizki, har bir tarkibiy qism talablarining to'liq bajarilishini ta'minlash hamda unga amal qilish tanlangan o'qitish uslubining samaradorligini oshiradi.

O'qituvchi quyidagi o'qitish uslublaridan xabardor bo'lishi kerak:

- ishni bajarish bo'yicha ko'rsatmalar berib, o'qitish;
- maxsus kompyuter dasturlari yordamida o'qitish;

- ma’ruza qilib, o’qitish;
- namoyish qilish va tajriba o’tkazish;
- loyiha asosida ishlash;
- algoritm va turli tahlil uslublaridan foydalanish;
- holatni o’rganish;
- rol o’ynash, muhokama qilish va rag’batlantirish mashg’ulotlari;

Jismoniy tarbiya va sport darslarida o’qitish uslublarini mujassamlashtirgan holda, zamonaviy pedagogik texnologiyalarni qo’llash samaradorligini oshirish metodi va vositalari. Hozirgi kunda barcha pedagoglar singari jismoniy tarbiya o’qituvchilariga ham darslarni zamonaviy pedagogik talablar asosida tashkil etish, darsga innovatsion yondashuvni, o’quvchilarni mustaqil fikrlashga o’rgatishni dars davomida shakllantirish kabi ilg’or pedagogik texnologiyalardan foydalanishni talab etadi. Interfaol metod – ta’lim jarayonida o’quvchilar hamda o’qituvchi o’rtasidagi faollikni oshirish orqali o’quvchilarni jismoniy tarbiya va sport mashg’ulotlarida, bilimlarni o’zlashtirishini faollashtirish, shaxsiy sifatlarini rivojlantirishga xizmat qiladi.

Jismoniy tarbiya o’qituvchisi o’quvchilarning muayyan shart-sharoitlari darajasini bilsagina, ularning bilish va o’rganish faolligini oshirishga erisha oladi. Buning uchun o’quvchilarning interfaol o’quv mashg’ulotga tayyorlash, o’tilgan mavzuni o’zlashtirib olishlari, xamda o’quv mashg’ulotiga tayyorlanib kelishlari, dars jarayonida o’qilgan yoki tinglangan matn yuzasidan muhokamalar o’tkaza bilishlari, ijodiy , amaliy xarakterdagi topshiriqlarni osonlikcha bajarishlari zarur. Ta’lim jarayoni faqat o’qituvchi tomonidan boshqariladigan jarayon emas, u o’quvchilar faoliyati bilan ham chambarchas bog’langan. O’quvchining o’z-o’zini boshqarishi natijasida o’quv jarayoni faollashadi. Jismoniy tarbiya va sport darslarida o’quvchining o’z xatti-harakatini o’zi nazorat qilishi, yo’l qo’ygan xatolarini o’zi

aniqlashi va bartaraf etishi, mustaqil holda xulosalar chiqarishi, reproduktiv, qisman izlanuvchanlik va ijodiy topshiriqlarni bajarishda ishtirok etishi , o'quvchi faolligini oshiradi va uni amalga tadbiiq etilishiga samarali ta'sir ko'rsatadi.

Jismoniy tarbiya va sportning nazariy, amaliy darslarida, interfaol metodlardan foydalanishning afzalligi:

- 1.O'quvchilarni mavzularni chuqur o'zlashtirilishi;
- 2.O'qituvchi tomonidan o'quvchilarni nazorat qilishning qulayligi
- 3.O'quvchilarni qisqa vaqt ichida ko'proq malumot olishi
4. O'quvchilarni ko'nikma va malakalarini maksimal rivojlanishi ,

Xulosa qilib aytish mumkinki, interfaol ta'lim bir vaqtda bir nechta masalani hal etish imkoniyatini beradi. Bulardan asosiysi-o'quvchilarning muloqot olib borish bo'yicha ko'nikma va malakalari rivojlanadi, o'quvchilar orasida emotsional aloqalar o'rnatilishiga yordam beradi, ularni jamoa tarkibida ishlashga, o'z o'rtoqlarining fikrini tinglashga o'rgatish orqali tarbiyaviy vazifalarning bajarilishini ta'minlaydi.

FOYDALANILGAN ADABIYOTLAR:

- 1.Piraxunova F.N., Nazirov A.X. O'qitishning yangi pedagogik texnologiyalari. Uslubiy qo'llanma. –T.: "IQTISOD-MOLIYA". 2008, 3-48 bet.
- 2.O'zbekiston Respublikasida Kadrlar tayyorlash Milliy dasturi. "O'zbekiston", Toshkent, 1997 yil.
- 3.O'zbekiston Respublikasi Vazirlar Mahkamasining 2000 yil 16 oktyabrdagi "Oliy va o'rta maxsus ta'lim davlat standartlarini tasdiqlash to'g'risida"gi qarori.

ФИО авторов: *Omonov Mamatqobil Ismoilovich*

Biologiya fanlar nomzodi

Termiz Davlat Universiteti

Akmuradova Ayna Guvanchovna

Termiz Davlat Universitetining Magistri

Название публикации: «KIYIKO'T O'SIMLIGINING DORIVORLIGI»

ANNOTATSIYA

Jamiyatimizning jadal rivojlanish bosqichida aholi farovonligini oshirish uchun o'simlik xomashyolaridan oziq-ovqat, farmatsevtika, tibbiyot sohaslarida unumli foydalanish masalalarini hal qilish dolzarbdir. Hozirgi vaqtda dori-darmon ishlab chiqarish tarmog'ining dorivor vositalarini tabiiylashtirish va dorivor o'simliklar homashyosiga bo'lgan ehtiyojni qondirish dolzarb vazifalardan hisoblanadi. Butunjahon Sog'liqni Saqlash tashkilotining ma'lumotiga ko'ra, mavjud dori-darmonlarning 60% ni dorivor o'simliklar homashyolaridan olingan preparatlar tashkil etadi. Respublikamizda ham mahalliy dorivor o'simlikshunoslikni rivojlantirish sohasida ko'pgina ilmiy va amaliy ishlar bajarildi.

Kalit so'zlar: Kiyiko't, efir moy, dorivorlik xususiyat, qo'llash me'yorlari

Ma'lumki dunyo miqyosida farmatsevtika korxonalarida ishlab chiqarilayotgan dori vositalarining taxminan 60% i dorivor o'simliklar xomashyosidan tayyorlanmoqda. Ko'pchilik mamlakatlarda, shu jumladan, O'zbekiston Respublikasida farmatsevtika sanoatini jadallik bilan rivojlanishi bunday korxonalarining dorivor o'simliklar xomashyosiga bo'lgan talabini keskin ortishiga sabab bo'lmoqda. Kiyiko'ti balandligi 30-40 sm gacha yetadigan o'simlik bo'lib, poyasi ko'p, biroz egilgan ingichka, sernovdali, mayin tukchalar bilan qoplangan ko'p yillik o't. Barglari nashtarsimon, ponasimon, o'tkir uchli, tukli yoki momiq tukchalidir. Poya va novdachalari uchidagi gullari bandli, mayin tukchali bo'lib, to'pgul shaklida joylashgan. Gultojibargi 7-8 mm, och gunafsha rangli, xushbo'y, iyun

va iyul oylarida gullaydi, urug'i avgust, sentyabr oylarida yetiladi. O'zbekistonda 7 ta turi uchraydi. Kiyiko'ti tog'li rayonlarning asosan shimoliy va yon bag'irlardagi va toshli, soz va qo'ng'irsimon tuproqli joylarda, dengiz sathidan 2400 metr balandlikkacha bo'lgan joylarda tarqalgan. Ayniqsa u janubiy tog' yonbag'rlarida ko'p tarqalgan bo'lib, ba'zi joylarda keng maydonlarni egallaydi.

Kiyiko'tda triterpenglikozidlar, flavonoidlar, oshlovchi moddalar, kumarinlar bilan oksikumarinlar, aminokislotalar, vitaminlar jumladan tokoferol bor. Mahsulot tarkibida 0,96% efir moy, 1,04% flavonoidlar, 0,19% kumarinlar, 1,02% antotsianlar, 170 mg% vitamin C, 11,3% qandlar, 4,82% organik kislotalar, 0,67% ursol kislota, 3,40% polif enollar, 4,69% smolalar va boshqa birikmalar bo'ladi. Bu o'simlikda har xil mikroelementlar va makroelementlar(kalsiy, kremniy, alyuminiy, temir, magniy, molibden, xrom) bor.

O'simlikning tindirmasi yurak nevrozida, erta klimaksda, yoshga oid revmokarditda, qon aylanishi izdan chiqqanda, yurakning ishemik kasalligi, koronar aterosklerozda, bosh og'rig'ida, miokarditda minerallar almashinuvini tiklashda yordam beradi. Shuningdek kiyiko'ti tindirmasidan nafas maromini yaxshilash, aritmiyani davolash kabi maqsadlarda ham foydalanish mumkin.

Balg'am ko'chishi qiyin bo'lganda, qon bosimini tushirishda o'simlik barglari ozgina asal bilan damlab ichiladi. Asabni tinchlantirishda, ayrim teri xastaliklarida zararlangan sohani yuvish uchun dorivor isiriq bilan qo'shib qaynatiladi va suzib ishlatiladi. Yuragi xasta bemorlarga esa kiyiko'tga honyalpiz qo'shgan holda qabul qilish tavsiya qilinadi.

Davo maqsadlarida o'simlikning poyasi, barglari, ildizi, gullari ishlatiladi. Ammo shuni unutmaslik kerakki, kiyiko'ti o'zining shifobahsh hususiyatlarini yo'qotmasligi uchun uni tabiatdan yig'ib-terish talablariga rioya qilish zarur. Ma'lumki, kiyiko'ti tarkibidagi shifobahsh omillar giyohning ayni gullash paytida ko'payadi. Bu iyul oyining oxiri, avgust oylari boshiga to'g'ri keladi. Shu paytda giyohni kerak miqdorda o'rib olib, soya-salqin, havoli joyda quritsa foydasi yahshi bo'ladi. Ummuman qon bosimi yuqori bo'lgan kishilar o'lanning quritilgan

barglarini choyga qo'shib damlab ichib tursa bosimni bir me'yorda ushlaydi. O'simlik jiddiy nojo'ya ta'sirlar bo'lmagan o'simliklar guruhiga kiradi. Faqatgina gipotoniya(arteriyalarda qon bosimi past bo'lishi) va teri kasalliklarida (allergiyada) kiyiko'tini qo'llashda ehtiyot bo'lish kerak. Uni me'yoridan ko'p ichish qon bosimi tushishiga olib kelishi mumkin. O'simliklarga allergiyasi bo'lmagan insonlar bu o'simlikdan bemalol choy va ziravor sifatida organizmni sog'lomlashtirishda ishlatsalar bo'ladi. Gipertoniklar qon bosimi odatdagi turg'un me'yoridan past bo'lganda kiyiko't choyini qabul qilmaganlari maqul. Shuningdek homiladorlik davrida ko'p istemol qilish tavsiya qilinmaydi.

Miqdor va me'yorlar. Revmatizm asoratlari kuzatilgan bolalarga kiyiko'ti damlamasini berganda yer ustki qismidan tayyorlangan homashyoning 3 osh qoshig'i olinadi va maydalanadi. So'ng 0,5l qaynoq suvga damlanadi, kuniga 3 mahal 2 osh qoshiqdan qabul qilinadi.

Kattalarda nevroz, ichak sanchiqlari kuzatilsa, ishtaha yo'qolsa quritilgan kiyiko'tini maydalab 250ml suvda 3-4 daqiqa qaynatib tindirilgach, kuniga 4 marta 1 osh qoshiqdan ichiladi. Gipertoniyani davolashda 3 osh qoshiq homashyoni 0,5 l tibbiyot spirtiga solib, 10 kun davomida tindirib qo'yiladi. Keyin yarim piyola suvga 25 tomchidan qo'shib kuniga bir marta ichiladi. Kiyiko'ti damlamasi yallig'lanish jarayonlariga qarshi yahshi samara beradi, bir choynakka 1 osh qoshiq quritilgan o'simlikni damlab, 20 daqiqa tindirilib olinadi va kun davomida och qoringa bir piyoladan ichib yuriladi. Bu damlama bilan revmatizm, podagra, tish og'rig'i va milk kasalliklarini ham davolash mumkin.

Bod kasalligida va bo'g'im og'riqlarida 2 osh qoshiq quritilgan kiyiko'ti xomashyosini 1 stakan qaynoq suvga damlanadi. Keyin bu damlamani past olovda 20 daqiqa qaynatiladi. So'ng olovdan olib 45 daqiqa sovutiladi va qaynab sovigan suv qo'shib oldingi miqdoriga keltiriladi. Tayyor bo'lgan suyuqlikka bintni ho'llab og'riqli bo'g'implarga ishqalab artiladi, 2-3 marta muolaja qilingandan keyin foydasi sezila boshlaydi. Og'riq to'liq barham topguncha bu muolaja har kuni amalga oshiriladi.

Foydalanilgan adabiyotlar

1. Q.Jumayev “ Surxon-SHerobod vohasining yovvoyi o’suvchi efir moyli o’simliklari “ monografiyasi. 1974-yil.
2. Xojimatov Q. Olloyorov K. “ O’zbekistonning shifobaxsh o’simliklari va ularni muhofaza etish” “Toshkent” “Fan” 1990-yil.
3. Xolmatov X.X, Qosimov A.I “ Dorivor o’simliklar”, “Ibn Sino”1994-yil.
4. Total polyhenolis (flavonoids) content and antioxidant capacity of different *Ziziphora clinopodioides* Lam.extract/S.Tian, Y.Shi,X Zhou et al//Pharmacogen.Mag.-2011.-Vol.7-P.65-68.
5. Keshavarzi, M./Morphological anatomical studies on *Ziziphora clinopodioides*.Lam.(Labiatae)/ M.Keshavarzi,R, jahandideh, Z.N. Bokae//Pak.J.Biol.Sci-2008.-Vol.1.-P.2599-2605.

ФИО автора: Denov tadbirkorlik va pedagogika institute Pedagogika fakulteti
Boshlang`ich ta`lim va sport tarbiyaviy ishi yo`nalishi 1-kurs magistranti *Toshtemirova
Maftuna Karimovna*

Название публикации: «BOSHLANG`ICH SINFLARDA ESTETIK TARBIYANI
RIVOJLANTIRISHDA O`QUVCHILARDA VATANPARVARLIK TUYG`USINI
SHAKLLANTIRISH»

Annotatsiya: boshlang`ich sinf o`quvchilariga estetik tarbiya bilan birgalikda
vatanparvarlik tuyg`usini shakllantirishning ilmiy va amaliy ahamiyatini o`rganish.

Kalit so`zlar: Vatanparvarlik, tuyg`u, estetika, atrof-muhit, buyuk, ajdodlarimiz,
oila.

Vatanparvarlik tuyg`usi kishining o`z Vatani va uning tabiatiga, xalqiga, xalqining
o`tmishdagi va hozirgi qahramonligiga, tili va san`atiga bo`lgan otashin
muhabbatini ifodalaydi. Qadim zamonlardan buyon xalqning o`z Vataniga
muhabbati qo`shiqlarda, ertaklarda va sharq mutafakkirlarimizning nodir asarlarida
tarannum etib kelinadi. Vatanga muhabbat tuyg`usi insonlarni har doim mehnat
qahramonligiga, xalqning baxt- saodati uchun kurashga undaydi. Vatanparvarlik –
tug`ma tuyg`u emas. SHuning uchun ham boshlang`ich sinflarda bu tuyg`uni
tarbiyalashga muhim o`rin berilgan. Vatan haqidagi boshlang`ich bilimlar bolalarda
ularning hayotiy tajribalari zaminida, tevarak- atrofdagi hayot to`g`risidagi muayyan
tasavvurlari asosida hosil bo`ladi. Ilk maktabgabkelgan o`quvchida vatanparvarlik
va vatanga muhabbat tuyg`usini bevosita tabiat va atrof muhitni asrash, atrofni
chiroyli daraxt va gullar bilan to`ldirish, ularni payxon qilmaslik va shu kabi bir
qancha tabiatga bo`lgan mehr va muhabbat tuyg`ulari orqali singdiriladi. Ularda
bevosita tabiiatga bo`lgan mehrlari orqali o`zlari bilmagan holda estetik tarbiya ham
bevosita shakllantiriladi va shakllanib boradi.

Vatan - har bir kishida o`z uyiga, tug`ilib o`sgan yurtiga, eng yaqin kishilari ota-
ona, aka- uka, opa- singillariga bo`lgan munosabatida aks etadi. Bolani
vatanparvarlik ruhida tarbiyalashning individual shakllari asosan oilada amalga

oshiriladi. U yoki bu masalada hal qiluvchi rolni oila o'ynaydi. Shuning uchun o'qituvchi o'quvchilarning oilalari bilan yaqin hamkorlikni yo'lga qo'yishi, ota-onalarni bolalarni vatanparvarlik ruhida tarbiyalash jarayoniga jalb qilishi kerak va bu jarayonda har bir vatandoshimiz oilada sog'lom va vatanparvar muhitni yaratishi va bu muhitda sog'lom va komil insonni tarbiyalab voyaga yetkazib borishi har bir oila azosining oldida turgan muhim masalalardan biri bo'lib hisoblanadi.

Shunday qilib, ta'lim muassasasida vatanparvarlik ishining muvaffaqiyati o'qituvchilarning axloqiy psixologik xarakteriga, ularning psixologik, pedagogik va kasbiy tayyorgarligiga, o'z vazifalariga munosabatiga, shuningdek, o'quvchilarning ota-onalari bilan samarali hamkorlik qilish qobiliyatiga bog'liq. Prezidentimiz Shavkat Mirziyoyev "Bukilmas iroda va jasorat namunasini amalda namoyon etib, o'z hayotini aziz Vatanimizning har tomonlama ravnaq topishi, bugungi tinch va osoyishta kunlar uchun jonini fido qilgan ajdodlarning muqaddas xotirasini yod etib, ezgu ishlarini davom ettirish, safimizda yurgan keksalarni e'zozlash — odamiylikning eng oliy mezoni va bizga tinchlik, omonlik kerak, deb yashaydigan bag'rikeng va oliyjanob xalqimizga xos azaliy qadriyatdir", - deb xalqimizning necha asrlardan buyon yagona orzu — ona — Vatan sog'inchi bilan yashaganini juda to'g'ri ta'kidlaydilar. Kelajakda buyuk davlat darajasiga ko'tarilish maqsadi yo'lida intilayotgan O'zbekiston Vatani — xalq hayoti, turmush tarzi, urf- odatlari, ma'naviy qadriyatlarini o'zida mujassamlashtirmoqda. Vatanparvarlik — bu ona zaminga bo'lgan muhabbat, uni sevish, e'zozlash. Uning ravnaqiga har bir fuqaroning o'z hissasini qo'shishga erishish. Vatanparvarlik - bu ona- Vatan, mustaqil O'zbekiston tushunchalarini o'z ongiga singdirish va unga sodiq bo'lishga erishish.

Vatanparvarlik - bu Vatanimiz xalqiga, uning an'alariga, tili va madaniyatiga muhabbat va hurmat bilan qarash hamda uni rivojlantirishga o'z xissasini qo'shish, uning haqiqiy jonkuyari bo'lish. Vatanparvarlik — bu o'zbek xalqining qadim-qadimlardan Turon, Turkiston deb atab kelingan ko'xna zaminning tarixini bilishga erishish. Vatanparvarlik — bu o'zbek xalqining madaniy meroslari hisoblangan madaniyat, san'at, me'morchilik yodgorliklarini asrab — avaylash va ularning tarixi

hamda bugungi kundagi ahamiyatni bilish. Vatanparvarlik - bu o'z millatiga, onayeriga, imoniga sodiqlikdir. Vatanparvarlik – bu sog'lom kuchlar, sog'lom tafakkur egalari, dini, imoni pokizalidir. Vatanparvarlik – bu Vatan oldidagi mas'uliyat, millat manfaati bilan yashash. Vatan taraqqiyoti, milliy obro'siga hissa qo'shish, foyda keltirish, fidoyilik, halollik bilan mehnat qilish, xalqning shon –shuxrati va manfaatini o'ylash, insonparvar bo'lish demakdir. Vatanparvarlik – bu har bir kishining o'z xalqiga bo'lgan fidoyiliklari va xalq dardini o'z dardlaridek o'ylab yashash, O'zbekistonning buyuk davlat bo'lishiga hissa qo'shishdir. Vatanparvarlik – shaxsni axloqiy shakllantirishning eng muhim tarkibiy qismi hisoblanadi. SHuning uchun ham bolalarda vatanparvarlik tuyg'usi go'daklikdan boshlab shakllantirilsa, u so'nggi nafasgacha boqiy bo'ladi.

Foydalanilgan adabiyotlar ro'yxati

1. <https://lex.uz> Toshkent sh. 2017-yil 4-aprel, PQ-2865-son
2. O'zbekiston Respublikasining Kadrlar tayyorlash milliy dasturi "Barkamol avlod — O'zbrkiston taraqqiyotining poydevori"— Toshkent. Sharq 1997-y.
3. Tursunova.O "Oilada bola tarbiyasi" Toshkent 1995-y
4. WWW.Google.uz
5. Ziyonet.uz

ФИО авторов: Fergana "Temurbek school"

military academic lyceum English teacher

Kuchkarova Kamila Mirojiddinovna

Axunova Zarrina Raxmatovna

Otajonova Barno Sobirjonovna

Название публикации: «TARJIMA VA UNING PRAGMATIK MUAMMOLARI»

Har bir til o'z hususiyatiga ega ekan, har bir millat ham turli voqea xodisaga nisbatan o'z qarashlariga, munosabatlariga va hulolariga egadir. Millatlarning voqea hodisaga turlicha qarashlari esa tarjimada bir qator muammolarga olib kelishi mumkin. Ayniqsa bu kabi muammolarni badiiy asar tarjimasida ko'plab kuzatishimiz mumkin. Misol tariqasida gapiradigan bo'lsak bir voqea hodisa bir millat uchun oddiy bir holat bo'lsa ikkinchi millat uchun esa bu katta fojeadir.

Pragmatik ma'no u yoki bu fan – texnika sohasi vakillari uchun yozilgan manbalarda kam o'zgarishga uchraydi. Chunki ular fan bo'yicha fan ma'lumotlarga ega bo'ladilar. Bunday ma'lumotlar turli tillarda so'zlashuvchi olimlar tomonidan bir xil tushuniladi. Matnlarda asosan o'lchov birliklari, maxsus nomlash nomenklaturasi va firmalar nomlariga e'tibor qaratiladi.

Asliyatdagi matnning janr va stilistik xususiyatlariga ko'ra, tarjimaning ikkita funktsional turlari farqlanadi: 1) badiiy tarjima va 2) informativ (maxsus) tarjima. Badiiy tarjimaning vazifasi badiiy estetik va yoki poetik vazifa bo'lib, uning maqsadi, o'quvchiga estetik ta'sir ko'rsatishdir. Informativ tarjimadan farqli o'laroq badiiy tarjimada erkinlik, mazmuni maksimal darajada ifoda etishdan chekinish xolatlari mavjud bo'ladi.

U vafot etdi.

Dunyoni tark etdi.

He died

Tarjima pragmatikasidagi muammolardan eng ko'p uchraydigani maqol va matallarning tarjimasiga oid bo'lganidir. Qisqacha qilib aytganda maqol va matallarda bir millatning urf – odati, yashash tarzi, dunyo qarashi va umuman olganda aynan bir millatning kelib chiqishi yashaydi, tarjima jarayonida esa bir millatda bor tushuncha ikkinchi bir millatda mavjud emasligi yoki to'g'ri kemasligi muammoni keltirib chiqaradi.

Janrlariga ko'ra badiiy tarjimaning quyidagi ost turlari mavjud: she'riy tarjima, pesalar tarjimasini, satirik asarlar tarjimasini, proza asarlari tarjimasini, qo'shiq

matnlari tarjimasida tarjimon muallifning raqibiga aylanadi, degan naql bor. Professor M.Xolbekov ta'biri bilan aytganda. Tarjimon ona tilida asl nusxa matniga hamohang she'r yozsa bo'ldida qabilidagi tushunchani bermaydi".

Tarjima jarayonida tarjimon manba tilida yozilgan asar faqatgina o'zining o'quvchilari uchun yozilganligini unutmasligi kerak, tarjimon shunday unsurlarni inobatga olib tarjima qilsagina tarjima mutloq tarjima sirasiga kira oladi.

Vazifasi u yoki bu ma'lumotlar haqida xabar berishdan iborat bo'lgan tarjima matnlari informativ tarjima deb ataladi. Bunday matnlar sirasiga ilmiy, ish yuritish, ijtimoiy – siyosiy, maishiy xususiyatga ega matnlar kiradi. Xususiyatlariga ko'ra ular ilmiy – texnika materiallari tarjimasida, rasmiy – ish materiallari tarjimasida, siyosiy – publitsistik gazeta - axborot materiallari tarjimasida kabi turlarga ajratiladi.

Ilmiy – texnik stiliga xos xususiyatlar bu mantiqiylik izchillik, aniqlik, tushunarlilik kabilardir. Bu stilga xos terminlar, ya'ni maxsus leksik birliklar mavjud. Bunday terminlarga bir ma'nolilik, aniq ifoda xos bo'lib ular emotsionallik, ifodalilik xususiyatlaridan yiroq turadi. Masalan, elektron lampalarning barcha turlari electrode deb nomlanib, elektrodlar soniga ko'ra ular diode, triode, tetrode, pentode, hexode deb atalgan.

-Ite, - ate suffiksli kimyo terminlari tuzlarni, - ic, ious esa kislotalarni ifoda etadilar. Ilmiy – texnik matnlarda maxsus grammatik shakllarning xosligini ham tarjimon bilishi shart: aniqlovchi ergash gap o'rnida sifatli aniqlovchi (- ible, - able, - ive) aniqlanishdan keyingi o'rinda kelib almashinishi: the materials available, konkret detallar oldida the ni kelmasligi, though, although, - sa ham, sa – da va boshqalar.

Gazeta – axborot stili ma'lum ma'lumotlarni aniq bir pozitsiyadan kelib chiqqan xolda keng xalq ommasiga etkazishdan iborat bo'ladi.

Siyosiy terminlar ham gazeta stiliga xosdir. Bu stilda ko'p ma'noli terminlar, sinonim – terminlar, qisqartma termin va nomlar ko'p uchraydi. Qiyoslang: State – shtat davlat Congressman – representative, regulations, rules, constitution, statutes, charter (ustavlar).

Mafkuraviy jihatdan idealistic so'zi salbiy va ijobiy ma'no kasb etishi mumkin. Bu matnning g'oyaviy yo'nalishga bog'liq ravishda idealizm (materializmga qarshi dunyo qarash) ideals (ideallar) yuksak ideallarga hizmat qilish (ijobiy) ma'nolarda qo'llanishini tarjimon bilish kerak.

Ism va nomlar bu stilda ko'p qo'llanadi, bu axborotlarni aniqlashtiradi. Masalan, inglizlarga Park lane – ko'cha, Piccadilly circus – maydon, a Columbia picture – kinokompaniya ekanligi ma'lum esa – da, boshqa til egalariga bunday emas. Turli tashkilot, idora, partiyalarning qisqartma nomlari gazeta tilida ko'p qo'llanilishi

ko`p uchraydi: masalan UNO – BMT, CIS – MDX, DD – defense department, RLS – Robert Luis Stevenson.

Gazeta stilida kitobiy, so`zlashuv, rasmiy va boshqa stillarga xos so`zlar matn yo`nalishiga bog`liq ravishda ko`p uchraydi. Buni tarjimon doimo yodda tutmog`i zarur.

Tayyor nutq formullari axborotlar manbaini ko`rsatib kelmaydi: It is reported it is claimed, our correspondent reports from, according to well – informed sources kabilar tarjimon gazeta sarlavhalarida fe'l zamon formalari ko`p qo`llanishi haqida ham tasavvurga ega bo`lishi lozim. Yaqinda sodir bo`lgan voqea, hodisalar uchun hozirgi tarixiy zamon (Aldington dies 70), o`tmishda sodir bo`lgan voqealar uchun past indefinite (Husband disappeared two years ago), kelgusi voqealar uchun infinitiv qo`llanilishini (North Korea to resume testing) bilishi maqsadiga muvofiq bo`ladi.

Funksional stillarga xos matnlar ifoda yo`li, usullari, leksik birliklar ko`lami va o`ziga xosliklariga ko`ra bir – biridan farq qilar ekan. Bu farq tarjimon oldidagi burch va mas'ulligini yanada oshiradi, chunki matn adekvatligi va ma'lumotning to`g`riligiga aynan u javobgardir.

Pragmatik nuqtai nazardan tarjimaning quyidagi besh turini farqlash mumkin: 1) amaliy tarjima, 2) o`quv jarayonida amalga oshiriladigan tarjima, 3) namunaviy tarjima, 4) nashr etilgan tarjima, 5) eksperimental tarjima.

Amaliy tarjima sinxron, izchil (og`zaki) va yozma tarjimalarni o`z ichiga oladi. O`quv jarayonidagi tarjima tilning og`zaki, yozma ko`nikmalarini o`stirishga hizmat qiladi. Uni didaktik tarjima deb ham atash mumkin. Uning eng asosiy maqsadi til o`rganuvchilarni tarjimaga emas, chet tiliga o`rgatishdan, chet tilidagi matnni lug`atsiz tushunishga o`rgatishdan iborat. Rasmiy nashr etilgan har qanday tarjima matni nashr etilgan tarjima turiga kiradi. Ular sirasiga badiiy va informativ harakterdagi tarjima matnlari kiradi. Ular o`qish, ma'lumot olish, tanqidiy taxlil, taxlil ob'ekti sifatida qiyoslashga hizmat qiladilar.

Eksperimental tarjima asosan tarjimaga oid muammolarni tajribadan o`tkazib, sinab ma'lum ilmiy nazariy xulosalarga kelish bilan bog`liq tarjima turidir. Bu zamonaviy texnologiyalar yoki bevosita kuzatuv – taxlil asosida amalga oshiriladi.

Foydalanilgan adabiyotlar ro`yxati.

1. Бурунов Ж. Инглиз ва узбек тиллари қиёсий грамматикаси. Тошкент, «Ўқитувчи» 1973.

2. Аракин В. Д. Сравнительная типология английского и русского языков. М, 1990.
3. Юсупов Ў. Инглиз ва ўзбек тилларининг чоғиштира лингвистикаси. Тошкент, Академнашр, 2013
4. Бархударов Л.С. Язык и перевод. М., 1975.
5. Швейцер А.Д. Теория перевода: статус, проблемы, аспекты. – М.: Наука, 1988.
6. Левицкая Т.Р. Фиттерман А.М. Проблемы перевода М., 1976
7. Саломов Г. Таржима назарияси асослари. - Т., 1990.

ФИО автора: *Urinova Sitorabonu Baxtiyerovna*

Buxoro Shahar Prezident maktabi

Pedagog filolog

Название публикации: «“QISASI RABG’UZIY” ASARINING O’RGANILISH TARIXI»

Annotatsiya: Maqolada “Qissasi Rabg’uziy” asarining o’rganilish tarixi hamda misol tariqasida qissasi (fasli) tahlil qilingan.

Kalitso‘zlar: “Qissasi Rabg’uziy”, Qur’on, Qissas ul anbiyo, , «Hud alayhissalom».

Annotation: The article analyzes the history of the study of "The Story of Rabguzi" and the story (chapter) as an example.

Keywords: "The story of Rabguzi", "Qur'an", "The story of ul Anbiya", "Hud alayhissalam".

XIII asr oxiri va XIV asr boshlarida yaratilgan nasrning yirik namunalaridan biri “Qisasi Rabg’uziy” asaridan o’rin olgan hikoyatlar, rivoyat, naqlarga Qur’on va boshqa diniy kitoblardan, tarix asarlari va turli xalqlardan kirib kelgan afsona va rivoyatlar ham zamin bo’lib, ular turkiy epik traditsiya ta’sirida yangi mohiyat va xususiyat kasb etdi.

Men bu maqolamda bu asarning tarixi, diqqatga sazovor joylariga urg’u berib o’tmoqchiman:

Darhaqiqat, “Qisasi Rabg’uziy”dagi hikoyatlarning manbalari yuzasidan olib boriladigan izlanishlar masalasi tarixini kengroq tasavvur qilishga imkon beradi. Rabg’uziy o’zbek mumtoz adabiyoti tarixida alohida mavqe qozongan adibdir. Uning asl ismi Nosiruddin bo’lib, Xorazmning Raboti o’g’uz degan joyida tug’ilgan. Rabg’uziy «Qissasi Rabg’uziy» asarining muqaddimasida otasi Burhoniddinning O’g’uz Rabotining qozisi bo’lganligini aytib o’tadi. Asarda bu haqda: «... bu kitobni tuzgan, toat yo’lida tizgan, ma’siyat yobonin kezgan, oz ozuqlug’, ko’p yozuqlug’ Rabot o’gsuzining qozisi Burhon o’g’li Nosiruddin...» deb qayd etilgan. Asar Nosiniddin To’qbo’g’aning topshirig’i asosida yozilgan. Muallif uni «... yigitlar arig’i (poki), ulug’ otlig’, qutlug’ zotlig’, ezgu xulqlig’, islom yorig’liq, mo’g’ul sanilig’, musulmon dinlig’, odamiylar inonchi, mo’minlar quvonchi, himmati adiz (yuksak), aqli tengiz beg» deb ta’riflaydi.

Nosiruddin To’qbo’g’abekka bag’ishlangan she’riy madhiyada uning «arslon mengizlik surati», «koerklug sifatlig’ surati», «tuz so’zlayur so’zni uqa» singari sifatlari keltiriladi. Rabg’uziyning boshqa asarlari haqida ma’lumotlar yo’q.

Qissalar asosini tarixiy voqealar tashkil etadi. Ular o'z ildizlari bilan «Qur'on» va «Hadis»larga, tarixiy manbalarga, xalq og'zaki ijodiga borib taqaladi. Ammo bularning hammasi birinchi navbatda, Rabg'uziy badiiy tafakkuri mevalaridir. XIII-XIV asr o'zbek adabiyoti Mo'g'ul istilosining, dahshatli hukmronlikning og'ir natijalari oqibatida yuz bergan ijtimoiy-siyosiy ahvolga qaramasdan, janr rang-barangligi bilan taraqqiy etib borganligi diqqatga sazovordir. Shu jumladan nasr ham adabiy jarayonning boyligiga aylandi. XIII asr oxiri va XIV asr boshlarida yaratilgan «Qisasi Rabg'uziy», «Nahjul farodis» kabi asarlari shu davr mahsullari bo'lgan nasriy yodgorliklardir. «Qisasi Rabg'uziy» asari masalasiga kelganda shuni aytish kerakki, u garchi anbiyolar to'g'risidagi majmua bo'lsa-da, sof diniy ruhdagi asarlardan farqli ravishda, o'zida dunyoviy mayllarning, xalq og'zaki ijodiga xos badiiy fantaziya tasviri ko'lamining kengligi bilan ajralib turadi.

Manbalarda «Qisasi Rabg'uziy»ning XIV asrning diqqatga sazovor adabiy yodgorligi sifatida talqin etilishi uning o'zbek adabiy tilini o'rganishda o'z o'rnini va ahamiyatini borligini ko'rsatadi. Asar tradision kirish bilan boshlanib, so'ng kitobning yozilish sababi, avtorning o'zi haqida xabar beruvchi qisqacha so'z boshi keladi. Asar yetmish ikki qissadan iborat bo'lib, ularning hajmi, kompozision tuzilishi turlichadir. Qissalarning ba'zilari o'zaro ichki fasllarga – qismlarga bo'lingan. Goho shunday o'rinlar uchraydiki, bir qissa ichida uning mazmunini to'ldiruvchi tamoman yangi mazmundagi mustaqil rivoyat keltiriladi.

Shuni ham aytish kerakki, qo'lyozmaning ba'zi bir nusxalarida «**Qisas ul-anbiyo**»ning avval arab tilida ekani, keyin fors tiliga tarjima qilingani, so'ngra unga (Rabg'uziyga) turkiy tilda yozish topshirilgani aytiladi. Darhaqiqat, muallif sanab o'tganlardan ko'rinib turibdiki, anbiyolar haqida anchagina manbalar mavjud bo'lgan. Rabg'uziy o'sha tayyor qissalar xoh arab tilida, xoh fors tilida bo'lsin, ular asosida o'zbek tilida «Qisasi Rabg'uziy» (yoki «Qisas ul-anbiyo»ni) yaratadi. Payg'ambarlar haqidagi qissalar Rabg'uziyning olam va odam haqidagi qarashlarini badiiy jihatdan ifodalash uchun vosita bo'lgan. Ularda adib olamning yaratilishi, tabiat va jamiyat hodisalari, insoniy munosabatlar borasida fikr yuritadi. Qissalarning ko'pi qahramon haqidagi muayyan xabar bilan boshlanadi, so'ng she'riy madh, keyin asosiy voqealar bayoni keladi, Ba'zi qissalar ichida yana mustaqil hikoya, rivoyat va naqlar ham bor. Masalan, Yusuf qissasida bir necha hikoya, latifa, bayt, g'azal va boshqa janr namunalari uchraydi. Amrno ular asarda olg'a surilgan asosiy g'oyaviy-badiiy maqsad bilan yaxlitlikni tashkil etadi.

Misol sifatida «Hud alayhissalom» qissa bilan tanishish mumkin.

Qissa Hud alayhissalomning ta'rif bilan boshlanadi. So'ng she'riy tavsif beriladi. Undan keyin payg'ambar haqidagi umumiy tasavvurlar bayon etiladi:

“Od-maliklarning oti”, temishlar. “Ham ul qavmning oti”, temishlar. “Ham ul elning ot”, temishlar. “Ularning otasining oti”, temishlar. Od ibn Ivaz ibn Eram ibn Som ibn Nuh alayhis-salom turg’u yerlari Ahnoq qavmdin teblar bo’lur. **Hud ultabalarg’a og’ib ularni imong’a**, islomg’a da’vat qilur edi. Ular Hudni tebadin qo’zi solib: “San bizni tengrilarimizdan ayirg’alimu kelding?” tedilar. Qamug’ uzun bo’ylug’ erdilar. To’rt yuz qari bo’zlari bosh uza sekrib azoqlarin tepsalar tizlaringga tegi ko’mulur erdi. Kuchlaringga, bo’zlaringga yarashu butlar qildilar. “Biztak kuchluk bormu?” tedilar. Butlar qildilar, uch yuz qari, qamug’ oltindin, kumushidin. Hud ularg’a aydi: *Ya qavmu-u’budu llaha ma lakum min ilohin g’ayruhu*, qabul qilmadilar. Aydilar, qo’ni so’zruk ersa azob keltirgil, ko’raling. Hud aydi: “Azob kelgusin mavlo bilur”.

Buning ma’nosi quyidacha:

To’qqiz yoshlarida Alloh taoloning amri bilan Od qavmiga keldilar . Bu paytda Turkiston - u Arabiston butparast , Hindiston gov parast (sigirga sig’inuvchi) va majusiy edi . U kishi Od qavmini da'vat qilar , ular bu kishini masxara etar edilar . Od qavmining xalqi nihoyatda ulkan gavgdali odamlar edi . « Men payg'ambarligimga , Allohning birligiga ishonimga » , deb da'vat qilar edilar . « Agar iymon keltirmasangiz , Alloh taolo sizlarga qattiq azob yuboradi . Baland va baquvvat qomatlaringizga , pul va mollaringizga ishonmang , yomon fe'l va kufr - isyonlaringizga tavba qiling . Qilgan gunohlaringizga pushaymon bo'linglar . Farmoni ilohiyga bo'ysuninglar » , deb gapirdilar , hech foyda bo'lmadi . Kofirlar aytar edilarki : « Bizni qo'rqitib , butlarimizdan ayirmoqchi misan , hargiz yuz o'girmasmiz » . Qirq yetti yil da'vat etdilar , hargiz qabul qilmadilar

Ko’rinib turganidek, Rabg’uziy nasrda nihoyatda sodda, lo’nda, tushunarli va ta’sirchan ifodasini topa olgan. Shuning uchun ham bu asar asrlar davomida qo’ldan tushmay o’qildi.

FOYDALANILGAN ADABIYOTLAR:

1. Rabg’uziy, Nosiruddin Burhoniddin. Qisasi Rabg’uziy. 1 kitob – Toshkent: Yozuvchi, 1990.
2. Nosiruddin Burhonuddin Rabg’uziy. Qissasi Rabg’uziy – Toshkent: Yoshlar nashriyot uyi, 2018.
3. Safarova H.A. Rabg’uziyning “Qissai Yusuf Siddiq alayhissalom” asari manbalari va g’oyaviy-badiiy tahlili.
4. www.ziyo.uz.
5. www.ziyonet.uz.

History of the study of "Qisasi Rabguziy"

Urinova Sitorabonu Bakhtiyerovna
Bukhara City Presidential School
Teacher, philologist,
sitorasitora67 @@ gmail.com

Annotation: The article analyzes the history of the study of "The Story of Rabguzi" and the story (chapter) as an example.

Keywords: "The story of Rabguzi", "Qur'an", "The story of ul Anbiya", "Hud alayhissalam".

One of the great examples of prose created in the late 13th and early 14th centuries is the Qisasi Rabguzi. Under the influence of the Turkish epic tradition, they acquired a new essence and character.

In this article, I would like to emphasize the history and attractions of this work:

Indeed, the history of research on the sources of the stories in Qisasi Rabguzi gives a broader picture. Rabguzi is a writer who has a special place in the history of Uzbek classical literature. His real name is Nosiruddin and he was born in Raboti Oguz, Khorezm. In the preface to Rabguzi's Qisasi Rabguzi, he mentions that his father, Burhaniddin, was a judge of Oguz Raboti. The work was written on the instructions of Nosiniddin Tokboga.

There is no information about Rabguzi's other works.

The basis of the story is historical events. They have their roots in the Qur'an and the Hadith, in historical sources, and in folklore. But all this is, first of all, those are as fruit of Rabguzi's artistic thinking. It is noteworthy that the Uzbek literature of the XIII-XIV centuries developed with the diversity of genres, despite the difficult socio-political situation caused by the Mongol invasion and terrible rule. Including prose, it has become a treasure trove of the literary process. Works such as Qisasi Rabguziy and Nahjul Farodis, created in the late 13th and early 14th centuries, are prose monuments of this period. When it comes to Qisasi Rabguzi, it should be noted that, although it is a complex of prophets, unlike works of a purely religious spirit, it contains a fantasy depiction of secular tendencies in folklore. It is distinguished by the width of the space.

The interpretation of "Qisasi Rabguziy" in the sources as a remarkable literary monument of the XIV century shows its role and importance in the study of the Uzbek literary language. The work begins with a traditional introduction, followed by

a brief introduction to the author's reason for writing the book. The work consists of seventy-two stories, the size and composition of which vary. Some of the stories are divided into internal sections. There are times when an independent narration with a completely new content complements the content of a story.

It should be noted that some copies of the manuscript state that the Qisas al-Anbiya was first in Arabic, then translated into Persian, and then he (Rabguzi) was commissioned to write it in Turkish. In fact, from what the author has listed, it is clear that there were many sources about prophets. Rabguzi creates these ready-made stories, whether in Arabic or Persian, on the basis of which in Uzbek "Qisasi Rabguziy" (or "Qissas ul-anbiyo"). The stories of the prophets were a means of expressing Rabguzi's views on the universe and man in an artistic way. In them, the writer thinks about the creation of the universe, natural and social phenomena, human relations. Most stories begin with a specific message about the protagonist, followed by a poetic hymn, followed by a description of the main events, and some of the stories also include independent stories, narratives, and narratives. For example, in the story of Joseph there are several stories, anecdotes, verses, poems and other genres. They form a whole with the main ideological and artistic purpose of the play.

An example is the story of Hud.

The story begins with a description of Hud. Then a poetic description was given. It then goes on to give an overview of the prophet and this means:

At the age of nine, they came to the people of 'Ad by the command of Allah. At that time Turkestan was an Arab pagan, India was a cowherd and a pagan. He called the people of Aad, and they ridiculed him. The people of the tribe of Ad were extremely large people. . "Believe in my prophethood, in the oneness of God," they would urge. "If you do not believe, Allah will punish you severely. Do not believe in your tall and strong stature, your money and possessions, repent of your evil deeds and blasphemies. Repent of your sins. Obey the divine command, "to no avail. The disbelievers used to say, "We will never turn away, except to frighten us and separate us from our idols." They called for forty-seven years, but they never accepted.

Apparently, Rabguzi found a very simple, concise, clear and effective expression in the prose. That is why this work has been read for centuries.

REFERENCES:

1. Rabguzi, Nosiruddin Burhoniddin. The story is Rabguzi. 1 book - Tashkent: Writer, 1990.
2. Nosiruddin Burhanuddin Rabguzi. Story Rabguzi - Tashkent: Youth Publishing House, 2018.
3. Safarova H.A. Sources and ideological-artistic analysis of Rabguzi's "Qissai Yusuf Siddiq alayhissalam".
4. www.ziyo.uz.
5. www.ziyonet.uz.
6. www.isasari.com.

ФИО автора: Rahimova Umidaxon Huquqshunoslik fan o'qituvchisi

Название публикации: «МА'МURIY JAZO VA UNING TURLARI»

Annontatsiya: Ushbu o'qitish texnologiyasi ma'muriy jazo va uning turlari haqida fikr yuritilgan.

Kalit so'zlar: Ma'muriy jazo, chora, maqsad, huquqbuzarlik, bilim, faoliyat.

Nazariy o'quv mashg'ulotining o'qitish texnologiyasi

O'quv mashg'ulotining o'qitish texnologiyasi modeli

Vaqt:80 daqiqa	Ta'limoluvchilar soni: 30 nafar
O'quv mashg'uloti shakli va turi	Nazariy amaliy- Bilimlarni mustahkamlash bo'yicha o'quv mashg'uloti
O'quv mashg'uloti rejasi	1. Ma'muriy jazo choralarning maqsadi 2. Ma'muriy jazo turlari 3. Ma'muriy huquqbuzarliklar to'g'risidagi ishlarni ko'rib chiqish tartibi;
O'quv mashg'ulotining maqsadi: Ma'muriy jazo va uning turlari haqida bilimlarni shakllantirish.	
O'qitish natijasi	Ma'muriy jazova uning turlari haqida bilimlarga ega bo'ladilar.
Pedagogik vazifalar - Ma'muriy jazoning maqsadi haqida ma'lumot berish; - ma'muriy jazoning turlarini yoritib berish; - ma'muriy javobgarlik to'g'risidagi kodeksi haqida ma'lumot beradi;	O'quv faoliyati natijalari: - Ma'muriy jazoning maqsadi haqida tushunchalar aytib beradilar; - ma'muriy jazoning turlari haqida so'zlab beradilar; - ma'muriy javobgarlik to'g'risidagi kodeksi to'g'risidagi tushunchalarga ega bo'ladilar ;

O'qitish metodlari	ma'ruza, namoyish, klaster, dumaloqstol, baliq skleti, tushuntirish.
O'qitish vositalari	Proektor, tarqatma materiallar, grafik organayzerlar, slaydlar, doska, bo'r.
O'quv faoliyatini tashkil etish shakli	Kichik guruhlar bilan ishlash, jamoaviy.
O'qitish sharoiti	Innovationo`quvfanixonasi
Qayta aloqaning usul va vositalari	Og'zaki nazorat, tezkor so'rov.Nima uchun? sxemasi

O'quv mashg'ulotining texnologik xaritasi

Faoliyat bosqichlari	Faoliyat mazmuni	Ta'lim oluvchi
	O'qituvchi	
1-O'quv mashg'ulotigakirish (10 daq)	Tashkiliy qism: 1.O'quvchilarni mashg'ulotga tayyorgarligi va davomatini tekshirish. Siyosiy yangiliklar vaqti.	Darsgatayyor lanadi-lar.
2-bosqich Asosiy (60daq.)	Tayanch bilimlarni faollashtirish 1.Uyga berilgan vazifani nazorat qiladi va baholaydi. 2.O'tilgan mavzu yuzasidan ta'lim oluvchilarni mustaqil fikrlashga jalb qilish uchun savollar beradi.(1-2 ilova) Maqsad va vazifani belgilanishi. 3.Yangi o'quv mashg'ulot mavzusi va rejasini, kutilayotgan natijani ta'lim oluvchilarga tanishtiradi, mashg'ulotni o'tkazish shaklini tushuntiradi. 5.Ta'lim oluvchilar yangi mavzu bo'yicha fikrlarini bilish maqsadida mavzu bo'yicha "Kim oshdi" intellektual o'yinidan foydalanadi. (3-ilova) 6. Mavzuni ikkinchi rejasini slaydlar asosida tushuntiradi. (4-ilova) 7.Ta'lim oluvchilarni kichik guruhlariga bo'ladi va mavzu yuzasidan dumaloq stol o'yini tashkil qiladi.(4-ilova)	Uyga berilgan vazifani taqdim etadilar. Yozib oladilar. Tushunib oladilar. Tinglaydilar. Yozib oladilar.

	<p>8. Ta'lim oluvchi faolligini oshirish uchun "Baliq skleti" nima uchun, qanday usullarini o'tkazadi. (5-ilova) (Umumiy tarzda javob berishlarini eslatadi)</p> <p>9. Mavzuni mustahkamlash uchun hayotiy misollar keltiradi. (6-ilova)</p> <p>9. Mustaqil ish uchun topshiriq beradi (7-ilova)</p> <p>10. Ma'ruza rejasiga muvofiq mavzuni umumlashtiruvchi sharxini o'tkazadi, taqdimot vaqtida hal etilmagan savollarga javob beradi.</p> <p>11. Guruhlardagi ishlarni taqdimotini tashkil etadi, javoblarni to'ldiradi, baholaydi.</p> <p>12. Mavzuni umumlashtiradi, umumiy xulosalar qiladi, yakun yasaydi, savollarga javob beradi.</p>	<p>Ta'lim oluvchilar kichik guruhlariga bo'linadi va ishtirok etadi</p> <p>Savollarga javob beradilar. Taqdimot qiladilar.</p> <p>Savollarga javob beradi.</p>
<p>3-bosqich Yakuniy (10-daq)</p>	<p>Mashg'ulotga yakun yasash</p> <p>1. Faol ishtirok etgan o'quvchilarni javoblarini izohlaydi va baholaydi, rag'batlantiradi, guruhlar ishini baholaydi</p> <p>Uyga vazifa berilishi:</p> <p>2. Kelgusi mashg'ulotga vazifa beriladi va uni bajarish yuzasidan yo'riqnoma beradi (8-ilova)</p>	<p>Baholanadi. Topshiriqni yozadilar.</p>

Baholash mezonlari.

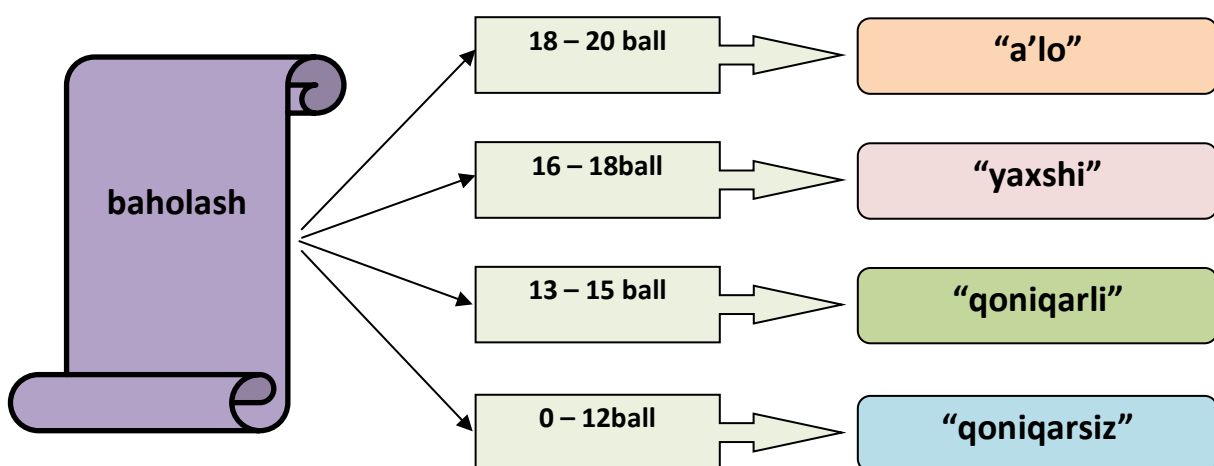

Takrorlash uchun savollar

1 ilova

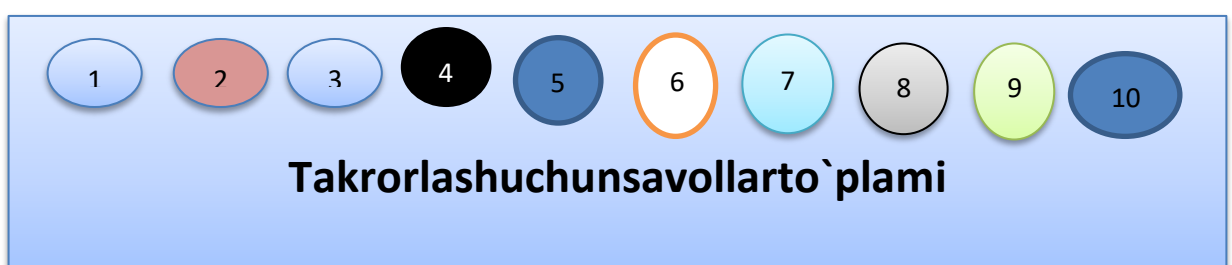

1. Ma`muriy so`zining ma`nosi? (Boshqarish yoki boshqaruvch)
2. Mamuriy –huquqiy layoqat nima? (Huquq va majburiyatlarga ega bo`lish)
3. Ko`chadan o`tish qoidasining buzilish huquqiy tomondan.....(G`ayriqonuniy harakat)
4. Fuqoroligi bo`lmagan shaxslar fan tilida qanday aytiladi? (Appatridlar)
5. Ma`muriy huquqbuzarlik to`g`risidagi ishlarni ko`rib chiquvchi asosiy organlar qaysilar? (Iqtisodiy sudlar, Mamuriy sudlar, Mamuriy kamissiyalar, Voyaga etmaganlar bo`yicha komissiyalar, Ichki ishlar organlari, Davlat inspektiyalari)
6. Shaxsning tola momula layoqati nech yoshdan boshlanadi? (18 yosh)
7. “Emansipatsiya” atamasi qanqay ma`noni anglatadi? (Oldindan momula layoqatiga ega bolish)
8. Huquqbuzarlik tushunchasiga tariff bering (Jamiyatga, Davlatga va shaxsga qaratilgan harakat ayibli qilmish)
9. Huquqbuzarlik turlarini aytib bering. (Intizomiy, Mamuriy va Jinoyi)
10. Nima deb o`ylaysiz, yuridik javobgarlik belgilayotganda qonunchiqaruvchilar qanday asosiy maqsadni ko`zlashadi? (Shaxsni tarbiyalash)
11. Jazoning muqarrarligi tamoyilining mohiyati nimada? (Har bir qilmish uchun javobgarlik tayinlanishi)
12. Ma`muriy javobgarlik to`g`risidagi qonun hujjatlarining asosiy maqsadini ayting. (Shaxsni to`g`ri yolg`a solib qaytib huquqbuzarlik sodir etish oldini oladi)
13. Qanday harakatlar ma`muriy huquqbuzarlik (nojo`ya harakat) deb tan olinadi? (Ma`muriy javobgarlikka tortish nazrda tutilgan (Shaxsga, fuqarolarning huquqlari, erkinliklariga, mulkiga, davlat va jamot tartibiga, tabiiy muhitga tajovuz qiluvchi g`ayriqonuniy (Qasddan yoki extiyotsizlik)sodir etilgan harakat yoki harakatsizlik tushuniladi)
14. Majburlov tushunchasiga trif bering. (Bo`y sunuvchi subektning irodasini rad etish va uning xulq-atvoriga tasir o`tkazish)
15. Ma`muriy huquqiy- normalarni sanab bering. (Man qiluvchi, Majburlovch va vakalat beruvch)

2-ilova

Aqliy hujum savoli

1. Ma`muriy huquq qanday munosabatlarni tartibga soladi?
2. Ushbu huquq sohasi bilan qaysi tamoyillar birikadi?
3. Siz davlat boshqaruvining qanday markaziy va mahalliy idoralari nimalar?

Yangimavzu: Mamuriy jazovauning turlari

Reja

1. Ma'muriy jazo choralari maqsadi

3-ilova

O'quvchilarning yangi mavzu bo'yich "Kim oshdi" intellektual o'yun orqali bilimini sinaladi.

1-guruh	2-guruh	3-guruh

YANGI O'QUV MATERIALINI SLAYDLI TAQDIMOTI

4- ilova

Reja

1. Mamuriy jazo va uning turlar

2. Ma'muriy huquqbuzarlik to'g'risidagi ishlarni ko'rib chiqish tartibi

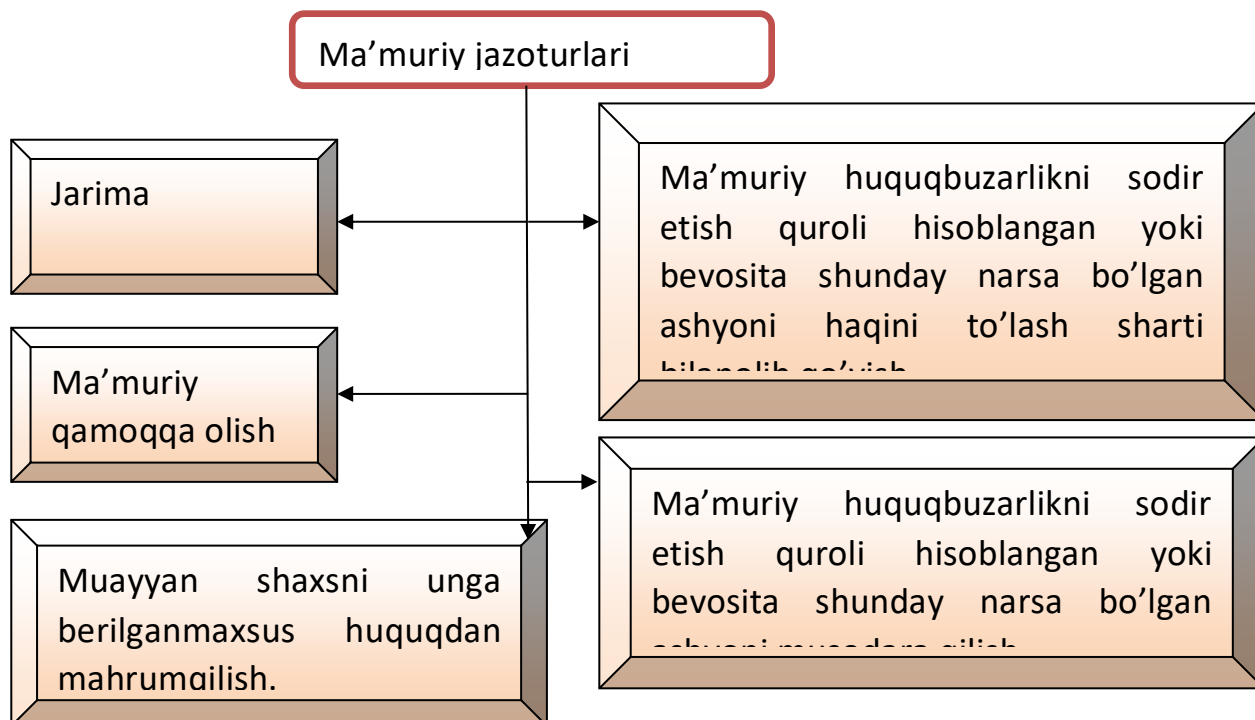

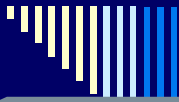

Voyaga yetmaganlarning ma'muriy huquqbuzarligi

□ Voyaga yetmaganlar o'n olti yoshdan ma'muriy javobgarlikka tortiladilar

□ 16 yoshdan 18 yoshgacha ma'muriy huquqbuzar shaxslarga nisbatan Voyaga yetmaganlar ishlari bilan shug'ullanuvchi komissiyalar to'g'risidagi Nizomda nazard tutilgan choralar qo'llaniladi

- 1. Oz miqdorda talon-taroj qilish.
- 2. Transport vositalaridan foydalanish qoidalarini buzish.
- 3. Ko'zgusimon va tusi o'zgartirilgan (qoraytirilgan) nostandart oynalar o'rnatilgan transport vositalaridan foydalanish.
- 4. Transport vositalarining tovush chiqaruvchi va yorituvchi qurilmalaridan foydalanish qoidalarini buzish.
- 5. Transport vositalari haydovchilarining harakat tezligini oshirib yuborish, yo'l belgilari va yo'l harakatining boshqa qoidalari talablariga rioya qilmasligi.
- 6. Transport vositalari haydovchilarining harakat xavfsizligiga tahdid soluvchi guruh bo'lib harakat qilishda qatnashishi.

5-ilova

Yangi mavzuni mustahkamlashtirish.

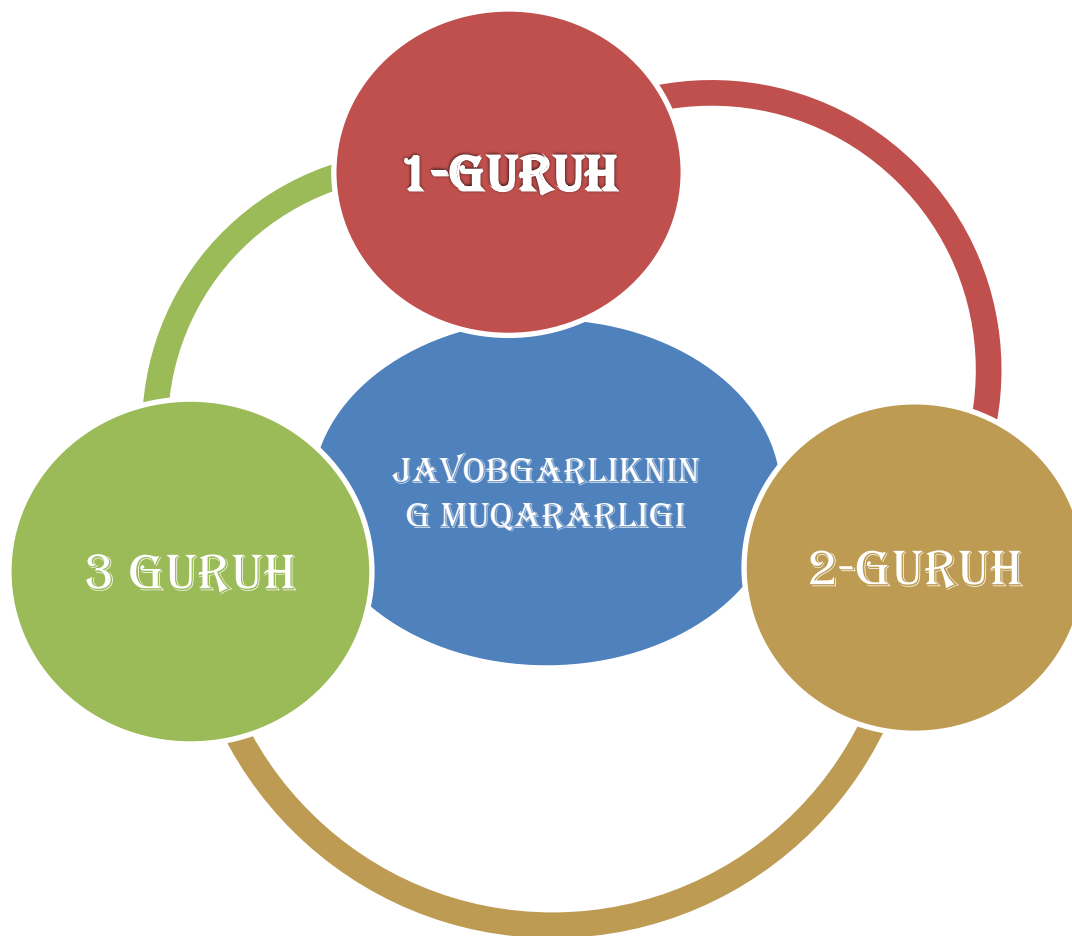

6-ilova

1. Huquqiy va axloqiy nuqtayi nazardan quyidagi vaziyatlarga baho bering:
 - Shahar transportiga kirib, chipta olmadingiz.
 - Bolali ayolga, qariyaga joy bermadingiz.
 - Bir guruh voyaga yetmaganlar ko'chada qattiq ovoz bilan gapirib, so'kinib odamlarning jig'iga tegishdi.
2. Ma'muriy huquq munosabatlarning kelib chiqishi va ma'muriy huquqbuzarliklar sabablari haqida gapirib bering
3. Guruhda «O'zbekistonda ma'muriy huquqbuzarlikning oldini olish» loyihasini tuzing va bu loyihani himoya qiling.

MA'MURIY JAZO

Nima uchun?

HAVFNI BARTARAF ETISH

Nima uchun ?

JAMIYAT HAVFSIZLIGINI
TA'MINLASH

Nima uchun ?

QONUN USTUVORLIGI

MAVZU :Ma'muriy jazo va uning turlari

Reja

1.Ma'muriy jazo choralari maqsadi.

2.Ma'muriy jazo vaturlari.

3.Ma'muriy huquqbuzarliklar to'g'risidagi ishlarni ko'rib chiqish tartibi.

Ma'muriy jazo-ma'muriy huquqbuzarlikni sodir etgan shaxsga nisbatan qo'llaniladigan davlat javobgarligining chorasini bo'lib, yangi huquqbuzarlik sodir etishni oldini olishga qaratiladi. Ma'muriy jazo ma'muriy majburlovning bir ko'rinishi hisoblanadi. Ma'muriy jazo mamuriy majburlovlardan farqi ma'muriy jazo protessual tartibda MJtKt artibda amalga oshiriladi. Ma'muriy majburlov esa turli normative hujjatlar bilan tartibga solinadi.

Ma'muriy huquqbuzarlik sodir etganlik uchun quyidagi ma'muriy jazochoralari qo'llanilishi mumkin:

1) jarima;

2) ma'muriy huquqbuzarlikni sodir etish quroli hisoblangan yoki bevosita shunday narsa bo'lgan ashyoni haqini to'lash sharti bilan olib qo'yish;

3) ma'muriy huquqbuzarlikni sodir etish quroli hisoblangan yoki bevosita shunday narsa bo'lgan ashyoni musodara qilish;

4) muayyan shaxsning berilgan maxsus huquqdan (transport vositasini boshqarish huquqidan, ovqilish huquqidan) mahrum etish;

5) ma'muriy qamoqqa olish;

6) chet el fuqarolarini va fuqaroligi bo'lmagan shaxslarni O'zbekiston Respublikasi hududidan ma'muriy tarzda chiqarib yuborish.

Ushbu modda birinchi qismining 2-6-bandlarida sanab o'tilgan ma'muriy jazochoralari faqat O'zbekiston Respublikasi qonunlari bilan belgilanishi mumkin. Ma'muriy qamoqqa olish 3 sutkadan 15 sutkagacha muddatga, favqulodda holat tartibi sharoitida esa, jamoat tartibiga tajovuz qilganligi uchun — o'ttiz sutkagacha muddatga qo'llaniladi va sudya tomonidan tayinlanadi. Ma'muriy jazo javobgarlikka tortish chorasini bo'lib, u ma'muriy huquqbuzarlik sodir etgan shaxsni qonunlarga rioya etish va ularni hurmat qilish ruhida tarbiyalash, shuningdek anashu huquqbuzarning o'zi tomonidan ham, boshqa shaxslar tomonidan ham yangi huquqbuzarlik sodir etilishining oldini olish maqsadida qo'llaniladi.

Ma'muriy jazoning maqsadi: — ma'muriy huquqbuzarlik sodir etgan shaxsni qonunlarga rioya etish va ularni hurmat qilish ruhida tarbiyalash; — anashu huquqbuzarning o'zi tomonidan ham, boshqa shaxslar tomonidan ham yangi huquqbuzarlik sodir etilishining oldini olish.

Jarima solish, narsani olib qo'yish (musodara qilish), maxsus imtiyozlar (huquqlar) dan mahrum etish tartibi

O‘zbekiston Respublikasining Ma‘muriy javobgarlik to‘g‘risidagi kodeksining 332-moddasiga muvofiq, jarima huquqbuzar tomonidan unga jarimasolish to‘g‘risidagi qaror topshirilgan kundan boshlab o‘n besh kundan kechiktir may, bunday qaror xususida shikoyat berilgan yoki protest bildirilgan taqdirda — shikoyat yoki protest qanoatlantirilmaganligi to‘g‘risida xabar berilgan kundan boshlab o‘n besh kundan kechiktir may to‘lanishi lozim. Maxsus avtomatlashtirilgan foto va videoni qayd etish texnika vositalari orqali qayd etilgan yo‘l harakati qoidalarini buzganlik uchun solingan jarimani huquqbuzar jarima solish to‘g‘risidagi qaror chiqarilgan kundan boshlab oltmish kundan kechiktirmay, bunday qaror xususida shikoyat berilgan yoki protest bildirilgan taqdirda esa, shikoyat yoki protest qanoatlantirilmaganligi to‘g‘risida xabar berilgan kundan e‘tiboran o‘ttizkun dankechik tirmay to‘lashi lozim. O‘n olti yoshdan o‘n sakkiz yoshgacha bo‘lgan shaxslarning mustaqil ish haqibo‘lmagan taqdirda, jarima ularning ota-onalari yoki ular o‘rnini bosuvchi shaxslardan undirib olinadi. Ma‘muriy huquqbuzarlik sodir etganlik uchun solingan jarima huquqbuzar tomonidan tegishli bank muassasasiga to‘lanadi, huquqbuzarlik sodir etilgan joyning o‘zida undirib olinadigan jarima bundan mustasno. Ma‘muriy huquqbuzarlik sodir etish quroli yoki bevosita shunday ashyo bo‘lgan narsani musodara qilish to‘g‘risida gi qaror O‘zbekiston Respublikasi Bosh prokuraturasi huzuridagi Majburiy ijro byurosi organlarining davlat ijrochilari tomonidan amalga oshiriladi. Transport vositalarining haydovchilari va ov qilish qoidalarini buzgan shaxslar maxsus huquqdan mahrum etish to‘g‘risida qaror chiqarilgan kundan boshlab shunday huquqdan mahrum etilgan deb hisoblanadilar.

Ma‘muriy huquqbuzarliklar to‘g‘risidagi ishlarni: — ma‘muriy ishlar bo‘yicha sudyalari; — tuman markazidan olisda joylashgan shaharcha, qishloq va ovul fuqarolarning o‘zini-o‘zi boshqarish idoralari qoshidagi ma‘muriy komissiyalar; — voyaga yetmaganlar ishlari bilanshug‘ullanuvchi tuman (shahar) komissiyalari; — ichki ishlar idoralari; — Mudofaa vazirligi idoralari; — O‘zbekiston Respublikasi Bosh prokuraturasi huzuridagi Majburiy i jrobyurosi organlari; — davlat yong‘in nazorati idoralari va boshqalar ko‘rib chiqadilar

Quyidagi harakatlarni ko‘rib chiqib, ulardan qaysi biri nojo‘yaharakat, qaysi biri jinoyat ekanini aniqlang:

1. O‘spirin poyezd yaqinlashayotganda temir yo‘lga ikkita tormoz boshmog‘ini qo‘ydi.
2. Ikki o‘spirin o‘tib ketayotgan poyezd derazalariga tosh otib o‘ynashardi.
3. O‘spirin maktab ustaxonasidan shaxsiy buyumlarni o‘g‘irladi
4. Maktab ta‘limoluvchilari uy devoriga bo‘yoq sepib tashladilar vaderazani sindirdilar.

5. Tezlikni oshirib kelayotgan fuqaro odamni urib ketdi va unga yordam bermay voqeajoyidan qochib ketdi.

8-ilova

Uyga topshiriq: Ma'muriy huquqbuzarliklar bugungi kunda nima uchun kopayib bormoqda fikringizniasoslang " nima uchun" sxemasini to'ldiring.

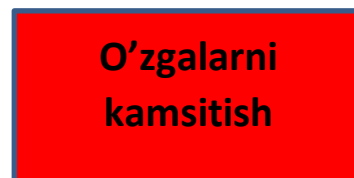

Nima uchun?
uchun?

Nima uchun?

Nima

FOYDALANILGAN ADABIYOTLAR RO'YXATI:

- 1 **hozir.org**
- 2 **fayllar.org**
- 3 **znanio.ru**

ФИО автора: *Umida Karimova*

Qashqadaryo viloyat XTXQTMOHM

Maktabgacha, boshlang'ich va maxsus ta'lim kafedrası o'qituvchisi

Название публикации: «MUSIQA VA SHE'RLAR ORQALI ESTETIK TARBIYALASH METODIKASI»

ANNOTATSIYA

Maqolada maktabgacha ta'lim tashkilotlari tarbiyalanuvchilarini estetik tarbiyalash yo'llari ko'rsatib berilgan. Musiqa va she'rlar orqali estetik tarbiyalash metodikasi haqida ma'lumotlar bayon etilgan.

KALIT SO'ZLAR

Maktabgacha ta'lim tashkilotlari, estetik tarbiya, tarbiyalanuvchi, musiqa, she'rlar, tasviriy san'at, did, farosat.

Barkamol avlodni tarbiyalashda estetik tarbiyaning o'rne juda ham muhimdir. Chunki estetik tarbiya shaxsni doim yaxshilik qilishga, go'zallikka intilishga, uni qadrlashga, e'zozlashga o'rgatadi. Bolajon estetik tarbiya olish jarayonida voqelikdagi, san'atdagi, insondagi go'zallikni ko'ra olishga, his qila bilishga, musiqa asarlarini eshita olishga, go'zallik va xunuklik haqida erkin fikrlay olishga, o'z fikrini aniq so'zlashga o'rganadi. Demak, tarbiyalanuvchida go'zal tuyg'u va estetik idrok kamol topa boshlaydi.

Kichkintoylarning kelajakda estetik jihatdan yetuk bo'lishi uchun maktabgacha ta'lim muassasalarida tasviriy san'at va boshqa fanlar qatori boshlang'ich musiqiy tarbiya ham sifatli berilmog'i lozim.

Hozirgi kun talabi maktabgacha ta'lim tashkilotlari oldiga musiqiy- estetik tarbiya berish borasida aniq vazifalarni qo'yadi:

- bolalarni tabiat go'zalliklarini, badiiy asarlarni idrok etish;
- estetik did va hissiyotni shakllantirish;
- hayotda go'zallik tushunchasini to'liqligicha anglashni o'rgatish;

- bolalarga badiiy ijodkorlikni shakllantirish;
- bolalarda go‘zallikni o‘z hayotlariga, o‘z faoliyatlariga olib kirishni o‘rgatish va hokazo.

Uzluksiz ta‘lim tizimida maktabgacha ta‘lim muhim o‘rin egallaydi. Hozirgi kunda maktabgacha ta‘lim tashkilotlarining ahamiyati uzluksiz ta‘limning oldingi bosqichi sifatida muhim rol o‘ynamoqda. Shuning uchun har bir fanning alohida o‘qitilish ahamiyati oshib bormoqda. Maktabgacha ta‘lim tashkilotlaridagi har bir fanning asosiy vazifasi bolalarni fikrlash va o‘ylashga o‘rgatishdir.

Musiqqa shunday san‘at turiki, u insonlarni kechinmalari, emotsional hissiyotlari orqali birlashtiradi. Ular orasidagi aloqa vositasiga aylanadi. Bir kompozitor tomonidan yaratilgan musiqqa boshqa insonlar qalbida turli-tuman kechinmalar uyg‘otishining o‘zini bir mo‘jiza deb, atash mumkin. Musiqqa tarbiyasi estetik tarbiyaning tarkibiy qismi hisoblanadi. Inson shaxsini shakllantiruvchi yetakchi omillardan biri – ta‘lim-tarbiyadir.

Estetik tarbiya esa uning tarkibiy qismi sifatida go‘zallikning mohiyati, estetik va axloqiy hissiyotlarning birligi, san‘atning xalqchilligi to‘g‘risidagi ta‘limotga suyanib, Bolalarning ob‘yektiv dunyo haqidagi bilimini kengaytiradi va chuqurlashtiradi, ijodiy qobiliyatini va iste‘dodini o‘stiradi hamda ularda yuksak ma‘naviy fazilatlarning tarkib topishiga yordam beradi. Odatda, estetik tarbiyaning maqsadi bolalarda estetik his-tuyg‘u va fikrlarni rivojlantirish, go‘zallikni ko‘ra bilish va ulardan zavqlana olishdan iborat, deb tushuniladi.

Aslida estetik tarbiyaning maqsad va vazifalari bu bilan chegaralanib qolmaydi, bolalarni go‘zallik va xunuklikni, yuksaklik va tubanlikni, shodlik, kulfatni anglash va ko‘ra bilishga o‘rgatadi. Estetik tarbiya umuminsoniy va milliy qadriyatlar qaror topishiga xizmat qiladi. Ayonki, tarbiya inson ongiga, his-tuyg‘ulariga, tasavvuriga, e‘tiqodiga, dunyoqarashiga, xatti-harakatlariga, xulq-atvoriga ta‘sir o‘tkazadi.

Musiqqa tili barchaga tushunarli va yaqindir. Shuning uchun ham barcha xalqlar musiqalari jozibadordir.

Musiqqa tovush tovlanishlari orqali fikr va tuyg'ularni aks ettiradi, hayot bosqichlarida insoniyatni to'ldirib kelgan axloqiy muammolarni bayon qiladi. Bunda musiqaning falsafiy mohiyati ham namoyon bo'ladi. Ajoyib musiqqa asarlari chuqur falsafiy mazmun bilan sug'orilgan bo'ladi, musiqada hayot va o'lim, shaxs va jamiyat, ezgulik va zulm, qudrat va zaiflik kabi masalalar aks etadi.

Musiqaning inson ruhiyatiga ta'sir qilishining tugallanmas imkoniyatlari haqida qadimdan musiqashunoslar, mutafakkirlar va olimlar diqqatini o'ziga tortgan. Faylasuflar, psixologlar, pedagoglar va jamoat arboblari san'atlar ichida musiqqa san'atining insonni shaxs sifatida shakllanishiga ta'sir qiladigan xususiyatlari haqida aniqlashga uringanlar.

Qadim zamonlardan musiqaning, ayniqsa, uning komponentlari – ritm va kuyning inson kayfiyatiga ta'siri, uning ichki dunyosini o'zgartirishi haqida fikrlar mavjud bo'lgan.

Musiqqa san'ati estetik tarbiyaning muhim omili sifatida shaxs shakllanishiga kuchli ta'sir etadi. Oilada, bog'chada, maktabda musiqqa mashg'ulotlarini maqsadga muvofiq tarzda uyushtirish, yosh avlodning ichki dunyosini boyitish va san'atni to'g'ri tushunishdagi samarali yo'ldir. Musiqqa inson his-tuyg'ularini, orzu-umidlarini, xohish-istaklarini o'ziga xos badiiy tilda ifoda etadi va kishining his-tuyg'ulariga faol ta'sir etadi. Musiqqa kayfiyat holatini ifodalashda keng imkoniyatga ega. Inson kayfiyati murakkab hissiyot bo'lib, u hech narsa bilan bog'lanmagan. Kayfiyat umumlashgan xususiyatga ega bo'lib, undan ikkilamchi tomonlar chiqarib tashlanadi va insonning voqelikka bo'lgan tuyg'u munosabatini belgilaydigan eng muhim tomonlari ajratib olinadi. Musiqaning kuch-qudrati shundaki, u shodlanish, qayg'urish, hayol surish, bardamlik, jasurlik, tushkunlik va shunga o'xshash inson ruhiy holatlarini xususiy va umumiy tarzda o'zaro bog'liqlikda, bir-biriga singib ketishida namoyish qila oladi.

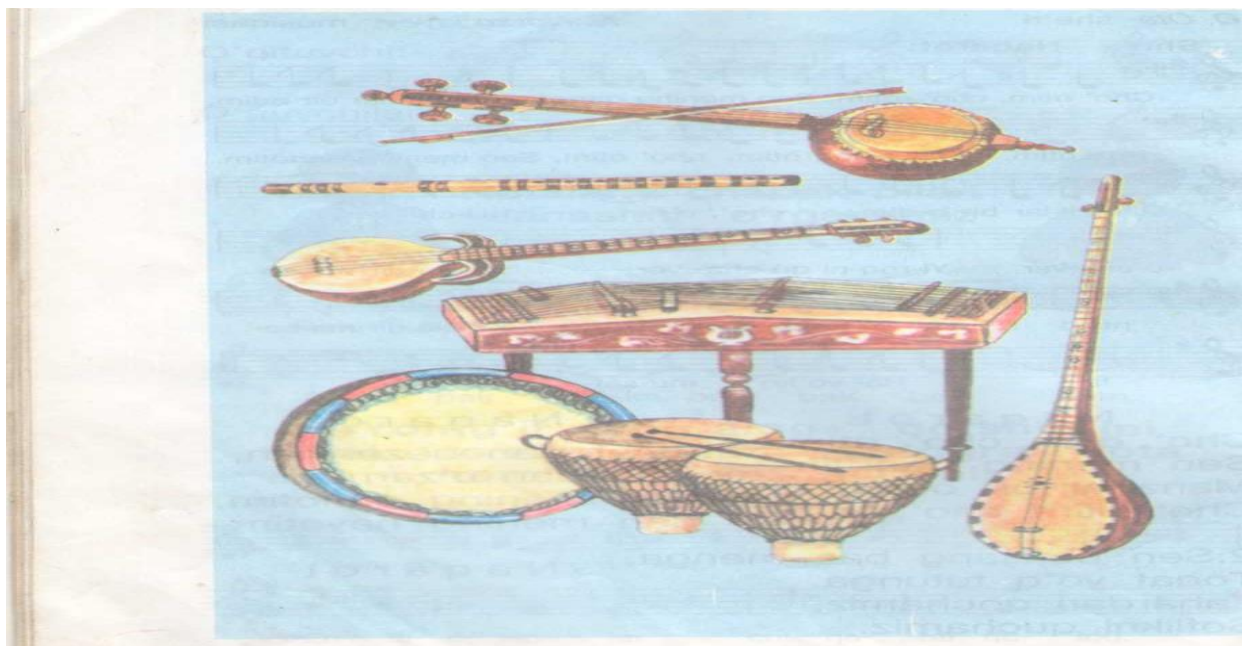

Musiqa «til»i barcha qismlarning uzviy birligini, asar shaklini ifodalaydi. Shakl – musiqa mazmunining moddiy ifodasidir. Bastakor fikri, tuyg‘ulari, tasavvurlari eshituvchilarga musiqiy shakl orqali yetib boradi. Shu bois musiqa «til»ini egallashga, uning mazmun-mohiyatini anglashga, musiqadagi fikrlar, tuyg‘ular, kechinmalar boyligini o‘zlashtirishga keng yo‘l ochadi. O‘sib kelayotgan avlod uchun musiqiy tarbiyaning ahamiyatini nihoyatda buyuk ekanligini qadimiy mutafakkirlar alohida urg‘u bilan ta’kidlashgan.

Kelajak jamiyat a’zosining insoniy va ijobiy fazilatlari aynan bolalikdan boshlab shakllana boradi. Aynan shu davrda musiqa ijobiy sifatlarni shakllantiruvchi vosita hisoblangan. Musiqa ashula va raqs tarkibida ham vujudga keladi va keyinchalik badiiy ijodning mustaqil turiga aylanadi, o‘ta o‘ziga xos badiiy ifoda «til»iga ega bo‘lib, maxsus ishlab chiqilgan va tanlab olingan tovushlar ana shu «til»ning manbaidir.

Albatta, musiqa shaxsni shakllantirishning, uning ijobiy fazilatlarining yo‘nalishlarini o‘z-o‘zidan belgilab bermaydi. Musiqaning insonga ta’siri, shaxsning va jamiyatning ruhiy hayotidagi o‘rni kompleks muammo hisoblanadi. Ushbu murakkablik va serqirralik fanga darrov kelmadi. Shu o‘rinda Asafyevning «...musiqa – bu ham san’at, ham fan, ham til, ham o‘yin»–degan so‘zlarini eslash maqsadga muvofiqdir.

Demak, bolalarning estetik, musiqiy hamda shaxsiy xususiyatlarini shakllantirishda musiqa san'atining o'rni beqiyosdir. Musiqa kishiga har tomonlama ta'sir ko'rsatar ekan: kuy va uning musiqiy ifodasi kishining hissiyotiga chuqur ta'sir qilib, unda har xil hislarni uyg'otadi, turlicha kayfiyatlarni hosil qiladi. Qo'shiqning matni, g'oyaviy mazmuni faqat hissiyotga emas, balki tinglovchilarning ongiga ham ta'sir qilib, ularni hayajonlantiradi va fikrlashga majbur etadi. Kishilarda asarda aks etgan ma'naviy muammolarga nisbatan muayyan munosabat uyg'otadi. Bunday ta'sir g'oyat murakkab va kuchlidir.

Qobiliyat – ma'lum bir turdagi faoliyatni muvaffaqiyatli amalga oshirishning sub'yektiv sharti bo'lib hisoblanuvchi shaxsning individual xususiyatidir. Qobiliyat – faoliyat jarayonida namoyon bo'ladi. Psixologiya fanining ko'rsatishicha, inson bolasi tayyor qobiliyat bilan emas, balki biron-bir qobiliyatning ro'yobga chiqish va rivojlanish manbai layoqat bilan tug'iladi. Layoqat o'z holicha rivojlana olmaydi, uning rivojlanishi uchun qulay muhit kerak. Bola musiqaga layoqat bilan tug'ilishi mumkin, lekin uning musiqiy xususiyatlari shakllanishi uchun qulay muhit yaratilmasa, musiqaga bo'lgan layoqati rivojlanmay qoladi.

Insonning shaxs sifatida shakllanishida yetakchi omillardan biri muhitdir. Muhit deganda kishiga ta'sir etadigan tashqi voqealar yig'indisi tushuniladi. Muhit o'z navbatida – tabiiy muhit, ijtimoiy muhit, oila muhiti va boshqalarga bo'linadi. Insondagi musiqiy layoqatning rivojlanishi va shakllanishi uchun ijtimoiy va oila muhiti muhimdir. Inson bolasi, agar insoniy muhitga tushmay, hayvonlar muhitiga tushib qolsa, unda irsiy belgilarning ayrim biologik ko'rinishlari saqlanadi, lekin insoniy fikr, faoliyat, xatti-harakat shakllanmaydi. Odob, axloq, fe'l-atvor – shaxsning barcha ruhiy sifatlari faqat muhit va tarbiyaning o'zaro ta'siri asosida vujudga keladi. Bolalarning musiqa ijrochiligi malakalarini rivojlantirishdagi eng muhim shartlardan biri – ularning musiqiy qobiliyatlarini shakllantirishdir. Chunki musiqiy qobiliyatlar – musiqani ritmik his qilish, ladni his qilish, musiqiy eshitish, musiqiy xotira, musiqaga emotsional ta'sirchanlik bolalarda ijrochilik malakalarini rivojlantirish omili hisoblanadi. Pedagog N.V.Vetlugina "... musiqa kechinmalari aslini olganda doimo

sensor qobiliyatga asoslanadi, chunki musiqa eng oddiy ohanglar, murakkab obrazlar va eng avvalo hissiyotlar orqali idrok etiladi va musiqiy qobiliyat rivojlanadi”, - deb ta’kidlagan.

Qobiliyatning eng yuqori darajasi – talantdir. Talant – insonga qaysidir murakkab faoliyatni muvaffaqiyatli, mustaqil va o‘ziga xos ravishda amalga oshirish imkoni qobiliyatdir. Shu o‘rinda bir narsani aytish kerak, musiqiy qobiliyati bo‘lgan barcha insonlarning avlodlari ham musiqiy qobiliyatga ega bo‘ladi, degan fikrga qo‘shilmaymiz. Ularning bolalarida musiqaga layoqat bo‘lishi mumkin, lekin shu layoqat rivojlantirilmasa, layoqat qobiliyatga aylanmay, ya’ni shakllanmay qoladi.

Zero, musiqa yosh avlodning ma’naviy, badiiy-axloqiy madaniyatini shakllantirishga, milliy g‘ururi va vatanparvarlik tarbiyasini amalga oshirishga, fikr doyrasini kengaytirishga, ijodiy mahorati va badiiy didi o‘shishiga, mustaqilligi va tashabbuskorligini tarbiyalashga xizmat qiladi. Shu sababli respublikamizdagi har bir maktabda hozirgi kunda musiqiy-estetik tarbiyaga pedagogikaning shaxsni shakllantiruvchi eng muhim omili sifatida qaralmoqda.

FOYDALANILGAN ADABIYOTLAR RO‘YXATI:

1. Safarov O. Bolaligim qolgan ko‘chalar. (She‘rlar, turkumlar, ballada, ertak va doston) T.: Muharrir nashriyoti. 2010.
2. Safarova N. O‘zbek bolalar o‘yin folklori tabiati. T. Fan. 2008.
3. Qodirova F., Qodirova M. Bolalar nutqini o‘stirish nazariyasi va metodikasi. Toshkent – 2006 yil.
4. Ibrohimova Z. Gulgina 2 jildlik tom. 1-tom. T. 2010 yil

ФИО автора: *Usmonov Xurshid Narzullayevich*

Samarqand viloyati Paxtachi tumani 7-maktab ingliz tili o'qituvchisi

Название публикации: «ZAMONAVIY TA'LIM TIZIMIDA INGLIZ TILINI O'RGANISHNING MUHIM JIHATLARI»

Annontatsiya; *Ushbu maqolada ingliz tilini o'rganishning muhim jihatlari chet tili o'rganishning zamonaviy ta'lim jarayonidagi o'rni haqida fikr yuritilgan.*

Kalit so'zlar; *Ingliz tili, davr, talab, jarayon, metod, taraqqiyot, tushuncha.*

Hozirgi davr ta'lim taraqqiyoti yangi yo'nalish innovatsion pedagogikani keltirib chiqardi. Innovatsion – inglizcha “yangilikni kiritish (tarqatish)” ma'nolarini anglatadi. Yangilik kiritishning ijtimoiy-psixologik aspekti Amerika tadqiqotchisi E.Rodjers tomonidan ishlab chiqilgan. U yangilik kiritish jarayoni qatnashchilarining tasnifi, ularning yangilikka bo'lgan munosabati va boshqalarni o'rgangan. Ilmiy yo'nalishlarda yangilik va innovatsiya tushunchalari o'zaro farqalanadi. “Yangilik”- bu vosita, yangi metod, metodika, texnologiya ma'nosini anglatadi. “Innovatsiya”- bu ta'lim, ma'lum bosqichlari bo'yicha rivojlanadigan jarayon hisoblanadi. Jahon ilm-fan taraqqiyoti kundan kunga gurkirab, rivojlanib bormoqda. Aynan bu ijobiy rivojlanish bizning diyorumizga ham o'z ta'sirini o'tkazdi.

Ilm dunyomizga ilg'or innovatsion texnologiyalar tatbiq etilmoqda. Buning ijrosi sifatida, ta'lim sohalariga ilg'or, zamonaviy innovatsion texnologiyalarning keng tatbiq etilishi ham chet til o'rganayotgan yoshlar uchun keng imkoniyatlar, marralar eshigini ochdi, desak xato bo'lmaydi.

Mamlakatimiz mustaqillikka erishgandan so'ng, chet tillarini o'rgatishga qiziqish oshdi va yoshlar uchun ko'plab imkoniyatlar yaratib berildi. Birinchi prezidentimiz Islom Karimov aytganlaridek, “Hozirgi paytda xorijiy tillarni o'rgatishga yurtimizda katta ahamiyat berilmoqda. Bu ham albatta, bejiz emas. Bugun jahon hamjamiyati o'ziga munosib o'rin egallashga intilayotgan mamlakatlarimiz uchun, chet ellik sheriklarimiz bilan hamjihatlikda, hamkorlikda o'z buyuk kelajagini qurayotgan xalqimiz uchun xorijiy tillarni mukammal bilishning ahamiyatini

baholashning hojati yo'qdir". Ushbu fikrlarning mantiqiy davomi sifatida 2012 yil 10 dekabrda qabul qilingan "Chet tillarini" o'rgatish tizimini yanada takomillashtirish chora tadbirlari to'g'risida"gi Prezident Qarori chet tillarini o'rganish imkoniyatlarini kengaytirdi. Respublikamizda chet tilining o'qitilishi, chet tili o'qituvchilarining bilim va ko'nikmalarini baholashning umumevropa ramkalari tavsiyanomalari (CEFR) ga mos ravishda yangi usul va talablari ishlab chiqildi. Unga ko'ra umumta'lim maktablari va kasb-hunar kollejlari o'quvchilari uchun darsliklar yaratildi. Ushbu talablarga mos ravishda o'quv xonalari stendlar va yangi axborot kommunikativ texnikalar bilan jihozlandi. Chet tili o'rganishga bo'lgan talab ham kundan kunga oshib bormoqda. Chet tili fani to'rt aspectga (o'qish, yoish, tinglab tushunish va gapirish) bo'linib, ularning har biri bo'yicha alohida tushuncha va ko'nikmalar berilmoqda. Ta'lim texnologiyalari, bu ta'lim jarayonida zamonaviy axborot texnologiyalaridan unumli foydalanishdir. Shuningdek, ta'lim jarayoniga zamonaviy innavatsion texnologiyalarini olib kirish orqali ta'lim sifati va samaradorligini oshirishni nazarda tutadi.

Xususan, chet tilini o'rganishda bunday axborot-kommunikatsion texnologiyalardan foydalanishning bir qancha afzalliklari mavjuddir. Til o'rganish va o'qitishda zamonaviy texnologiyaning roli beqiyosdir. Texnologik vositalardan foydalanish chet tili o'rganishning har bir aspect (o'qish, yoish, tinglab tushunish va gapirish)ida qo'l keladi. Masalan, tinglab tushunish uchun, albatta kompyuter, player, CD diskarsiz bu jarayonni amalga oshirish mumkin emas. Tinglab tushunish til o'rganishning eng muhim qismlaridan biridir. Bunda o'quvchi bir paytning o'zida so'zlovchining talaffuzi, grammatik qoidalarga rioya qilganligi, so'z boyligi va uning ma'nolariga e'tibor berishi talab qilinadi. Ta'lim jarayonida zamonaviy texnologiyalardan foydalanishda o'quvchilar ham axborot — kommunikatsion texnologiyalarni yaxshi bilish va ulardan foydalana olishi muhim omil hisoblanadi. Chet tilini zamonaviy texnologiyalardan foydalanib o'rgatish va o'rganish eng samador usullardan biridir.

Bu jarayonda, jumladan: – kompyuterlardan foydalanganda o'quvchi chet tilidagi video roliklarni, namoyishlarni, dialoglarni kino yoki multfilmlarni ham ko'rishi ham eshitishi mumkin; – chet tilidagi radio eshittirishlar va televideniedagi dasturlarni eshitish va tomosha qilish mumkin; – ancha an'anaviy usul hisoblanadigan magnitafon va cassetalardan foydalanish; – CD pleyerlardan foydalanish mumkin. Bu texnik vositalardan foydalanish o'quvchilarning chet tilini o'rganishlari jarayonini qiziarliroq va samaraliroq bo'lishini ta'minlaydi [1]. Bugungi kunda maktablarda interfaol o'yinlar orqali dars o'tish an'anaga aylanib bormoqda. Ma'lumki, darsning turli xil o'yinlar asosida o'tilishi o'quvchilarning imkoniyatlarini namoyish etish, diqqatni jamlash, bilim va ko'nikmalarini oshirish va kuchli bo'lishlarini ta'minlaydi.

O'yin texnologiyasidan foydalanishning asosini o'quvchini faollashtiruvchi va jadallashtiruvchi faoliyat tashkil etadi. Psixologlarning ta'kidlashlaricha, o'yinli faoliyatning psixologik mexanizmlari shaxsning o'zini namoyon qilish, hayotda barqaror o'rnini topish, o'zini o'zi boshqarish, o'z imkoniyatlarini amalga oshirishning fundamental ehtiyojlariga tayanadi. Har qanday o'yin zamirida umumiy qabul qilingan ta'lim prinsiplari, taktikasi yotishi kerak. O'quv o'yinlariga o'quv predmetlari asos qilib olinishi kerak. O'yinlar jarayonida o'quvchi oddiy darsga qaraganda bu mashg'ulotga qiziqibroq yondashadi va bemalol faoliyat ko'rsatadi. Ta'kidlash lozimki, o'yin eng avallo, o'qitishning bir usulidir. O'quvchilar o'yinli darslarga qiziqib qatnashadilar, g'alaba qozonishga intiladilar, o'qituvchi ular orqali o'quvchiga ta'lim-tarbiya ham beradi. O'quvchi inglizcha o'yin o'ynab, gapira olarkanman, tinglab tushuna olarkanman, yoza olarkanman, deb ishonadi, qiziqadi [2].

Biz bilamizki, hozirgi ta'lim jarayonida o'quvchi sub'ekt bo'lishi lozim. Bunda ko'proq interfaol metodlarga e'tiborni qaratish ta'lim samaradorligini oshiradi. Ingliz tili darslariga qo'yilgan eng muhim talablardan biri talabalarni mustaqil fikrlashga o'rgatishdir.

FOYDALANILGAN ADABIYOTLAR RO'YXATI :

1. Maxmudov, Q. S. O. G. L., Shayxislamov, N. Z. O. G. L., & Jo, B. B. O. G. L. (2020). O 'zbek va xorijiy tillarda antonimlar tavsifi, o „rni va ularnig turli jihatdan tasniflanishi. *Science and Education*, 1(Special Issue 3).
2. Juraboyev, B. B. (2020). Nemis tilini o'qitishda kommunikativ yondashuv. *Science and Education*, 7(7), 215-220.
3. Joraboyev, B. B. O. (2021). Using authentic materials on english lessons. *Academic research in educational sciences*, 2(2).
4. Joraboyev, B. (2020). Nemis tilida juft otlar va ularning o'zbek tilida ifodalanishi. *Science and Education*, 1(Special Issue 4).
5. Журабоев, Б. (2020). Мотивированные люди для удовлетворения своих собственных потребностей. *Academic research in educational sciences*, (3).
6. Juraboyev, B. B. U. (2021). Problems and solutions for online teaching and learning of foreign languages. *Academic research in educational sciences*, 2(Special Issue 2).

ФИО автора: *Xolmuratova Mahbuba Maxmudovna*

Nizomiy nomidagi Toshkent davlat pedagogika universiteti magistranti

Название публикации: «ТА’ЛИМ BERISHNING PSIXOLOGIK USLUBLARI»

Ta’lim nima? Hayotning o‘zi ta’limdir, ota-onalarimiz bilan munosabatimiz, kundalik turmushi – ta’lim, qo‘ni-qo‘shnilarning bir-biriga munosabati – ta’lim, to‘y-marosimlar – ta’lim, tajribali ustozlarning o‘gitlari – ta’lim, kitob o‘qish, televizor ko‘rish, vertuak olamda o‘tirish – ta’lim. Hayotda ta’lim olishning turlari va shakllari juda ko‘p. Biz bayon etmoqchi bo‘lganimiz, bu ta’lim oluvchi va ta’lim beruvchi o‘rtasidagi ilmiy-amaliy jarayondir. Ta’lim olish bu – a’lim oluvchi va ta’lim beruvchilarning bir maqsadni ko‘zlagan tartibli faoliyatiga aytiladi. Agar o‘quvchi darsga tayyor bo‘lmasa, ya’ni dars olishga ishtiyoqi, xohishi bo‘lmasa va sizni xushlamasa, qanchalik harakat qilmang, biror-bir natijaga erisholmaysiz.

Bizga ma’lum-ki ta’lim berish pedagogik jarayon bo‘lib, bunda ta’lim oluvchilar o‘qituvchi rahbarligida turli fanlar bo‘yicha tizimlashtirishadi hamda olgan bilimlarni qo‘llash bo‘yicha tajriba va ko‘nikmalarga ega bo‘ladilar. Taqdim etilgan jarayon ikki tomonlama bo‘lib, o‘qituvchi (ta’lim) va talabaning ishini (o‘rganish) birlashtiradi. Mashg‘ulot natijasi o‘quvchiga umumiy bilim olish, uning ilmiy dunyoqarashini shakllantirish va hayotga tayyorlashdan iboratdir.

Bu jarayonda ta’lim beruvchi pedagogik jarayonni to‘g‘ri tashkil etish xususiyatlarini bilish bilan birga, uning umumiy psixologik qonuniyatlarini ham tushunishi, shuningdek, ko‘nikmalarni shakllantirish, fikrlash jarayonini rivojlantirish va yo‘naltira olishi lozim. Tarbiya va ta’lim bilan bog‘liq muammolarini muvaffaqiyatli hal qilishda shaxsning shakllanishi jarayonining psixologik xususiyatlarini, yosh xususiyatlarini, aqliy rivojlanishning individual, irodaviy va hissiy mezonlarini, aqliy va kognitiv faoliyatning nozik tomonlarini bilish bilan erishish mumkin. Bu borada o‘qituvchining hozirgi bosqichda dolzarb bo‘lgan shaxsiy rivojlanish kontseptsiyasini qanchalik yaxshi bilishiga alohida ahamiyat beriladi.

Shaxsning psixologik xususiyatlari majmuasi uning atrof-muhit, tarbiya va ta’lim mahsulidir. Boshqacha aytganda, ular uchinchi tomon ta’siri orqali shakllanadi.

Agar bu xususiyatlar shaxsning shakllanishiga nazorat qiluvchi ta'sir ko'rsatadigan bo'lsa, unda asosiy funktsiyani baribir ijtimoiy ta'lim va inson yashaydigan, tarbiyalangan va ta'lim oladigan sharoit egallaydi. Shaxsning psixologik shakllanishida jamiyat talablariga javob beradigan ta'sir jarayonlari, keksa avlodning yosh avlodga ongli maqsadlar sari ta'sir ko'rsatish jarayonlari sifatida ta'lim va tarbiya alohida o'rin tutadi.

Rus psixologi L. S. Vygotskiy “birinchi bo'lib ta'lim va tarbiya aqliy rivojlanishda boshqaruvchi rol o'ynaydi”, degan g'oyani ilgari surdi. Bu g'oyaga ko'ra ta'lim taraqqiyotdan oldinda turadi va unga yo'naltiradi. Agar inson o'rganmasa, u to'liq rivojlana olmaydi. Ammo ta'lim rivojlanish jarayonining ichki qonuniyatlarini e'tibordan chetda qoldirmaydi. Shuni doimo yodda tutish kerakki, ta'limning imkoniyatlari juda katta bo'lsa-da, bu imkoniyatlar cheksiz emas. Inson psixikasining rivojlanishi bilan shaxsning barqarorligi, birligi va yaxlitligi shakllanadi, buning natijasida u muayyan shaxs fazilatlariga ega bo'la boradi. Agar o'qituvchi o'z ta'lim faoliyatida o'quvchining shaxsiy xususiyatlarini hisobga olsa, bu unga o'z ishida o'quvchining yosh mezonlari va qobiliyatiga mos keladigan pedagogik vositalar va usullardan foydalanish imkoniyatini beradi.

O'quv jarayoni shunday qurilishi kerakki, bu o'quvchining aqliy rivojlanishi uchun maksimal foyda keltiradi. Psixologik sohadagi tadqiqotlar bilimlar tizimi bilan birgalikda aqliy faoliyat usullari majmuasini berish kerak degan xulosaga kelishga imkon beradi. O'qituvchi o'quv materialini taqdim etishni tashkil etar ekan, o'quvchilarda sintez, umumlashtirish, abstraktsiya, taqqoslash, tahlil qilish kabi aqliy operatsiyalarni ham shakllantirishi kerak. Talabalarda bilimlarni tizimlashtirish va umumlashtirish, axborot manbalari bilan mustaqil ishlash, har bir aniq mavzu bo'yicha faktlarni taqqoslash ko'nikmalarini shakllantirish eng katta ahamiyatga ega.

Bugungi kunda psixolog olimlar tomonidan ta'lim berish jarayonida inobatga olinishi lozim bo'lgan o'nta tamoyil mavjud, bular:

Birinchi tamoyil - o'rganish va rivojlanish zarurligiga ishonch hosil qilish;

Ikkinchi tamoyil - ta'lim va rivojlanish uchun qulay shart-sharoitlarni yaratish;

Uchinchi tamoyil - amaliyotda foydali bo'ladigan ta'lim va rivojlanishning aniq

turini ta'minlash;

To'rtinchi tamoyil - o'lchash va rivojlantirishda o'lchanadigan maqsadlar va aniq natijalarni o'z ichiga oladi;

Beshinchi tamoyil - o'quvchilarga o'quv jarayoni nimadan iborat bo'lishini tushuntirish;

Oltinchi tamoyil - o'quvchilarga o'z bilimlari uchun mas'ul ekanligini etkazish;

Ettinchi tamoyil - barcha pedagogik vositalardan foydalanish;

Sakkizinchi tamoyil - ko'proq vizual materiallardan foydalaning;

To'qqizinchi tamoyil - avval mohiyatni, keyin esa tafsilotlarni etkazing;

O'ninchi tamoyil - ma'lumotni ortiqcha yuklamang va dam olishga vaqt bering.

Pedagogik ta'lim faoliyatidagi asosiy yo'nalish - bu talabaning bilimga bo'lgan qiziqishini va ishtiyoqini, yangi narsalarni rivojlantirish va o'rganishga, yangi ko'nikmalarni egallashga va hokazolarni o'z ichiga olgan o'rganish motivatsiyasini shakllantirish. . Motivatsiya o'qituvchi tomonidan har tomonlama rag'batlantirilishi va qo'llab-quvvatlanishi kerak va ko'p jihatdan bu ham pedagogik ishning (ta'limning), ham talabalarning (o'qish) muvaffaqiyati va samaradorligini belgilaydi. Motivatsiyaning rivojlanishi bilan ta'lim jarayonining shartlari muhim ahamiyatga ega bo'lib, ular nafaqat ma'lumotni taqdim etishning mos shaklini, balki faoliyatning turli shakllarini ham o'z ichiga olishi kerak: gipotezalar, aqliy modellashtirish, tajribalar, kuzatishlar va boshqalar. Boshqa narsalar qatorida, o'qituvchining shaxsiyati ham katta ahamiyatga ega: o'zi o'rgatgan fanni hurmat qiladigan va sevadigan o'qituvchi doimo hurmatni buyuradi va talabalarning e'tiborini tortadi va uning shaxsiy fazilatlari va dars paytidagi xatti-harakatlari o'quvchilarning o'zaro munosabatlariga bevosita ta'sir qiladi.

Ushbu mavzu haqida uzondan-uzoq fikr bildirish mumkin, ammo biz pedagogikaning psixologiya bilan qanday bog'liqligi va nima uchun bu haqda bilishingiz kerakligi haqida aniq tasavvurga ega ekanligingizga ishonch hosil qilishga harakat qildik. O'qitishning har qanday tamoyillari o'qituvchining o'z oldiga qo'ygan maqsadlariga bog'liq. U, masalan, o'quvchining ijodiy tafakkurini rivojlantirishi, umumiy bilimlar zaxirasini kengaytirishi, atrofdagi dunyo hodisalarini bilishga hissa

qo'shishi, uning rivojlanishi uchun eng qulay sharoitlarni yaratishi va hokazo. Ammo shuni yodda tutish kerakki, har qanday odam rivojlangan va aqlli bo'lishi mumkin bo'lgan universal "retsept" yo'q, ammo o'qituvchiga haqiqatan ham yaxshi o'qituvchi bo'lishga va uning ishining samaradorligini oshirishga yordam beradigan bir nechta tamoyillar mavjud.

Foydalanilgan adabiyotlar:

1. Л. В. Гончарик. Влияние групповой формы работы на формирование и развитие учебной мотивации [Текст] / Л. В. Гончарик // Начальная школа. — 2004. — № 11.

2. Qiyin” bola: nima qilish kerak? Perron R. Sankt-Peterburg: Peter, 6-nashr, 2004, 128 p.

3. Sotsial psixologiya: darslik / V.M. Karimova, O.E. Hayitov, N.Sh. Umarova. – Toshkent: “Umid Design”. 2021. – 264 b.

4. <https://4brain.ru/pedagogika>

5. И Курбанов, В Каримова. Особенности развития креативных способностей у современного педагога в условиях инновационной среды. Общество и инновации 2 (9/S), 60-66 Общество с ограниченной ответственностью «in Science» 2021 <https://cyberleninka.ru/article/n/osobennosti-razvitiya-kreativnyh-sposobnostey-u-sovremennogo-pedagoga-v-usloviyah-innovatsionnoy-sredy>

6. И.Х. Курбанов Особенности современной профессиональной компетенции преподавателя. Университетская наука: взгляд в будущее, Сборник научных трудов по материалам Международной научной конференции, посвященной 85-летию Курского государственного медицинского университета. В 2-х томах. Под редакцией В.А. Лазаренко. 2020 Издательство: Курский государственный медицинский университет (Курск)760-763<https://www.elibrary.ru/item.asp?id=42523665>

ФИО авторов: *Yorbekova Mohidil, Yorbekova Ulug`bek qizi*

O`ZDJTU ning Sharq filologiyasi fakultetining 2126-guruh talabasi

Название публикации: «YOSHLAR HAYOTIDA VIRTUALLASHUV
SABABLARI VA OMILLARI»

Annotatsiya

Ushbu maqolada hozirgi kundagi global muammolardan biri bo`lgan virtual olamning salbiy oqibatlari hamda virtual olam ta'sirining kuchayishi, shaxsdagi internet va kompyuter o`yinlariga tobelikning ijtimoiy-psixologik xususiyatlari borasida fikr yuritilgan.

O`ylab ko`ring, texnologiyalar farzandingizni boshqarsinmi yoki farzandingiz texnologiyani boshqarsinmi?

Kalit so'zlar: Virtual olam, ijtimoiy ong, tobelik, OAV larning yoshlarga ta'siri, ommaviy kommunikatsiya, neyrolingvistik dasturlash, electron o`yinlar, "Internet boom", texnologiya, bloger, "Internet immunitet"

Virtual olam

Biz yashab turgan yangi dunyoda texnologiyalar misli ko`rilmagan darajada rivojlanmoqda va oddiy, hatto zarur narsalarga aylandi. Texnologiyalarning afzalliklari haqida hamma biladi, aksariyat odamlar undan nafaqat ma'lumot qidirish, balki virtual olamga haqiqatdan qochish uchun ham foydalanadilar. Virtual borliq-bu inson tomonidan kompyuter texnologiyalaridan foydalangan holda yaratilgan dunyo. Virtual reallikning so`nggi texnologiyalari sizga xayoliy dunyoda to`liq sho`ng`ish uchun ko`zoynak va dubulg`a yaratishga imkon beradi. Ular sizni haqiqiy hayotdan butunlay uzoqlashtiradi.

Yangi texnologiyalar haqida bilib, odamlar virtual olamga shoshilishmoqda, ammo ular virtual haqiqatning psixologik ta'siri xavfli bo'lishi mumkinligini unutishadi. Bugungi kunda hayot muammolaridan qochib, boshqa dunyoga tushib ketishingizga imkon beradigan ko'plab qurilmalar mavjud. Virtual haqiqat tizimining rivojlanishi shu darajaga yetdiki, odam tom ma'noda ikkinchi dunyoda yashaydi, o'zini ushbu olamga to'liq singdiradi.

Virtual borliq bizga boshqa dunyoga tashrif buyurish, dam olish va muammolardan tanaffus qilish, shuningdek yangi hissiyotlarni olish imkoniyatini beradi, ammo uning salbiy tomonlari ham bor...

Internet boom.

XX asrning oxirlarida "Internet boom" nomini olgan hodisa Yer aholisining hayot turmushini material dunyodan vizual, elektron hayot turmushiga aylantira boshladi. Hamma ham bu yangi toifadagi ish yuritish tipini qabul qilishmadi, holbuki yoshlar bu yo'nalishda internet dunyosiga sho'ng'ib ketishdi. Internet - bu deyarli barcha qiziqishlarni qondirish makonidir. Ba'zan tarmoqda ayrim axborotlarni izlab o'tirishning ham hojati bo'lmaydi.

Xo'sh, internetga haddan ortiq bog'lanib qolish qanday oqibatlariga olib kelishi mumkin?

Tobelik birinchi navbatda ziddiyatli xatti-harakatlar, surunkali depressiya, real ijtimoiy munosobatlardan virtual olamni afzal ko'rish, jamiyatdagi moslashish qiyinchiliklari, ijtimoiy noqulaylik, internetdan foydalanish qobiliyatining susayishiga olib kelishi mumkin.

Eng muhimi, internetdan foydalanish o'smir shaxsida "o'qish" va "o'rganish" ga intilish o'rniga "izlash" ni afzal ko'rishni yuzaga keltiradi.

Ko'pgina yoshlar ota-onalari tomonidan ta'qiqlangan saytlarga tez-tez tashrif buyurishini ochiq tan olishadi. Bu saytlar pornografiya va o'z joniga qasd qilish, terroristikni targ'ib qiluvchi, video o'yinlarga qaramlik va millatchi tashkilotlarni aks ettiruvchilardir. Bundan tashqari, ko'plab buzg'unchilik maqsadida tashkil etilgan saytlar o'spirinlarda ruxsat etilganlik va jazolanmaslik illyuziyasini shakllanishini o'z oldiga vazifa qilib olgan. Bu ijtimoiy normalarni buzilishi, qilishi uchun javobgarlik hissining yo'qolishi, axloqiy qadriyatlar tizimini izdan chiqarishi mumkin.

Internetga qaram shaxslarning asosiy muammolari o'zini o'zi qabul qilish sohasidir. qaram o'smirlar atrofdagilar bilan yaqin muloqot qilishda va o'zlarini namoyon etishida qiyinchiliklarga duch kelishadi.. Ularda ko'p hollarda o'z "Men" i va tanadagi ehtiyojlarini anglashda ham jiddiy muammolar kuzatiladi. Bundan tashqari o'z-o'ziga baho hamda o'z-o'zini qadrlash mexanizmlariga ham jiddiy putur yetishi mumkin.

Internetni jalb qilish ishni boshqarish istagi bilan bog'liq kompyuter dasturlari, ular boshqarishi mumkin bo'lgan ushbu moyillik inson munosobatlari sohasi va odamlarni manipulatsiya qilishga urinishlari, ko'pincha, muvafaqqiyatsizlik bilan tugaydi, bu bolalarni yopiqlik holatiga hamda dezadaptatsiyaga olib kelishi mumkin. Zamonaviy bolalar kompyuter o'yinlari olami hamda ijtimoiy tarmoqlar kengayib borayotgan davrda o'sib, ulg'aymoqda. Bu quvonarli hol, albatta. Biroq asalning ham ozi shirin, deganlarigek har narsaning me'yori bo'lmog'i lozim.

Bolalar virtual olamning haqiqiy olam emasligini bilib olishlari shart. Ba'zan bolalar kattalar tomonidan nazoratsiz va ularning ruxsatisiz tarmoqqa tashrif buyurish imkoniga ega bo'lib qoladilar. Bolalar va o'smirlar Internet tarmog'ida sayr qilarkan, ularga umuman kirish mumkin bo'lmagan saytlarga duch kelishlari mumkin.

Tabiiyki, bunday axborotlar qiziquvchan bola va o`smirni o`ziga ko`proq jalb etadi. Biror harakatni amalga oshirishda bolalarga qanchalik ruxsat etilmasa, ularda shunchalik yuqori darajada qiziqish uyg`onishi barchamizga ma`lum. O`smirlar tarmoqdagi nosog`lom turmush tarzidan axborot beruvchi ayrim manbalarga duch kelsalar, yanada qiziqib, mazkur axborotlarga alohida e`tibor qaratishlari ehtimoldan holi emas.

Ayniqsa, hozirda bloger bo`lish va Internet sayti ochish solishtirarli darajada o`zgargan va juda oson tusga aylangan. Blogerlar tavsiyalari, Internet yulduzlari tomonidan beriladigan maslahatlarni yoshlar ko`ngliga yaqin tutishi mumkin. Biroq besh qo`l barobar emas.

Turli yod va g`arazli fikrlaydigan ayrim insonlar “Internet immuniteti” to`liq shakllanmagan yoshlarni o`z tarafiga o`tkazishidir. Bu odamlar juda ham kuchli psixologlar va hattoki intellektual rivojlangan yoshlarni ham o`z tarafiga og`dirishi mumkin.

Shu sababdan ota-onalar farzand tug`ilgan kundan boshlab ularga issiq choynak, qozonlarga yaqinlashish, pichoq, qaychi kabi o`tkir uchli narsalarga tegish mumkin emasligini onglariga singdirganlari kabi tarmoqdagi axborotlar ham xavfli ekanligini tushuntirishlari, ularga axborotlardan to`g`ri foydalanish salohiyatini shakllantirishlari zarur.

XXI asr-tobelik asri.

Yaqindagina ota-onalar bolalarning kompyuter o`yinlariga berilib, ularga bog`lanib qolishlari xavfidan cho`chib, oldini olishga harakat qilishgan bo`lsa, hozirgi vaqtda bu xavfga yana ijtimoiy tarmoqlar xavfi ham qo`shildi. Bolalar va o`smirlarning hovli va ko`chalardagi muloqotlari hozirda haqiqiy hayotdan, aynan cheti-chegarasi yo`q ijtimoiy tarmoqlarga ko`chdi. Mazkur muloqotlar bolalarga shunisi bilan qiziqroqki, avvalo, tarmoqda o`zlariga ko`proq “do`st” orttirish imkoni mavjud. Tarmoqda

muloqot qilar ekan, bolalar o`zlarini omadli bola qilib ko`rsata oladilar. O`zgarar rovida o`zlarini taqdim etib, turli yolg`on dunyolarga berilib ketadilar. Uyatchan va tortinchoq bolalar uchun, ehtimol, tarmoqdagi muloqotlarning foydali jihatlari bordir, vaqti kelib, haqiqiy hayotda bu muloqotlar o`z samarasini berishi ham mumkin.

Hech e`tibor berib ko`rganmisiz, soatlab “Ekranni siypalab” o`tirgan bola va do`stlari bilan kutubxona hamda maktab to`garaklarida ishtirok etgan bolaning farqi qanchalik katta?

Tundan tonggacha ekran qarshisida o`tirgan o`g`il yoki qiz ommaviy tarqatiladigan spam, iltimos bilan murojaat etiladigan SMS xabarlar, allaqanday shubhali “Tanlovlar” haqidagi e`lonlarni biladi, xolos.

Yoki bo`lmasam, ertalabdan kechgacha televizor qarshisidan siljimaydigan bola va muntazam ravishda sport mashg`ulotlariga qatnaydigan bolada yer bilan osmonchalik farq bor.

Bu jarayon insonning jismoniy rivojlanishiga salbiy ta`sir ko`rsatishi ya`ni bolaning faol harakatda bo`lmasligi natijasida turli xil kasalliklarga duch kelishi tabiiy....

Shu o`rinda, bir bo`lib o`tgan voqeani bayon etsam:

Maktabda boshlang`ich sinf o`quvchilariga dars bo`lmoqda. O`qituvchi bolalarga qarata aytdi:

-Sizga tarqatilgan qog`ozga Xudodan nimani so`ramoqchi bo`lsangiz, barini yozing. Mazmuni, bexatoligi va husnixati eng yaxshi bo`lgan o`quvchiga ajoyib sovg`a beraman.

Ajoyib sovg`a ilinjida bolalar qog`oz qoralashga kirishib ketishibdi. Dars yakunida o`qituvchi yozilgan insholarni yig`ib olibdi va o`z sumkasiga solib qo`yibdi.

O`qituvchi uyiga kelib, kechki ovqatdan so`ng bolalarning ijod mahsullarini o`qiy boshlabdi. Bir inshoni o`qib tugatibdi-yu, ko`ngli buzilibdi. Boshqa qog`ozlarga yuzlanmabdi ham. Shu ahvolda birmuncha muddat o`tiribdi. Shu payt xonaga eri kirib kelibdi. Ayolini xafa holatda ko`rib ajablangan er vaziyatga izoh talab qilibdi. O`qituvchi qo`lida mahkam tutib olgan varaqni eriga uzatibdi va “O`qib chiqing” debdi. Qog`ozda quyidagilar yozilgan edi: “Men Xudodan bir narsani so`rayman. Uyimizda televizorimiz bor. Men o`sha televizorga aylanib qolishni istayman. Mening ham uyimizda o`z o`rnim bo`lishini, hammaning e`tiborida bo`lishni xohlayman. Meni doim eshitishsa, gaplarimni bo`lishmasa deyman. Ota-onam ishdan charchab kelgan bo`lishlariga qaramay, menga hamisha vaqt ajratishsa, men bilan birga bo`lishsa deyman.”

Er inshoni o`qib bo`lib, baland ovozda debdi:

-Bunga chidab bo`lmaydi. Ota-ona degani ham shunaqa bo`ladimi Nahotki o`z farzandidan ozgina vaqtini, ozgina e`tiborini qizg`ansa!

Ayol yosh to`la ko`zini eriga tikib, dardchil ohangda debdi:

-Bu insho bizning o`g`limizniki, dadasi.

Aziz ota-onalar, agar farzandingizdan ozgina e`tiboringizni qizg`ansangiz, ular Siz bera olmagan mehrni boshqalardan qidiradi. Yolg`izlik makoni tomon yo`l oladi.

Agar ozgina muloqotdan qochsangiz, farzandingiz hattokim o`z fikrini ham bildira olmaydigan shaxsga aylanadi. Farzandlarning “aqli” texnologiyalar tomon intilishning sababi ham aynan shudir.

Texnologiyalar farzandingizni boshqarsinmi, yoki farzandingiz texnologiyani boshqarsinmi?

Tanlov ixtiyoringizda...!

Foydalanilgan adabiyotlar ro'yhati.

1. O`g`li.A.N.K O`SMIRLARDA AXBOROT-PSIXOLOGIK XAVFSIZLIKNI TA`MINKLASHNING IJTIMOY-PSIXOLOGIK IMKONIYATLARI .*Oriental renaissance: Innovative, educational, natural and social sciences*, 1(5), 433-438
2. Юсупова О.С & Умирова, С.М Отношение формы и содержания в художественно-эстетическим выражении. *Научный scientific reports*, 127.
3. Utanova, U. (2021). “KOMPYUTER AXBOROT MADANIYATI-SUBMADANIYATINING VUJUDGA KELISHI”.*Камолiddин Беҳзод номидаги Миллий рассомлик ва дизайн институти АХБОРОТНОМАСИ илмий-амалий журнали*,5(03), 62-66.
4. Mohinur, D.(2021). USE OF MOBILE AND COMPUTER GAMES AS A PSYCHOLOGICAL TOOL TO SHAPE STUDENT LEARNING PROCESSES.*academicia Globe: Inderscience Research*, 2(03), 10-13.
5. Otabaeva, F.T .(2019) .TECHNOLOGY USING THE CASE-STUDY METHOD IN THE STUDY OF COMPUTER GRAPHICS. *Scientific Bulletin of Namangan State University*, 1(12), 348-355.

ФИО автора: *Esemuratova Turganbike Aytmuratovna* - senior lecturer of the Department of General Pedagogy and Psychology, Faculty of Primary Education, Nukus State Pedagogical Institute named after Azhiniyaz. Nukus. The Republic of Uzbekistan

Название публикации: «IDIOSYNCRASIES OF CREATING REGARD FOR GROWN-UPS IN UNDERSTUDIES»

Keywords: Sense (inllect), manners of behavior, humanistic interrelation, human qualities

ANNOTATION

The article contends that the arrangement of components of regard in play, work and communication with peers in understudies will fill in as an establishment for them to be adequately capable in their next, progressively complex age.

Fortifying the moral obligation of understudies for getting the hang of, framing in the personalities of each kid and young lady a perspective on perusing as a social and metro obligation affected by every one of the potential outcomes of training, changing the procedure for proceeding with instruction, working on the substance of schooling and It is critical with regards to extremist changes to raise the degree of instruction guidelines.

The idea of "regard for grown-ups" is an expansive one. The idea of "regard" likewise varies as far as the course and nature of the exercises completed by the person.

"Regard" is a moral classification of ethical quality, which portrays an individual's demeanor to society, the indication of high private and moral characteristics to meet his necessities. An individual's liability is appeared in his disposition to the entire being, to his singular demeanor to every particular circumstance.

In Higher Education (Dictionary), this idea is deciphered as understanding and controlling one's conduct: "Regard is a type of self-government, restraint. it is appeared in the information on the moves they make and the reason for their results, just as in their agreement and control of their capacity to be in the climate and face to face. " In our view, regard isn't a type of self-government, yet rather a singular's conduct and mentality towards others, which procures an individual and social person. There is likewise a lexical blunder in the definition. There is no such thing as "understanding and controlling one's capacities in the climate" and "understanding and controlling one's capacities in the climate" in Uzbek. For this situation, the creators allude to "society" or "social being", "presently friendly relations"; It would be fitting to utilize ideas, for example, "person".

Creators M. Ochilov and N. Ochilova cause to notice the way that the idea of "regard" mirrors the pith of otherworldly and moral thoughts. to deliberately and willfully direct their exercises to accomplish all the more really great for other people. Albeit the embodiment of the idea is intelligently right, it isn't lexically right. Simultaneously, it would be more exact to portray the expression "others" as "others" and the expression "individual" as "individual." This is on the grounds that "man" is a term used to depict an organic animal varieties. According to the perspective of social relations, it is smarter to utilize the expression "individual". Thus, the study of instructional method concentrates on the course of self-improvement as a social being.

In certain sources, this idea is deciphered as an obligation that completely communicates the weight and extent of society and the obligation regarding its satisfaction: addresses the obligation of the gathering "

Creating components of regard for play, work, and communication with peers in understudies will fill in as an establishment for them to be adequately capable in their next, progressively testing age. It is on this premise that an individual's regard for a specific calling is assembled. Proficient action is probably the most brilliant indication of the socially mandatory movement shared with an individual, and the degree to which it is completed adequately, as a matter of first importance, serves to guarantee the advancement of society and human development.

Everybody is capable to some degree to a specific gathering or its individuals. All things considered, he is an individual from miniature and large scale bunches joined by a shared objective, explicit interests, social interests and common mental solidarity. An individual is initially an individual from the family in which the person was brought up. It is then coordinated into gatherings (kindergartens, scholarly lyceums, professional universities, advanced education foundations, homerooms (general optional schools)), networks (modern associations) coordinated by a shared objective and age qualities. , as an individual from work networks), directs play, work, and social conduct.

Citizenship is a significant component in deciding the societal position of a person, which expects him to arrange specific activities based on specific social exercises. The obligation of an individual as a resident is more reflected in the way that he is a member in legitimate relations, risk for infringement of authoritative, common and criminal lawful relations, rebelliousness with the guidelines of work discipline, just as material and moral harm. will be assessed by the acknowledged standards for proprietorship.

Understudies are instructed that "regard for grown-ups is crude as an individual quality. At this age, this quality is just shaped. It lacks opportunity and willpower to turn into a firm adherent. Regard for grown-ups in perusing turns out to be more

imitative. It isn't so much that youngsters comprehend the social and individual significance of perusing, it's that guardians and educators request it. "

Fostering a dependable way to deal with learning is significant in forming the regard for grown-ups through the association of work exercises for elementary school understudies. Thusly, perusing is the fundamental movement of elementary school understudies.

"A dependable way to deal with perusing is a functioning, powerful methodology. It can't be considered with information and substantial outcomes in schooling, with persistence, self-analysis and ingenuity. Obligation goes connected at the hip with the requirement for understudies to make progress toward autonomous learning, to apply it inventively by and by, and to continually extend and develop their insight. "

Regard for grown-ups in grade school assists with creating in them such characteristics as autonomy, mindfulness, and the capacity to assess various circumstances. Thusly, "... the attention on creating drive, obligation and autonomy in the kid ought to be vital in the beginning phases of tutoring. The fundamental type of appearance of these characteristics in grade school age is scholastic freedom. "

As referenced, every understudy is an individual from a specific class. In this way, he should have the option to play out specific obligations to his group, considering the prerequisites of the group. Regularly, in grade school, every understudy is needed by the class group to:

- 1) be on schedule for classes;
- 2) not to miss classes without an explanation;
- 3) be perfect and deliberate;
- 4) perform class shifts as a colleague;
- 5) pay attention to educators' directions;
- 6) coexist with schoolmates;
- 7) helping schoolmates when required (for instance, getting input from debilitated cohorts, assisting them with finding out with regards to various subjects);
- 8) dynamic investment in different rivalries with the group;
- 9) customary cooperation in extracurricular or extracurricular exercises;
- 10) faithful execution of the obligations doled out to him as a class obligation official;
- 11) help with preparing the homeroom (for instance, adorning the study hall with houseplants);

12) to add to the assets raised through parental sponsorship for the redesign of a study hall or school building;

13) Facilitate a full class or school parent meeting (class pioneers for the most part illuminate guardians about the class or school parent meeting. The convenient conveyance of the message to the guardians enormously affects the nature of the gathering. Accordingly, the opportune conveyance of the message to the guardians of the understudy is his own group. implies the satisfaction of the obligation previously).

Subjects, for example, Science and Reading Lessons furnish primary school understudies with information on innate sciences. As understudies ace the standards of managing the climate and nature, they understand the requirement for a mindful way to deal with the interaction. In this manner, the mentality of grade school understudies towards the climate and nature is additionally significant in the advancement of regard for grown-ups.

Mental and instructive lessons underscore the significance of work in the development of the person for quite a long time. All things considered, work permits an individual to become genuinely and physiologically, yet additionally profoundly. During the time spent work, an individual's awareness creates, his reasoning grows and his perspective enhances. Through work, an individual fosters an inspirational perspective towards others. As per present day mental methodologies, the disposition to work and work movement makes the accompanying two conditions: 1) the viability of work is guaranteed; 2) the individual is offered the chance to accomplish specific triumphs and accomplishments. Simultaneously, difficult work constructs trust in one's own assets and capacities. It is critical to utilize the instructive effect of work, to include the elementary school in different socially helpful exercises. It is additionally an exceptional instructive errand to shape the qualities of regard for grown-ups in grade school understudies based on the conceivable outcomes of scholarly subjects and profound instructive exercises.

Broad social endeavors are being made to resolve the issue of human wellbeing and insurance, avoidance of different irresistible illnesses at the level of an all inclusive issue. The main necessity of human wellbeing is to fortify the obligation of every person for the assurance of individual wellbeing. In such manner, it is fitting to foster individual medical care abilities in grade school understudies by showing scholastic subjects and sorting out a progression of profound and instructive exercises outside the study hall. Accomplishing that grade teachers have the characteristics of regard for grown-ups according to individual wellbeing shows that instructive action is adequately coordinated.

Guardians should be the nearest coaches and advisers for their understudies in regarding grown-ups and satisfying their obligations. In like manner, essential

schooling establishments should have the option to assemble solid associations with families and work together.

References

1. Artikov N. Moral formation of the student's personality on the basis of national and universal values: Ped.fan.dok. ... diss.- T .: 2000. - 305 p.
2. Ochilov M., Ochilova N. Teacher's etiquette. –T .: Teacher, 1997. - 136 p
3. Najmitdinova T.N. Didactic bases of formation of educational activity of primary school students: Cand. pedagog. scien. ... diss. - T .: 2006. - 159 p

ФИО автора: *O'tkirov Zafar Moxoriddin o'g'li*

Toshkent kimyo-texnologiya instituti 2 kurs magistri

Название публикации: «SUVLARNI TOZALASHDA ISHLATILADIGAN ION ALMASHINUV SMOLALARI»

Annotatsiya. Smola turli xil ion aralashmalarini ushlab qolib, ularni boshqa moddalarning xavfsiz va zararsiz ionlariga almashtirish xususiyatiga ega. Shu tarzda ionli almashinuv amalga oshadi – mana shunday kelib chiqib, smolalarning umumlashtirilgan nomi «ionalmashinuv» yoki «ionitlar» deb yuritiladi

Kalit so'zlar: smola, ion, ionit, kationit, suvning qattiqligi,

Eng to'g'ri yo'l bo'lgan kimyoviy tahlil orqali biz, suvning qattiqligini aniqladik, deb faraz qilaylik, bu suv esa yumshatilishi kerak.

Qattiq suvlarni yumshatuvchi filtrlar, asosan ionalmashinuv smolalardan foydalanish hisobiga suvni yumshatishi ma'lum bo'ladi.

Ionalmashinuv smolalari.

Ma'lum bo'lishicha, ionalmashinuv smolalarning smolaga hech qanday aloqasi yo'q ekan. Ionalmashinuv smolalar qattiq, suvda erimaydigan sintetik polimerlardan tayyorlanadi. Ularning tashqi ko'rinishi cho'rtan baliq uvuldiriqclariga juda ham o'xshash, chunki, diametri 0,2 mm dan 1,2 mm gacha hajmdagi granular, ya'ni, «sharik»lardan iborat.

Ionalmashinuv smola monodispersli bo'lishi mumkin, ya'ni, undagi «sharik»lar bir hajmda bo'ladi, va polidispersli – unda granular hajmi turlicha bo'lishi mumkin. Bu omil esa suvning tozalanish tezligi va darajasiga, shuningdek, tozalab tashlanuvchi iflosliklar spektriga ta'sir qiladi.

Suvni qattqlik tuzlardan, erigan metallardan va organik birikmalardan ionalmashinuv smolalaridan foydalanib tozalash XX asrning 60-yillaridan foydalanib kelinadi, ammo 80-90 yillarning oxiriga kelib, keng qo'llanila boshlandi.

Ionalmashinuv smolalarining turlari

Ionalmashinuv smolalarining turlari juda ko'p: temirdan, marganetsdan tozalash uchun, aralashmalar yordamida organiklardan tozalash uchun, selektiv smolalar (avvalo, nitratlar, bor, kremniy va h.k.lardan tozalash uchun)

Maiyish sharoitlarda asosan, natriy-kationlash usulida qattiq tuzlar (kalsiy tuzi, magniy)dan tozalash uchun foydalaniladi. Bu jarayon suvni yumshatish yoki ion almashinuvi, kationlash deb ataladi.

Aynan mana shu smolalarda biz batafsil to'xtab o'tamiz, chunki ular NaCl tuzi bilan regeneratsiya bo'lish hisobiga ishlaydi, va buni maishiy sharoitlarda bajarish mumkin. Boshqa smolalarni juda kuchli vositalar bilan regeneratsiya qilish lozim, shuning uchun ular asosan ishlab chiqarishda qo'llaniladi. Suvni chuqur tozalash uchun foydalaniladigan smolalar ham bor. Ular to'liq ishlatilib, regeneratsiya qilinmaydi, shunchaki, yangi smolaga almashtiriladi.

Yumshatish jarayonining mohiyati

Birinchi navbatda, yumshatish, temirdan tozalashdan prinsipial jihatdan farq qilishini tushunib olishimiz kerak bo'ladi. Temirdan tozalashda, erigan moddalarning oksidlanishi va, keyinchalik filtrlanish uchun, eritilgan moddalarning qattiq shaklga o'tishi sodir bo'ladi. Yumshatishda esa, ionalmashinuv smolasi (Na-kationit) eritmadan kalsiyning, natriyning, temirning, marganetsning va h.k.ning musbat zaryadlangan ionlari (dissotsirlangan tuzlar)ni oladi va ularni natriyning kationlari bilan almashtiradi.

Shunday qilib, qattiq suvdan foydalanishda paydo bo'ladigan muammolardan xalos bo'lamiz:

30. Qurigan suv tomchilaridan qoladigan oq dog'lardan va santexnikadagi oq qurumdan;

31. Yuvinganimizdan keyin quruqlik, terining taranglashganligi, sochlarimizning, tirnoqlarimizning sinuvchanligi.

Suv qaynagandan keyin qoladigan dog'lar – qumga o'xshash ohakli cho'kma, qurumlar, turli xil toshlar. Bulardan choynaklar, kir yuvish mashinalari, bug'li moslamalar, vannadagi jumraklar kabi maishiy texnika ishdan chiqadi.

Suvdagi o'ta qattiqlik uning organoleptik xususiyatlarini yomonlashtirib, unga achqimtil ta'mir beradi va insonning ovqat hazm qilish organlariga salbiy ta'sir ko'rsatadi.

Aslida, suvning qattiqligini emas, balki qattiqlik konsentratsiyasi deyish to'g'riroq bo'lar edi. Chunki tabiiy suvda ham, quvurlardagi suvda ham (maxsus filtrdan o'tmagan yoki maxsus ishlov berilmagan har qanday suvda) doimo qandaydir darajada qattiqlik mavjud. Suvdagi qattiqlik kontratsiyasini undagi erigan tuzlar beradi. Choynakdagi oq dog'lar – aynan o'sha erigan tuzlar qoldig'idir.

Ionalmashinuv smolasining ishlashi

Har bir granula yuzasida manfiy va musbat ishorali elektr zaryadlari to'planadi. Kationitning yuzasida eng ko'p manfiy zaryadlangan nuqtalar mavjud.

Ionalmashinuv tengma-tengligiga muvofiq, ushbu manfiy zaryadlangan nuqtalar suv eritmasidagi musbat zaryadlangan ionlar bilan tenglashadi.

Suv eritmasining ionalmashinuv smolalari orqali o'tishida, kalsiy va magniy tuzlari ionitlar tomonidan tutib qolinib, shu joyda ushlab qolinadi.

Musbat zaryadlangan ionlar ajralib, ularga o'z o'rinlarini beradi. Ushbu jarayon ushlab qolingan ionlar bilan to'ldiriladi.

Keyinchalik, ionalmashinuv jarayonining qaytalanishiga asosanlan, ionlarning qayta zaryadlanishi – regeneratsiya sodir bo'ladi. Endi ionalmashinuv smolasi orqali regeneratsiya qiluvchi eritma o'tkaziladi, u granulardan ionlarni olib, o'zi bilan olib ketadi.

Ionalmashinuv smolasi yana ishga tayyor. Anionit asosidagi ionalmashinuv jarayoni faqat ionlarning zaryad ishoralari va kimyoviy birikmalar bilan farqlanadi.

Ionalmashinuv smolasining hajmi

Ionalmashinuv smolasining hajmi mohiyatan akkumulyator batareyasining hajmiga o'xshash.

Ionalmashinuv smolasi, ion almashlov jarayonida erigan tuzlar bilan to'ldiriladigan, natriy zaxirasiga ega. Smolada natriy tugay boshlaganda – tozalanish ham yakunlanadi, suv smola qatlamidan o'z xususiyatlarini o'zgartirmasdan o'tadi.

Umuman olganda, natriy ushbu zaxirasi smola hajmini belgilaydi. Bundan tashqari, ionalmashinuv smolasining hajmi, smolaning oksidlangan temir va ushlab qolingan moddalar bilan ifloslanishi natijasida asta-sekin kamayib borishi mumkin.

Filtrlash tezligi va samaradorlik

Ionalmashinuv jarayoni uchun vaqt talab etiladi. Suv chancha iflos bo'lsa, unda erigan moddalar qancha ko'p bo'lsa, yaxshi tozalanishi uchun, u smola orqali shuncha sekin o'tishi kerak bo'ladi.

Bir qaraganda, ionalmashinuv smolalarning granulari – bu silliq shariklardan iboratdek, lekin, aslida ularning yuzasi g'ovaklardan iborat. G'ovaklarning devorchalarning o'z vazifasi bor, chunki devorchalarga, kalsiy va boshqa kationlar bilan almashish xususiyatiga ega bo'lgan, natriy mavjud. Smolning fraksiyalari qancha mayda bo'lsa – foydali yuzasi shuncha kata bo'ladi, tabiiyki, almashinuv tezligi katta bo'ladi. Demak, bizga kerak bo'lmagan shuncha ko'p erigan moddalar smolada ushlab qolinadi. Shu bilan birga, smola qancha kichik bo'lsa, drenaj xususiyati shuncha yomon bo'ladi, va suvni filtrlash tezligi kam bo'ladi.

Foydalanilgan adabiyotlar ro'yxati.

1. Ionalmashuv smolalari. Yu. A. Leykin. <http://www.oval.ru/enc/30023.html>
2. Ionalmashnuv smolalarining suv tozalashda ishlatilishi. Suv texnologiyalari markazi. 63 www.water.ru/bz/.../ion-smola.shtml
3. XuMuK.ru - IONALMASHNUV SMOLALARI – Kimyo ensiklopediyasi. www.xumuk.ru/.../1747.html
4. . Ionalmashnuv smolasi KU 2 - 8 | carbo.e-stile.ru/ios/
5. www.wikipedia.org

ФИО автора: *ФЕРГАНСКАЯ ОБЛАСТЬ, ЯЗЬЯВАНСКИЙ РАЙОН*
СРЕДНЯЯ ОБЩЕОБРАЗОВАТЕЛЬНАЯ ШКОЛА № 1
УЧИТЕЛЬ НАЧАЛЬНЫХ КЛАССОВ

Саидова Диловар Сайдуллаевна

Название публикации: «УРОКИ МАТЕМАТИКИ И ПРЕПОДАВАНИЕ В НАЧАЛЬНОЙ ШКОЛЕ РАЗНЫЕ ФОРМЫ»

Аннотация: В данной статье представлена информация о том, как преподавать математику в начальных классах, закреплять учебник, обобщать знания, формировать обучение и навыки.

Ключевые слова: Начальный класс, методика, методика, математика, учащиеся, знания, навыки, умения.

Уроки математики и преподавание в начальной школе разные формы История организации обучения математике в школе ,раккаб, проверенный многолетним опытом и современный Форма, отвечающая основным требованиям, является курсовой. Только учась, ваш ученик приобретает математические знания обучение, не зависящее от выбора правильного метода в работе также зависит от формы организации процесса. Программа как урок по установленному графику, в течение определенного периода времени организуется при постоянном количестве учащихся под руководством преподавателя к проделанной учебной работе. В ходе урока ученики перейдут от математики к теоретическим знаниям, вычислительные навыки, решение задач, различные измерения они учатся работать, то есть вся учебная деятельность осуществляется в классе. В этом, прежде всего, особенность урока математики. Вытекает из особенностей предмета. Из этой функции в первую очередь, это алгебра одновременно с арифметическим материалом. также прорабатываются элементы бюстгальтера и геометрии. Еще одна отличительная черта начального курса математики. представляет собой совместное рассмотрение ваших теоретических и практических вопросов. поэтому практические занятия и с передачей новых знаний на каждом уроке навыки усваиваются. Обычно урок включает в себя несколько дидактических материалов: переход на новый материал; закрепить пройденную тему; вы знаете

укрепление; обобщение, систематизация знаний; муста-
отсутствие подготовки и навыков и т. д.

Еще одним уникальным аспектом уроков математики является то, что это абстрактность изучаемого материала. Так эффектно

инструментов, тщательный выбор активных методов обучения, активность учащихся, уровень мастерства учащихся на уроке и др. также зависит.

В математике также решаются различные учебные задачи.

сделано. Студенты учатся быть наблюдательными, бдительными и осознавать свое окружение.

трудолюбие, инициативность в работе, ответственность и чистая энергичность точность, правильную и четкую речь, расчет, измерение и аккуратность, трудолюбие и умение преодолевать трудности питает

Организация воспитательной работы внеклассной работы заключается в следующем.

Доступны формы:

1. Самостоятельное домашнее задание.
2. Индивидуальные и групповые занятия со студентами.
3. Проводится со студентами, одаренными в математике обучение.
4. Внеклассная работа по математике.
5. Экскурсия на производство, природу со студентами.

Перечисленные здесь формы работы и курсы дополняют друг друга. Главный вопрос касается урока. Непосредственно ко всей работе в классе ведет учитель. Работа в дополнительных классах самим учителем или под его руководством выполняется. Система уроков математики в начальной школе с несколькими понятиями на каждом уроке со студентами работа выполняется. Каждый на разных этапах этого урока может ассимилироваться. Понимание каждой концепции — это отдельный вопрос. Это концепция, если она делается с таким количеством повторений, воспоминаний который служит для объяснения следующих понятий. В процессе обучения каждый учебный материал разрабатывается. За этим учебным материалом следует матбудет основой для понимания риалов. Другая концепция Если рассматривать процесс усвоения, то это взаимодействие нескольких уроков. формируется в результате родственного обучения. Таким образом матсоздавать математические понятия за один урок не спускаясь, а пройдя серию интерактивных уроков

формируется в процессе. Такой урок представляет собой систему совместных уроков

мы называем его.

Поэтому учитель открывает тему учебник должен быть расположен в логической последовательности.

Самое большое требование - учитывать воспитательную цель урока. Методические и общепедагогические принципы преподавания и обучения заключается в том, чтобы учитывать их. Хорошо продуманные уроки по теме системы зависит от правильного распределения учебного времени по темам.

В ней создание самостоятельности ученика, особый примерами посмотри, сделай конкретные выводы, сделай более общие выводы выведение его должно быть в центре внимания. Это знание пример и после уроков создаются и закрепляются в системедолжны давать решения проблем. Затем тренируйтеснавыки обработки, а также полученные знания

Он также предусматривает систематизацию и обобщение.

ресница должна.

При определении содержания любой темы вашей программы, в распределении предметного материала на уроке, т. е. знаний

Выделяют следующие основные этапы мастеринга:

1. Подготовка нового материала для обучения.
2. Понимать новый учебный материал и генерировать новые знания
сделать
3. Через закрепление знаний и различные упражнения
формировать навыки.
4. Повторение, обобщение и систематизация знаний.
5. Проверка знаний и умений.

Как пример, в 1 классе тема "Счисление во втором десятичном разряде"

Рассмотрим систему уроков в обучении. При обучении этой теме:

- а. Словесная нумерация.
- б. Написание нумерации, глядя на сложение и вычитание следует принимать во внимание.

Вот несколько советов о том, как посмотреть или записаться на прием для наращивания волос:

Урок 1 Десятичная нумерация - однозначное число Курс основан на нумерации и сравнении нумерация другого номера и повторение его общих вопросов нужна работа. Затем один и один, десять и десять, десять вещей концепция слияния в единое целое.

Урок 2 Выражая каждое число во 2-м десятичном знаке, его десятичный структура, счет до 20, натуральная последовательность чисел учил. Вся работа основана на правилах нумерации и на принципах

Урок 3 Дециметр. Единицы длины "Дециметр и сантиметр" и введение связи между ними в обучении нумерации. Знание нумерации помогает противопоставить эти единицы длины помогает лучше понять. Это также просто и сложно понимание названных чисел.

Урок 4 Устная нумерация и первые три урока. Закрепить знания и навыки.

Использованная литература:

Джумаев Методика обучения математике в начальной школе

www.ziyonet.uz.

ФИО автора: *Холдорова Гулжахон Шавкатжон кизи*

магистрант 1 курса по специальности

русский язык и литература,

Кокондский госпединститут имени Муками

Название публикации: «ТЕРМИНОЛОГИЯ - ОСОБЫЙ ПЛАСТ НАУЧНОГО СТИЛЯ»

Аннотация. В статье рассматривается терминология и терминологическая лексика с точки зрения основных составляющих научного стиля речи. Дается толкование понятий «термин» и «терминологическое словосочетание».

Ключевые слова: научный стиль, термин, общелитературный язык, терминированная лексика, терминологическое словосочетание.

Научный стиль отражает те особенности научного познания и научного мышления, которые находят отражение в языковой форме, т.е.в определенном отборе и организации языкового материала. О.А.Лаптева отмечает, что среди функциональных стилей научный стиль выделяется особенно высокой степенью внутрстилевой нормативности, причем в ходе его развития эта нормативность возрастает [5].

Исследователи научного стиля выделяют лингвистические признаки, которыми характеризуется научный текст. Так, Гальперин И. в качестве ведущего признака выделяет терминологичность словарного состава. Он отмечает: "Во всяком специальном тексте ведущим признаком системы выступают не только термины и терминологические сочетания, но и так называемый общий специальный словарь. Это обычно слова и словосочетания, лишенные какой-либо эмоциональной окраски, на которые контекст влияет лишь в одном направлении, а именно в направлении

реализации только одного значения слова, если оно многозначно, и притом основного предметно-логического значения этого слова» [3, с. 69].

Термины - слова или словосочетания, точно называющие понятие, применяемое в науке, технике, искусстве. Основные черты терминов: системность, дефиниция, однозначность, отсутствие экспрессии, стилистическая нейтральность. Словарный состав языка, отражающий в своих новообразованиях изменения общественного строя, развития науки и техники, производства находится в состоянии почти непрерывного изменения, эти изменения состоят в пополнении языка новыми словами и выражениями. В.В.Морковкин определяет слово как базовую языковую единицу, которая характеризуется нерасчлененностью в исходной форме и морфологической оформленностью, служит для обозначения предметов, признаков и отношений (или для выражения состояний) и выступает в речи в виде лингвистически значимых вариантов [7, с.35].

Слово представляет собой единство знака, т.е. звуковой и графической оболочки слова, и значения специфического языкового отражения действительности. Слово в системе языка может быть неоднозначным. В.В. Виноградов пишет: « Слово присутствует в сознании со всеми своими значениями, со скрытыми и возможными, готовыми по первому поводу всплыть на поверхность [2, с.7] .Но в речи слово используется в одном определенном значении. Поэтому «то или иное значение слова реализуется и определяется контекстом его употребления» [2, с.17]. И каждый научный термин имеет обычно одно, строго определенное значение. Семантические связи внутри слова определяются отношением между значением слова и понятием. «Специфика термина заключается не в плане выражения, а в плане содержания, в характере его значения, содержанием термина является научное, техническое или другое специальное понятие» [4, с. 35]. Лейчик считает, что «главным в термине является его терминологическая сущность, т.е. способность оптимально выполнять функцию обозначения

специального общего понятия в системе понятий известной специальной области знаний или деятельности» [6, с.30]. Особенности терминов является использование их в специальных текстах, в определенной сфере общения. Как показывают многочисленные исследования, большинство терминов составляет имена существительные. Однако в языке научных произведений встречаются сложные термины и словосочетания. Большую часть сложных терминов представляют сложные существительные: гипертекст, видеопамять, мультимедиа, блок-схема, микропроцессор, многозадачность и др. Терминологическая лексика состоит не только из сложных существительных, определенная ее часть относится к простым и производным словам.

Для языка научной литературы характерны также терминологические словосочетания, которые могут быть уподоблены отдельным словам, так как отношения между их частями представляют единый идиоматический комплекс. О.С.Ахманова определяет словосочетание, как «соединение двух или более знаменательных слов, служащих для выражения единого, но расчлененного понятия или представления» [1, с.426]. В отличие от данной точки зрения Н.И.Филичева трактует словосочетание как обладающая собственной моделью бинарная структурно-замкнутая синтаксическая единица, образующаяся в результате семантического и грамматического объединения не менее чем двух многозначных слов [8, с.32]. В словосочетании наблюдается объединение семантики, взаимодействие смыслов, которое обозначает одно понятие. Таким образом, словосочетанию в целом присуща не одна изолированная функция, а несколько взаимосвязанных функций, в том числе номинативная, формально-структурная, текстообразующая (коммуникативная).

Преподаватель русского языка не обязан на практических занятиях вводить узкотерминологическую лексику, но он имеет возможность классифицировать понятия, так как в каждой определенной области науки и

техники терминология представляет собой исчислимую и замкнутую систему.

Термины отличаются изолированностью, обособленностью своих значений, и поэтому понятны только специалисту.

Терминологизированные слова или терминованные –это слова перешедшие из общелитературного языка, обособленные в специализированных терминологических значениях. Терминованная лексика –это общеупотребительная лексика в новом значении, с новым семантическим объемом, с другими сочетательными возможностями, лексико-грамматическими и морфолого-синтаксическими характеристиками. Отмечаются следующие пути, которыми совершается данный переход сужение значения слова, изменение значения слова по смежности, изменение значения по аналогии понятий, метафоризация. Например: слова мышь, окно, кольцо, башня попадая словарь по информатике, становятся терминованными. Получается, что терминованное слово- это не особое или словосочетание, а лишь особое их употребление.

Таким образом, мы приходим к выводу, что термин – это слово (или словосочетание) для выражения понятий и обозначения предметов, обладающее благодаря наличию у него строгой и точной дефиниции четкими семантическими границами и поэтому однозначное в пределах соответствующей классификационной системы. В языке науки многие общелитературные слова перешли в профессиональный пласт.

Использованная литература

1. Ахманова, О.С. Словарь лингвистических терминов. 4-е изд.М.: КомКнига/URSS,2011.
2. Виноградов, В.В.Русский язык: Грамматическое учение о слове.-/ В.В. Виноградов. Изд.2-е, М.: Высшая школа, 2000.-614 с
3. Гальперин, И.Р. К проблеме дифференциации стилей речи: проблемы современной филологии. - / И.Р. Гальперин. Изд.3-е,М., 2010. – 169с .
4. Комарова, З.И. , Прошка, А.А. Моделирование двуязычного словаря –

тезауруса по экономике: монография.- Екатеринбург: / З.И. Комарова. Форум книга, 2015.- 276 с.

5. Лаптева, О.А. Лингвистические вопросы обучения русскому языку в неязыковом вузе//Обучение иностранных студентов русскому научному стилю. - / О.А. Лаптева. Изд.2-е, Воронеж: Изд-во Воронеж.ун-та, 2012. – С. 9-18.

6. Лейчик, В.М. Проблемы отечественного терминоведения в конце XX века// В.М. Лейчик. Вопросы филологии, 2014.-№2(5).- С. 20-30.

7. Морковкин, В.В. О словарной лексикологии// В.В. Морковкин. Русский язык за рубежом- 2016.-№ 2. –С.32-38

8.Филичева, Н.И. О словосочетаниях в современном русском языке. – / Н.И. Филичева.Изд. 3-е, М.: Высшая школа, 2010. - 205 с.

ФИО автора: Сурхондарё вилояти Сариосиё тумани

б-сонли умумтаълим мактаби маънавий-маърифий

ишлар бўйича директор ўринбосари

Ахатова Фируза Файзуллаевна

Название публикации: «ТЕРМИЗИЙ АЛЛОМАЛАР МЕРОСИ-БОЙ
МАЪНАВИЙ ХАЗИНАМИЗДИР!»

Аннотация: Ушбу мақолада бой илмий-маънавий меросимизни ёшларга ўргатиш, улар қалбида она Ватанга муҳаббат уйғотиш, миллий қадриятлар ва маданий меросимизни чуқур ўрганишга ундаш, тарихимизда жаҳонга машҳур бўлган улуғ алломаларимиз, буюк мутафаккир олимларнинг жаҳон цивилизацияси ривожига қўшган улкан ҳиссалари тўғрисида маълумотларга эга бўлиш, хусусан, дунё тамаддунида ўчмас из қолдирган Термизий алломалар мероси билан таништириш каби маълумотлар ўрин олган.

Калит сўзлар: шариат, тасаввуф, ҳадис илмлари, нисба, тариқат, кент, ровий

“Имом Бухорий ва Бурҳониддин Марғиноний, Исо ва Ҳаким Термизийлар, Маҳмуд Замаҳшарий ва Қафқол Шоший, Баҳоуддин Нақибанд ва Хожя Аҳрор Валий, Муҳаммад Хоразмий ва Аҳмад Фарғоний, Абу Райҳон Беруний ва Абу Али ибн Сино, Мирзо Улуғбек ва Алишер Навоий каби кўплаб даҳолар номи жаҳон цивилизацияси тарихида олтин ҳарфлар билан битилган”.

Шавкат Мирзиёев

Бизнинг тарихимизда жаҳонга донг таратган улуғ мутафаккирлар ўтган экан, уларнинг қолдирган илмий-маънавий мероси, ибратли ҳаёти, таълимоти бугунги муаммоларни ечишда бизга қўл келаётган экан, бу меросни ўрганмасликка, таърифламасликка, тарғиб этмасликка ҳаққимиз йўқ. Жаҳондаги қадимий шаҳарлар, одатда, ўз тарихий обидалари, қалъа деворлари билан машҳурдир. Ўзбек диёридаги машҳур тарихий ёдгорликларнинг ҳаммаси азиз сиймолар, даҳо шахсиятлар номи билан боғлиқ.

Бу мураккаб дунёнинг азалий ва абадий муаммолари, шу билан бирга, ҳар бир даврнинг долзарб масалаларига ҳар томонлама асосли илмий жавоблар топилган тақдирдагина маънавият олами янги маъно-мазмун билан бойиб боради. Бошқача айтганда, ҳар бир илмий янгилик, яратилган кашфиёт-бу янгилик фикр ва дунёқарашга туртки беради, маънавиятнинг шаклланишига ўзига хос таъсир кўрсатади. Шу нуқтаи назардан қараганда, заминимизда яшаб ўтган буюк алломаларимиз, мутафаккир боболаримизнинг ибратли ҳаёт йўли ва фаолияти, бемисл ижодий кашфиётлари бугун ҳам жаҳон аҳлини ҳайратга солаётганини ғурур билан таъкидлаш лозим.

Термиз тарихи бугунги озод Ўзбекистон, қадимий Турон ёки Туркистон ёхуд Мовароуннаҳр тарихининг бир бўлагидир. Тарихчилар Термиз ёки Самарқанд тарихини олқишлайдими, Бухоро, Хива, Насаф, Кеш, кўҳна Шош, Уструшона тарихини мадҳ этадими, шубҳасиз, яхлит бир Ватанни-тарихда турли номлар билан аталиб келинган Ўзбекистонни мадҳ этган бўлади.

Термиз-Ўзбекистон жанубида, кўҳна Жайхун, яъни Амударёнинг ўнг соҳилида жойлашган бандаргоҳ шаҳар. У асрлар давомида Тармита, Антиохия-Тармита, Деметриас, Тармид, Термиз, Тами, Тамо сингари турли номлар билан аталиб келинган.

Х асрдан Термиз деб номланган (араб ва форс манбаларида Тирмиз дейилади) Эскидан маъмурий жиҳатдан Термизга қарашли бўлган ҳудуд Термиз деб аталган. Шунинг учун мазкур шаҳар ва унинг атрофларида етишган зотларнинг ҳаммалари Термизий деган нисба билан шуҳрат топганлар. Бутун дунё халқларининг маънавий раҳнамоларидан бўлган икки денгиз: Ҳаким Термизий ботин-тасаввуф илмлари денгизи, Имом Термизий эса зоҳир-шариат илмлари денгизидирлар, лекин ҳар икковларида ҳам икки соҳа илмларининг улуғ насибаси бор.

Ҳазрат Алишер Навоий Ҳазрат Ҳаким Термизийни “Кўп ҳадиси бор ва зоҳир каромати ва таснифи дағи бор”, деб таърифлайдилар.

“Бадвв уш-шаън” асаридан у зот фақат шариат, тасаввуф, ҳадис илмлари билан шуғулланиб қолмасдан, балки табобат, осмон ва буржлар илми (астрономия) билан ҳам машғул бўлганлари англашилади.

Ҳазрат Имом Термизий дунё имомларидан бири бўлган, бу зот ёшлиқдан жаҳон кезиб, муборак Ҳижоз сафарида бўлиб, ҳазрат Пайғамбаримизнинг изларидан юриб, фидолик билан ҳадис тўплаб, дунёдаги олти нафар улуғ муҳаддислар сафидан ўрин олдилар. Ўзларидан “Сунани Термизий” дея машҳур бўлган, дунё тургунча турадиган ўлмас мерос қолдирдилар.

Исм ва насаби - Муҳаммад ибн Ийсо ибн Савра ибн Мусо ибн аз-Заҳдок ас-Суламий ал-Буғий ат-Термизий. Кунyasi - Абу Ийсо (яъни Ийсонинг отаси).

Термизийнинг насаби кўпгина манбаларда ана шундай зикр қилинган. У зотнинг насаби ҳақида яна икки хил қавл бор. Биринчиси - Муҳаммад ибн Ийсо ибн Савра ибн Шаддод. Иккинчиси - Муҳаммад ибн Ийсо ибн Язид ибн Савра ибн ас-Сакан.

Термизий ҳижрий 209 (милодий 824—825) йил таваллуд топган. Ҳофиз аз-Заҳабий «Мийзон ул-иътидол» китобида Термизийнинг ҳижрий 279 (милодий 892-93) йилда вафот этганини зикр қилиб: «Вафот этган вақтларида етмиш ёшда эдилар», - дейди. Аллома Мулла Али ал-Қорий ҳазратлари ҳам «Аш-Шамоил» асари шарҳида худди шу гапни айтади.

Имом Термизийнинг туғилган ватани Ўзбекистондир. Термизий Термиз шаҳридан олти фарсах (тақрибан 40 км) нарида жойлашган Буғ қишлоғида таваллуд топди. Ал-Буғий деб Буғ қишлоғига нисбат этилиши бу қишлоқда туғилгани ёки у ерда яшаб, вафот этгани сабаблидир. Мулла Али ал-Қорий ҳазратлари Термизийнинг ўзидан бундай деганини нақл этади: «Лайс ибн Сайёр даврида бобом Марвазда яшар эди. Кейин Термизга кўчган».

Термиз эски Жайхун, ҳозирги Амударё ёқасида жойлашган жуда қадимий ва ажойиб шаҳардир (Жайхун баъзи манбаларда «Балх дарёси» деб зикр қилинган).

Ислом илмларининг тараққий этишида Туркистон шаҳарлари ичида Термиз кенти улкан аҳамият касб этган. Самарқанд ва Бухорони Балх каби қадимий илм маркази билан боғловчи шаҳар Термиз эди. Шунинг учун бу ердан кўплаб алломалар етишиб чиқди. Шулардан бири Абу Абдуллоҳ Муҳаммад ибн Али ибн Ҳасан ибн Бишр Ҳаким Термизийдир [ҳижрий 245— 320 (милодий 859—932) йил]. Манбаларда айтилишича, у зот 300 дан ортиқ асар тасниф этган. Шулардан 57 таси бизнинг замонамизгача етиб келган.

Имом Термизий ёшлиқдан ўзларини қизиқтирган ҳадисларни тўплашга алоҳида эътибор қилган. Бу борада ҳар қандай қийинчиликларга бардош берган. Ўзлари китобдан ўқиган ёки бирорта ровийдан эшитган ҳадиснинг асли ва иснодини диққат ва огоҳлик билан аниқлаб, қайта-қайта текшириб, тўғрилигига тўлиқ ишонч ҳосил қилгандан кейин, уларни алоҳида қоғозларда қайд этиб борган. Шубҳали туюлган ҳадисларни эса бошқа алоҳида қоғозларга тартиб билан ёзиб борган. Ана шу тарика саҳиҳ ва шубҳали ҳадисларни табақаларга бўлиб, саҳиҳ, ҳасан, заиф, ғариб каби сифат ва хилларга ажратган. Хуллас, ҳадис тўплаш иштиёқи у зотнинг табиатларида ёшлиқдан кучли бўлган.

Имом Термизийнинг зеҳни ўткирлиги, ёдлаш қобилияти ҳамда қувваи ҳофизаси - хотирада сақлаш истеъдодининг кучлилиги ҳақида тарихий манбаларда кўплаб ҳаётий мисоллар учрайди. Хусусан, ҳадис бобидаги истеъдод Имом Бухорий, Имом Термизийдек зотларга Аллоҳдан бир каромат қилиб берилган десак, хато бўлмас. Араб тарихчиси Шамсуддин аз-Заҳабийнинг «Тазкират ул-хуффо» («Ҳофизлар ёдномаси») номли асарида куйидаги воқеа нақл этилади.

Абу Ийсо Муҳаммад ат-Термизий Маккаи мукаррамага - ҳажга кетаётиб, йўлларда кўп машҳур муҳаддислар билан учрашади, мулоқот ва

сухбатда бўлади. Ана шундай олимлардан биридан ҳадисдан сабоқ беришни илтимос қилади. У олим. «Бўлмаса, қоғоз-қалам олинг», - дейди. Аксига олиб, шу маҳал ат-Термизий қалам топа олмайди ва олимнинг рўпарасига ўтириб, эшитган ҳадисларини ёзиб олаётгандек қўлларини қоғоз устида ҳаракатлантириб туради. Олим эса олтмишга яқин турли-туман ҳадислардан баён этади. Шу аснода олим қоғозга қараб, унда ҳеч нарса ёзилмаганини кўриб, аччиқланади ва: «Нима, сен менинг вақтимни зое қилмоқчимисан?» - деб қойийди. Ат-Термизий эса бамайлихотир: «Сиз сўзлаган ҳадисларни ёддан айтиб берайинми?» - дейди ва ҳозиргина олимдан эшитган ҳадисларнинг ҳаммасини бир-бир айнан баён этади. Устоз-олим эса ат-Термизийнинг хотираси кучлилигидан ҳайратланиб, ёқа ушлайди.

Имом Термизий кўплаб устозлардан таълим олган бўлсалар-да, асосий устозлари ҳазрат имом Бухорийдирлар. “Сунани Термизий” асарининг ўта севимли ва баракотли китоб бўлишининг сабабларидан бири шуки, Имом Термизий Найсабурда бу асардаги ҳадисларни бошдан охир ҳазрат имом Бухорийнинг назарларидан ўтказиб олганлар. Бас, бу китоб маънода ҳазрат Имом Бухорийнинг ҳам китобидир. Бу икки азиз зотнинг устоз-шогирдлик мактаби, дўстлик одоби, илмий-амалий ҳамкорликлари жаҳон аҳлига ибратдир.

Ҳазрат Абу Бакр Варроқ Термизий ҳазрат Ҳаким Термизийнинг шогирди ва тариқат силсиласидаги халифаларидир. “Тазкират ул-авлиё”да у киши: “Муомала ва адаб бобида беназир зот эди.

Чунончи у зотни шайхлар: “Муаддиб ул-авлиё” (“Валийлар адиби, мураббийси”) деб аташарди”, - дея тавсифлаганлар. Алишер Навоий “Насойим ул-муҳаббат” асарида : “Асли Термиздандур. Қабри ҳам андадур”, дейдилар.

Ҳазрат Саййиди Сирдон Бурҳонуддин Муҳаққиқ Термизий ҳам оламга машҳур ориф, ошиқ ва валий зот бўлиб, Султо ул-уламо- Баҳоуддин Валад ҳазратларининг муриди, ҳазрат Мавлоно Жалолуддин Румийнинг устози, отабеги, яъни мураббийси ҳамда Пиридир. Қабрлари Туркия мамлакатининг Қайсарийя шаҳридадир. Қабрлари бошида кўркам мақбара қурилган. “Бугунги Ўзбекистон жумҳуриятининг Термиз шаҳридан” деган ёзувни кўриб, қалбингиз ифтихор туяди.

Ҳазрат Муҳаммад ибн Ҳомид Термизийни Алишер Навоий “Насойим ул-муҳаббат” асарида: “Хуросон шайхларининг жавонмардларидан”, деб таърифлаганлар. У зотнинг ҳикматларидан бири ушбу: “Сенинг сармоянг кўнглингдир. Агар кўнглингни хаёлингга келган ҳар хил шубҳаю гумонга машғул қилсанг, вақтингни кераксиз ва нолойиқ нарсалар учун зое қилган бўласан. Ўз сармоясини зиёнга берган киши қачон бир фойда кўрибди?!”. Бу ҳикматлар умр кадри, вақт қиммати, кўнгил сарвати ва маъно оламининг давлати борасида инсонни огоҳ этади.

Ҳазрат Абдулмузаффар Термизий Муҳаммад ибн Ҳомид Термизийнинг шогирди, тариқат силсиласидаги халифасидир. У зот манбаларда улуғ муҳаббат ва эътироф билан тавсифланган. Муомалот, зуҳд, вараъ ва тақво бобида у зотнинг яхши сўзлари кўп эканлиги таъкидланган. Уламолар: у зотларнинг гўзал ахлоқи “Кўлидан ва тилидан бировга озор етмайдиган киши

ҳақиқий мусулмондир” деган ҳадиси шарифга асосланган, дейдилар.

Ҳазрат Абу Зарр Термизий ва ҳазрат Юсуф Ҳайёт Термизий кароматлари зоҳир, таваккули том валий зотлардан бўлганлар.

Биз жаҳонга машҳур олти “Саҳиҳ” китобнинг муаллифларидан Имом Бухорий ва Имом Термизий билан фахрланамиз. Аслида, Имом Бухорий ва бошқа улуғ муҳаддисларга устозлик қилган Имом Доримий-Абдуллоҳ ибн Абдуррахмон ибн ал-Фазл ибн Баҳром ибн Абдуссамад Термизий Самарқандий ҳам (ҳижрий 181-255 йил) Самарқандда туғилиб ўсган ва илк илмларни ўз юртида олган буюк ватандошимиздирлар. Олти улуғ муҳаддиснинг уч нафари юртимиздан етишиб чиққанлар.

Термизий нисбали улуғлар ҳам кўп. Ҳазрат Ҳаким Термизий улар орасида буюк ва машҳурдир. Лекин жаҳон халқлари орасида Термизий деганда улуғ муҳаддис Имом Термизийни тушунади ва у зотнинг макбараларига зиёрат кўзини тикадиганлар кўп.

Айтиш жоизки, Ўзбекистон Республикаси Президенти Ш.М.Мирзиёевнинг ташаббусига кўра, Имом Термизийнинг Шеробод туманидаги макбаралари қайтадан обод қилинди, у зотнинг даргоҳларида янги масжид ва илмий муассаса барпо этилди.

Ўзбекистон Республикаси Президенти ўз фаолиятларида Имом Термизийдек даҳо зотнинг макбараларини обод этишга алоҳида эътибор қаратди. 2017 йил 14 февралда “Имом Термизий Халқаро илмий-тадқиқот марказини ташкил этиш чора-тадбирлари тўғрисида”ги Қарорни эълон қилиниши халқимизнинг илмий-маърифий, маънавий-маданий ҳаётида улкан воқеа, Ватанимиз тарихида ўчмас ҳодисадир.

Улуғ зотларнинг қабрларини одобига мувофиқ ҳолда зиёрат қилиш, албатта, улкан савоб. Яна бир шундай зиёрат борки, бу азиз зотларнинг асарлари, маънавий мероси, таълимотларидан баҳраманд бўлишдир. Ана шу маънода муҳтарам Президентимизнинг халқимизни илму маърифат, юксак одоб ва ахлоқ, фазл ва камолот сари ундовчи бой маънавий меросимизни ўрганиш борасидаги саъй-ҳаракатлари илму маърифатга қаратилган хайрли ишдир.

Истиклол даврида маънавий хазиналар кашф бўлди, азиз Термизийларнинг маънавий мерослари халққа қайтарилди бошланди.

Юқорида зикр этилган мисолларни умумлаштирган ҳолда, муҳим бир фикрни хулоса тариқасида таъкидлашни зарур, деб биламан. Гап шундаки, тарихимизда бундай беназир сиймоларнинг мавжудлиги – ўзига хос бир феномен, яъни ўта ноёб ҳодисадир. Бу эса нафақат бугунги, айти пайтда эртанги авлодларимизнинг ҳам маънавий бойлигига айланиб, халқимизга ҳеч нарса билан ўлчаб, қиёслаб бўлмайдиган руҳий куч-қувват ва мадад бериши муқаррар.

Лекин айти пайтда, биз бир ҳақиқатни ҳам яхши англаймизки, фақат ўтмишга, аждодлар меросига маҳлиё бўлиб юришнинг ўзи билан узоққа бориб бўлмайди.

Тарихимиз саҳифалари шундан далолат берадики, юртимиз ривож

ҳамма замонларда ҳам бир текис кечмаган.

Маълумки, бирон-бир халқ маънавиятига хос қадриятларнинг бошқа халқлар томонидан тан олинishi, табиийки, ана шу халқ тарихига нисбатан чуқур ҳурмат ифодасидир. Бундай эътироф халқнинг ғурур ва ифтихори, миллий ўзлигини янада юксалтиришга хизмат қилади.

Шу маънода, кейинги пайтда буюк аждодларимизнинг сўнмас даҳосига ҳурмат-эҳтиром, уларнинг бой илмий меросини ўрганишга бўлган қизиқиш хорижий элларда ҳам ортиб бораётгани барчамизни қувонтиради. Халқимизнинг асл табиатида мавжуд бўлган илмий-маънавий салоҳият ва фазилатлар ҳақида гапирар эканмиз, “Оққан дарё оқаверади”, деган нақл беихтиёр ёдимизга тушади. Чиндан ҳам, тарихимизнинг қайси даврini олмайлик, юртимизда илм-у маърифат ва юксак маънавиятга интилиш ҳеч қачон тўхтамаганини, халқимиз даҳосининг ўлмас тимсоли сифатида энг оғир ва мураккаб даврларда ҳам яққол намоён бўлганини кўришимиз мумкин.

Катта мамнуният билан айтиш жоизки, 2014 йил 15-16 май кунлари қадимий ва ҳамиша навқирон Самарқанд шаҳрида “Ўрта асрлар Шарқ алломалари ва мутафаккирларининг тарихий мероси, унинг замонавий цивилизация ривожига роли ва аҳамияти” мавзудаги нуфузли халқаро конференция бу йўналишда амалга оширилган том маънодаги улуғвор ишлардан бири бўлди десак, муболаға бўлмайди. Дунёнинг элликка яқин мамлакатларидан таниқли олимлар, мутахассислар, экспертлар ва илмий марказларнинг раҳбарлари ушбу анжуманда қатнашди.

Мамлакатимизнинг буюк келажаги ҳам, эртанги кунимиз, эркин ва фаровон ҳаётимиз ҳам, Ўзбекистоннинг ХХI асрда жаҳон ҳамжамиятидан қандай ўрин эгаллаши ҳам- буларнинг барча-барчаси, авваламбор, янги авлод, униб-ўсиб келаётган фарзандларимиз қандай инсонлар бўлиб вояга етишига боғлиқ. Бунда эса табиийки, буюк аждодларимиз ҳаёти, фаолияти, ўлмас мероси юксак марраларни кўзлаган ёшларимиз учун асосий дастуруламал бўлмоғи давр талабидир.

Модомики, шундай экан, дунё цивилизациясининг ривожига муносиб ҳисса қўшган жаҳонга машҳур буюк алломаларимизнинг бой маънавий меросини ўрганиш, уни келажак авлодларга бус-бутунлигича етказиш ва ўргатиш барчанинг муқаддас вазифаси бўлмоғи даркор. Зеро, олимнинг илми, ижодкорнинг ижоди, талабанинг интилиши, бунёдкорнинг заҳмати, меҳнаткашнинг ҳалол ризқ излаши, тужжорнинг тижорати, обиднинг ибодати юртимиздаги тинчлик ва осойишталик сабаблидир. Яратган Меҳрибон Эгам бутун дунёга тинчликни берсин, файзли Ўзбекистонимизни ҳам абадий тинч қилиб, халқимизга моддий ва маънавий фаровонликни бардавом айласин!

Фойдаланилган адабиётлар рўйхати:

1. «Буюк Термизийлар». “Ўзбекистон” нашриёти. 2017 йил. 6-9-саҳифалар.

2. “Буюк юрт алломалари”. “Ўзбекистон” НМИУ. 2016, 2018 й.
3. “Юксак маънавият-енгилмас куч”. И.А. Каримов. Тошкент. “Маънавият”. 2008й.

ФИО автора: *Уракова Елена Игоревна*

Город Ташкент, Мирабадский район

Учитель начальных классов школа N 328

Название публикации: «РАЗВИТИЕ ВНИМАНИЯ МЛАДШИХ ШКОЛЬНИКОВ В УЧЕБНОЙ ДЕЯТЕЛЬНОСТИ»

Ключевые слова: внимание, младшие школьники, современный урок, атенционные способности, современный учитель, ораторское искусство, произвольное внимание

Анотация:Одной из задач современного начального образования является реализация требований государственного образовательного стандарта начального образования, который устанавливает определенные требования к учащимся, освоившим основную образовательную программу, такие как личностные, предметные и метапредметные.

Метапредметные требования включают освоенные обучающимися универсальные учебные действия (познавательные, регулятивные и коммуникативные), обеспечивают овладение ключевыми компетенциями, составляющими основу умения учиться, и межпредметными понятиями. Для успешного формирования универсальных учебных действий у младших школьников необходимо развивать определенные способности, такие как мышление, память, воображение, внимание и др. Обратимся к определению способностей, которое дал В. Д. Шадриков. «Способности — это свойства функциональных систем, реализующих отдельные психические функции, имеющие индивидуальную меру выраженности и проявляющиеся в успешности и качественном своеобразии освоения и реализации деятельности». Иными словами, это то, что помогает нам быть успешными в каком-либо деле. Чем больше у нас способностей, тем больше шансов на успех. Основной деятельностью младшего школьника является учебная. Ее успешность напрямую зависит от совокупности способностей, которым обладает каждый конкретный ученик. Одними из наиболее важных являются способности внимания (аттенционные процессы). Атенционные способности — это свойства функциональных систем, реализующих функцию внимания, имеющие индивидуальную меру выраженности и проявляющиеся в успешности и качественном своеобразии освоения и реализации деятельности. Под вниманием понимают не один психический процесс, а определенную сторону психических процессов — направленность, сосредоточенность сознания на объектах или явлениях, предполагающую повышение уровня сенсорной, интеллектуальной и двигательной активности. Традиционно внимание характеризуется рядом

свойств: – сосредоточенностью, концентрацией, проявляющейся в отвлечении от всего постороннего, в торможении побочной деятельности и тесно связанной с интенсивностью внимания, которая, в свою очередь, является основой помехоустойчивости; – объемом, характеризуемым количеством объектов, на которое может быть направлено внимание при условии их одновременного восприятия; – распределением, обуславливающим возможность одновременного выполнения двух и более видов деятельности (или нескольких действий в процессе одной деятельности); – переключением — способностью быстро выключаться из одних установок и включаться в новые, соответствующие изменившимся условиям; – устойчивостью — длительностью сосредоточения на объекте или явлении. Иногда избирательность внимания выделяют как отдельное его свойство, но большинство исследователей относят избирательность внимания к сущностным его характеристикам и включают в свойство концентрации. Проблема внимания нашла отражение в трудах известных зарубежных психологов и педагогов: Э. Титченер, Дж. Миль, И. Гербарт, Т. Рибо. Среди отечественных ученых, занимавшихся изучением внимания, выделяются Б. Г. Ананьев, И. Л. Баскакова Л. С. Выготский, Ф. Н. Гоноболин, Н. Ф. Добрынин, С. Н. Калининкова, Я. Л. Коломинский, В. А. Крутецкий, С. Л. Рубинштейн, И. В. Страхов, Г. М. Угарова, Д. Н. Узнадзе, В. Д. Шадриков и многие другие. Внимание является неотъемлемой частью познавательных процессов, чувств и воли, оно делает успешным весь процесс образования. Зачастую проблемы с усвоением учебного материала, ошибки при выполнении учебных заданий, неумение самостоятельно выполнить порученную работу объясняются не отсутствием у ребенка учебных способностей, не проблемами в развитии познавательных процессов, а недостаточной внимательностью. Чтобы учебная деятельность была успешной нужно, развивать у учащихся такие важные свойства внимания как концентрация, устойчивость и распределение. Большую роль в успешности процесса обучения младших школьников играет развитие произвольного внимания. От того, насколько оно развито, зависит развитие и формирование других когнитивных процессов, таких как память, мышление, а также различные интеллектуальные способности. Развитие внимания младших школьников невозможно без участия учителя. Именно он выполняет роль «дирижера» в данном процессе. Современный урок дает учителю возможность постоянно поддерживать внимание учащихся на высоком уровне. Смена видов деятельности, использование дидактических игр, работа с электронными учебниками направлено на сохранение произвольного внимания учащихся, что, в свою очередь, обеспечивает высокий уровень усвоения учебного материала. Отдельно хочется отметить работу с электронными учебниками. При их создании учитывались все особенности психических процессов младших школьников, в том числе, аттенционных. Задания составлены с учетом

изменения объема внимания от класса к классу, они предполагают различные формы работ учащихся, а также направлены на развитие различных свойств внимания. Успешное усвоение учебной программы младшими школьниками напрямую связано с реализацией на уроке принципа наглядности. В этом учителю активно помогает использование возможностей интерактивной доски. Интерактивная доска является не только средством для демонстрации наглядности, но и позволяет использовать различные электронные образовательные ресурсы, такие как диски с учебниками, мультимедийные презентации, видеофильмы и т. п. Данный вид работ повышает мотивацию учащихся, активизирует их познавательную деятельность и способствует развитию произвольного внимания. В процессе обучения младших школьников необходимо развивать такой вид внимания как произвольное. Произвольное внимание — это внимание, возникающее вследствие сознательно поставленной цели и требующее определенных волевых усилий. Данный вид внимания характеризуется различными качествами, показатели которых меняются в зависимости от возраста младших школьников.

Поддержание устойчивости произвольного внимания у младших школьников зависит от ряда условий. Одним из таких важных условий является интерес к тому, что делает учащийся, то есть к учебной деятельности. Развивать и поддерживать у младших школьников интерес к учебе — важная задача, которая стоит перед каждым учителем. В решении данной задачи большую роль играет применение «оружия», которое есть абсолютно у каждого учителя, — это ораторское искусство. Грамотное владение педагога приемами ораторского искусства может существенно повлиять на весь учебный процесс. С помощью интонации учитель может выделить особенно важные моменты, обеспечить активизацию произвольного внимания на отдельных аспектах изучаемого материала. Младшие школьники очень чутко реагируют на речь учителя и ее эмоциональную окраску, поэтому, используя различные интонационные оттенки, меняя тембр и громкость речи, а также используя прочие ораторские приемы, учитель может путем оценочных и иных суждений стимулировать учащихся к учебной деятельности, включать их в активный познавательный процесс, в ходе которого наиболее полно развиваются все психические процессы, в том числе, и внимание

Подводя итог данной статьи, можно смело сказать о том, что современный учитель имеет все необходимые средства и возможности для полноценного развития внимания младших школьников. Чем больше у учащихся будет развита такая способность, как внимание, тем они будут более успешны в учебной деятельности.

Литература

Диагностика познавательных способностей: Методики и тесты. Под ред. Шадрикова В. Д. Учебное пособие. — М.: Академический проект, 2009.

ФИО авторов: *Mamadaliyeva Mahbuba*

Alijonova Dilrabo

Obidjonova Havasxon

2-Marg'ilon Abu Ali ibn Sino nomidagi

Jamoat salomatligi texnikumi

Название публикации: «A VITAMINI — XUSUSIYATLARI, ISHLATILISHI, SAQLOVCHI MAHSULOTLAR»

Annotatsiya: A vitamini — kimyoviy tuzilish bo'yicha yaqin bo'lgan moddalar guruhi, ular **retinol** (A_1 vitamin A, akserofitol) va o'xshash biologik faollikka ega bo'lgan boshqa **retinoidlar**: degidratoretinol (vitamin A_2), retinal (retinen, A_1 vitamini aldegid) va retin kislota. Provitamin A`ga A vitaminining metabolik o'tmishdoshlari bo'lgan karotinoidlar kiradi.

Kalit so'zlar: vitamin, retinol, retinoidlar, provitamin, retin kislota, gipovitamin, avitaminoz, gipervitaminoz.

Vitamin A 1913-yilda kashf etilgan. 1931-yilda uning tuzilmasi tasvirlangan, 1937-yilda uni kristallashga muvaffaq bo'lingan.

A vitamini odamlar va hayvonlar organizmida ko'plab muhim biokimyoviy vazifalarni bajaradi. Retinal — bu asosiy ko'rish pigmenti — rodopsinning tarkibiy qismi hisoblanadi. Retin kislota shaklida vitamin o'sish va rivojlanishni rag'batlantiradi. Retinol hujayra membranlarining tuzilmaviy tarkibiy qismi bo'lib, organizmning antioksidant himoyasini ta'minlaydi.

A vitamini yetishmovchiligida epiteliyning turli shikastlanishlari rivojlanadi, ko'rish yomonlashadi va shox pardaning namlanishi buziladi. Shuningdek, immun funksiyasining pasayishi va rivojlanishning sekinlashuvi ham kuzatiladi.

A vitamini — β -iononli halqa va ikkita izopren qoldiqlari va birlamchi spirtli guruhdan tashkil topgan yon zanjirdan iborat siklik to'yinmagan spirt. Organizmda u retinal (vitamin A-aldegid) va retin kislota tagacha oksidlanadi. Jigarda u retinilpalmitat, retinilasetat va retinilfosfat shaklida zaxiralanadi.

Vitamin A hayvonotdan kelib chiqishli mahsulotlarning barcha shakllarida mavjud, biroq sof retinol beqaror bo'lganligi sababli, uning asosiy qismi retinolning murakkab efirlari ko'rinishida saqlanadi (sanoatda asosan palmitat yoki asetat ko'rinishida ishlab chiqariladi).

O'simliklarda provitamin A — ba'zi karotinoidlar mavjud bo'ladi. Vitaminning o'tmishdoshlari tuzilishi jihatidan o'xshash bo'lgan ikki guruh moddalar: karotinlar (α -, β - va γ -karotinlar) va ksantofillar (β -kriptoksantin) bo'lishi mumkin.

Karotinoidlar ham izoprenoid birikmalar bo'lib, α - va γ -karotin bittadan β -ionon halqa saqlaydi va oksidlanish jarayonida ulardan 1 ta molekula retinol hosil bo'ladi,

β -karotinda esa ikkita iononli halqa bor, shuning uchun u ko'proq biologik faollikka ega va undan ikkita retinol molekulasi hosil bo'ladi.

Etzo'r hayvonlar, masalan mushuksimonlar 15-15'-monooksigenaza yo'qligi sababli karotonoidlarni retinalga aylantira olmaydi (natijada hech bir karotinoid turi bu hayvonlar uchun vitamin A shakli hisoblanmaydi).

A VITAMINI SAQLOVCHI MAHSULOTLAR

Retinol hayvonot va o'simlik manbali mahsulotlarda, ayniqsa, dengiz baliqlari va sutemizuvchilar jigarida ko'p miqdorda mavjud. Inson uchun vitaminning manbai karotinlar ham bo'lishi mumkin. Ular yuqori dozalarda toksik emas, lekin ular retinol o'rnini butunlay bosa olmaydi, chunki faqat cheklangan miqdori A vitaminiga aylanishi mumkin. β -karotinning eng katta miqdori har xil sabzi turlarida uchraydi, lekin uning kontsentratsiyasi naviga qarab keskin farq qilishi mumkin (100 g`da 8 dan 25 mg` gacha). Uning yaxshi manbalari qizil qalampir, ko'k piyoz, salat, qovoq va pomidor bo'ladi.

- **O'simlikli (karotinoidlar):**

- **Yashil va sariq sabzavotlar** — sabzi, qovoq, shirin qalampir, ismaloq, brokkoli, ko'k piyoz, petrushka;
- **Dukkaklilar** — soya, no'xat;
- **Mevalar** — shaftoli, o'rik, olma, uzum, tarvuz, qovun, na'matak, chakanda, gilos.
- **Hayvonotli (retinoidlar)** — baliq yog'i, jigar (ayniqsa mol jigari), ikra, sut, sariyog', margarin, smetana, tvorog, pishloq, tuxum sarig'i.

Tarkibida beta-karotin ko'p miqdorda mavjud bo'lgan genetik-modifikatsiyalangan tillarang guruch A vitamini tanqisligini bartaraf etish uchun potentsial yechimdir, ammo shunga qaramay, «oltin guruchning» hech bir navi iste'mol uchun mavjud emas.

Sintetik retinol (murakkab efirlar shaklida) juft bog'lanishlardan iborat zanjirni asta-sekin o'stirish orqali β -ionondan olinadi.

Oziq-ovqatdagi karotinoidlarining faqat bir qismi organizmda A vitaminiga aylanishi mumkinligi sababli, oziq-ovqat mahsuloti retinol shaklida organizmga so'rilgan A vitamini miqdori bilan taqqoslanadi.

2001-yilda AQSh tibbiyot instituti retinol faolligi ekvivalenti (RAE) deb nomlangan yangi birlikni taklif qildi. 1 RAE 1 mkg retinol, 2 mgk yog'da erigan β -karotin (farmatsevtik preparat shaklida), 12 mkg «oziq-ovqat» β -karotini yoki 24 mkg boshqa A provitaminiga teng.

Vitamin A quyidagi farmakologik ta'sirlarga ega:

1. Quyidagilar sintezi uchun kerak bo'lgan fosfoadenozinfosfosulfatni faollashtiruvchi fermentlar sintezi:

- Mukopolisaxaridlar, gialuron kislota, geparin;
- Sulfoferbrozidlar;
- Taurin;
- Endogen va ekzogen moddalarning metabolizmida ishtirok etuvchi jigar fermentlari.

2. Mushak to'qimalarining oqsillarini sintezini rag'batlantiruvchi A₁, A₂, B va C somatomedinlarning sintezi; fosfat va timidinning DNK`ga, prolinni kollagenga, uridinni RNK`ga kiritilishi.

3. Polipeptid zanjirlarining glikolizlanishi:

- Qonning glikoproteinlarini (α_1 — makroglobulin va boshqalar);
- Hujayra va subhujayra (mitoxondrial va lizosomal) membranalarining tarkibiy qismlari bo'lgan glikoproteinlarni (bu fagotsitozni yakunlash uchun katta ahamiyatga ega);
- glikoprotein — fibronektinni, u hujayralararo o'zaro ta'sirda ishtirok etadi va uning hisobiga hujayra o'sishi tormozlanadi.

4. Jinsiy gormonlar, shuningdek, interferon, immunoglobulin A, lizotsim sintezi.

5. Muddatidan oldin keratinezatsiyani oldini oluvchi epitelial to'qimalar fermentlari sintezi.

6. Kalsitriol (D vitaminining faol metaboliti) uchun retseptorlarning faollashuvi.

7. Shafaqli ko'rish uchun zarur bo'lgan to'r pardaning tayoqchalarida rodopsin sintezi.

Vitamin A guruhining birikmalari turli biologik faolliklarga ega. Retinol epitelial va suyak to'qimalarining o'sishi, differentsiyatsiyasi va funktsiyalarining saqlanishi, shuningdek ko'payishi uchun kerak. Retinal ko'rish mexanizmida muhimdir. Retin kislota hujayraviy differentsiatsiya jarayonlarida retinoldan 10 marta faolroq, lekin ko'payish jarayonlarida kamroq faol.

A VITAMINING KO'RISH MEXANIZMIDA ISHTIROKI

A vitamini retinal shaklida ko'rishda muhim rol o'ynaydi. 11-sis-retinal opsin oqsillar bilan bog'lanib, purpura-qizil rangli pigment rodopsin yoki uch turdagi yodopsinning bittasini hosil qiladi, ular ko'ruv signallarini hosil qilishda ishtirok etuvchi asosiy ko'rish pigmentlari hisoblanadi.

VITAMIN A'NI ORGANIZMNING ANTIOKSIDANT HIMOYASIDA ISHTIROK ETISHI

Molekulada ikkita o'zaro bog'liq ikkitalik bog'lanishlarning mavjudligi tufayli retinol erkin radikallar, jumladan erkin kislorodli radikallar bilan o'zaro ta'sirlashishga qodir. Vitaminning bu muhim xususiyati uni samarali antioksidant deb hisoblashga imkon beradi. Retinol shuningdek vitamin E'ning antioksidant ta'sirini sezilarli darajada yaxshilyadi. Biroq, A vitamini o'zini porroksidant sifatida namoyon qilishi ham mumkin, chunki u juda zaharli perekis mahsulotlarini hosil qiladigan havo kislorodi bilan osongina oksidlanadi. Vitamin E retinol oksidlanishiga to'sqinlik qiladi.

GIPOVITAMINOZ A

Dunyoda gipovitaminoz A besh yoshgacha bo'lgan bolalarning uchdan bir qismida uchraydi. U yiliga besh yoshgacha bo'lgan bolalardan 670 000 nafarinining hayotini olib ketadi. Rivojlanayotgan mamlakatlarda taxminan 250,000-500,000 bolalar A vitamini tanqisligi sababli har yili ko'r bo'lib qoladi (asosan Janubi-Sharqiy Osiyo va Afrikada).

Vitamin A tanqisligi birlamchi yoki ikkilamchi yetishmovchilik tufayli yuzaga kelishi mumkin. Birlamchi A vitamini yetishmasligi, bolalar va kattalar orasida meva va sabzavotlardan yetarli miqdorda karotinoidlar yoki hayvon va sut mahsulotlaridan

vitamin A iste'mol qilmaslik tufayli yuzaga keladi. Emizishni erta to'xtatish ham bolalarda A vitaminining yetishmasligi xavfini oshirishi mumkin.

Ikkilamchi A vitamini tanqisligi lipid absorbsiyasining, safro hosil bo'lishining buzilishi, safro hosil bo'lishi, sigareta tutuni va surunkali alkogolizm kabi oksidlovchilarning surunkali ta'siri bilan bog'liq. Vitamin A yog'da eruvchi vitamin va ingichka ichakda dispersiya uchun mitselyar solyubilizatsiyaga bog'liq, bu esa A vitamini yog' miqdori kam bo'lganda yomon so'rilishiga olib keladi. Rux yetishmovchiligi ham A vitaminining so'rilishi, transporti va metabolizmini yomonlashtiriishi mumkin, chunki u transport oqsillarini sintez qilish va retinolni retinalga aylantirish uchun kofaktor sifatida zarur. Burkina-Fasoda o'tkazilgan tadqiqotda A vitamini va rux kombinatsiyasi ishlatilganda bolalar orasida bezgak bilan kasallanish sezilarli kamayishi aniqlangan.

Gipovitaminoz A`ning dastlabki alomati shabko'rlik (niktalopiya, generalopiya) — qorong'iga adaptatsiyaning keskin pasayishi hisoblanadi. Epitelial to'qimalarning shikastlanishlari xarakterlidir: teri (follikulyar giperkeratoz), ichak shilliq qavatlar (yara shakllanishigacha), bronxlar (tez-tez bronxitlar), siydik-tanosil tizim (yengil infeksiyalanish). Dermatitlar patologik proliferatsiya, keratinizatsiya va epitelial deskvamatsiya bilan birga kechadi. Ko'z yosh kanallari epiteliyining deskvamatsiyasi ularning tiqilib qolishi va shox parda namlanishining kamayishiga olib kelishi mumkin, u yaralar va leykoma hosil bo'lishi bilan quriy boshlaydi (kseroftalmiya) va yumshaydi (keratomalyatsiya). Shox pardaning shikastlanishi juda tez rivojlanishi mumkin, chunki epiteliy himoya xususiyatlarining buzilishi ikkilamchi infeksiyaga olib keladi. Vitamin yetishmovchiligida o'sishdan ortda qolish ham kuzatiladi.

Foydalanilgan adabiyotlar

1. <https://mymedic.uz/foydali-maslahatlar/vitamina-ahamiyati>
2. <https://uz.wikipedia.org/wiki/vitaminlar>
3. <https://med360.uz/kasalliklar/Avitaminoz>

ФИО авторов: *Bo'riyeva Iroda Ergash qizi* UzDTJU talabasi,

Jumayeva Nigora Mardonaqul qizi DTPI talabasi

Название публикации: «YANGI O'ZBEKISTON MA'RIFATLI JAMIYATINI YARATISHDA YOSHLARNING O'RNI»

Anotatsiya: Bu maqola orqali hozirgi kunda yangilanib borayotgan O'zbekistonda yoshlarga qaratilayotgan e'tibor va yaratilayotgan imkoniyatlar haqida bilib olish mumkin.

Kalit sózlar: Yoshlar, Harakatlar Strategiyasi, beshta tashabbus

Yoshlar kelajagimiz quruvchilaridir. Yuksak ma'naviyatli, keng dunyoqa-rashga ega bo'lgan serg'ayrat yoshlarimiz davlatimiz bayrog'ini yanada yuksaklikka ko'taradi. Bugungi kunda farzandlarimizni bilim olishga targ'ib qilish, ularni sog'lom muhitda tarbiyalash va eng muhimi, Vatan uchun jon-kuyar kadr qilib tayyorlashga alohida e'tibor qaratilmoqda. Prezidentimiz Shavkat Mirziyoyev ta'kidlaganidek "Yoshlarimizning haqli ravishda Vatanimizning kelajagi uchun javobgarlikni zimmasiga olishga qodir bo'lgan bugungi va ertangi kunimizning hal etuvchi kuchiga aylanib borayotgani barchamizga g'urur va iftixor bag'ishlaydi".

Darhaqiqat, ko'zlaridan nur chaq nab turadigan, har nafasda bilim olishga harakat qiladigan yoshlarimizni ko'rib kóz quvnaydi. Yaratilayotgan shart-sharoitlar, qator imkoniyatlar yanada bilim olishga, yanada o'qib ko'proq izlanishga chorlaydi.

Yurtboshimiz tomonidan qabul qilingan 2017-2021- yillarda Ózbekiston Respublikasini rivojlantirishning beshta ustuvor yo'nalishlari bóyicha Harakatlar strategiyasining deyarli har bir bosqichida yosh avlodning yuksalishi uchun bandlar mavjudligi inson ko'nglini xushnud etadi. Shu o'rinda beshta tashabbusga to'xtalib o'tsak:

1. Birinchi tashabbus-yoshlarning musiqa, rassomlik, adabiyot, teatr va san'atning boshqa turlariga qiziqishni oshirish.

Ibn Sino bobomiz aytadiki, "San'at-ijtimoiy ong shakllaridan biri bo'lib, ma'naviy madaniyatning tarkibiy qismi dunyoni ma'naviy anglashning maxsus turidir. Haqiqatdan ham, bugungi kunda yoshlarimiz san'atning barcha turlari bóyicha jahon arenalarida nufuzli o'rinlarni qólga kiritmoqdalar. Yosh iste'dodlarimizning bunday yutuqlarga erishishida, albatta, davlatimizda yaratilayotgan imkoniyatlarning ham o'rni beqiyosdir.

2. Ikkinchi tashabbus - yoshlarimizni jismoniy chiniqtirish, ularning sport sohasida qobiliyatini namoyon qilishlari uchun zarur sharoitlar yaratish

Keyingi yillarda yurtimizda sportga nisbatan e'tibor yanada kuchaydi. Imkoniyati cheklanganlar, sportni sevuvchilar uchun ham talay yangiliklar amalga oshirildi.

3. Uchinchi tashabbus - aholi va yoshlar o'rtasida kompyuter texnologiyala-ri va internetdan samarali foydalanishni tashkil etish.

Yoshlar o'rtasida axborot texnologiyalari bo'yicha savodxonlik va ko'nikmalarni oshirishga oid yangiliklardan inson kózi quv naydi. Dunyo yoshlari bilan har sohada teng bo'lish ham ayni vaqtda raqamli texnologiya-lardan boxabar bo'lishliqni taqozo etadi.

4. To'rtinchi tashabbus - yoshlarning ma'naviyatini yuksaltirish va ular o'rtasida kitobxonlikni targ'ib qilish.

Yurtimizda o'quvchi-yoshlar o'rtasida tashkil etilgan "Yosh kitobxon" loyiha-si orqali bilishimiz mumkinki, bu masala yuzasidan ilk qadamlar qo'yilgan va bu kabi yoshlar uchun foydali bo'lgan dasturlar davom etmoqda.

5. Beshinchi tashabbus - xotin-qizlarni ish bilan ta'minlash.

Jamiyatimizda kambag'allikni qisqartirish, aholi yashash tarzini yanada yaxshilash, xotin-qizlarni ish bilan band etish choralari kórilmoqda.

Bu ezgu g'oya mamlakatimiz xalqi, balki, ko'proq yoshlarimiz tomonidan katta qiziqish bilan yo'lga qo'yilib mamlakatimiz bo'ylab keng quloch yozdi.

ФИО авторов: *Tajibaeva Kizjibek Maratovna*

O'zbekiston Davlat Jismoniy tarbiya va Sport Universiteti Nukus filali 3-bosqish talabasi

Название публикации: «SPORTNING INSON SALOMATLIGIGA TA'SIRI VA AHOLINI OMMAVIY SPORTGA JALB QILISH»

Annotatsiya: Sportning inson salomatligiga ta'siri, jismoniy tarbiyaning hayotimizda tutgan o'rini, aholini ommaviy sportga jalb qilish va sog'lomlashtirish.

Аннотация: Влияние спорта на здоровье человека, роль физического воспитания в нашей жизни, привлечение населения к массовому спорту и оздоровлению.

Annotation: The impact of sports on human health, the role of physical education in our lives, attracting the population to mass sports and health improvement.

Kalit so'zlar: Inson, sport, jismoniy madaniyat, jismoniy tarbiya, jismoniy faoliyat, salomatlik, sportchi, ommaviy sport.

Ключевые слова: Человек, спорт, физическая культура, физическое воспитание, физическая активность, здоровье, спортсмен, массовый спорт.

Keywords: Human, sport, physical culture, physical education, physical activity, health, athlete, mass sports.

Sport va jismoniy faoliyat o'z-o'zidan foyda keltirishi mumkin emas, lekin boshqa omillar bilan birgalikda sog'lom turmush tarzini targ'ib qilishi mumkin. Sport - bu salomatligiga ta'siri bo'yicha ikki qirrali qilich. Ijobiy ta'sirlar, birinchi navbatda, ko'pchilik sport turlarining asosiy qismi bo'lgan jismoniy faoliyat orqali erishiladi. Sportning ko'pgina ikkilamchi ta'sirlari ham yosh va keksa psixologik rivojlanishi, shaxsiy rivojlanish, kechroq boshlanishi va spirtli ichimliklarni kamroq iste'mol qilish kabi sog'liq uchun foyda keltiradi. Nihoyat, sport bilan shug'ullanuvchilar keyingi hayotlarida jismoniy faollik darajasi yuqori bo'ladi va sport orqali ovqatlanish, jismoniy mashqlar va salomatlik haqidagi bilimlarni rivojlantirish mumkin. Salbiy ta'sirlar orasida aqliy salomatlikning yomonlashishiga olib keladigan muvaffaqiyatsizlik xavfi, shikastlanish xavfi, ovqatlanishning buzilishi, charchash va jismoniy mashqlar tufayli oshqozon-ichakdagi noqulaylik. Sportda, afsuski, jismoniy va ruhiy zo'ravonlik haqida ham xabarlar mavjud. Jismoniy faollik tobora uyushqoqlik bilan olib borilayotganligi sababli, sportning jamiyatdagi o'rni yillar o'tgan sayin nafaqat shaxs, balki jamiyat salomatligi uchun ham muhim ahamiyat

kasb etmoqda. Jismoniy faollik va jismoniy mashqlar ruhiy kasalliklar, jumladan, depressiya belgilari va tashvish yoki stress bilan bog'liq kasalliklarning oldini olish yoki engillashtirishda sezilarli ijobiy ta'sir ko'rsatadi. Shaxsiy imkoniyatlar, ijtimoiy vaziyat, biologik va psixologik yetuklik hisobga olinsa, sport rivojlana oladi. Jismoniy faollik o'z-o'zidan paydo bo'lishi yoki tashkil etilishi va maqsadiga ko'ra bo'linishi mumkin: Jismoniy mashqlar birinchi navbatda salomatlik va jismoniy qobiliyatni yaxshilashga, shaxsning maksimal jismoniy imkoniyatlarini va ish faoliyatini oshirishga qaratilgan. Jismoniy faollik bo'yicha tavsiyalarga javob bermaydigan odamlar jismonan harakatsiz deb hisoblanadilar. Sport yoshi, jinsi, ambitsiya darajasi, vazni yoki boshqa guruhlariga qarab tashkil etilishi mumkin. Sport, shuningdek, o'z-o'zidan paydo bo'lishi mumkin va ishtirokchilar aniq maqsadga ega bo'lgan individual yoki jamoaning bir qismi sifatida bajariladigan mashqlar to'plami sifatida belgilanishi mumkin. Sport va jismoniy faoliyat rivojlanayotgan mamlakatlardagi odamlarning farovonligiga katta hissa qo'shishi mumkin. Mashq qilish, jismoniy faoliyat va sport uzoq vaqt davomida yuqumli va yuqumli bo'lmagan kasalliklarni davolash va rehabilitatsiya qilishda ishlatilgan. Jismoniy faoliyat shaxslar uchun jismoniy faollik kasalliklarning oldini olish uchun kuchli vositadir va xalqlar uchun aholi salomatligini yaxshilash uchun arzon narxlardagi usul hisoblanadi. Birlashgan Millatlar Tashkilotining taraqqiyot va tinchlik uchun Sport bo'yicha idoralararo ishchi guruhining hisobotida yoshlar jismoniy faoliyatdan foydalanishlari mumkin, chunki u sog'lom suyaklar, yurak va o'pka funksiyasi, shuningdek, miya qobiliyatlari va bilim funksiyalarini yaxshilashga yordam beradi. Jismonan faol katta odamlar orasida funktsional salohiyatini oshirish, hayot va mustaqillik sifatini saqlab qolish uchun yordam berishi mumkin.

Jismoniy tarbiya va sport sohasidagi davlat siyosatining asosiy maqsadi-millat salomatligini mustahkamlash, yoshlarni tarbiyalash va aholining sog'lom turmush tarzini shakllantirish, shuningdek, mamlakatimiz sportchilarining yirik xalqaro musobaqalarda ishtirok etishini ta'minlash uchun o'z salohiyatidan samarali foydalanishdir. Sport mashg'ulotlari uzoq muddatli moslashuv mexanizmlari, stressning o'zaro ta'siri va inson tanasining tiklanishi haqidagi g'oyalarga asoslangan bo'lib, sportchining tanasida tizimli va funktsional o'zgarishlar yuz beradigan adaptiv jarayonlarga olib keladi. Bolalarning yangi harakatlarni o'rganish qobiliyati asta-sekin yoki bir vaqtning o'zida o'sib boradi. Etuklikning boshlanishi va asab tizimining tizimli farqlanishini yakunlash bilan yangi harakatlarning rivojlanishi ko'proq vaqt, shuningdek, katta aqliy va jismoniy kuch talab qiladi. Sportning eng muhim vositasi — jismoniy o'sish va ta'limni rivojlantirish uchun taklif va o'z-o'zini induksiya qilish uchun qo'llaniladi. Sportning asosiy ijtimoiy funksiyasi — insonning jismoniy va

ruhiy tabiatini takomillashtirish-muayyan darajada jamiyatning demografik tuzilmasida ijobiy o'zgarishlarga xizmat qiladi. Jismoniy madaniyat nafaqat hayotni yillar davomida uzaytiradi, balki faol ijodiy hayotning davomiyligini oshiradi va jamiyat jismonan yaroqsiz odamlar uchun qo'shimcha zaxiraga ega bo'ladi. Aholining ommaviy sport va sog'lomlashtirish tadbirlariga va bayramlarga bo'lgan qiziqishi tobora ortib borayotgani xalq an'analari bilan bog'liq bo'lib, odamlarning raqobatlashish, jismoniy qobiliyatlarini isbotlash, o'zlarini ifoda etish, ijodiy yutuqlarini tashqi dunyo bilan baham ko'rish, to'plangan madaniy qadriyatlarni keyingi avlodga etkazish istagi bilan bog'liq. Bugungi sport - bu his-tuyg'ular va ko'p quvonch keltiradigan ko'rinishdir. Sport sanoati va axborot sanoati raqiblarga ega. Ayrim sanoat tarmoqlari sport tadbirlari ishtirokchilari va ularning auditoriyasini jalb qilishdan mamnun. Biz sportning nafaqat yirik tadbirlarda, balki mahalliy tadbirlarda ham o'yin-kulgi sohasining bir qismiga aylanishini tobora ko'proq ko'rmoqdamiz.

Foydalanilgan adabiyotlar ro'yxati:

- 1) F.A.Kerimov. Sport sohasidagi ilimiy tadqiqotlar. Toshkent 2004.
- 2) K.Mahkamjanov, R.Salomov, T.Rasulov «Jismoniy tarbiya nazariyasi va metodikasi», Toshkent, 2003.
- 3)<https://uz.wikipedia.org>

ФИО авторов: *Rahmonova Musharraf Alisherovna*

Asqarova Tursunoy Maripjon qizi

Yuldasheva Xurshidabonu Abdusalom qizi

2-Marg'ilon Abu Ali ibn Sino nomidagi

Jamoat salomatligi texnikumi

Название публикации: «QONDA GEMOGLOBINNI OSHIRISH USULLARI, QONNI KO'PAYTIRISH UCHUN MAHSULOTLAR, TAVSIYALAR»

Annotatsiya: Qonda gemoglobin miqdorini ko'paytirish usullari bugungi kunda dolzarb masala hisoblanadi. Ayniqsa homiladorlik davrida kamqonlik, bolalarda temir yetishmasligi muammolari «qonni ko'paytirish» ehtiyojini tug'diradi. Ko'pchilik buning uchun vitaminlar va turli qo'shimcha preparatlar ichish kerak deb o'ylaydi. Aslida esa kamqonlikni uy sharoitida davolash uchun turli usullar va mahsulotlardan foydalanish mumkin.

Kalit so'zlar: gem, oqsil, anemiya, folat kislotasi, postgemorragik anemiya, temir tanqisligi, ratsional ovqatlanish, profilaktika.

Yodda tutish kerakki, qon kamayishi deganda qonning o'zi emas, balki qizil qon tanachalari tarkibidagi gemoglobin oqsili kamayishi nazarda tutiladi, demakki «qonni ko'paytirish» emas, «qonda gemoglobinni ko'paytirish» iborasi to'g'riroq bo'ladi.

Kamqonlikda quyidagi belgilar kuzatilishi mumkin:

- Bosh og'rig'i, bosh aylanishi;
- Terining oqimtirligi;
- Zaiflik, kuchsizlik;
- Ishtahaning kamayishi;
- Uyquchanlik, doimiy charchoq;
- Mushak og'rig'i;
- Quloqlarda shovqin;
- Tez-tez virusli kasalliklarga chalinish;
- Qo'l va oyoq uchlari sovuqligi.

Agar kishida ushbu belgilarning bir yoki bir nechtasi kuzatilsa, bunda gemoglobinni aniqlash uchun qon tahlili topshirish tavsiya etiladi. Tahlil natijalari normal ko'rsatkichlardan past bo'lsa, demak qonni ko'paytirish uchun choralar ko'rish kerak.

Qon tahlilida gemoglobin HBG deb belgilanishi mumkin. Erkaklar, ayollar va homilador ayollar uchun gemoglobin me'yori biroz farq qiladi:

Erkaklar uchun — 130-140 g/l;

Ayollar uchun — 120-130 g/l;

Homilador va emizikli onalar uchun — 120-140 g/l;

QONDA GEMOGLOBIN KAMAYISHI SABABLARI

- Oziq-ovqat tarkibida temir mikroelementi yetarli bo'lmashligi;
- Ko'p qon yo'qotishli [menstruatsiya](#);
- Ko'p miqdorda qon yo'qotish, masalan operatsiya, abortlar, tug'ruq sabab;
- Gemorroidal qon ketish;
- Bachadondan qon ketishi;
- Ovqatlanishga turli xil cheklashlar kiritilgan parhez tutish;
- Gemoglobin hosil bo'lishi uchun kerak bo'lgan B12 vitaminining yetishmovchiligi;
- Turli qon kasalliklari;
- Ichakdagi temir so'rilishi jarayoni buzilishi.

Qondagi gemoglobinning asosiy vazifasi barcha a'zolar va to'qimalarni kislorod bilan ta'minlashdir. O'z navbatida, agar qonda gemoglobin miqdori kamaysa, bundan boshqa a'zolar ham aziyat chekadi.

Gemoglobin hosil bo'lishi uchun temir va vitamin B12 dan tashqari, boshqa vitaminlar, shuningdek, makro- va mikroelementlar ham kerak. Masalan [gastrit](#) yoki [disbakteriozda](#) ichakda vitamin va mikroelementlarning so'rilishi jarayoni buzilishi mumkin, bu esa kamqonlikka olib keladi. [Kamqonlik to'g'risida batafsil→](#)

QONDA GEMOGLOBINNI KO'PAYTIRISH USULLARI

Qonni ko'paytirish uchun dorilarni tahlil natijalaridan keyin shifokor belgilaydi. Gemoglobinni ko'paytiradigan mahsulotlar esa yengil darajalardagi kamqonlikni dorilarsiz ham tuzatish imkonini beradi.

Qonda gemoglobin miqdori kamayganda taomnomaga temir mikroelementiga boy oziq-ovqatlarni kiritish kerak. Bunday hollarda ko'pchilik shifokorlar ko'proq go'sht iste'mol qilishni tavsiya etadi. Go'sht shashlik yoki steyk ko'rinishida bo'lishi, mol go'shti bo'lishi afzalroq.

Boshqacha qilib aytganda, go'shtga uzoq vaqt issiqlik bilan ishlov berilmasligi kerak, chunki bunda go'shtdagi temir so'rilishi qiyin bo'lgan shaklga o'tadi. Go'shtdan temirning so'rilishi darajasi 30% gacha yetadi.

Mol jigari qonda gemoglobinni ko'paytirish uchun juda yaxshi mahsulot hisoblanadi. Bunda uning sifatiga alohida e'tibor berish kerak. Mol jigarini qaynatib, qaynatilgan sabzi va piyoz qo'shib, blenderda maydalab, pashtet tayyorlash mumkin.

Qaynatilgan til ham kamqonlikni yaxshi davolaydi, kuniga kamida 50 gramm iste'mol qilish kerak.

Qon va immunitetni oshirish uchun mashhur aralashma mavjud. Bu aralashma yong'oq, quritilgan mevalar, asal va limondan iborat. Ko'pincha 200 grammdan mayiz, turshak, yong'oq, asal va bitta limon olinadi. Masalliqar go'sht qiymalagichdan o'tkaziladi, so'ng asal qo'shiladi. Bir osh qoshiqdan kuniga 3 marta iste'mol qilinadi.

Taomnomaga sitrus mevalarni kiritish tavsiya etiladi, chunki ular tarkibidagi vitamin C temir so'rilishiga yordam beradi.

C vitaminini o'z ichiga olgan mevalar: limon, anor, apelsin, kivi, qulupnay, greypfrut. Bundan tashqari, qonda gemoglobinni tezda ko'paytirish uchun yangi siqilgan sharbatlarni ichish mumkin: anor, sabzi, lavlagi sharbati. Meva va sabzavotlardan temirning taxminan 5 foizi so'riladi.

Grechixa ham temirga boy mahsulotlardan biri. Ko'proq ko'katlar iste'mol qilish tavsiya etiladi. Bizning sharoitda bunday mahsulotlar bilan hech qanday muammo yo'q.

Foydalanilgan adabiyotlar:

1. <https://mymedic.uz/foydali-maslahatlar/qonda-gemoglobinni-oshirish>
2. <https://uz.wikipedia.org/wiki/Anemiya>
3. <https://med360.uz/kasalliklar/kamqonlik>

ФИО автора: *Ruziyeva Nigora Sapar qizi*

Master of Karshi State University

ФИО научного руководителя: *L.S.Beknazarova*

Название публикации: «PSYCH DIAGNOSTICS AND PSYCH CORRECTION OF LANGUAGE AND SPEECH FORMATION IN PSYCHOLINGUISTICS»

Annotation

In world psychology, the study of language and speech formation in psycholinguistics is required. Therefore, in this article I present psych diagnostic and psych correctional work on the formation of language and speech in psycholinguistics.

Key words:

Psych diagnostic, psych correction, psychology, psychometric, associative, speech activity, Pronko, internal structure, external structure.

At the heart of all the reforms being carried out in the country is a series of measures aimed at ensuring the individual and his social development, in which psychological approaches play an imported role. Naturally, this situation puts even more responsibility on psychologists. We live in a time when we want to be in complete harmony with the efforts of economic recovery, spiritual development, spiritual uplift.

This desire requires that professionals involved in the education of young people have a high level of professionals training, ideological and political beliefs, organizational and managerial skills. And at the same time, it is gratifying that the attention to language has also increased and the number of language studies from a psychological point of view is increasing. Because language arises in speech activity, speech activity is the object of study in both linguistics and psychology. This intersection of the sciences of linguistics and psychology has led to the emergence of the direction of psycholinguistics (lingvo psychology) between these disciplines. It was used by the American psychologist N. Pronko in 1946 and has been widespread since the 1950s. However, it`s roots go back to the current of psychologism (founder G.Steintal), which emerged in the 19th century on the basis of comparative historical

linguistics. He thought to create a social, ethnic psychology, emphasizing the expression of the people's spirit in language. Proponents of this trend focused their attention on the inner side of language, live speech, the direct speech process, the semantic side of words and phrases trying to introduce the concepts and practices of associative psychology. The term linguistics is actively used in a number of European countries: English, French, German, Spanish, Russian and other languages and refers to the science of the year. The core of this word is "lingua" which means language.

The object of study of psycholinguistics includes:

- the study of the mechanism of formation of speech activity.
- to study the process of formation of children's speech.
- to study the relationship between speaker and listener in specific speech situations.
- study and control of the information transfer function of speech

Nowadays, this direction of linguistics has been further expanded and the issues of the human factor in speech, individually, internal speech and external speech are widely studied. Verbal activity, that is, the process of giving information to each other and receiving information from each other is the object of study of many disciplines. In particular, this process has been studied in depth by the sciences of linguistics and psychology. Linguistics distinguishes between language, which is the main means of communication between people and the speech that takes place in the process of its communication, the internal structure and units of language, the different districts of these units in the speech process (external speech) a number of masks are studied in detail, such as the main stages of retraction, the relationship of these two structures. Correction- correction, softening, adaptation to life, helping to find their place in life. Corrective work with children with speech defects is primarily aimed at the formation of feelings and will the development of positive attitudes to others. Voluntary attention when speech is deficient is inferior to involuntary attention. This is due to the weakness of the internal braking and the obvious visibility of the external braking. Difficult- controlled external braking occurs on the basis of attention deficit, difficulty of transition, fragility of braking and drive processes when there is a defect in speech. When educating children with speech impediments, it is important to consider their types of higher nervous activity.

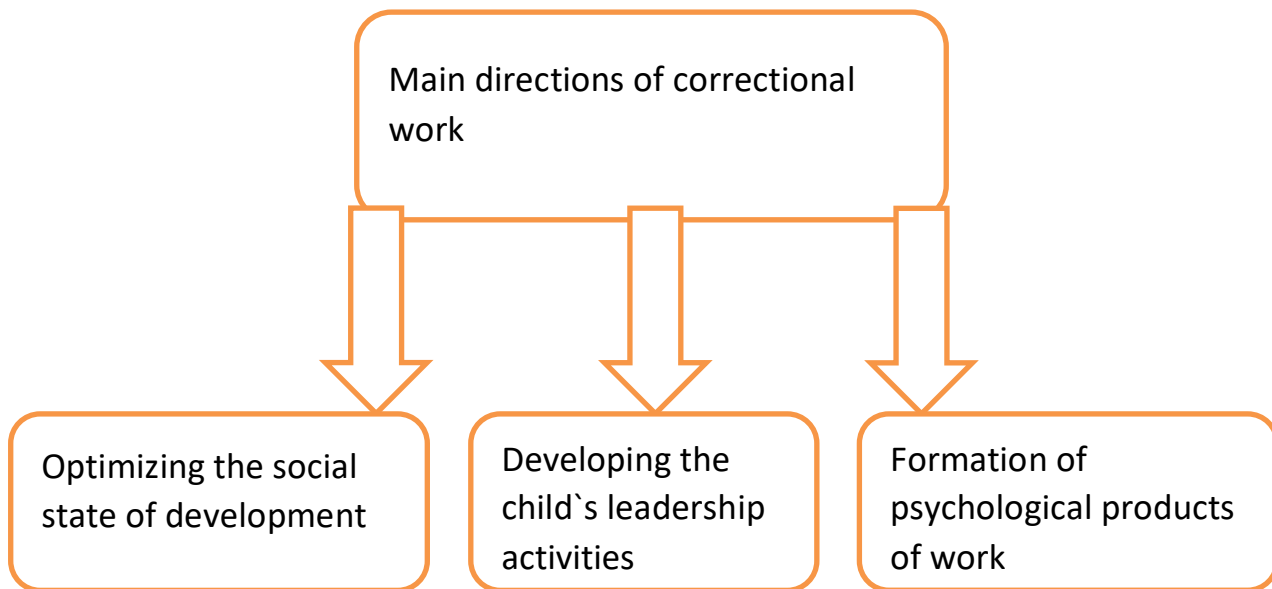

In foreign psychology, it is believed that difficulties in child development occur when a person's internal structure is disrupted (Z.Freid, M.Klien, etc.) or when the environment is disrupted or when both causes are combined. The choice of techniques and methods of correctional work is determined by its objectives. There is also a field in psychology called psych diagnostics. It is also possible to analyze the state of language and speech in this area. Psych diagnostics is the science of making psychological diagnoses. It became widely known as a science in the 1920s. The science was founded with the publication of " Psych diagnostics" by Swiss psychologist and psychiatrist H.Rorschach. Psychological diagnoses(Greek diagnoses means to know)is to assess the current state of an individual's psychological characteristics, to predict their development. Although psych diagnostics is the process of identifying differences in individual-psychological characteristics of a person(in determining measurement)by various methods, later projective methods served as the basis for the emergence of surveys. However, in the development of psych diagnostics, a lack of theoretical methodologies was observed. Mathematical-statistical methods and correlation and analysis of psych diagnostics, the emergence and improvement of factor analysis, psychometric research have a great practical effect. Psych diagnostic studies of the pronunciation of sounds are also conducted to study the relationship between a child's level of mental development, age and information. Not only about, but also about the voluntary attention, the purpose fullness of their actions, the shortcomings in the pronunciation of the speech, their causes. These studies are very important when it comes to choosing specific interests, practical skills and career choices. In conclusion, we conclude that the field of psych diagnostics of psychology and the combination of psych correctional work

in language and speech can be a relevant study for both the science of psychology and the field of psych linguistics.

References:

- 1.Vohidov.M "Child psychology".T.1982.
- 2.Xudik V.A." Psixologicheskaya diagnostika detskogo razvitiya:Metodi issledovaniya"-N.Osvita 1992.
- 3.L.R.Mo`minova, SH.Amirsaidova "Special psychology".T.2013
- 4."Special psychology" under ed.Lubovskogo V.A.:M2005
5. FS Saussure "General Linguistics Course" Tashkent 2019.
- 6.from the Internet. Ziyonet.uz

ФИО авторов: *To'xtasinova Stora Inomjonovna*

Toshpo'latova Dilnoza Musajonovna

Po'latova Dilafruz Ravshanbek qizi

2-Marg'ilon Abu Ali ibn Sino nomidagi

Jamoat salomatligi texnikumi

Название публикации: «SALMONELLYOZ — ALOMATLARI, ASORATLARI, TASHXISLASH, DAVOLASH VA OLDINI OLISH»

Annotatsiya: Salmonellyoz — bu salmonella avlodiga mansub bakteriyalar tomonidan keltirib chiqariladigan, fekal-oral mexanizm bilan yuqadigan, asosan oshqozon-ichak traktining zararlanishi bilan kechadigan o'tkir yuqumli kasallik hisoblanadi. Kasallikning kechish tabiati har bir holatda farq qilib, alomatlarsiz shikastlanishdan to toksik va dehidratatsion shok darajasigacha boradi. Patogenlar organizmga asosan ifloslangan yoki noto'g'ri qayta ishlangan oziq-ovqat mahsulotlari iste'moli natijasida kiradi. Salmonellyoz KXT 2010 (kasalliklarning xalqaro tasnifi 2010-yil) bo'yicha — A02 kodiga ega.

Kalit so'zlar: salmonella, bakteriyalar, diareya, dehidratsiya, infeksiya, epidemiologiya, antibiotic, immunitet, Salmonellyoz — butun dunyo bo'yab tarqalgan ichak infeksiyasi. So'nggi 10 yil ichida bemorlarning turli guruhlari orasida kasallik tarqalishining o'sish tendentsiyasi kuzatilmoqda. Infeksiya manbai hayvonlar va odamlar sanaladi (bemor va bakteriya tashuvchisi). Salmonellyozning tarqalishida asosiy rol infeksiya alomatlarsiz (bakterial tashish) yoki aniq namoyon bo'lishi mumkin bo'lgan hayvonlar hissasiga to'g'ri keladi.

Odamlar uchun uy hayvonlari, shuningdek go'sht uchun mo'ljallangan qoramol va cho'chqa kabi chorva hayvonlari katta xavf tug'diradi. Kasallikning epidemik shakllari rivojlanishida yuqish darajasi parrandalar orasida 50% dan oshishi mumkin, cho'chqalarda — 2,8-20%, qo'y va echkilarda — 1,8-4,4%.

Ko'pincha ichak infeksiyalari ijtimoiy-iqtisodiy sharoit noxush bo'lgan, sanitariya-gigiena qoidalariga amal qilish ko'rsatkichi past bo'lgan hududlar uchun xos bo'lgan kasallik deb hisoblanadi. Biroq bu salmonellyozga taalluqli emas, chunki u ko'pincha sanitariya-gigiena yaxshi tashkil etilgan katta shaharlarda va kichik aholi punktlarida ham, ya'ni hayvonlar yoki oziq-ovqat mahsulotlari mavjud bo'lgan joylarda bir xilda uchraydi.

Salmonellyoz xavfli yuqumli kasallik bo'lib, o'limga olib kelishi mumkin. Umumiy o'lim darajasi 1-3% ni tashkil qiladi. Kasallikdan ko'proq bolalar aziyat chekadi va ularda kasallikning og'ir shaklda kechish ko'rsatkichi yuqori bo'ladi, buning natijasi o'laroq 2-3 yoshgacha bo'lgan chaqaloqlar orasida o'lim darajasi 3-5% gacha yetishi

mumkin. Bundan tashqari, kasallikning o'tkir shaklida bemorlarning 1-2 foizida o'lim kuzatilsa, infeksiyalanganlarning 20 foizida kasallik alomatlarsiz kechadi. Salmonellyoz tezda epidemik tus olishi bilan xavfli sanaladi, u sporadik holat va epidemik chaqnashlar sifatida qayd etiladi, ularning kelib chiqish manbaini aniqlash esa juda qiyin vazifadir. Kasallikning epidemiologik xavfi issiq fasllarda kuchayadi: bahor va yoz faslining oxirlari patogenning faol tarqalishi uchun eng qulay vaqt hisoblanadi.

Bundan tashqari, salmonellyoz tibbiy muassasalarda bemorlar orasida tarqalishi mumkin. Kasalxonalarda infeksiyaning tarqalishi palatalarning to'lib ketganligi, bemorlarning palatadan palataga asossiz harakatlanishi, zarur yordamchi vositalarning yetishmasligi, bir martali ishlatiladigan vositalardan qayta foydalanish, to'shaklarga qayta ishlov berish qoidalariga amal qilmaslik natijasida yuzaga keladi. Salmonellyozning bu shaklda tarqalishi ko'proq bolalar shifoxonalariga xosdir.

Tanadagi shikastlanish darajasi va vektori, alomatlarning namoyon bo'lishiga qarab, kasallik quyidagicha tasniflanadi:

- **Lokalizatsiyalangan (gastrointestinal):** gastritik, gastroenteritik yoki gastroenterokolitik variantda kechadi. Kasallikning nisbatan yengil shakli sanalib, infeksiyaning ichakdan tashqariga o'tishi kuzatilmaydi. Isitma, qorinda spastik og'riqlar, ko'ngil aynishi va qayt qilish, ich ketishi bilan kechadi. Inkubatsion davri 72 soatdan oshmaydi. Organizmi kuchsiz bo'lgan bolalarda esa salmonellalarning organizmga ovqat bilan tushishidan 2-4 soat o'tgach namoyon bo'ladi.
- **Tifsimon yoki septik variantdagi general (umumlashgan) shakli:** qo'zg'atuvchining ichakdan tashqariga o'tishi bilan xarakterlanadi. Bunda salmonellalar qon oqimi bilan butun organizm bo'ylab tarqaladi va turli a'zo va to'qimalarga kirib boradi. Infeksiyalanish umumlashgan tus olishi sababli kasallik og'ir kechadi.
- **Tashuvchanlik (bakteriyalarni ajratish):** o'tkir, surunkali yoki vaqtinchalik bo'lishi mumkin. Odatda kasallikning bu turi salmonellyozdan tuzalgan bemorlarda qayd etiladi. Bemorlarda kasallikning hech qanday alomatlari kuzatilmaydi, biroq ular hali ham kasallikni boshqalarga yuqtirishi mumkinligi bilan ajralib turadi. Kasallik *Salmonella* avlodiga mansub bakteriyalarning turli xil serotiplari tomonidan chaqiriladi. Infeksiya manbalari asosan uy hayvonlari va parrandalardir, ammo odam (bemor, tashuvchi) qo'shimcha manba sifatida ham ma'lum rol o'ynaydi. Uzatish mexanizmi — fekal-oral.

Yuqish yo'llari:

- Zararlangan chorva mollari va parrandalardan olingan mahsulotlar iste'moli;
- Kontakt-maishiy yo'l;
- Ba'zan suv orqali;
- Chang-havo yo'li orqali.

Kasallik yuqishi hayvonlarni parvarishlash, go'shtni qayta ishlash zavodlarida so'yish jarayonida, shuningdek, tirikligida yoki o'limdan keyin infeksiyalangan hayvon go'shtini iste'mol qilishda uchraydi. Sut va sut mahsulotlari ham infeksiya manbai sanaladi.

Mushuk va itlarning 10 foizga yaqinida salmonellyoz tashuvchanligi qayd etiladi. Sinantrop kemiruvchilarda bu ko'rsatkich 40% gacha yetadi. Yovvoyi ko'cha qushlarida (kabutarlar, chumchuqlar, chaykalar) orasida kasallik keng tarqalgan. Qushlar najasi bilan atrof-muhit ob'yektlarini ifloslantirib, patogenning tarqalishiga yordam beradi.

Odamlar patogenning ma'lum turlari — *S. Typhimurium* va *S. Haifa* manbai sanaladi, ayniqsa kasalxonalar sharoitida. Kontagioz infeksiyalanish salmonellalarga ayniqsa moyil bo'lgan bir yoshgacha bo'lgan bolalar uchun xavf tug'diradi.

Bemorda kasallikni boshqalarga yuqtirish mumkin bo'lgan davrning davomiyligi kasallikning kechishi va muddatini bevosita belgilaydi. Hayvonlarda u bir necha oy, odamlarda esa 2-3 kundan 3 haftagacha davom etishi mumkin. Rekonvalescent, ya'ni yashirin tashuvchanlik ba'zan yillab davom etishi kuzatiladi.

Salmonellyoz borasida eng xavfli mahsulot tovuq tuxumi sanaladi. Infeksiyalangan mahsulotlar, asosan go'sht (qiyma go'sht, go'sht mahsulotlari, go'shtli salatlar, pishirilgan kolbasa) salmonellalarning ko'payishi uchun qulay sharoitda saqlanganida noto'g'ri pishirish natijasida kasallanish kuzatiladi.

Maxsus chorvachilik komplekslari va fermalarida, parrandachilik fermalarida patogenning suv orqali yuqishi xarakterlidir. Kasalxonalarda, ayniqsa bolalar tibbiy muassasalarida va tug'ruqxonalarda kasallik tarqalishining kontakt-maishiy usuli ustunlik qiladi.

Shahar joylarda havo-chang tarqalish yo'li mavjud bo'lib, bunda yashash va ovqatlanish joylarini najas bilan ifloslantiradigan yovvoyi qushlar katta rol o'ynaydi. Organizmning holati, yoshi va jinsidan qat'iy nazar, odamlarning Salmonellaga sezuvchanlik darajasi juda yuqori, ya'ni organizm patogen bilan aloqada bo'lishining deyarli 98% hollarida kasallanish sodir bo'ladi. Immunitetning holati kasallikning davomiyligiga ta'sir qilishi mumkin. Bakteriyalarga nisbatan hosil bo'ladigan immunitet qisqa muddatli sanaladi (5-6 oy).

Salmonellyozning klinik tasviri uning turini aniqlaydi va kasallikni boshqa yuqumli kasalliklardan farqlash imkonini beradi. Kasallikning eng keng tarqalgan shakli — bu gastroenteritik turi bo'lib, u suvsizlanish, umumiy intoksikatsiya va isitma bilan birga kechadi. Intoksikatsiya belgilari tobora kuchayib, bosh og'rig'i va mushaklar og'rig'i, zaiflik va mehnat qobiliyatining yo'qotilishigacha olib keladi.

Bundan tashqari, salmonellyoz o'zini kindik sohasi va qorinning yuqori qismlarida, yo'g'on ichak bo'ylab seziladigan og'riq bilan namoyon qiladi. Og'riq spastik, o'zgaruvchan tabiatli bo'lib, yengil darajadan kuchli og'riqqacha yetadi. Bemorni ko'ngil aynishi va yengillik bermaydigan takroriy qayt qilishlar bezovta qiladi.

Diareya (ich ketishi) — salmonellyozning o'ziga xos belgisi bo'lib, najas ko'rinishining o'ziga xosligi bilan ajralib turadi (suvli, badbo'y hidli, ko'pikli, yashil rangga bo'yalgan). Qayt qilish va diareya fonida suvsizlanish sindromi rivojlanadi. Ko'rik vaqtida terining oqarganligi, qorin dam bo'lishi, og'izning quruqligi diqqatni tortadi. Til qalin karash bilan qoplangan bo'ladi. Yurak auskultatsiyasida taxikardiya aniqlanadi, puls biroz to'lib uradi. Kuchli suvsizlanish oyoqlarda talvasalar yuzaga kelishi bilan birga kechadi.

Salmonellyozning keyingi belgilari bemorda kasallik qaysi shaklda kechayotganiga qarab o'zgarishi mumkin.

- **Gastroenterolitik turi** kasallik boshlanishining 2-3 kuniga kelib hojat chiqarishning kamayishi bilan birga kechadi. Najasda shilliq, qon aralashmalari aniqlanadi. Ichakda spazm aniqlanadi, palpatsiyaga og'riq bilan javob beradi, tenezmlar qayd qilinadi.
- **Gastritik turi** tenezm va ich ketishisiz holda o'tadi. Tana harorati subfebril darajadan yuqori darajalargacha o'zgarib turadi.
- **Umumlashgan shaklning** alomatlari xarakterli farqlarga ega. Masalan, tifga o'xshash turi klinikasi ich terlama klinikasiga juda o'xshash, bunda ko'ngil aynishi, qusish va diareya bilan birga to'lqinli yoki turg'un isitma paydo bo'ladi. Shuningdek taloq va jigarning sezilarli kattalashishi kuzatiladi, terida gemorragik toshmalar toshadi. Qon bosimi pasayishi, bradikardiya aniqlanadi.
- **Septik turida** odatdiy oshqozon-ichak klinikasidan tashqari, bemorda uzoq davom etadigan kuchayib turuvchi isitma, varaja, taxikardiya, kuchli terlash, taloq va jigarning kattalashishi kuzatiladi.

Kasallikning boshlanishi birinchi alomatlar paydo bo'lgan paytdan boshlab klinik jihatdan hisobga olinadi, ammo aslida bu kasallik hali o'zini namoyon qilmagan inkubatsion davridayoq boshlangan bo'ladi. So'ng, birinchi klinik belgilar paydo bo'lgach, infeksiyon jarayonning faol rivojlanish bosqichi boshlanadi. Patogenning tanadagi kontsentratsiyasi pasayishi va o'tkir alomatlar asta-sekin so'nishi bilan bemorning tiklanishi haqida gapirish mumkin, ammo bu salmonellyozning barcha shakllariga uchun o'rinli emas.

Bolalarda inkubatsiya davrining davomiyligi organizmning chidamliligiga bog'liq. Odatda bu bosqich infeksiya oziq-ovqat mahsuloti bilan yuqqach bir necha soatdan so'ng, agar patogen organizmga maishiy-kontakt yo'l orqali kirgan bo'lsa, 3-4 kungacha davom etadi. Organizmga kirgan infeksiya va mikrobiologik toksinlar kontsentratsiyasi qancha ko'p bo'lsa, patogenning inkubatsiya davri shuncha qisqa bo'ladi va kasallikning og'irroq kechishi kutiladi.

Kattalarda ham kasallikning inkubatsiya davri bir necha soatdan bir necha kungacha davom etadi. Umuman olganda, bemorlarning ushbu toifasi kontakt-maishiy infeksiyaga kamroq moyil bo'ladi.

Odam organizmda patogenning ma'lum bir kontsentratsiyasi bo'lsa-yu, ammo zararlanishning aniq tashqi belgilari kuzatilmasa, bu holda kasallikning surunkali kechishi haqida gapiriladi. Surunkali shakl shuningdek bakteriya tashuvchiligi deb ham ataladi. Salmonellyozga chalingan odamda bakteriyalarni ajratish davri o'rtacha 3 oy, ba'zan uzoqroq davom etadi.

Agar najasda patogen bir yoki ikki marta aniqlansa, shundan so'ng test natijalari salbiy natija ko'rsatsa, bemorda vaqtinchalik surunkali tashuvchanlik kuzatiladi. Bunda bemorda shikastlanishning serologik, klinik va kolonoskopik belgilari aniqlanmaydi. Bunday tashuvchanlik organizmga oz miqdorda, virulentligi zaif bo'lgan bakteriyalar tushishi natijasida rivojlanishi mumkin.

Foydalanilgan adabiyotlar:

1. <https://mymedic.uz/kasalliklar/infektsion/salmonellyoz>

2. <https://uz.wikipedia.org/wiki/Salmonellyozlar>
3. <http://filtrum.uz/ru/poleznye-materialy/salmonellez>

ФИО авторов: *Shokirov Avazbek Sotvoldiyevich*

Imomov Toxirjon A'zamovich

Ismoilova Zarnigor Sharifjon qizi

2-Marg'ilon Abu Ali ibn Sino nomidagi

Jamoat salomatligi texnikumi

Название публикации: «SPORT TIBBIYOTI: U NIMANI O'RGANADI, TARIXI, QO'LLANILISHI, METODIKASI»

Annotatsiya: Sport tibbiyoti bu tibbiyot fanlari ixtisoslashuvining asosiy yo'nalishi bo'lib, jismoniy faoliyat va sportning odamlar salomatligiga ta'siriga qaratilgan. Shuningdek, u sport jarohatlari va patologiyalarining oldini olish va davolash bilan bog'liq jihatlar bilan shug'ullanadi.

Kalit so'zlar: jismoniy faoliyat, klinik, ilmiy, psixologiya, pedagogik, sport, jismoniy faollik, parolimpiada

Sport tibbiyoti turli sohalarda qo'llaniladi, masalan, olimpiya tayyorgarliklari, elita sportchilari, sog'liqni saqlash siyosatini ishlab chiqish va bemorlarni reabilitatsiya qilish. Keng ma'noda aytganda, sport tibbiyoti uchta toifaga bo'linadi: sportga tatbiq etiladigan asosiy, klinik va ilmiy.

Asosiy sport tibbiyoti sportning biomexanikasi, fiziologiyasi va anatomiyasi kabi jihatlar bilan shug'ullanadi. Klinik sport tibbiyoti shikastlanishlarning oldini olish, davolash va reabilitatsiya bilan shug'ullanadi. Sportga tatbiq etilgan tibbiyot va fan psixologiya yoki ovqatlanish kabi jihatlariga qaratilgan. Sport tibbiyoti ko'pincha umumiy tibbiyotda ko'p tarmoqli fan sifatida qaraladi. Buning sababi shundaki, u bemorning tibbiy va texnik jihatlarini, shuningdek, psixologik va pedagogik jihatlarini qayta ko'rib chiqishga mas'uldir.

Uning asosiy maqsadlaridan biri bemorning harakat qobiliyatini o'rganish va shu asosda o'zlarini yaxshilashga yordam beradigan jismoniy konditsionerlik shakllarini ishlab chiqishdir. Bu har ikkala faol, harakatsiz yoki noqulaylik va jarohatlar tufayli reabilitatsiya qilinishi kerak bo'lgan bemorlarda ham yuz beradi.

Jismoniy faollik, sport - bu odamlarning tabiatiga xos bo'lgan tabiiy xatti-harakatlardir. Shuning uchun, uning mavjudligi bizning turlarimizning kelib chiqishiga borib taqaladi. Biroq, sportni "davolovchi" maqsadlarda ishlatilishiga oid aniq dalillar mavjud.

Jismoniy tarbiya pedagogi - bu alohida mazmunli pedagog. Uning mutaxassisligi mazmunan ham, mohiyati jihatdan ham majmuaviy bo'lib, uning ma'naviy-axloqiy,

sport-pedagogik, psixologik va tibbiybiologik jihatlari uzviy bog‘langan bo‘lib, uzluksiz hayotiy jarayonni o‘zida aks etti radi. Tibbiy-biologik bilimlar, kelajakdagi murabbiyning tibbiy-ilmiy poydevorini tashkil etadi va uni sidqidillik bilan o‘zlashtirmay turib, jismoniy tarbiya jarayonini savodli tashkil etib bo‘lmaydi. Bunday hollarda sport mashg‘ulotlarining yuqori darajadagi yutuqlariga bo‘lgan ishonch amalga oshmay keladi.

O‘zbekiston Respublikasi mustaqil Davlat maqomini qo‘lga kiritgach, mamlakatimizda jismoniy tarbiya va sport ishlariga alohida ahamiyat berila boshlandi. Ayni maqsadda, Prezident farmonlari, qonunlar, Vazirlar Mahkamasining qarorlari chop qilindi. Bularga oid bo‘lgan, jumladan O‘zbekiston Respublikasida «Jismoniy tarbiya va sport to‘g‘risida» 14.01.1992-yil va 27.05.2000-yillarda qabul qilingan qonunlar va Prezident farmoni hamda Vazirlar Mahkamasining qarorlari asosida ushbu jarayon keng ko‘lamda amalga oshirila bordi va sog‘lom, barkamol avlodni etishtirishda alohida ahamiyat kasb etib kelmoqda. Odamlarni, ayniqsa, yoshlarni jismoniy jihatdan va ma‘naviy nuqtai nazardan mukammalashishining ulkan vazifalarini hal etish niyatida, yuqori malakali o‘qituvchilar va murabbiylarni tayyorlash talab qilinadi. Jismoniy tarbiya va sport mashqlari - pedagoglarning bosh vazifalarini belgilovchi, birinchi navbatdagi sotsial-pedagogik jarayondir. Ammo mazkur jarayonning bosh nuqtasi bo‘lib, faoliyati murakkab, o‘ziga xos talabli, tashqi muhit bilan bog‘langan inson hisoblanadi. Shunga binoan, jismoniy tarbiya va sport bilan shug‘ullanuvchilarning faoliyatining samaradorligi ko‘p jihatdan har bir shug‘ullanuvchining faol imkoniyatlari darajasiga mos keladigan vositalar va usullar hamda uning shaxsiy xususiyatlariga bog‘liq. Aynan shunday monandlikdagina mashqlarning sog‘lomlashtirish samaradorligiga, sport natijalarining yuqori va turg‘un bo‘lishiga erishish mumkin.

Mamlakatimizda sport sohasini rivojlantirishga katta e‘tibor qaratilmoqda. Sohaga oid bir qator qaror va farmonlar qabul qilinib, hayotga tatbiq etib kelinmoqda. Bu esa sportchilarimizning xalqaro maydonda erishayotgan yutuqlarida muhim ahamiyat kasb etmoqda.

Xususan, Prezidentimizning 2018 yil 5 martdagi “Jismoniy tarbiya va sport sohasida davlat boshqaruvi tizimini tubdan takomillashtirish chora tadbirlari to‘g‘risida”gi farmoni bu borada yana bir muhim qadam bo‘ldi.

O‘zbekiston Milliy Olimpiya qo‘mitasi qoshidagi Respublika sport tibbiyoti ilmiy-amaliy markazi tomonidan ham mazkur farmonda belgilangan vazifalar ijrosi yuzasidan bir qator chora-tadbirlar amalga oshirib kelinmoqda.

Shuningdek, markaz tomonidan davlatimiz rahbarining 2017 yil 9 martdagi “O‘zbekiston sportchilarini 2020 yil Tokio shahrida bo‘lib o‘tadigan XXXII yozgi

Olimpiya va XVI Paraolimpiya o‘yinlariga tayyorgarlik ko‘rish to‘g‘risida”gi qarorining ijrosini ta'minlash yuzasidan amaliy ishlar boshlab yuborilgan.

Ta'kidlash joizki, sportchilarimiz erishayotgan muvaffaqiyatlarda O‘zbekiston Milliy Olimpiya qo‘mitasi qoshidagi Respublika sport tibbiyoti ilmiy-amaliy markazining ham muhim o‘rni bor. Shu maqsadda markaz tomonidan sport tibbiyotining ilg‘or yutuqlarini o‘rganib, amaliyotga tatbiq etish borasida keng ko‘lamli ishlar amalga oshirilib kelinmoqda.

Foydalanilgan adabiyotlar

1. <https://uz.warbletoncouncil.org/medicina-del-deporte-2154>
2. <https://kun.uz/uz/26950325>
3. B. M. Saidov. Sport tibbiyoti. -T .: «Fan va texnologiya», 2013

ФИО автора: *Рустамова Шахзода*- студентка факультета «Экономика» группы МН-220 Самаркандского Института Экономики и Сервиса

ФИО научного руководителя: *Камилова Н.А.* -

Доцент Самаркандского института экономики и сервиса, к.э.н

Название публикации: «ВОПРОСЫ ПОВЫШЕНИЯ ЗАНЯТОСТИ, БЛАГОСОСТОЯНИЯ, КАЧЕСТВА И УРОВНЯ ЖИЗНИ НАСЕЛЕНИЯ РЕСПУБЛИКИ УЗБЕКИСТАН В УСЛОВИЯХ ИННОВАЦИОННОЙ И ЦИФРОВОЙ ЭКОНОМИКИ»

Аннотация: В данной статье рассматриваются вопросы повышения занятости, качества и уровня жизни населения Республики Узбекистан. Так же предложены возможные изменения и рекомендации по улучшению благосостояния уровня жизни населения в условиях инновационной и цифровой экономики.

Ключевые слова: цифровая экономика, проблемы внедрения цифровой экономики, улучшение качества жизни, занятость населения, уровень жизни населения, «Цифровой Узбекистан 2030».

Annotatsiya: Ushbu maqolada O'zbekiston Respublikasi aholisining ish bilan ta'minlanishi, sifati va turmush darajasini oshirish masalalari muhokama qilinadi. Innovatsion va raqamli iqtisodiyot sharoitida aholining turmush darajasi farovonligini oshirish bo'yicha mumkin bo'lgan o'zgarishlar va tavsiyalar ham taklif qilingan.

Kalit soʻzlar : raqamli iqtisodiyot, raqamli iqtisodiyotni joriy etish muammolari, hayot sifatini oshirish, aholi bandligi, aholining turmush darajasi, "Raqamli O'zbekiston 2030".

Abstract: This article discusses the issues of increasing employment, quality and standard of living of the population of the Republic of Uzbekistan. Possible changes and recommendations for improving the well-being of the standard of living of the population in the conditions of an innovative and digital economy are also proposed.

Key words: digital economy, problems of introducing a digital economy, improving the quality of life, employment of the population, living standards of the population, "Digital Uzbekistan 2030".

В течение нескольких десятилетий одной из основных сфер развития экономики и общества в целом является введение информационных технологий в различные сферы жизнедеятельности человека. Цифровая экономика - это всемирная сеть экономической деятельности, коммерческих операций и профессиональных взаимодействий, которые основаны на информационно-коммуникационных технологиях (ИКТ). Её можно кратко описать как экономику, основанную на цифровых технологиях. В первые дни своего существования цифровая экономика называлась интернет-экономикой, новой экономикой или веб-экономикой из-за её зависимости от подключения к интернету. Однако экономисты и бизнес-лидеры утверждают, что цифровая экономика является более развитой и комплексной, чем интернет-экономика, которая просто означает экономическую ценность, полученную из интернета и интернет - ресурсов. На сегодняшний день развитие информатизации в первую очередь подкреплено внедрением цифровых коммуникационных технологий, фундаментом для которых являются Интернет и мобильные устройства.

В стратегии развития информационного общества в Республике Узбекистан на последние 10 лет уделяется особое значение постановлению президента Ш. М. Мирзиёева о стратегии «Цифровой Узбекистан 2030», где всецело охватываются проблемы развития информационных технологий и даётся пошаговый план улучшения положения на сегодняшний день. «В последние годы проводимые в Узбекистане реформы сопровождаются активным внедрением в процесс современных информационно-коммуникационных технологий, расширяется доступ населения к услугам телекоммуникаций, государственные услуги поэтапно переводятся в электронный вид и предоставляются по принципу «одного окна». Это послужило толчком в принятии президентом Республики Узбекистан постановления «о мерах по развитию цифровой экономики в Республике Узбекистан». Следствием этого послужило становлению и укреплению позиции Республики Узбекистан в рейтинге ООН по развитию электронного правительства.

Если оценить возможности и угрозы цифровизации экономики для населения с точки зрения занятости рабочей силы, то можно выделить ситуации, в которых можно целено проанализировать всю ситуацию. Анализируя влияние информационно-коммуникационных технологий на рынок труда и предпринимательскую деятельность, можно выделить два главных последствия: во-первых, в цифровой экономике эффективность взаимодействия работника и работодателя перестает зависеть от их местоположения; во-вторых, цифровая экономика меняет принятый при традиционной форме взаимодействия жесткий

распорядок рабочего дня, делая гибким использование персональные ресурсы работника.

Возможностями цифровизации экономики для населения являются следующие:

1. Рост доходов работников различных организаций от информационной деятельности за счет удаленной работы и увеличение занятости, так как отдаленность от экономического центра перестает ограничивать спрос на информационный труд. При этом происходит сокращение в разрыве между заработной платой работников, проживающих в центре, и трудовыми доходами работников периферии, поскольку последние являются более конкурентоспособными из-за низкой цены предложения труда. Более точно, данный процесс приводит к увеличению заработной платы информационных работников по сравнению с неинформационными на периферии и к её относительному уменьшению в центре.

2. Важно отметить, что управленческая деятельность также имеет информационный характер, а значит, эффективность взаимодействия между административным персоналом и подчиненными благодаря новым цифровым технологиям становится менее зависимой от физического расстояния между ними. Следствием данного процесса становится перенос из центра на периферию части бизнес-процессов ради экономии на рабочей силе, аренде и пр., что, естественно, положительно сказывается на местных рынках труда.

3. Снижение барьеров на рынке труда и ослабление монопольной власти некоторых групп специалистов. Интернет-технологии снижают входные и выходные барьеры на рынке труда, связанные с географическим местоположением, что усиливает конкуренцию и уменьшает монопольную власть дефицитных специалистов. Положительным результатом данного процесса становится повышение качества услуг, предлагаемых на рынке, и появление у работников мотивации к повышению эффективности труда и саморазвитию.

Угрозы цифровизации экономики для населения можно выделить:

1. Усиление ценовой конкуренции. С одной стороны, работникам с периферии, обладающим приблизительно равным уровнем квалификации с работниками из центра, выгодна ценовая конкуренция, поскольку они готовы трудиться за меньшую заработную плату, но с другой — интернет-технологии позволяют выйти на рынок работникам из еще более бедных территорий (например, из других стран), что развязывает ценовую конкуренцию.

2. Рост киберпреступности и мошенничества. Высокий уровень анонимности при взаимодействии исполнителя и заказчика работ в интернет-среде по сравнению с традиционными формами занятости вызывает такие проблемы, как обман заказчиком исполнителя и наоборот.

Таким образом, президент Республики Узбекистан Ш.М.Мирзиёев неоднократно высказывался по поводу повышения благосостояния и качества жизни населения, отмечая важность внедрения цифровых технологий в повседневную жизнь населения. Постепенно начали улучшаться удобные для населения формы информатизации.

В числе наиболее значимых и приоритетных — сфера здравоохранения. Это само собой разумеющееся действие, учитывая то, насколько важное внимание в государственной политике нашей страны уделяется сохранению здоровья граждан, обеспечению санитарного благополучия в республике.

Цифровая реформа системы здравоохранения, в первую очередь, предусматривает качественное изменение всех процессов и форм взаимоотношений между пациентом и медицинским учреждением. Все процессы, будь то обработка вызовов скорой помощи, регистрация появившихся на свет младенцев, выдача рецептов и ведение медицинских дел — будут переведены на цифровую платформу. Это не только позволит проводить комплексный мониторинг системы здравоохранения, но самое главное, значительно облегчит труд медработников, сэкономит время и деньги наших граждан.

Особое место в развитии городов играет транспортная инфраструктура, являющаяся одним из критериев качества жизни и оценки уровня развития городов. В этом направлении предусматривается перевести систему на цифровые рельсы — создать возможность приобретать в онлайн-режиме авиа-, железнодорожные, автобусные билеты, а также внедрить систему автоматической оплаты за услуги городского транспорта путем установки валидаторов и интеграции в действующие национальные платёжные системы HUMO и UZCARD.

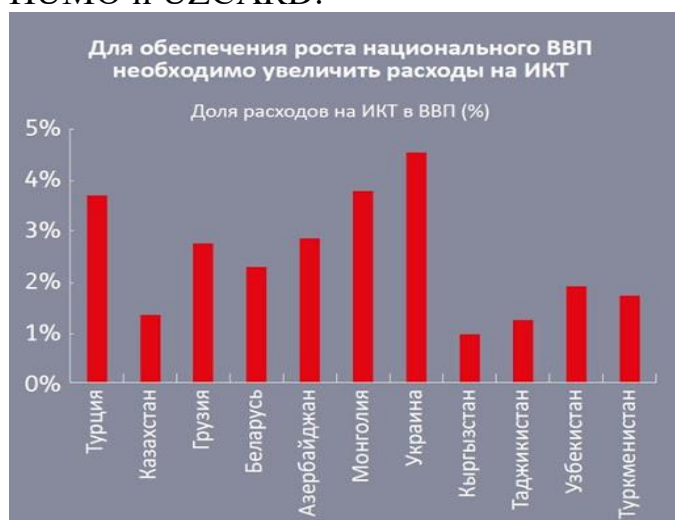

По данным на таблице можно заметить, что Республика Узбекистан уделяет больше внимания уровню цифровизации страны, увеличив расходы на ИКТ лидирует по данным показателям среди стран Средней Азии. Президент Шавкат Мирзиёев 28 апреля 2020 года подписал постановление «О мерах по широкому внедрению цифровой экономики и электронного правительства», в которой

планируется долю цифровой экономики в ВВП Узбекистана увеличить в 2 раза к 2023 году. При этом, во всех регионах страны ожидается открытие инновационных центров обучения цифровым знаниям.

Таким образом, одной из ключевых тенденций, происходящих в мировой

глобальной экономике на протяжении последних десятилетий, является её стремительная цифровизация. Цифровые преобразования меняют структуру экономики, совершенствуя привычные бизнес-модели, приводят к расширению рынков и возможностей, становятся важнейшим двигателем мирового экономического роста. Результаты проведенного анализа показывают, что с большой долей вероятности уже в ближайшем будущем уровень цифровизации будет определять конкурентоспособность не только бизнеса, но и целых стран. При этом устойчивого конкурентного преимущества достигнут только те страны и компании, которые смогут наиболее быстро адаптироваться и максимально использовать преимущества происходящих изменений. Для успешной адаптации к преобразованиям и сокращения технологического разрыва с развитыми в цифровом плане странами, Узбекистану необходимо выработать действенные решения для запуска и совершенствования новой цифровой эпохи. В частности, требуется разработка долгосрочных научно обоснованных стратегий цифровизации с учётом необходимости обеспечения опережающих темпов развития в данном направлении как на уровне государства, так и в разрезе отраслей и предприятий.

Одним из ключевых элементов государственной политики должны стать подготовка и переподготовка кадров. В данном контексте потребуется совершенствование образовательной системы и инфраструктуры к новым требованиям цифровой эпохи. Также, прежде всего необходимо внедрение принципиально новых подходов к обучению и обеспечение высокого уровня базовой цифровой грамотности населения.

Использованные материалы:

- Постановление «О мерах по широкому внедрению цифровой экономики и электронного правительства» от 28 апреля 2020 года
- Послание Президента Республики Узбекистан Шавката Мирзиёева Олий Мажлису
- Выступление Шавката Мирзиёева на торжественной церемонии вступления в должность Президента Республики Узбекистан на совместном заседании палат Олий Мажлиса [Электронный ресурс]. – Режим доступа: <http://www.press-service.uz/ru/lists/view/111> (дата обращения: 13.08.2017).
- <https://www.gazeta.uz/ru/2020/04/29/digital/>

ФИО авторов: *Солиева Бибимариям Позилжон кизи*

Қўрғонтепа АбуАли ибн Сино номидаги Жамоат саломатлиги техникуми махсус
фан ўқитувчиси, Ўзбекистон

Мадаминова Дилафруз Илхомжановна

Қўрғонтепа АбуАли ибн Сино номидаги Жамоат саломатлиги техникуми махсус
фан ўқитувчиси, Ўзбекистон

Название публикации: «ХИМИЯТЕРАПИЯНИНГ АСОСИЙ
ПРИНЦИПЛАРИ»

Аннотация: Химиятерапия воситасини тўғри танлаш, яъни микроорганизм табиати ва унинг ушбу химиятерапевтик воситасига сезгирлик аниқлаш. Агарда бу маълум бўлмаса кенг таъсирга эга бўлган микробга қарши воситасини қўллаш керак. Ушбу мақолада химиятерапиянинг асосий принциплари ҳақида сўз юритилади.

Калит сўзлар: химиятерапия, антибиотик, тўқима, концентрация, микроб.

Асосий қисм

Юқумли хасталикни химиятерапиясини иложи борича эрта бошлаш керак, чунки бу вақтда микроб сон жихатдан кўп бўлмай, организм аъзоларнинг функциялари жиддий бузилишларга учрамаган бўлади.

Химия терапевтик воситалар, организм тўқималарида бактериостатик концентрацияни ҳосил қилиши учун етарли бўлган дозаларда қўлланилиши керак.

Хасталикнинг белгилари сўнгандан кейин ҳам химиятерапевтик воситаларни маълум давр қўллаб туриш керак, чунки халок бўлмаган микроорганизмлар яна кўпайиши ва шу туфайли уларда ушбу воситага адаптация, резистентлик ривожланиши мумкин (ортирилган резистентлик).

Даволашни 2 ва ундан кўпроқ, таъсир механизими турлича бўлган химиятерапевтик воситалар билан ўтказилса ортирилган резистентликни ривожланишига йўл қўйилмаган бўлинади.

Препаратларни киритишнинг самарадор йўлини танлаш керак, чунки баъзи препаратлар МИТда ёмон сўрилади, баъзилари ГЭБ ўтмайди ва хоказо...

Антибактериал химиятерапия воситалар қўйдаги гуруҳлардан иборат .

1. Антибиотиклар.
2. Сульфаниламидлар.
3. Ҳар хил тузилишга эга препаратлар
4. Сифилисга қарши воситалар.
5. туберкулезга (силга) қарши воситалар.

Антибиотиклар.

Антибиотиклар – микроорганизмлар ишлаб чиқарувчи биологик фаол моддалар б-б, бошқа микроорганизмларнинг ривожланишини кичик дозаларда ҳам тўхтатиши қобилиятига эгадир. Бу антибиоз- (Л. Пастер)-кўринишидир. Ингилиз олими А. Флеминг (1928 йил). Тасодифан топган (яшил мухор-стафилоккок-пенциллин) 1940 йилда Х.В. Флори, Э.Б. Чейин уни тоза ҳолда ажратиб олди. Хозирги кунда антибиотикларнинг сони ва тури жуда кўп, улар қўйдаги гуруҳга бўлинадилар:

1. Таркибида бета-лактом халқаси бор антибиотиклар (пенциллин, цефалоспоринлар, карбапенемлар, монобактамлар).
2. Макролидлар-таркибида макроциклик лактон халқаси бор антибиотиклар (эритромицин, олеандомицин) ва азалидлар (азитромицин).
3. Тетрациклинлар-таркибида 4та конденсирланган олти аъзоли халқаси бор антибиотиклар (окситетрациклин, тетрациклин, метациклин, морфоциклин).
4. Диоксиаминофенил пропан унумлари (левомецетин).
5. Аминогликозидлар-молекуласида аминошакар бўлган антибиотиклар. (стрептомицин, неомицин, гентамицин, мономицин, канамицин, сизомицин).
6. Циклиполипептидлар гуруҳидаги антибиотик (полимиксинлар).
7. Линкозамидлар (линкомицин, клиндамицин).
8. Гликопептидлар (ванкомицин ва бошқалар).
9. Фузидив кислотаси.
10. Ҳар хил антибиотиклар (фузафунжин).

Антибиотикларнинг кўплигига қарамасдан, тиббиёт амалиётида қўлланиладиган препаратлар сони анчагина кам, чунки улар қуйдаги талабларга жавоб беришлари керак:

- Микробларга қарши кучли фаолликка эга бўлиши, танлаб таъсир этиш, кенг таъсир спектрига эга бўлишлари керак:
- Бактериоцид ёки бактериостатик таъсир этиши керак.
- Биологик мембраналардан /ГЭБ.../ яхши ўтишлари керак ва организмнинг ҳар хил муҳитларида ўз фаоллигини йўқотишлари керак эмас.
- Микро организмлар чидамлилигини (бардош бера олиш) ривожлантирмасликлари керак.
- Микро организм учун захарли таъсири кам бўлиши, сенсбилазация ва бошқа нохуш таъсирлари бўлмасли керак.
- Терапевтик таъсири кенглиги ката бўлиши керак.
- Микробларга қарши таъсир давомлилиги етарлича бўлиши керак.
- Сақланганда бузилмаслиги ва парентерал киритишга яроқли бўлиши керак.
- Тайёрланиши, харид қилиниши енгил ва нархи арзон бўлиши керак.

Пенициллинлар.

Пенициллинлар юқори фаолликка эга, кам захар ва нохуш таъсирларининг кам бўлганлигидан, яхши антибиотиклар сафидан ўринолган. Пенциллин таъсирида бактерияларнинг хужайра қобиғи (мурени ва пептид занжиридан иборат мукопротеид) синтезланиши бузилади. Хозирги вақтда пенициллинлар гуруҳига кўп препаратлар кирди:

I. Биологик синтез усули билан олинган пенциллин препаратлари (биосинтетик пенциллинлар).

1. Парэнтерал йўл билан қўлланивчи (МИТда парчаланиб кетади)
 - а) қисқа таъсир этувчилар (Na, К-бензилпенициллинлар)
 - б) давомли таъсир этувчилар (бензилпенициллиннинг новокаинли тузи, Бициллин-3, Бициллин-5).
2. Энтерал йўл билан киритилувчи (феноксиментилпенициллин-кислотага чидамли).

II. Ярим синтетик пенициллинлар.

1. Парэнтерал йўл билан киритиладиган (МИТ да парчаланиб кетадилар).

а) пенциллиназа таъсирига чидамлилар. (МетациллинNa)

б) кенг таъсир спектрига эга препаратлар (карбенициллиннинг ди Na тузи, Тикарциллин, Азлоциллин).

2. Энтерал ва парэнтерал йўллар билан киритувчилар (кислота таъсирига чидамлилар).

а) пенициллиназа таъсирига чидамли (оксацилин Na, Нафциллин).

б) кенг таъсир спектрига эгалар (ампициллин, Амоксициллин).

Пенициллинлар бактериоцид таъсир кўрсатадилар. Фақат бўлинаётган хужайраларга таъсир этадилар. Хужайра қобиғининг таркибий кислотасини синтезини бузадилар, яъни транспептидаза ферментини сусайтириш ҳисобига пепид боғларини ҳосил бўлишга тўсқинлик қиладилар.

3. Энтерал йўл билан киритилувчилар (кислотага чидамли).

Карбенициллининданил натрий.

БИОСИНТЕТИК ПЕНИЦИЛЛИНЛАР.

БЕНЗИЛПЕНИЦИЛЛИН ката, лекин чекланган антебактериал таъсирга эга. Асосан грамм мусбат бактериялар: кокклар (пенициллиназа ферментини ишлаб чиқармайдиган стафилаккокларга стрептококларга, пневмококларга), грамм манфийкоклар (менингокок, гонокок), дифтерия таёқчаси (коренобактериялар), куйдиргитаёқчаси, газли гангрена кўзгатувчиси, кокшол (столбняк), спирохеталар, патоген замбуруғларга (актиномицетлар) таъсир кўрсатадилар. Лекин бензилпенициллинлар, ичак бактерияси, силни кўзгатувчиси, вируслар, риккетсиялар, сода ҳайвонлар, дрожжалар каби замбуруғларга таъсир кўрсатмайдилар. Меъда ширасининг кислотали мухитида бензилпенициллинлар парчаланани ва шунинг учун фақат парэнтерал йўл билан киритилади. Мўғор замбуруғлари ўсаётган мухитда ҳар хил бирикмаларни қўшиб пенциллиннинг турли хили олинади. Масалан: фенил сирка кислотаси қўшилса бензилпенициллин ҳосил бўлади. Пенициллинлар-кислоталар бўлиб ноорганик ва органик асослар билан тузлар ҳосил қиладилар.

БЕНЗИЛПЕНИЦИЛЛИННИНГ НА ЁКИ К тузларининг таъсир тахминан 3-4 соат давом этади. Шу сабабли бир сутка давомида 5-6 марта киритиш керак, бу анча ноқулай. Ҳар хил йирингли хасталикларни даволашда қўланилади: яралар, йирингли плеврит, септик эндокардит, пневмониялар, бронхитлар, ангина, дифтерия, сибирязваси, эпидемик менингит, сифилис, гонорея, қокшол ва бошқалар. Бензилпенициллинлар ГЭБ-дан ёмон ўтади шунинг учун менингитни даволаш учун уни орқамия каналига киритилади. Бензилпенициллиннинг новакаинли тузи-ёмон эрийди, суспензия сифатида мушак ичига киритилиб, секин сўрилувчи антибиотик депосини ҳосил қилинади.

Таъсири тахминан 24 соат давом этади.

БИТЦИЛИН-1. Бензилпенициллиннинг дибензилэтилендиаминли тузи тахминан таъсири 7-10 кун давом этади.

БИЦИЛИН-3. Бензилпенициллин, новоцилин ва бицилин-1нинг тенг қисимларидан иборат аралашма. Тез ва давомли таъсир кўрсатади.

БИЦИЛИН-5. Тўрт қисим Бициллин-1 ва бир қисим новоцилиндан иборат. 1 ойда бир марта киритилади.

ФЕНОКСИМЕТИЛПЕНИЦИЛЛИН МИТда парчаланмайди. Мўғор замбуруғларнинг яшаш муҳтига феноксисирга к-тасини қўшиш билан олинади. Бир кунда 4-6 марта киритиш керак, лекин қонда ката концентрациясини ҳосил қилиш қийин бўлганлигидан оғир кечувчи юқимли хасталикларда самарадорлиги паст.

ЯРИМ - СЕНТЕТИК ПЕНИЦИЛЛИНЛАР .

Бу гуруҳ антебиотиклар б-аминпенициллин кислотасининг унумлари бўлиб, бензилпенициллинниамидоза ферментлари билан парчалаб олинади, яъни кимёвий дезацетиллаш билан. Ярим синтетикпенициллинларнинг ўзига ҳос хоссалари бор:

- Пенициллинноза (бета-лактамаза) таъсирига чидамли (бу ферментни кўпгина микроблар ишлаб чиқаради).
- Меъдада парчаланмайдилар, чунки кислота таъсирига чидамли.
- Кенг спектрили таъсирига эгадирлар.

МЕТАЦИЛИН-таъсир спектри бензилпенициллинга тенг. Таъсири 4-6 соат меданинг кислотали мухитида парчаланеди; Пенцилиназа ферментини ишлаб чиқарувчи стафилоккокларга яхши таъсир этади, бу ферментни ишлаб чиқармайдиган стафилаккокларга таъсир этмайди. ГЭБдан ўтмайди. Кўпроқ буйрак ва озмиқдорда ўт йўллари орқали ажралади. Қон зардоби оксиллар билан $p-t=20-50\%$ боғланади. Мушак ичига киритилади.

ОКСАЦИЛЛИН-пенцилиназа таъсирига чидамли, энтерал йўл билан киритилганда ҳам самарадорлиги баланд. Активлиги буйича метацилиндан 5-8 марта кучли. Қон оксиллари билан препаратнинг 90% ортиқроғи боғланади. ГЭБдан ўтмайди. Хар 4-6 соатдан қабул қилиши керак.

ДИКЛОКСАЦИЛЛИН-оксациллинга нисбатан кучлироқ антимикроб таъсирига эга, пеницилиназа таъсирига чидамли, меъдада парчаланмайди. МИТдан яхши сўрилади.

АМПИЦИЛИН-грамм мусбат ва грамм манфий микро организмларга (сальмонелла, шигеллар, протейининг баъзи штамлари, ичак таёқчаси, фридлендер таёқчаси ва бошқалар) таъсир этади. Лекин барча ярим сунъий пенициллинлар каби, грамм мусбат бактерияларга бензилпенициллинга нисбатан сустроқ, лекин оксациллин ва метацилинга нисбатан кучлироқ таъсир кўрсатади. Пенцилиназа ҳосил қилувчи микро организмларга таъсир этмайди, лекин ошқозонда парчаланмайди. МИТдан яхши, лекин бошқа пенициллинларга нисбатан камроқ сўрилади. ГЭБдан оксациллинга нисбатан яхшироқ ўтади. Қон оксиллари билан камроқ боғланади. (10-30%). Таъсири 4-8 соат. Препарат кам захар бўлиб, беморлар уни яхши қабул қиладилар.

АМПИОКС (ампициллин+оксациллин) таъсир спектори кенг. Оғир хасталикларда ҳам самарадорлиги баланд. (сепсис, эндокардит). Карбициллин-таъсир спектори кенг. Антимикроб таъсир кучи ампициллинникидек, лекин ундан фарқ қилиб протейининг ҳамма турига ва кўкйиринг таёқчасига ҳам кучли таъсир этади. Пенцилиназа таъсирига чидамсиз. Меъданинг кислотали мухитида парчаланиб кетади ва шунинг учун томирга ёки мушакка киритилади.

ГЭБдан ёмон ўтади. Зардоб оксиллари билан препаратнинг 50% боғланади. 4-6 соат таъсир этади.

КАРБЕНИЦИЛЛИН айниқса кўк йиринг таёқчаси, протей, ичак таёқчаси билан чақирилган хасталикларда (пиелонефрит, пневмония, септациемия, перитонит ва бошқалар) юқори самара беради.

Пенициллин гуруҳи препаратлари кам захарли бўлсаларда **нохуштаъсирга** эгадирлар:

- аллергия реакциялар (1-10%, мед. персонал, ишлаб чиқаришдаги ходимларда ҳам қўллаш бошлангандан бирнеча кун кейин юзага чиқади). Терида ҳар хил тошмалар, дерматитлар, истмалаш, артритлар, шиллиқ қаватларнинг шишиб кетиши, артралгиялар, эритродермиялар, буйракнинг жаррохатланиши. Баъзан (20мин. дан кейин) анафилактик шок;
- аллергия табиатга эга бўлмаган захарли таъсири. (маҳаллий яллиғланиш: глоссит, стоматит, кўнгилайнаш, ич кетиш).

Мушакка киритилганда оғриқ бўлиши, инфилтратлар, асептик некроз, томирга киритилганда-флебит тромбофлебитлар ривожланиши мумкин.

- Нейро токсик таъсирнинг эндо люмбал киритилганда ривожланади (арохноидит, энцефалопатиялар);
- Энтэрал йўл билан киритилганда, айниқса, кенг спектрли препаратларни: дизбактериоз, кандидомикоз ривожланиши мумкин.

Адабиётлар:

1. Н.А. Мусаева ва бошқалар “Фармакология асослари”. Тошкент, “Илм зиё” нашриёти, 2012йил.

2. М.А. Адилов ва бошқалар “Фармакология рецептура асослари билан” Ташкент, издательство Национального общества философов. Узбекистана. 2007 г.

3. М.Н. Махсумов ва бошқалар “Фармакология асослари”. Тошкент, “Илм зиё” нашриёти, 2007.

5. Справочник Видаль. Издательство “Астра фарм сервис”.2004.

6. М.Д. Машковский“Лекарственные средства”1-2том.Москва, Издательство “Новая волна”, 2002 год.

7. С.С. Азизова “Фармакология”. Тошкент, Ибн Сино нашриёти, 1994 йил.

Интернет сайтлари:

1. www.lex.uz – Ўзбекистон Республикаси қонун ҳужжатлари маълумотлари миллий базаси

2. www.Google.ru

3. www.med.uz.

4. www.Ziyo.net.

ФИО авторов: Юсуфов А.М.

аспирант 1 курса аспирантуры

Ташкентский государственный транспортный университет

Кодиров Н.С.

ассистент кафедры «Локомотивы и локомотивное хозяйство»

Ташкентский государственный транспортный университет

ФИО научного руководителя: Хамидов О.Р.

Доктор технических наук, доцент

Ташкентский государственный транспортный университет

Название публикации: «ОЦЕНКА ОСТАТОЧНОГО РЕСУРСА ГЛАВНЫХ РАМ МАНЕВРОВЫХ ТЕПЛОВОЗОВ СЕРИИ ТЭМ2»

УДК 334

Аннотация: После длительной эксплуатации в рамах тепловозов возникают усталостные трещины. Они чаще всего обнаруживаются в основном металле рамы в месте сопряжения рамы и тележки или в сварных швах в месте автосцепки. В процессе ремонта тепловоза усталостные трещины в раме выявляются и завариваются. Однако нет полной уверенности в том, что близко расположенные участки металла не имеют поврежденности.

Ключевые слова: Эксплуатация, рама, металл, тележка, сварные швы.

Annotation: After long-term operation, fatigue cracks appear in the frames of diesel locomotives. They are most often found in the base metal of the frame at the junction of the frame and bogie or in welds at the automatic coupler. During the repair of a diesel locomotive, fatigue cracks in the frame are identified and welded. However, there is no complete certainty that closely spaced areas of the metal are not damaged.

Keywords: long-term operation, frames, metal, bogie, fatigue cracks.

Маневровые локомотивы локомотивного парка исчерпан срок службы, в течение тридцати лет новые маневровые локомотивы практически не было куплено со стороны “Ўзбекистон темир йўллари” АО.

Эксплуатационный износ маневровых локомотивов, с одной стороны, и устойчивая тенденция роста объемов перевозок на железнодорожном транспорте Узбекистана (Ўзбекистон темир йўллари), с другой стороны, подтолкнуло к поиску радикальных способов увеличения количества тяговых единиц в эксплуатации.

В качестве одного из возможных путей решения указанной проблемы было предложено проведение капитального ремонта с продлением срока службы (КРП) маневровых локомотивов после исчерпания назначенного срока службы (более 50 лет).

При проведении КРП подразумевается осуществление глубокой модернизации конкретного объекта железнодорожного транспорта Узбекистана, направленной на повышение его эксплуатационных свойств и не ухудшающей его основных технических параметров (тяговых и т.п.). Такой подход эффективен при условии достаточно быстрой окупаемости модернизированного объекта железнодорожного транспорта, влечет необходимость сохранения его наиболее трудоемких и металлоемких узлов (главная рама, рамы тележек, кузов, кабина и т.п.), определяющих все компоновочные решения и идентификационный номер изделия. Большинство узлов маневровых локомотивов во время капитального ремонта могут быть отремонтированы и заменены, с помощью этих операций работоспособность узлов частично сохраняется и эффективность тяговых параметров увеличивается. Основной частью показывающий состояние остаточного ресурса маневрового локомотива является главная рама. По состоянию главной рамы как правило, определяется оставшийся жизнь маневрового локомотива.

Несущая металло-конструкцию главная рама маневрового локомотива воспринимает на себя и передает вертикальные, тяговые, ударные, тормозные и инерционные силы на основные узлы экипажной части, такие как рамы, тележек (оси) и ударно - тяговые устройства.



Рисунок 1. Ударно-тяговый прибор

Для предотвращения аварийных ситуаций и необратимого разрушения маневровых локомотивов эксплуатируемых на “Ўзбекистон темир йўллари” АО основным приоритетом является продления срока службы и обеспечения безопасности маневровых локомотивов с помощью преждевременного прогнозирования и устранения неисправностей. Остаточный ресурс маневрового локомотива определяется узлом который имеет наименьший остаточный ресурс, этим узлом подвижной единицы является главная рама. Рассмотрим основные методы для определения остаточного ресурса главной рамы маневрового локомотива. Для выявления остаточного ресурса служить несущая конструкция главной рамы маневрового локомотива. Несущая конструкция главной рамы должна обеспечить во время эксплуатации маневрового локомотива надежность, функциональность и безопасность движения в соответствии с требованиям правила технической эксплуатации на железной дороге.

Маневровые локомотивы во время эксплуатации не эксплуатируется на полную мощность, исходя из этого можно предложить что остаточный ресурс еще не выработан полностью. Международные практики показывают что, реальный срок эксплуатируемого маневрового локомотива на железной дороге может превышать срок изготовителя.

Рассмотрим оценку остаточного ресурса главной рамы на основе маневрового тепловоза ТЭМ2. Маневровая работа является неотъемлемой частью перевозочного процесса. На сегодняшний день основным типом

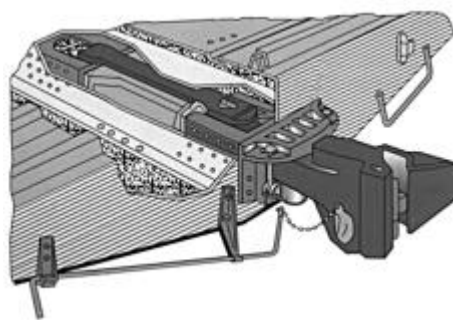
локомотивов, предназначенных для выполнения тяжелой маневровой работы на железных дорогах Узбекистана, являются тепловозы типа ТЭМ2.

В связи с выработкой ресурса (более 50 лет), износом несущих конструкций этих типов тепловозов и появлением дефектов, одной из основных проблем является обеспечение прочности, надёжности и долговечности конструкции главной рамы тепловоза.



Рисунок 2. Вид повреждения концевой части главной рамы тепловоза ее изгибом: а — с локализацией изгиба близ наружных опорно-возвращающих устройств тележки; б — вследствие превышения скорости подхода тепловоза к составу

Критериями для определения технического состояния остаточного ресурса главной рамы включает следующие:

1. Анализ механизмов повреждения и определение критериальных параметров технического состояния.

1.1. Напряженно-деформированное состояние. Предельное состояние и его критерии (Методы: математическое моделирование процессов деформирования и деградации материалов и конструкций, стендовые и натурные испытания и неразрушающий контроль);

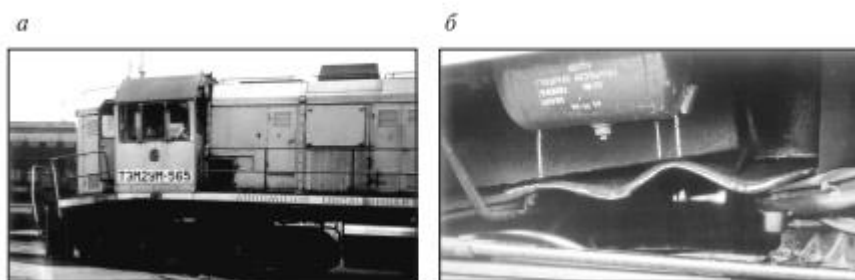
2. Выбор критериев (статическая, прочность, усталость и живучесть);

3. Принятие решения (списания или модернизация);

Если модернизация

3.1. Использование с изменением условий эксплуатации

3.2. Дальнейшая эксплуатация на прогнозируемый срок

3.3. Модернизация и ремонт

Список литературы

1. Волохов Г.М., Тихомиров В.П. Остаточный ресурс несущих конструкций тягового подвижного состава железных дорог: монография. Орел: ОрелГТУ, 2006. — 158 с.
2. Оганьян Э.С. Напряженно-деформированное состояние конструкций экипажной части тепловозов при соударениях и аварийных столкновениях // Тр. ВНИТИ. — Вып. 79. — Коломна, 1999. — С. 76—81.
3. Оганьян Э.С. Параметры удара для выбора энергопоглощающих устройств кабины машиниста локомотива // Тр. ВНИТИ. — Вып. 78. — Коломна, 1999. — С. 50—52.
4. Прочность подвижного состава при соударении // Железные дороги мира. — 2000. — № 4. — С. 32—36.
5. Теория и конструкция локомотивов: учебник для вузов ж.-д. транспорта / Г.С. Михальченко, В.Н. Кашников, В.С. Коссов, В.А. Симонов; под ред. Г.С. Михальченко. — М.: Маршрут, 2006. — 584 с.

ФИО автора: *Burxonov Lazizjon Salimjon o'g'li* – Jizzax Davlat pedagogika instituti, Ijtimoiy-gumanitar fanlarni o'qitish metodikasi (Tarix) yo'nalishi 2-bosqich magistranti

Название публикации: «HOFIZ TANISH AL-BUXORIYNING “ABDULLANOMA” ASARINING YARATILISHI VA O'RGANILISH TARIXI»

Annotatsiya.

Ushbu maqolada Abdullaxon II tarixini o'rganish uchun muhim manba hisoblangan Hofiz Tanish al-Buxoriyning “Abdullanoma” (“Sharafnomayi shohiy”) asarining yaratilishi hamda yirik tarixchilar e'tiborini tortib kelayotgan qimmatli tarixiy asarning o'rganilishi tarixini yoritishga harakat qilingan.

Kalit so'zlar.

Hofiz Tanish al-Buxoriy, “Sharafnomayi shohiy”, “Zafarnomayi Abdullanoma”, xati nasta'liq, V.V.Bartold, L.A.Zimin, M.A.Salohiddinova, V.V.Velyaminov-Zernov, I.I.Umnyakov, S. Mirzayev, Movoraunnahr, Dashti Qipchoq.

Hofiz Tanish Buxoriy dastlab o'z asarini ikki qism (maqola)dan iborat qilib tuzmoqchi bo'lgan. Birinchi maqolada Abdullaxonning tarixi, ikkinchi maqolada esa olijanob fazilatlarini, uning davrida yashagan shayxlar, vazirlar, olim va shoirlarning tafsilotini bayon qilmoqchi bo'lgan. Asarda shunday fikr keltirilgan: “Muborak voqealar va kun sayin (martabalari) ortib boradigan atoqli kishilar maqomini tartibga solib, (kamina ularni) bir muqaddima, ikki maqola va xotimaga joylab, Tangrining cheksiz quvvatlashi bilan, unga “Sharafnomayi shohiy” deb nom berdi”. Asarning qimmatini shundaki, muallif ko'p voqealarni uning guvohi bo'lgan kishilar og'zidan yozib olgan, ko'plariga esa o'zi shohiddir. “Sharafnomayi shohiy”ning yozila boshlangan va tamomlangan yili haqida ham turlicha fikrlar mavjud. L.A.Zimin asarning tamom yozib bo'lingan yili deb hijriy 996/1587-88-yilni oladi.

“Abdullanoma” ning ikkinchi kitobida Movoraunnahr va Dashti Qipchoqda to'rt yil 1579-1583-yillarda bo'lib o'tgan siyosiy voqealar hamda Abdullaxonning

Badaxshon, Ko'lob, Hirotni buysundirishi bilan bog'liq voqealar haqida ma'lumotlar keltirib o'tilgan.

O'zbekiston Fanlar Akademiyasi Sharqshunoslik institutida uning ikki nusxasi mavjud. Bulardan biri (inv. № 2207, 356 varaq, xati nasta'liq) XVI asrda ko'chirilgan. Ikkinchisi (inv. № 3781/II, 167 varaq, xati nasta'liq) esa qisqartirib tahrir qilingan nusxa bo'lib, XIX asrda ko'chirilgan va "Abdullanoma", ba'zan esa "Zafarnomayi Abdullanoma" deb atalgan. Sankt-Peterburgda bu asarning uchta nusxasi mavjud bo'lib, biri Rossiya fanlar akademiyasi Osiyo xalqlari institutining Sankt-Peterburg bo'limida (D-88, 495 varaq, xati nasta'liq) saqlanmoqda. Bu nusxa qo'lyozmalar mufassalidir. Lekin uning ham kim tomonidan ko'chirilganligi va ko'chirilgan vaqti ko'rsatilmagan. Shu institutning ilmiy xodimi M.A.Salohiddinovaning fikricha, u 1065/1654 -55-yilga qadar ko'chirilgan.

"Sharafnomayi shohiy" tarixiy asar bo'lish bilan birga, XV-XVI asrga xos badiiy asar hamdir.

"Sharafnomayi shohiy"ning qo'lyozma nusxalari ko'p. Uning yaxshi nusxalari Sankt-Peterburg, Toshkent, Boku, Qozon va Dushanbe kutubxonalarida, shuningdek Angliya, Hindiston kutubxonalarida saqlanadi.

"Sharafnomayi shohiy" yirik shoh asar bo'lib, uni qancha ko'p o'qisa ham unda o'rganish lozim bo'lgan shuncha ko'p yangiliklar ochiladi deb V.V.Velyaminov-Zernov aytib o'tadi. Shuning uchun ham bu asar ko'p vaqtlardan beri sharqshunos olimlarning diqqat-e'tiborini o'ziga tortib kelyapti. Asar haqida V.V.Velyaminov-Zernov, akademik V.V.Bartoldning shogirdi L.A.Zimin, Sodiq Mirzayev, M.A.Salohiddinova, N.Sayfiyev, ingliz olimi G.Ete, Ch.A.Storilar o'z fikrlarini aytib o'tishgan. V.V.Velyaminov-Zernov, L.A.Zimin, Sodiq Mirzayev, M.A.Salohiddinova asarning bir qismini rus va o'zbek tillariga tarjima qilishdi. V.V.Velyaminov-Zernov tarjimasini qisqa bo'lib uni nashrga tayyorlagan, biroq chop etilmagan.

L.A.Ziminning tarjimasini esa, I.I.Umnyakovning so'zlariga qaraganda, 1918-yili Toshkentda chop etilgan, lekin olimlarning tez orada O'zbekistondan ketib qolishi natijasida bu ish to'xtab qoldi. V.V.Bartold 1924-yili L.A.Ziminning tarjimasini

“Sharafnomayi shohiy” haqidagi materiallarini to‘plab nashr qilish kerakligini aytgan edi. Sodiq Mirzaev va M.A.Salohiddinova asarning to‘rtidan bir qismini rus va o‘zbek tillariga tarjima qilganlar.

Xulosa o‘rnida shuni aytib o‘tishim mumkinki, Hofiz Tanish al-Buxoriy o‘zining “Abdullanoma” asari orqali Movarounnahrning XVI asrdagi ijtimoiy, iqtisodiy, siyosiy va madaniy ahvolini batafsil yoritib bergan qimmatli tarixiy manba qoldirdi.

Foydalanilgan adabiyotlar.

1. Hofiz Tanish al-Buxoriy “Abdullanoma” 1-kitob, 1999.
2. B. Ahmedov “Tarixdan saboqlar”, “O‘qituvchi” nash. T. 1994-yil.
3. M.A.Salahiddinova . С ведения о киргизах в «Абдулла-наме» Хафиз-и Таниша, «Известия АН Киргизской ССР», серия общественных наук, т. II, вып. 3
4. И.И.Умняков, «Абдулла-наме» Хафиз-и Таныша и ее исследователи.
5. «Собрание восточных рукописей АН УзССР », т. I, Ташкент, 1952
6. Л.А.Зимин. Отчет о двух поездках по Бухаре с археологической целью.

ФИО авторов: *Ibragimova*

Farg`ona viloyati Dang`ara tumani

2-son kasb hunar maktabi. Biologiya fani o`qituvchisi.

Shokirova Nafisaxon Mukhitdinovna

Farg`ona viloyati Uchko`prik tumani 15-IDUM

Название публикации: «BIOLOGIYAGA OID TERMINLARNING INGLIZ TILIDA IFODALANISHI»

Annotatsiya: Har bir fan, sohada bo`lganidek, biologiya fanida ham qator termin, atamalar qo`llaniladi. Ularning kelib chiqishini bilish, turli tillarda qo`llanilishini to`g`ri yo`lga qo`yish bugungi kunda fanning asosiy maqsadlaridan biri hisoblanadi. Ushbu maqolada biologiyaga oid ayrim terminlarning ingliz tilida ifodalanishini ko`rib chiqiladi.

Kalit so`zlar: Biologiya, atama, termin, tarjima, ingliz tili, organizm, tushuncha, ma`no.

Har qanday fanni o`rganishda birinchi narsa, uning ma`nosini nazariy tushuntirishdir. Shunday qilib, biologiya nima ekanligini bir necha tushunchalar mavjud. Ulardan bir qanchasini ko`rib chiqamiz. Masalan:

Biologiya Yerda yashovchi barcha tirik organizmlarning ilmidir, ular bir-biri bilan va atrof-muhit bilan o`zaro munosabatlari. Bunday tushuntirish maktabdagi maktab adabiyotida eng ko`p uchraydi.

Biologiya tabiatning yashash obyektlarini o`rganish va bilish bilan shug`ullanadigan ta`limotlar majmuasidir. Inson, hayvonlar, o`simliklar, mikroorganizmlar tirik organizmlarning barcha vakillari.

Va eng qisqa ta`rif: biologiya bu hayot fani.

Atamning kelib chiqishi qadimiy yunon ildizlariga ega. Agar biz so`zma-so`z tarjima qilsak, unda biz yana bitta ta`rifga egamiz: biologiya nima? So`z ikki qismdan iborat: "bio" - "hayot" va "logotip" - "ta`lim". Boshqacha qilib aytadigan bo`lsak, hayot bilan bog`liq barcha narsalar biologiyani o`rganish doirasiga kiradi.

Biologiya - boshqa sohalardagi turli fanlarni yaqinlashtirgan fan. Bunga quyidagilar kiradi:

Kimyo. Biologiya va kimyo mavzularning bir-biri bilan chambarchas bogʻlangan va bir-biri bilan uzviy bogʻliqdir. Darhaqiqat, turli xil biokimyoviy jarayonlar biologik obʻektlarda doimo yuzaga keladi. Oddiy misollar - organizmlarning nafas olishlari, oʻsimliklarning fotosintezi va metabolizm.

Fizika Biologiyada ham organizmlarning hayotiy faoliyati bilan bogʻliq jismoniy jarayonlarni oʻrganadigan biofizika deb nomlangan kichik boʻlim mavjud.

Koʻrib turganingizdek, biologiya - koʻp qirrali ilm. Qaysi biologiyaning taʼrifi turli yoʻllar bilan qayta ajratilishi mumkin, ammo maʼno bir xil boʻlib qoladi - bu tirik organizmlarni oʻrganishdir.

Biologiya fanida qoʻlladiladigan terminlarning ingliz tilida ifodalanishiga bir nechta misollar keltiramiz:

Homeostaz (homo - xuddi shunday, staz - davlat) - tirik tizimning ichki muhitini saqlab turish. Barcha jonzorlarning xususiyatlaridan biri.

Fagotsitoz (phago - devour, cytos - cell) - katta qattiq zarralar. Fagotsitozda koʻplab protozoalar ozuqlanadi. Fagotsitoz yordamida immunitet hujayralari boshqa mikroorganizmlarni yoʻq qiladi.

Pinotsitoz (pinot - ichimlik, sitos hujayrasi) - suyuqliklar (eritmalar bilan birgalikda).

Prokaryotlar, yoki pre-yadro (pro-up, karia-yadrosi) - eng ibtidoiy tuzilish.

Prokaryotik hujayralar yoʻq, hech qanday genetik maʼlumot bitta dumaloq (baʼzan chiziqli) xromosomalar bilan ifodalanadi. Prokaryotlarda siyanobakteriyalarda fotosentetik organellalar bundan mustasno membrana organellari mavjud emas.

Bakteriyalar va Archaea prokaryotik organizmlardir.

Eukaryotlar, Yoki yadroviy (Eu - yaxshi, karyo - yadrosi) - va shakllangan yadroga ega koʻp hujayrali organizmlar. Prokaryotlarga nisbatan ancha murakkab bir tashkilotga ega boʻlish.

Carioplasm (kario yadrosi, plazma tarkibi) - suyuqlik xujayrasining tarkibi.

Sitoplasm (Tsitos - hujayra, plazma - kontent) - hujayraning ichki muhitidir. U gialoplazmadan (suyuq qismi) va organoidlardan iborat.

Organoid yoki **organella** (organ bir asbob, oyd o`xshash) - muayyan vazifalarni bajaradigan doimiy strukturaviy hujayra shakllanishi.

Allele - genlarning ikkita yoki undan ortiq muqobil shakllaridan biri, ularning har biri noyob nukleotid sekans bilan ajralib turadi; allellar, odatda, nukleotid sekanslarda farq qiladi.

- **Yovvoyi turdagi allel** (Oddiy): Funksiyaga ta`sir qilmaydigan gen mutatsiyasi.
- **Allele dominant:** allel, uning bir dozasi uning fenotipik ko`rinishi uchun etarli.
- **Mutant allel:** uning funksiyasini buzadigan gen mutatsiyasi.
- **Retseptli alel:** allel fenotipik ravishda faqat homozigot holatida namoyon bo`ladi va dominant alel mavjudligida yashirinadi.

Achera (apodia) - kam rivojlanish yoki qo`lning (oyoqning) yo`qligi.

Bacteriophage - Bakteriya viruslari: bir oqsil qobig`ida to`ldirilgan DNK yoki RNKdan iborat.

Blotting - DNK, RNK yoki oqsil molekulalarini elektroforezning nitroselelozli filtrga (membranaga) o`tkaziladigan jeldan o`tkazish.

Haploid - Bir qator gen yoki xromosomalarni o`z ichiga olgan hujayra.

Gene - DNKdagi nukleotidlar ketma-ketligi, bu tanadagi muayyan vazifani belgilaydi yoki boshqa genning transkripsiyasini ta`minlaydi.

Induktor - inaktiv holatdagi genlarni transkripsiyaga olib keluvchi omil (modda, yorug`lik, issiqlik).

Clone - genetik jihatdan o`xshash hujayralar guruhi, umumiy ajdardan jinsiy bo`lmagan holda paydo bo`lgan.

Locus - ma`lum bir genetik determinant joylashgan DNK segmenti (xromosomalarni).

Regulon - genomga tarqalgan genlar tizimi, lekin umumiy tartibga soluvchi oqsilni bajarish.

Spacer - DNK yoki RNKda - genlar o`rtasida kodlashmagan nukleotidlar ketma-ketligi.

Ko`rib chiqilgan terminlar ingliz tilida eng ko`p qo`llaniladigan va amaliyotda faol ishlatiladiganlari hisoblanadi. Sohadagi terminlarni chuqur o`rganish soha mutaxassislari uchun bilim cho`qqisiga erishish kaliti bo`lishi shubhasiz

Adabiyotlar:

1. Антонова С.Г., Тюрина Л.Г. Современная учебная книга. Создание учебной литературы нового поколения. Москва 2011
2. A. Abdukarimov, J. Tolipova, O. Ishonqulova, M. Umaralieva, I. Abdurahmonova. Biologiya O`rta ta`lim muassasalarining 11-sinf va o`rta maxsus, kasb-hunar ta`limi muassasalarining o`quvchilari uchun darslik. "Sharq" nashriyot-matbaa aksiyadorlik kompaniyasi Bosh taxririya, Toshkent-2018.
3. Е.С. Цикало. Практикум по методике обучения биологии. Москва. Владимир: – 2013
4. O.Ahmedova, K.Zokirov. O`rta ta`lim 10-sinf va o`rta maxsus, kasb-hunar ta`limi muassasalari o`quvchilari uchun "Biologiya darsligining metodik komponentlari haqida ba`zi muloxazalar" Collection of Scientific Works WARSAW, POLAND Wydawnictwo Naukowe "Science", 2021.114-119 betlar

ФИО автора: *To'uchiyeva Gulfida Muhiddin qizi*

Jizzax davlat pedagogika instituti talabasi

Название публикации: «BOSHLANG'ICH SINFLARNI O'QITISHDA INNOVATSION YONDASHUVLAR»

Аннотация: Mazkur maqolada ta'lim jarayoniga innovatsion yondashuv va uning afzalliklari to'g'risida, loyiha metodi asosida o'tkazilgan tajribalar, qolversa bugungi kunda olib borilayotgan ta'limga oid islohotlar, yangi Milliy o'quv dasturi asosida maktab darsliklarining yaratilishi hamda amaliyotga tadbiiq etilishi haqida so'z boradi.

Калит so'zlar: Innovatsiya, STEAM, loyiha, axborot texnologiyalari, dastur, Paulo Koelo, integratsiya, yondashuv, faol kommunikatsiya, "Aql va Qo'l", Karlos Espinoza tajribasi, karera, refleksiya, Abdulla avloniy fikrlari.

Аннотация: В данной статье рассматриваются инновационный подход к образовательному процессу и его преимущества, эксперименты, проводимые на основе метода проектов, а также текущие образовательные реформы, создание школьных учебников на основе нового государственного учебного плана и практика. применяемый.

Ключевые слова: инновации, STEAM, проект, информационные технологии, программное обеспечение, Пауло Коэльо, интеграция, подход, активная коммуникация, «Ум и рука», опыт Карлоса Эспинозы, карьера, размышления, мысли Абдуллы Авлони.

Hozirgi davr ta'lim taraqqiyoti yangi yo'nalish- innovatsion faoliyatni maydonga olib chiqdi. Axborot yuksak rivojlangan texnologiyalar asri deb yuritilayotgan XXI asrga kelib, ta'lim jarayoniga innovatsiyani keng joriy qilish masalasiga e'tibor yanada kuchaydi. O'quvchilarni zamon talablari asosida tarbiyalash bugungi kunning eng muhim vazifalaridan biridir. Ayniqsa umumta'lim maktablarining bosh bo'gini – boshlang'ich ta'lim ma'naviy kamol toptirishning boshlanish davri hisoblanadi. Bu esa o'qituvchilar zimmasiga ulkan vazifalar yuklaydi. O'qituvchi o'z sohasining mohir bilimdoni, muammolarning oqilona yechimlarini topa oladigan, o'z ustida doimiy ijodiy ishlab, yangiliklar yarata

oladigan, o'quvchilari qalbidan munosib o'rin egallagan bo'lishi lozim. Demak, o'quvchilarning qanday bilim olishi va darslarni qay darajada o'zlashtirishi ko'p jihatdan o'qituvchining mahoratiga bog'liq. Shu xususda braziliyalik mashhur yozuvchi Paulo Koeloning "O'qituvchi biror narsani o'rgatadigan kishi emas, balki shogirdiga u allaqachon bilgan narsasini ochishga yordam beradigan kishi" degan fikrlarini keltirib o'tishni joiz deb bildim.

Keyingi yillarda muhtaram Prezidentimiz tomonidan barcha sohalar qatori xalq ta'limi sohasiga ham katta e'tibor qaratilib, maktab va o'qituvchi nufuzini oshirish, o'quvchilarga zamonaviy va sifatli bilim berish tizimini yaratish bo'yicha keng qamrovli islohotlar amalga oshirilmoqda. Bilamizki, yurtimizda ta'lim tarbiyaga aloqasi bo'lmagan hech bir islohot mavjud emas.

Vatanimizdagi ta'lim sohasi rivojlanishida biz albatta rivojlangan xorijiy davlatlar tajribalaridan keng foydalanishga e'tibor bermoqdamiz. Bunday yondashuvlardan biri ta'limda STEAM yondashuvdir. **STEAM** (S - fan, T - texnologiya, E - muhandislik, A - san'at, M - matematika) ta'lim o'quvchi yoshlarni texnologik rivojlangan dunyoda yashashga tayyorlaydi.

Dasturning maqsadi - ta'lim jarayoniga STEAM ta'lim tizimining joriy etilishi natijasida kelajakda innovatsion iqtisodiyotni yaratish uchun zarur bo'lgan kasblarni egallashga zamin yaratilishini namoyon etish va kreativlik mohiyatini anglatish.

Ta'limda STEAM yondashuv- umumta'lim maktablarida sinf-dars tizimidan loyihaviy faoliyatga tomon o'tish, fundamental bilimlarni funksional bilimlarga ko'chirish, ularni amaliyotda faol qo'llash orqali fanlar integratsiyasi kesishmasida muammolar yechimining yangicha yo'llarini izlash, lozim topilsa, kashf etishga yo'naltirish kabi vazifalarni qo'yadi. Uning asosiy g'oyasi shundan iboratki, amaliyot xuddi nazariy bilimlar singari muhimligi. Ya'ni o'quvchilar olayotgan bilimlarini amalda ham qo'llash orqali o'quv samaradorligini oshiradilar. Ham miyani ham qo'llarni ishlatadilar va o'z olgan bilimlarini "uqib oladilar". Ushbu dastur dastlavval

AQSHning Massachusetts Texnologiyalar Instituti(MIT) mashhur namunasi bo'lgan. Universitet shiori ham "Mind and Hand" ya'ni "Aql va Qo'l"dir. Keyinchalik universitet STEM kurslarini ishlab chiqdi va ko'pgina o'quv yurtlarida foydalanila boshlandi. STEM atamasi ilk bor AQSHda maktab dasturiga kiritilgan bo'lib, o'quvchilarning ilmiy-texnika yo'nalishlarida kompetensiyalarini rivojlantirishga qaratilgan. Bora-bora bu yo'nalish kengaytirilib atamaga qo'shimcha harflar kiritilgan. STEAM ta'limning 10 ta afzallik tomoni bor va ular:

1. Ta'lim berishni o'quv fanlari bo'yicha emas, balki "mavzular" bo'yicha integratsiyalab olib boorish;
2. Ilmiy-texnik bilimlarni real hayotda qo'llash;
3. Tanqidiy tafakkur ko'nikmalarini rivojlantirish va muammolarni yechish;
4. O'z kuchiga ishonish hissining ortishi;
5. Faol kommunikatsiya va guruhlarda ishlash;
6. Texnik fanlarga bo'lgan qiziqishlarni rivojlantirish;
7. Loyihalarga kreativ va innovatsion yondashuv;
8. Ta'lim va karera orasidagi ko'pri;
9. Bolalarni texnologik innovatsion hayotga tayyorlash;
10. STEAM maktab dasturlariga qo'shimcha sifatida qo'llaniladi.

Shu o'rinda bir maqolani keltirib o'tishni joiz deb bildim:

<<Loyiha metodi: Karlos Espinoza tajribasidan

Mening ismim Karlos Espinoza, mening boshlang'ich sinfimda 25 nafar o'quvchim bor. Menga loyihalar bilan ishlash juda yoqadi, bu o'quvchilarimga o'zaro, birgalikda ishlashni o'rgatadi. Lekin mening texnik jihatdan imkoniyatlarim cheklangan.

Sinfimda bitta kompyuter bor, AKT xonasidan esa haftada bir marta foydalanishim mumkin. Shu sababli o'quvchilarimga suvni o'rganish bilan bog'liq loyihalarini muvaffaqiyatli yakunlashlari uchun o'quv markazlaridan foydalanishga yo'naltirishga qaror qildim. O'quvchilarni 5 ta guruhga bo'ldim va o'quv dasturini

ham 5 ta yo'nalishga taqsimladim. Har bir guruh ta'lim markazida 90 daqiqadan ishlashadi. Shu tariqa, bir kunda 2 yo'nalish bo'yicha ish bajardik. Avvalida men guruhlarini quyidagicha taqsimladim:

- **1-guruh:** O'quvchilar suv haqida badiiy asar o'qishdi, har kuni refleksiv natijalarini qayd etib borishdi, keyin esa shaxsiy hikoyalarini yaratishdi.
- **2-guruh:** O'quvchilar suvning ifloslanishi bo'yicha turli eksperimentlar o'tkazishdi, ma'lumot to'plashdi hamda laboratoriya hisobotini tayyorlashdi.
- **3-guruh:** Suv bilan bog'liq qo'shiq, devoriy gazeta tayyorlashdi.
- **4-guruh:** suvdan foydalanish haqida anketa savolnomalari tuzishdi, boshqa sinflardan ham ma'lumot to'plashdi, keyin esa natijalarni tahlil qilib xulosa yasashdi.
- **5-guruh:** O'quvchilar suvning ifloslanish sabablarini tadqiq qilishdi, ma'lumotlarni qayd etib borishdi, tavsiyanomalar ishlab chiqishdi. Shundan so'ng sinfning shaxsiy blogi uchun reklama maqola yozishdi.

Mening yagona kompyuterimdan 5-guruh foydalandi. Men viki-sayt yaratdim, uning boshlang'ich sahifasida, veb-saytlarni baholashni o'rgatdim.

Ish grafigiga rioya qilishni boshqarish uchun har bir darsim topshiriqlarni bajarishga qaratilgan aniq tavsiya, yo'riqnomalardan iborat edi. Har uch soatlik ish jarayoni so'ngida har bir o'quvchiga o'zlashtirishini qayd etish, o'z ta'limiy harakatlarini, yutuq va kamchiliklarini o'ylab olishlari uchun vaqt berdim. Devorda ilib qo'yilgan jadvalda har bir guruhning ish yo'nalishlari bo'yicha kundalik o'quv bosqichlari haqida ma'lumotlar, qaydlar kiritilgan.>>¹

¹“Ona tili va adabiyot fanini o'qitishda innovatsion yondashuv”lar moduli.dots.M.A.Abjalova. Navoiy vil. Malaka oshirish hududiy markazi.

Yuqoridagi tajribadan kelib chiqqan holda an'anaviy ta'lim va loyihali ta'lim o'rtasidagi farqlar:

An'anaviy ta'lim	Loyihali ta'lim
Faollik urg'usi o'qituvchiga beriladi	Faollik urg'usi o'quvchiga beriladi
O'qituvchi boshqaradi	O'z-o'zini boshqarish
Tinglang, eslab qoling, qaytaring	Biling, qo'llang, taqdim eting
Mustaqil	Hamkorlik
O'qituvchi qaror qabul qiladi	O'qituvchi va o'quvchi qaror qabul qiladi
Atama va faktlarni biladi	XXI asr malaka va ko'nikmalari
To'g'ridan to'g'ri ta'lim	Ta'limning turli usul va shakllari
Aniq maqsad asosida qisqa darslar	Uzoq muddatli tadqiqot
Sinf-dars tizimi	Aniq vaziyat real sharoitlarda qo'llash
Testlar	Refleksiya

Fikrlash insonga hayot baxsh etadigan kuchdir. Ya'ni inson mustaqil fikrlash orqali tirik. Fikrsiz inson yaratish va o'sishga qodir bo'lmagan manqurt kabidir. Shu boisdan O'zbekiston Respublikasi Birinchi Prezidenti I.Karimov O'zbekiston Respublikasi Oliy Majlisning IX sessiyasi so'zlab: <<... Demokratik jamiyatda bolalar, umuman, har bir inson mustaqil fikrlaydigan qilib tarbiyalanadi. Agar bolalar erkin fikrlashni o'rganmasalar, berilgan ta'lim samarasi past bo'lishi muqarrar. Albatta bilim kerak. Ammo bilim o'z yo'liga, mustaqil fikrlash ham kata boylikdir>>² degan edilar.

²Karimov.I.A. Barkamol avlod orzusi.-T.: "Sharq" nashriyoti. 1999-yil. 248-b.14 bet

Boshlang'ich sinfda ta'lim jarayonida o'quvchilarning o'qish motivini rivojlantirish katta ahamiyatga ega. Negaki, o'quvchining fanga bo'lgan qiziqishi, darslarga faol qatnashishi o'z-o'zidan ortadi. 2021-2022 o'quv yilidan boshlab maktablarga tatbiq etilayotgan zamonaviylik va milliylik mujassam bo'lgan yangi darsliklar esa o'sib kelayotgan yosh avlodni ona Vatanimizga muhabbat va sadoqat ruhida, fidoyi insonlar etib tarbiyalashga xizmat qiladi. Milliy o'quv dasturi asosida fanlar chiziqli tartibda emas, spiralsimon tarzda o'qitiladi. Ya'ni mavzular takroriy emas, bir-birini mantiqan davom ettiruvchi hamda soddadan murakkabga tomon yo'naltirilgan tarzda kiritilgan. Demak, endigina bog'chadan maktabga kelgan o'yinqaroq bolajonlarga darsliklardagi bir-biridan qiziqarli, rangli sahifalar, yosh xususiyatlari va qobiliyatlariga, milliyligimizga xos va mos bo'lgan vazifalar ularning darslarni tez va oson o'zlashtirishiga zamin yaratadi. Innovatsion yondashilgan ushbu darsliklar bolaga ta'lim berish bilan bir qatorda tarbiyaviy jihatdan ham oziqlantirmoqda.

O'zbekiston Respublikasi Prezidenti Shavkat Mirziyoyev ham tarbiya haqida shunday degan edi:

“Agar mendan sizni nima qiynaydi?deb sorasangiz,farzandlarimizning talim va tarbiyasi deb javob beraman.Bugun zamon shiddat bilan ozgaryapti.Bu ozgarishlarni hammadan koproq his etadigan kim-yosh avlod.Mayli,yoshlar oz davrining talablari bilan uygun bolsin.Lekin ayni paytda ozligini unutmasin.Biz kimmiz ,qanday ulug zotlarning avlodimiz,degan davat doimo ularning qalbida aks-sado berib,o`zligiga sodiq qolishga undab tursin.Bunga nimaning hisobidan erishamiz?Tarbiya,tarbiya va faqat tarbiya hisobidan.”³

Darhaqiqat, ta'limga innovatsiya- yangilik kiritar ekanmiz, albatta, uning

³Shavkat Mirziyoyev. “Yoshlar forumi” 25.12.2020. www.ziyo.net

tarbiyaviy tomoni haqida ham mulohaza yuritimiz. Zero, buyuk yozuvchi, jadidchilik namoyondalaridan biri Abdulla Avloniy bobomiz aytganlaridek, “ Dars ila tarbiya orasida biroz farq bo’lsa ham, ikkisi bir-biridan ayrilmaydigan, birining vujudi biriga boylangan jon ila tan kabidir”.

Fikrimiz so’ngida xulosa qilib aytadigan bo’lsak, boshlang’ich ta’lim inson poydevorini shakllantiruvchi, mustaqil hayotga tayyorlovchi, kelajakka qo’yilgan tamal toshi hisoblanadi. Shunday ekan, boshlang’ich ta’limga kirib kelayotgan innovatsiyalar ,albatta, bolalarning ruhiyatiga, yosh xususiyatiga, qolaversa, milliyligimizga mos bo’lishi lozim. Boshlang’ich talimga kiritilgan birgina to’gri islohot va innovatsiya davlatimizni fan, madaniyat, san’at, sport, iqtisodiyot va boshqa sohalarni minglab barobar yuksaltiradi. Xalqimizda bir maqol bor “Bola boshidan” deyishlari bejizga emas.

Foydalanilgan adabiyotlar ro’yxati:

1. “Ona tili va adabiyot fanini o’qitishda innovatsion yondashuv”lar moduli.dots.M.A.Abjalova. Navoiy vil. Malaka oshirish hududiy markazi.

2.” Boshlang’ich ta’limda innovatsiya” G”apporova M.

3. www.ziyo.net

4. <http://samedu.uz>

5. Shavkat Mirziyoyev. “Yoshlar forumi”

6. Karimov.I.A. Barkamol avlod orzusi.-T.: “Sharq” nashriyoti. 1999-yil. 248-

b.14 bet

ФИО авторов: *Normatova Nilufarkhon*

Farg'ona viloyati Dangara tuman

2-son kasb hunar maktabi tarix fani o`qituvchisi

Yuldasheva Gulmiraxon Muhammadorifovna

Farg'ona viloyati Uchko'prik tumani 15-IDUM

Название публикации: «INGLIZ TILI VA TARIX DARSLARIDA AMERIKA TARIXIGA OID BO`LGAN TARIXIY VOQEALARDAN FOYDALANISH»

Annotatsiya: Bugungi kunda zamonaviy ta`limda kitobdagi bitiklarni o`qishning o`zi samarali emasligi aytilmoqda. Darsni faqat ichki manbalar orqali emas, balki qo`shimcha vositalarda tashkillashtirish zamon talabiga aylandi. Shu jumladan, ingliz tili va tarix darslarida ham turli metodlar orqali tashkil etish o`quvchining o`zlashtirish qobiliyatini oshirishi shubhasiz. Maqolada ingliz tili va tarix darslarida Amerika tarixiga oid tarixiy voqealarni qo`llash haqida so`z boradi.

Kalit so`zlar: Ingliz tili, tarix, fanlararo bog`liqlik, voqea, interfaol metod, natija.

O'qitish nazariyasi va amaliyoti rivojlanishining hozirgi bosqichida kasb maktabi o'quvchilarining ta'lim faoliyati uchun motivlarni yaratish masalasi haqli ravishda markaziy masalalardan biri hisoblanadi. O'qitishning sifati ko'p jihatdan uning o'quvchilar ko'z o'ngida qanchalik rag'batlantirilishiga bog'liq. Motivatsiya muammosi, ayniqsa, muloqotga tabiiy ehtiyoj yo'qligida muhimdir. Shu sababli, chet tili hamda o'qituvchisi uchun maktab o'quvchilarining qiziqishi nafaqat ularning ish natijalariga, balki ushbu natijaga erishish jarayonida ham muhimdir. O'quvchilarning o'quv faoliyati motivatsiyasini oshirishning zaxiralaridan biri bu mavzulararo aloqalardan oqilona foydalanishdir.

Fanlararo aloqadorlik fanni o`qitish darajasini va o`quvchining ilmiy dunyoqarashini shakllantirishdagi rolini oshiradi. Fanlararo aloqalarning har xil turlari mavjud:

1) ma'lumotik bog`lanishlar – o`quv fanlari orasidagi ma'lumotlar darajasidagi

bog`lanishlar;

2) turdosh sub'ektlar uchun umumiy tushunchalarni shakllantirishga qaratilgan konseptual bog'lanishlar;

3) nazariy bog'lanishlar – ma'lum bir fan sohasidagi ilmiy bilimlar tizimlari;

Umumiy ta'lim ko'nikmalariga kelsak, ulardan matndan ma'lumot olishga qaratilgan va o'qishni axborotli jarayon sifatida tavsiflovchilarga birinchi navbatda ahamiyat berish lozim. Matnni semantik qismlarga bo'lish va ulardan asosiy ma'lumotlarni ajratib ko'rsatish, asosiy va batafsil ma'lumotni farqlash qobiliyatini shakllantirishga erishish nazarda tutiladi. Bu va boshqa ko'nikmalar tarix va ingliz tiliga xos bo'lgan milliy va madaniy tushunchalarning o'ziga xos xususiyatlariga kirib, fanlararo o'ziga xos ko'nikmalarni shakllantirish asosida mintaqaviy geografik sharhni tushunish qobiliyatini rivojlantiradi. Ingliz tili va tarixdagi matnlarni o'qishda geografiya, adabiyot ma'lumotlari o'rtasida sababiy bog'lanishni o'rnatish qobiliyati, sinfda olingan bilimlarni boshqa fanlarda qo'llash qobiliyatini shakllantiradi.

Ingliz tili darsida Amerika tarixidan parcha keltirib, “so`z o`yini” metodi orqali o`quvchilarga mavzuni tushuntirish mumkin. Tarix darsida esa klaster usuli orqali mavzuni tushuntirish mumkin. Quyida Amerika tarixidan parcha keltiramiz: “Amerika tarixidagi eng qonli sahifa bu bir yarim asr ilgari bo'lib o'tgan fuqarolik urushidir. Bu jamiyatda qulchilik, quldorlikka qarshi kurash uzoq va mashaqqatli kechgan. Amerikada fuqarolik urushi davrida 200 mingdan ziyod qora tanlilar shimol tarafida turib janubdagi konfederatsiya qo'shinlariga qarshi kurashadi. Ma'shum tarixning bu bo'lagi deyarli unutilgan. Voqealar faqatgina sanoqli rasmlarda muhrlangan xolos. Ir muddat o'tib irqchilik kuchaygan. Qora tanlilar uchun urush paytidagidan ham qiyin kunlar boshlangan. 1800-yillar oxiri, 1900-illarning boshida janubda ahvol o'g'irlashib, odamlar shimolga ko'cha boshlaydi. Buni tarixda buyuk ko'chish deyishadi. Asosan dehqonchilik bilan, plantatsiyalarda ishlab tirikchilik qilgan qora tanlilar uchun katta, zamonaviy shaharga ko'chish, u yerning sharoitiga moslashish oson kechmagan. Buning oqibatida oilalar buzilgan. Shimolga ko'chgan afro-amerikaliklarning iztirobini bugungi kunda ham ko'rish mumkin”.

Ingliz tili darsida “didaktik o`yin” metodi orqali boshqa bir Amerika tarixi parchasini o`rganish mumkin. Tarix darsida esa “ikki yoqlama aloqa” usulini qo`llash samarali hisoblanadi. Bunda o`quvchilar ikki guruhga bo`lingan holda mavzu yuzasidan savol-javob, qiziqarli topshiriqlar asosida bilimlarini oshirishadi. Quyida parcha keltiriladi:

1675 yildan 1700 yilgacha Plymouth Massachusets shtatining bir qismiga aylandi, Pensilvaniya shtat mulkiga egalik qilish huquqini o'zgartirdi va xususiy mulkka aylandi va Shimoliy Karolina bir necha mustamlakachilik voqealarini nomlash uchun tayinlandi. Quyida ushbu yillar orasida sodir bo'lgan muhim hodisalarning xronologiyasi ko'rsatilgan.

1676

- Mart oyida Indlandlar Plymouth, Massey va Massey, Rhode oroliga hujum qildilar.
- Natanen Bekon xoin deb e'lon qilindi va hibsga olinadi. Keyinchalik u aybdorligini tan olganidan keyin afv etildilar.

1685

- Yorkning Dyukasi King Jeyms II ga aylandi va Nyu-Yorkni qirol viloyatiga aylantirdi.

Umumta'lim va maxsus fanlararo ko'nikmalarni rivojlantirish bilan bog'liq holda, ularni shakllantirish usullarini aniqlash maqsadga muvofiq bo'lib, ular o'z ichiga faollashtirish, taqqoslash va tizimlashtirishni qamrab oladi. Bu metodlarni o`zlashtirish o`quvchilarga ingliz tilining boshqa fanlar bilan aloqasini o`rnatish va amalda qo`llash imkonini beradi. Ingliz tilini o'zlashtirish jarayonida boshqa fanlarga tayanish muhimligi va majburiyatini isbotlash uchun ko'rsatilgan qoidalarni juda ishonchli deb hisoblash mumkin. Ingliz tili va tarix darslarida Amerika tarixiga oid tarixiy voqealarni o`rganishda ko`rib chiqilgan metodlarni qo`llash o`quvchi uchun ham bilim olishni yengillashtiradi, ham dars jarayoni samaradorligini oshiradi.

Adabiyotlar:

1. Кабакчи, В. В. Английский язык в межкультурном общении – новый аспект в преподавании английского языка // Иностранные языки в школе.

– 2013. – № 6.

2. Комаров, А. С. Творческий подход к планированию урока английского языка // Иностранные языки в школе. – 2013. – № 4.
3. Axmedov B.A. Tarixdan saboqlar. T., 2014.
4. www.ziyonet.uz

ФИО авторов: *Xusamboeva Dilnoza Rustambek qizi*

TIQXMMI

Patentshunoslik

Название публикации: «INNOVATION ASRDA ILM OLISH YO`NALISHLARI»

Annotatsiya: Maqolada talabalarning ijodiy fikrlarini faollashtirishi va har bir masalada erkin ilmiy munosabatda bo'lish. Ilm - bu o'qish, o'rganish hamda hayotiy tajriba asosida orttirilgan bilim va malakalar majmuasi ekanligi. Davrning dolzarb sohalariga ko'proq e'tibor berish, fanning yutuqlarini amaliy hayotga ko'proq va unumliroq tadbiiq etish haqida fikr yuritilgan.

Kalit so'zlar: ilm-fan, fikr, erkin fikr, bilim va malaka, ixtirochilik, ratsionalizatorlik, axborot sivilizatsiyasi.

Faol fikr yuritishning bo'lajak kadrlar tayyorlashdagi muhim o'rni shundan iboratki, bunda talabalar ilmiy izlanish asoslari haqidagi bilimlarini yanada chuqurlashtirib, tanlangan ta'lim yo'nalishlari bo'yicha, ilmiy izlanish va tadqiqot tajriba ishlarini tashkil etish va bajarish uslubiy qo'llanmalariga ega bo'ladilar, ilmiy izlanish asoslari metodologiyasi, ilmiy-tadqiqot ijodkorlik ilmiy asosini o'rganish bilan birga, o'zlarining ijodiy fikrlarini faollashtiradilar va har bir masalada erkin ilmiy munosabatda bo'lishga o'rganadilar. Shu bilan birga, intellektual mulk sohibi bo'lish, ixtirochilik va ratsionalizatorlik tushunchalari asoslari, mualliflik haq-huquqi, O'zbekiston Respublikasi va chet el ilmiy izlanish-tadqiqot tashkilotlari strukturasi va boshqalar bilan tanishib nazariy va amaliy bilim va ko'nikmalarini oshiradilar.

Shu o'rinda "...Bizning vazifamiz - to'plangan tajriba va ilg'or xalqaro amaliyotga suyangan holda, o'zimizning taraqqiyot va yangilanish modelimizni qat'iy amalga oshirishdan iborat. Shu borada yaqin va

o'rtta muddatga belgilangan marralarga erishish uchun qat'iyat bilan harakat qilishimiz zarur..."¹²¹ "- degan fikrlari g'oyat o'rinlidir.

Ta'lim oluvchilar bo'lajak oliy o'quv yurtidagi bakalavriatura tahsil vaqtida o'quv rejasidagi fanlardan kurs ishlari (loyihalari), ilmiy referatlar, ilmiy anjumanlarda ma'ruzalar, bitiruv malakaviy ishning bajarilishi qoidalari, ularning rasmiylashtirilishiga qo'yilgan talablar bilan tanishadilar. Shu bilan birga keyingi magistratura vaqtida ilmiy maqolalar, ilmiy-tadqiqot va magistrlik dissertasiyasining bajarilishi, ilmiy xodim bo'lish uchun nomzodlik, doktorlik dissertatsiyalar haqida ma'lumotlarga ega bo'ladilar.

Ilm olish haqida gapirar ekanmiz, zero, "ilm - sahroda do'st, hayot yo'llarida tayanch, yolg'izlik damlarida - yo'ldosh, baxtiyor daqiqalarda rahbar, qayg'uli onlarda madadkor, odamlar orasida - zebuziynat, dushmanlarga qarshi kurashdaquroldir" - deb bejiz aytilmagan.

Fanning paydo bo'lishi kishilik jamiyatining paydo bo'lishi bilan bevosita bog'liq. Dastlabki bilimlar amaliy xarakterga ega bo'lgan. Taraqqiyot davom etishi asosida qadimgi zamon mutafakkirlari tabiat, jamiyat va tafakkurni goho birgalikda, goho ayrim-ayrim ravishda bayon etishga urina boshladilar. Dunyoni bir butun, deb ifodalovchi tushunchalar, isbotlash usuli paydo bo'ldi. Elinizm davrida Yevklid, Arximed, Ptolomey tomonidan geometriya, mexanika, astronomiya sohasida dastlabki tizimlar yaratildi. O'rtta asrlarda fan rivojiga Shark va O'rtta Osiyo olimlari ulkan hissa qo'shdilar. Ular qadimgi fan yutuqlarini, ilmiy asarlarni saqlash, tarjima qilish va ularni tarqatish masalasiga katta e'tibor berdilar. Shuningdek, ular fanni yangi yutuqlar bilan boyitdilar, yangi kashfiyotlar qildilar.

Hamid Xo'jandiy, Umar Xayyomlar kub tenglamalar nazariyasini yanada rivojlantirdi. Mahmud Qoshg'ariy o'z davrining qomusiy olimi edi. U "Devoni lug'ati turk" asarini yaratdi. Abu Rayhon Beruniy ham qomusiy ilmlar sohibi bo'lgan. U geodeziya, mineralogiya, farmokologiya, kimyo, tarix va shu kabi ko'pgina fanlar bilan shug'ullandi va ular rivojiga munosib hissa ko'shdi. Abu Aliibn Sinoning tibbiy ilmi bo'yicha ta'limoti dunyoga mashxur bo'ldi va meditsina termini ham ulug' olim nomidan kelib chiqqan. Mirzo Ulug'bek, Ali Qushchi, G'iyosiddin Koshiy, Qozizoda Rumiylar sonlar nazariyasini yanada mukammallashtirdi, falakiyot ilmini rivojlantirib, Mirzo Ulug'bek munajjimlar xudosi Uroniya yoshdan joy oldi. Mirzo Ulug'bek va Al-

¹²¹ Mirziyoyev.Sh.M. "Erkin va farovon, demokratik o'zbekiston davlatini birgalikda barpo etamiz" O'zbekiston Respublikasi Prezidenti lavozimiga kirishish tantanali marosimiga bag'ishlangan Oliy majlis palatalarining qo'shma majlisidagi nutq.T."O'zbekiston" NMIU. 2016 y.20- bet

Farg'oniylar nomiga ikkita yulduz qo'yilishi Vatandosh olimlarimizni Yer kurrasidan tortib, to Samogacha ma'lum va mashxur qildi.

Fan va texnika ishlab chiqarish bilan yaqindan integratsiyalashib borish bu davr taqozosidir. Shuning uchun ham bugungi yoshlar maktablarni bitirib hozirgi zamon texnikasining asoslari haqida ma'lum tasavvurlarga ega bo'lishlari lozim.

Bugungi yuksalayotgan fan va texnikamiz bizga jamiyat qonunlarni vatabiatdagi hodisalar mohiyatini, buni o'rab turgan muhitni rivojlantirishni tushunibyetishga yordam beradi. Texnika tufayli inson atrof - muhit bilan faol hamkorlikdabo'ladi, uning yashash sharoitlari yaxshilanadi. XIX asrning oxiri XX asrningboshlarida fan va texnika misli ko'rilmagan darajada rivojlandi.

Ma'lumki, hozirgi fanda odam miyasining "modeli" mavjuddir. Bu modellar yordamida aqliy faoliyatning ayrim turlari belgilangan. Tadqiqotlar insonning uzoq yashashi, farovon turmushi uchun yaratilishini e'tiborga olib bu sohadagi olimlarningkeyingi maqsadi odam turli organizmlarga mos ishlab chiqilgan tizimlarni birlashtirib

Demak, uchinchi ming yillik birinchi asrida yashovchi intellektual avlod muntazam ravishda ilmiy - texnik taraqqiyot bilan tanishtirilib borilmog'i lozim ekan. Bu taraqqiyotdan tanish bo'lish uchun bugungi kunda Respublikamizda keng imkoniyatlar mavjud.

Umuman olganda, insoniyat aqliy faoliyatiga e'tibor beradigan bo'lsak, ular hayoti axborot bilan chambarchas bog'liq, ya'ni insonning har bir harakati axborot olish, uzatish, undan foydalanish, o'zlashtirish, saqlash va boyitishdan iborat, desak xato bo'lmaydi. Shuning uchun ham intellektual asrni axborot sivilizatsiyasi asri, deb ham atalmoqda.

Xulosa qiladigan bo'lsak, XXI asrga mos intellektual avlodni shakllantirish mutaxassis olimlarimiz oldiga qator muammolar yechimini topishdek muhim vazifalarni qo'yar ekan quyidagilarga amal qilamiz:

- ilm - bu o'qish, o'rganish hamda hayotiy tajriba asosida orttirilgan bilim va malakalar majmuasi;
- fan - bu dunyo haqidagi ob'ektiv bilimlar majmuasidir;
- uchinchi ming yillik birinchi asrida yashovchi intellektual avlod muntazam ravishda ilmiy-texnik taraqqiyot bilan tanishtirilib borilmog'i lozim.

Foydalanilgan adabiyotlar

1. Mirziyoyev.Sh.M.“Milliy taraqqiyot yo‘limizni qat’iyat bilan davom ettirib, yangi bosqichga ko‘taramiz” Toshkent.“O‘zbekiston”-2017 y 14-15 bet
 2. Mirziyoyev.Sh.M. “Erkin va farovon, demokratik o‘zbekiston davlatini birgalikda barpo etamiz” O‘zbekiston Respublikasi Prezidenti lavozimiga kirishish tantanali marosimiga bag‘ishlangan Oliy majlis palatalarining qo‘shma majlisidagi nutq.T.”O‘zbekiston” NMIU. 2016 y.20- bet
 3. Abduraxmonov A. Saodatga eltuvchi bilim. - T.: Movarounnahr, 2002.-718 6.
 4. Muhammedov G‘.I., To‘raqulov X.A. Zamonaviy pedagogik tadqiqotlarning ilmiy-nazariy asoslari. — T.: Fan, 2004. — 230 b.
 5. Musurmonov R., Qahhorova F. Tajriba-sinov ishlarini tashkil etishningilmiy-amaliy asoslari. – T.: Fan, 2007. –58 b.
- To‘raqulov X.A. Pedagogik tadqiqotlarda axborot tizimlari va texnologiyalari

ФИО автора: *Jamolov Azizjon Axmatovich*

O‘zbekiston Respublikasi Qurolli Kuchlari Kichik mutaxassislarni tayyorlash markazi
artilleriya sikli katta o‘qituvchi, podpolkovnik

Название публикации: «XORIJIY MAMLAKATLAR ARMIYALARINING
ZAMONAVIY QUROLLI MOJAROLARIDA QUROL-ASLAHALARNI
QO‘LLASH TAJRIBASI»

Annotatsiya: Ushbu maqolamda XXI asrga kelib butun jahon xavfsizligiga tahdid
soladigan ehtimoliy xavf, ro‘y berayotgan jangovar harakatlarda zamonaviy qurol-
aslaha va o‘q-dorilarni qanday qo‘llanilishi to‘g‘risida ma‘lumot tayyorlangan.

Kalit so‘zlar: qurol-aslaha, majmua, o‘q-dorilar, to‘qnashuv, jangovar xarakat, zahira,
jangovar to‘plam, texnik xizmat ko‘rsatish, nimcha, zirh, yonuvchi, oskolkali.

Nemis fizik olimi Albert Eynshteynni so‘zlarida, u shunday deydi:

Uchinchi jahon urushida qanday qurollar bilan jang qilishlarini bilmayman, lekin
to‘rtinchi urushda ular tayoq va toshlar bilan jang qilishadi.

Bu iborani O‘zbekiston Respublikasi birinchi prezidenti Islom Abdug‘aniyevich
Karimov 2016-yil 24-iyunda mamlakatimiz poytaxtida bo‘lib o‘tgan Shanhay
hamkorlik tashkilotida so‘zlagan nutqida ham ta‘kidlagandi. Unda: Uchinchi jahon
urushi bo‘lmaydi, agar bo‘lsa unda yer yuzi bo‘lmaydi degan edi.

Odamzod paydo bo‘lgan vaqtdan boshlab o‘zini himoya qilishga ehtiyoj bo‘lganidek,
hozirgi kungacha bu ehtiyojlar doimo ortib boraveradi.

Xorijiy mamlakatlar armiyalarining zamonaviy qurolli mojarolarida qurol-aslahalarni
qo‘llash tajribasi borasidagi ma‘ruzamda XXI asrning boshlanishidan boshlab, hozirgi
kungacha va istiqboldagi qurol-aslahalarni rivojlanish tendensiyasi haqida boradi.

Hurmatli hamkasblar hammamiz bilamizki “sovuq urush” va “qurollanish poygasi”
balki tarixda qolgandir, ammo ushbu tushunchalar hozir ham biz bilan birga yashab
kelmoqda va hozir ham mavjud.

Shu o‘rinda Zamonaviy harbiy mojarolarning o‘ziga xos bo‘lgan asosiy xususiyatlarini
aytib o‘tmoqchiman.

- ziddiyatlarni hal etish uchun harbiy kuch ishlatish zarurligi to'g'risidagi siyosiy vajlarni va xalqaro jamoatchilik fikrini shakllantirish uchun oldindan axborot-psixologik ta'sir ko'rsatish;

- harbiy kuch bilan bir qatorda noharbiy tusdagi (siyosiy, iqtisodiy, axborot-psixologik va boshqa) chora-tadbirlardan faol foydalanish;

- yuqori aniqlikka ega qurollarni, radioelektron kurash vositalarini, uchuvchisiz uchish apparatlarini va robotlashtirilgan komplekslarni, tarmoqli avtomatlashtirilgan boshqaruv tizimlarini qo'llash;

qarshi kurashayotgan tomonlarning butun hududida obyektlarning aniq nuqtalarini nishonga urishga qodirlik;

- qo'shinlar turkumlarining yuksak darajada harakatchanligi va yetarli darajadali;

-maxsus operasiya kuchlari, noqonuniy qurolli tuzilmalar, xususiy harbiy kompaniyalar va boshqa yollanma shaxslarning kurash olib borishning qo'paruvchilik hamda terrorchilik usullaridan foydalanib harbiy mojaralarda faol ishtirok etishi;

- mahalliy aholining harbiy mojarolarga keng jalb etilishi va o'ta zaifligi;

- keng ko'lamli favqulodda vaziyatlar, shu jumladan transchegaraviy favqulodda vaziyatlarni keltirib chiqarishi mumkin bo'lgan muhim davlat infratuzilmasi obyektlariga aniq yo'naltirilgan holda zarba berish (faoliyat ko'rsatishini buzish);

- bir shakldagi harbiy mojaroning tez orada boshqa shakldagisiga o'zgarishi ehtimolining yuqoriligi xammamizga ma'lum.

Shu bilan birgalikda barcha horijiy davlatlarda harbiy strategik va keng masshtabli qurollarni takomillashtirish, rivojlantirish va modellashtirish kundandan kunga avj olyapti.

Hammamiz yaxshi bilamizki qurolli mojaralarda - davlatlar o'rtasidagi (xalqaro qurolli mojaro) yoki bir davlat hududi doirasidagi (ichki qurolli mojaro) qarama-qarshi tomonlar o'rtasidagi iqtisodiy, siyosiy, milliy, etnik, diniy va boshqa ziddiyatlarni hal etish maqsadidagi miqyosi cheklangan qurolli to'qnashuv (harakat, janjal) bo'lib, bunda urush holati e'lon qilinmaydi;

harbiy mojarolar esa, - davlatlar o'rtasidagi yoki davlatning ichki qarama-qarshiliklarini harbiy kuch qo'llagan holda hal etish shakli bo'lib, qurolli kurash olib borishning barcha turlarini, shu jumladan urushlar va qurolli mojarolarni qamrab oladi. Urush davlatlar orasidagi siyosiy-iqtisodiy kelishmovchiliklar, ichki qarama-qarshiliklar, milliy va diniy ziddiyatlar, yer joy hududiga, shuningdek, tabiiy resurslariga egalik qilish maqsadida kelib chiqadi.

Kelajakdagi urushlar - inson omili kam miqdorda ishtirok etishi bilan bir qatorda, taktik, operativ va strategik ahamiyatga ega bo'lgan yadroviy qurollarni qo'llanilishi, tovush tezligidan katta tezlikga ega bo'lgan aviasiya samolyotlari, harbiy kosmik kuchlari, artilleriya qurollari, suv usti va suv osti kemalarilari, uchuvchisiz uchish apparatlari va robotlarni qo'llash orqali amalga oshiriladi.

Shu bilan birgalikda barcha horijiy davlatlarda harbiy strategik va keng masshtabli qurollarni takomillashtirish, rivojlantirish va modellashtirishni kundan- kunga avj oldirishmoqda.

Bugunki kundayadroviy jangovar kallak ishlab chiqarishda va ularni sinovdan o'tkazishda yetakchilik qilayotgan davlatlar sanab o'tsak.

Masalan:

Asosan vazifasi yuz shaklini va mashinalar nomerlarini tanib olishdan iborat.

Amerika qo'shma shtatlari uchuvchisiz uchush apparatiga qarshi BLAD nomli qurilmani sinovdan o'tkazmoqda. Shuningdek ushbu modelga KROVS stansialari orqali BPLA qarshi yakka otuvchi quroli o'rnatilganini aytmoqda.

Kelajakda, BPLAga qarshi qurilmalar Tank-M1 Abrams, BMP-Bredli va jangovar mashinalarga ham o'rnatish nazarda tutilgan.

Havo xujumiga qarshi qo'shinlari o'z tarkibiga qiruvchi aviasiya va radiotexnik bo'linmalardan tashqari, qo'shimcha zenit-raketa bo'linmalari bilan butlandilar. Keyinchalik esa, zenit-raketa qo'shinlari asosida, bugungi kunda AQSh va Rossiya kosmik qo'shinlari tarkibiga kiruvchi, prinsipial yangi qo'shin turi-raketa hujumiga qarshi mudofaa (voyska PRO) qo'shinlari tuzilgan.

Undan tashqari AQSh 500 km uzoqdan aniq nishonga teguvchi raketa ishlab chiqib uni San-Nikolas va Kalifornii orolida 2 avgust kuni sinovdan o'tkazdi. Sinov ikkinchi bor 19 avgust kuni qayta o'tkazilda va kutilgan natijaga erishilganligini aytishgan. Bundan oldin S-400 ZRK raketasi 2014 yil Rossiyada ishlab chiqarilib bo'lib hozirda Saudiya Arabistoniga sotish va sotib olish to'g'risida kelushuvlar ko'rib chiqilmoqda edi.

Xulosa: Kelajakdagi urushlarda inson omili kam miqdorda ishtirok etishi, bunda strategik aviasiyalar, harbiy kosmik kuchlar, artilleriya, suv usti va osti kemalarini shuningdek, robotlarni qo'llash orqali amalga oshiriladi.

Foydalanilgan manbalar:

1. www.ssb.gov.tr
2. Planet labs photograph © 2021

Human rights watch

3. *Aviationcv.com*

ФИО авторов: *Surayyo G'afur qizi .Karimova*

Madina Adurazzoq qizi Usmonova

Qarshi davlat universiteti magistrantlari

Название публикации: «КОМПЬУТЕР VA AXBOROT
TEKNOLOGIYALARINING TA'LIMDA TUTGAN O'RNI»

Annotatsiya

Kompyuterlar axborot asrida muhim rol o'ynaydi. Ular ko'p sohalarga chuqur ta'sir qiladi, shubhasiz, ta'lim sohasida ta'lim sifatini oshirish bilan bir qatorda o'qitish jarayoniga ham ta'sir qiladi. Bu maqolada o'qitish jarayoni bilan bir qatorda samarali o'rganish imkonini beruvchi kompyuterlardan turli xil foydalanish masalalari muhokama qilinadi.

Kalit so'zlar: Kompyuter, Ta'lim tizimi, o'rganish, o'qitish, Axborot texnologiyalar.

The role of computers and information technology in education

Surayyo Gafur qizi .Karimova

Madina Adurazzoq qizi Usmonova

Masters of Karshi State University

Annotation

Computers play an important role in the information age. They have a profound impact on many areas and will undoubtedly improve the quality of education as well as the teaching process. This article discusses the various uses of computers that allow for effective learning as well as the learning process.

Keywords: Computer, Education System, Learning, Teaching, Information Technology.

O'zbekiston Respublikasi o'z mustaqilligiga erishgandan so'ng iqtisodiy, ijtimoiy sohalarda, ayniqsa ta'limni isloh qilish borasida ijobiy o'zgarishlar amalga oshirilmoqda. Bugungi kunda, kun sayin fan-texnika rivojlanib borayotgan davlatimizda yangi malakali kadrlarni yetishtirib chiqarish maqsadida ularni zamon talabiga mos ravishda yangi pedagogik texnologiyalar bilan qurollangan holda dars

o'tishni talab qilmoqda. Va albatta o'z ishining samarasiga erishmoqchi, ya'ni o'z oldiga kelajakda malakali, bilimli mutaxasislarni yetkazib berishni maqsad qilib qo'ygan pedagog bunday zamonaviy texnologiyalardan foydalanmasdan turib pedagogik faoliyatini olib borishida bu maqsadga to'laqonligicha erisha olishi mushkul. Shunday ekan ta'limga kirib kelgan texnologiyalarni dars jarayonida to'g'ri qo'llash ijobiy natija bermay qo'ymaydi. Kompyuter texnologiyalardan foydalanish o'quv jarayoni qiziqarli va muvaffaqiyatli bo'lishini ta'minlaydi[1]

Texnologiya hayotimizning deyarli barcha jabhalariga kuchli ta'sir ko'rsatdi va ta'lim ham bundan mustasno emas. Ko'p jihatdan, ta'lim yillar davomida deyarli o'zgarmagan deb o'ylash mumkin. O'qituvchi minbardan ma'ruza o'qiydi, talabalar esa kitoblarini ochib o'tirishadi. Ba'zilar o'qituvchiga qaragan bo'lishi mumkin, kimdir bir-biri bilan gaplashmoqda va kimdir uxlab yotgandir. Zamonaviy sinf xonalari bundan farq qiladi. Farqlardan biri shundaki, endi qattiq muqovali kitoblar texnologik qurilmalar ekranlari bilan almashtirildi. Bu texnologiya o'z izlarini qoldirgan yagona jihat emas. Keling, texnologiyaning ba'zi o'zgarishlarini ko'rib chiqaylik.

Texnologiya ta'limga qanday ta'sir qiladi?

Avvalgi davrda o'qituvchilar o'zlarining ta'lim jarayonini yaxshilash uchun juda ko'p vositalarga ega emas edilar. O'quvchilar uchun o'quv jarayonini oson va qiziqarli qilish uchun ular asosan doska va bo'rga bog'lanib qolgan edilar. Ma'lumotlarning asosiy manbai bo'lgan o'qituvchilar xonaning markazida turib, ma'ruza o'qirdilar, talabalar esa buni passiv qabul qilishar edi. Biroq, texnologik davrda sinflar o'qituvchiga yo'naltirilgandan talabalarga yo'naltirilganga aylandi.

Bu talabalarga ko'proq e'tibor qaratish istagi natijasida yuzaga keldi. Talabaga yo'naltirilgan sinf o'quv mas'uliyati talabalarni qobiqdan chiqarib tashlash va mustaqil bo'lishga o'rgatish niyatida ekanligini anglatadi. O'qituvchilar qo'lida bo'lgan ko'plab texnologik vositalar orqali o'quvchilarni qiziqtirish va mustaqillik tuyg'usini berish orqali o'quv jarayonini qiziqarli, interfaol va axborotga boy qilishga harakat qiladi. O'qitish metodikasini isloh qilishda kompyuter texnologiyalaridan foydalanish kerak[2].

Texnologiya nafaqat o'qituvchilarning darslarini o'tkazish usullarini va talabalarning o'rganish usullarini o'zgartirmadi, shuningdek, onlayn darslar va onlayn resurslar orqali millionlab talabalar uchun ta'limni yanada qulayroq qildi. O'quv jarayonini samarali qilish uchun LCD proyektorlari, PC kompyuterlar, noutbuklar va boshqalar[3]dan foydalanishmoqda.

Ta'limda texnologiyaning afzalliklari

Sinfda texnologiyadan foydalanish, albatta, juda ko'p afzalliklarga ega[4]. Mana ulardan ba'zilari:

- Qiziqarli o'quv muhitini yaratadi

Texnologiya talabalarni darsda faol ishtirok etishga undashi mumkin. Ba'zi talabalar sinfdoshlari oldida gaplashish tajribasini qo'rqitishi mumkin bo'lsa-da, onlayn darslar ularga teskari ta'sir ko'rsatishi mumkin. Onlayn kurslar taklif qiladigan munozara kengashlaridagi munozaralarga qo'shilish orqali ular o'zlarini yozma ravishda ifoda etishda qulayroq his qilishlari mumkin. Talabalar uchun yanada interaktiv va qiziqarli bo'ladigan darslar haqida gapirmasa ham bo'ladi. Bu talabalar o'rtasidagi muloqotda ham yordam berishi mumkin. Ba'zilar hamkasblaridan ma'lum mavzularda yordam so'rashni noqulay deb bilishsa-da, onlayn muloqot qilish ular uchun osonroq bo'lishi mumkin.

- Hamkorlikni yaxshilaydi

Yillar davomida professorlar sinfda texnologiyani jalb qilganda talabalar o'rtasidagi hamkorlikning ortib borayotganini ko'rishdi. Talabalar passiv bo'lib, o'qituvchidan ular uchun ma'lumot tarqatishini kutadigan ma'ruza asosidagi darslardan farqli o'laroq, texnologiya ishtirok etgan sinflarda talabalar ko'proq hamkorlik qilishga intiladilar va saqlangan ma'lumotlarning foizi ham ortadi.

- Turli xil ta'lim uslublarini o'z ichiga oladi

Ikkita bir xil talaba topa olmaysiz. Ularning barchasi turli xil o'rganish uslublariga ega. Shuning uchun o'qituvchilar uchun turli xil ta'lim uslublarini o'z ichiga olgan dars rejasini tuzish qiyin. Texnologiya yordamida bu mumkin bo'ldi. Ba'zi talabalar eshitish orqali yaxshiroq o'rganadilar, shuning uchun siz sinfda video yoki podkastlardan foydalanasiz; ba'zi talabalar o'rganayotganlarini tasavvur qilish uchun

rasmlardan foydalanishni afzal ko'radilar, ba'zilar esa mustaqil ravishda yaxshiroq o'rganishi mumkin, shuning uchun ular onlayn o'rganishdan foydalanadilar. Texnologiya o'qituvchilarga o'qitish usullarida ijodiy bo'lishga yordam beradi.

- Talabalarning o'rganish motivatsiyasini oshiradi

Biz o'zimizga yoqadigan ishni qilsak, uni ko'proq qilishni xohlaymiz. Shunchalik oddiy. Shunday qilib, texnologiya talabalarning o'rganishga bo'lgan motivatsiyasini oshirishi mumkin. Aksariyat talabalar texnologiya bilan ulg'aygan va ular bunga o'rganib qolgan. Shunday qilib, ular bilan muammo yo'q, aksincha, ular undan foydalanishni yoqtirishadi. Texnologiyalar orqali faol o'quvchilar darslar bilan shug'ullanishadi va u unchalik faol bo'lmagan talabalarni o'quv jarayonini oson va qiziqarli qiladigan narsalarni topishga undaydi.

- O'z-o'zidan o'rganish imkonini beradi

Maktablarda talabalar rioya qilishlari kerak bo'lgan qat'iy jadvallar mavjud. Biroq, texnologiya bu qattqlikni kamaytiradi. Texnologiya talabalarga o'zlariga mos sur'atda o'qish imkonini beradi. O'z-o'zidan o'rganish butun dunyo bo'ylab ko'plab odamlarga ta'lim eshigini ochdi.

Texnologiya, shuningdek, o'qituvchilarga alohida o'quvchilarning ehtiyojlariga eng yaxshi javob beradigan va o'quv jarayonini yaxshilashga yordam beradigan dasturlar yaratish va o'quv dasturlarini tuzishda yordam beradi.

Ta'limda texnologiyaning kamchiliklari

Biz sinfda texnologiyadan foydalanishning afzalliklarini inkor eta olmaymiz. Biroq, biz uning kamchiliklarini ham inkor eta olmaymiz. Quyida ulardan bir nechtasini ko'ramiz:

- Talabalarning o'rganishga bo'lgan qiziqishlari yo'qolishi mumkin

O'quv resurslarining aksariyati onlayn yoki kompyuterda saqlanishini ko'rib, talabalar yomon o'rganish odatlarini rivojlantirishi va o'rganishga dangasa munosabatni yaratishi mumkin. Ba'zilar hatto maktabga borishlari shart emas deb o'ylashlari mumkin, chunki ular bilishlari kerak bo'lgan hamma narsani Internetda topishlari mumkin deb hisoblashadi.

- Talabalar texnologiya tuzoqlari oldida zaif bo'lib qolishi mumkin

Kompyuter bebaho vosita bo'lgani kabi muammolar manbai ham bo'lishi mumkin. Bu, asosan, qurilmaning funksionalligini maksimal darajada oshirish uchun texnik ko'nikmalarga ega bo'lmagan talabalar uchun to'g'ri keladi. Kompyuterlarning ishlash usullarini bilish uchun hamma ham Axborot texnologiyalari darajasiga ega emas. Kompyuterning noto'g'ri ishlashi, shuningdek, texnik muammolar o'quvchilarning topshiriqlarini va boshqa muhim materiallarni yo'qotishiga olib kelishi mumkin, bu esa o'z navbatida yuqori darajadagi stressni keltirib chiqarishi mumkin.

- Onlayn ta'limning qiymati kamayishi mumkin

Shaxsiy o'zaro ta'sir o'quvchilarning ishlashiga qanday ta'sir qilishini ko'rsatadigan biron bir tadqiqot mavjud bo'lmasa-da, onlayn darslarga kirgan talabalar undan foyda olishdan ko'ra pastroq baho olishlari yoki muvaffaqiyatsizlikka uchraganligini ko'rsatadigan ma'lumotlar mavjud. Bu onlayn sinfda o'qituvchilar va talabalar o'rtasida yuzma-yuz muloqotning yo'qligi natijasida yuzaga kelishi mumkin. Yana bir sabab bo'lishi mumkinki, ularga qaraydigan o'qituvchi bo'lmasa, talabalar onlayn o'rganish o'rniga texnologiyadan boshqa maqsadlarda foydalanish vasvasasiga tushishi mumkin.

- Sinflarda qo'llaniladigan texnologiya

Ta'limda texnologiya haqida gapirganda, biz ta'lim tajribasini oshirish uchun foydalaniladigan barcha turdagi texnologiyalarni nazarda tutamiz. Ta'limda eng ko'p qo'llaniladigan bir nechta texnologiya vositalari:

- Elektron doskalar
- Ish stollari va noutbuklar
- Proyektorlar
- Masofaviy ta'lim
- Virtual dala sayohatlari

Har bir narsani hisobga olsak, texnologiya texnologiyaga sezilarli ta'sir ko'rsatdi. Ba'zilar bu ta'sirni ijobiy deb hisoblashlari mumkin, ba'zilari esa bu ta'sir ko'proq salbiy bo'lgan deb aytishadi. Oxir oqibat, texnologiyadan foydalanish muqarrar ekanligini bilamiz. Biroq, o'qituvchilar va talabalarning o'zlari o'quv jarayoniga qancha texnologiyani qo'shishni xohlashlarini hal qilishlari kerak.

Ta'limda texnologiya

Texnologiya hayotimizning deyarli barcha jabhalariga kuchli ta'sir ko'rsatdi va ta'lim ham bundan mustasno emas. Texnologik davrda sinflar o'qituvchi markazdan talabalarga yo'naltirilganga aylandi. Bu talabalarga ko'proq e'tibor qaratish istagi natijasida yuzaga keldi. Talabaga yo'naltirilgan sinf o'quv mas'uliyati talabalarni qobiqdan chiqarib tashlash va mustaqil bo'lishga o'rgatish niyatida ekanligini anglatadi. O'qituvchilar qo'lida bo'lgan ko'plab texnologik vositalar orqali o'quvchilarni qiziqtirish va mustaqillik tuyg'usini berish orqali o'quv jarayonini qiziqarli, interfaol va axborotga boy qilishga harakat qiladi. Texnologiya nafaqat o'qituvchilarning darslarini o'tkazish usullarini va talabalarning o'rganish usullarini o'zgartirmadi; shuningdek, onlayn darslar va onlayn resurslar orqali millionlab talabalar uchun umuman ta'limni yanada qulayroq qildi. Texnologiya yanada qiziqarli ta'lim muhitini yaratadi. U hamkorlikni yaxshilaydi va turli xil o'rganish uslublarini o'z ichiga oladi. Bu, shuningdek, motivatsiyani oshiradi va o'quvchilarga o'z-o'zini rivojlantirishga imkon beradi.

1. B. Bhattacharjee and K. Deb, "Role of ICT in 21st Century Teacher Education", in International Journal of Education and Information Studies, Vol.6, No.1, 2016.

2. Y. Bo, L. Y. Fang, L. Junsheng and S. Jianhag, "The Impact of Computer Based Education", in International Conference on Information and Management Engineering, 2011

3. W. Haddad and A. Drexler, "Technologies for Education: Potentials, Parameters and Prospect", Washington D.C.: AED, Paris UNESCO, 2002

4. Modern technology in Education – IT Chronicles
<https://itchronicles.com/education/modern-technology-in-education>

ФИО автора: *Shakarova Nilufar Zuvaydullayevna*

Samarqand davlat universitetining

O'zbekiston-Finlandiya pedagogika instituti

1-bosqich magistranti

Название публикации: «МАКТАБГАЧА YOSHDAGI BOLALARNING IJTIMOIYLASHUVIDA OILA VA МАКТАБГАЧА ТА'LIM TASHKILOTI HAMKORLIGINING O'RNI»

Annotatsiya. Maqolada maktabgacha yoshdagi bolalarning ijtimoiylashuvida oila va maktabgacha tashkilotining tutgan o'rni, ular o'rtasidagi o'zaro hamkorlikning ahamiyatli jihatlari yoritilgan.

Kalit so'zlar: maktabgacha yosh davri, ijtimoiylashuv, oila, maktabgacha ta'lim tashkiloti.

РОЛЬ СОТРУДНИЧЕСТВА СЕМЬИ И ДОШКОЛЬНЫХ ОБРАЗОВАТЕЛЬНЫХ ОРГАНИЗАЦИЙ В СОЦИАЛИЗАЦИИ ДОШКОЛЬНИКОВ.

Аннотация. В статье рассматривается роль семьи и дошкольной организации в социализации дошкольников, а также важные аспекты их взаимодействия.

Ключевые слова: дошкольное возраст, социализация, семья, дошкольная организация.

THE ROLE OF COOPERATION OF THE FAMILY AND PRESCHOOL EDUCATIONAL ORGANIZATIONS IN THE SOCIALIZATION OF PRESCHOOL CHILDREN.

Annotation. The article discusses the role of the family and the preschool organization in the socialization of preschoolers, as well as important aspects of their interaction.

Key words: preschool age, socialization, family, preschool organization.

Maktabgacha yoshdagi bolalik - bu inson hayotidagi o'ziga xos davr bo'lib, unda sog'lik shakllanadi, bola shaxsiyatining rivojlanishi amalga oshiriladi. Bu yoshda bolaning har tomonlama yetuk va sog'lom bo'lib rivojlanishi atrofdagi kattalarga - otionalarga va tarbiyachi-pedagoglarga bog'liqdir. Atrofdagi jamiyatda bolaning rivojlanishi uchun yaratiladigan shart-sharoitlar, ya'ni bola ijtimoiylashuvini

muvaffaqiyatli amalga oshirish uning kelgusida o'zi yashayotgan jamiyatda ma'lum bir ijtimoiy rol bajarishi uchun muhim ahamiyat kasb etadi.

Ijtimoiylashuv - bu insonning butun hayoti davomida atrof-muhit bilan o'zaro ta'sirda rivojlanishi hisoblanadi. "Ijtimoiy" (lotinchada socialis-umumiy, ijtimoiy) tushunchasi ostida insonlar orasidagi o'zaro munosabatlarning turli shakllari bilan bog'liq barcha jarayonlar tushuniladi. Bu degani, agar pedagogika o'sib kelayotgan avlodlarning ta'lim tarbiyasi haqidagi fan bsa, ijtimoiy pedagogika ta'lim-tarbiya jarayonlarida bolaning jamiyatga qo'shilishi(integratsiya) bilan bog'liq xodisalarni alohida ajratadi. Bolaning jamiyatga "kirish" jarayoni, uning muayyan ijtimoiy tajribani qo'lga kiritishi (bilim, qadriyat, yurish-turish qoidalari va boshqalar) ijtimoiylashuv deyiladi. [1]

Maktabgacha yoshdagi bolani ijtimoiylashtirish - bu bolaning o'ziga va uning atrofidagi dunyoga munosabatini shakllantirish, ya'ni bolaning jamiyat an'alariga ma'naviy-axloqiy moslashuvi, bolaning o'zini o'zi rivojlantirishga bo'lgan ehtiyojini shakllantirish uchun maqbul shart-sharoitlarni yaratish va amalga oshirishning maqsadli jarayonidir.

Bolalar ijtimoiylashuvining ajralib turuvchi xususiyati shuki, bola jamiyat ilgari surayotgan yurish-turish me'yorlariga baho berishi va nazorat qilishi qiyin. U bularni faqat o'zlashtirib boradi. Shuning uchun bolalarning ijtimoiylashuv jarayonida otanalar, qarindoshlar, ular bilan ishlayotgan mutaxassislarining (psixolog, shifokor, pedagoglar, "agent"lar) ta'siri katta bo'lib, bolalarni hayotda zarur ijtimoiy bilimlarni ertaroq va yaxshiroq o'zlashtirishlari, ularni hayotda qo'llashga intilishlari aynan ularga bog'liqdir. [2]

Bizga yaxshi ma'lumki, oila va maktabgacha ta'lim tashkiloti bola ijtimoiylashuvining boshlang'ich ijtimoiy ta'lim muassasasi sifatida ijtimoiy-pedagogik, madaniy-ma'rifiy muhitning to'liqligi va yaxlitligini ta'minlashga qodir.

Oila jamiyatning asosiy bo'g'inidir. Oilada bola mehr-muhabbatni his qiladi, o'zaro hurmat, milliy an'alar, ma'naviy-axloqiy ta'lim-tarbiyani o'zlashtiradi. Oila bola uchun ijtimoiy normalar, xulq-atvor qoidalari va qadriyatlar haqida birlamchi g'oyalarni qabul qiladigan joydir. Muayyan yoshga qadar u bu ko'nikma va bilimlarni olishning yagona manbai bo'lib, bola shaxsining asosiy ta'lim-tarbiya hisoblanadi. Bolalarning axloqiy tarbiyasi rostgo'ylik, halollik, hamdardlik, sezgirlik, o'zaro yordamga tayyorlik, intizom, xushmuomalalik, o'zini tuta bilish va kamtarlik kabi hayotiy fazilatlarni rivojlantirishga yordam beradi.

Maktabgacha yoshdagi bolani ijtimoiylashtirishning muhim maskani – bu maktabgacha ta'lim tashkiloti. Bu yerda bola boshqa odamlar, kattalar bilan muloqot qilishning birinchi tajribasini oladi, tengdoshlar guruhi bilan muloqot qilishni

o'rganadi. Maktabgacha ta'lim muassasasida har bir tarbiyalanuvchi uchun ijtimoiy farovon muhit yaratish asosiy vazifalardan biridir. Asosiy maqsadlardan biri bolaning muvaffaqiyatli ijtimoiylashuviga hissa qo'shishdir. Maktabgacha ta'lim muassasasining bola ijtimoiylashuviga bog'liq vazifalaridan biri bu- ta'lim-tarbiya jarayonida bolalarda ijtimoiylashuv asoslarini rivojlantirish, kattalar va tengdoshlar bilan bo'ladigan munosabatlarning umumiy qabul qilingan normalari va qoidalarini o'zlashtirishga ko'maklashish, fuqarolik, vatanparvarlik hislarini shakllantirishdir. Bundan kelib chiqqan holda maktabgacha ta'lim muassasasida bolada ijtimoiy xulq-atvorni shakllantirish, quyidagi aniq maqsadlarga yo'naltirilgan:

- maktabgacha yoshdagi bolalarga xulq-atvor normalari haqida o'rgatish;
- bolani jamiyat, odamlar dunyosi bilan tanishtirish;
- bola shaxsini ijtimoiylashtirishga ko'maklashish.

Maktabgacha ta'lim tashkilotida bolaning ijtimoiy rivojlanishi bo'yicha pedagogik ko'rsatmalar quyidagilar:

birinchidan, tarbiyachi bolada o'zini o'zi his qilishni, qadr-qimmat, o'ziga ishonch tuyg'ularini rivojlantiradi;

ikkinchidan, bolaning atrofdagi voqea-hodisalarga nisbatan ijobiy munosabatini rag'batlantiradi;

uchinchidan, bolaning ijtimoiy qobiliyatlari va shakllarini tarbiyalaydi, natijada bolada ijtimoiy kompetensiya hosil bo'ladi.

Yuqoridagi fikrlardan kelib chiqqan holda maktabgacha ta'lim tashkilotida rivojlanadigan asosiy ijtimoiy ko'nikmalar:

- odob-axloq qoidalariga amal qilish qobiliyati;
- xavfsizlik qoidalariga rioya qila olish;
- boshqalar bilan hamkorlik qilish va o'zaro munosabatda bo'lish qobiliyati;
- umumiy qoidalar, kelishuvlarga rioya qilish qobiliyati;
- nizolarni hal qilishning ijobiy usullarini qo'llash qobiliyati.

Oila va maktabgacha ta'lim tashkiloti bolalarni ijtimoiylashtirishning ikkita muhim institutidir. Ularning ta'lim funksiyalari har xil, ammo bolaning har tomonlama rivojlanishi uchun ularning o'zaro ta'siri talab qilinadi. Tarbiyachi-pedagoglar va ota-onalarning vazifasi bolaning zamonaviy dunyoga kirishiga yordam berishdir. Bu ikki institut o'rtasidagi hamkorlik muhim ahamiyatga ega. Ota-onalar va tarbiyachilar o'rtasidagi hamkorlik munosabatlarning yangi shakllariga faqat maktabgacha ta'lim tashkilotining ochiqligi doirasida o'tish mumkin. Maktabgacha yoshdagi bolaning

to'liq ijtimoiylashuvining muhim sharti ota-onalarni maktabgacha ta'lim tashkilotining ta'lim-tarbiya jarayoniga jalb qilishdir.

Oila va maktabgacha ta'lim tashkilotining o'zaro hamkorligining bosqichlari sifatida quyidagilarni ta'kidlash mumkin:

1. Maktabgacha ta'lim tashkilotlarida ota-onalar va pedagog xodimlar orasida ishonch munosabatlarini shakllantirish zarur. Ota-onalarning tarbiyachiga bo'lgan ishonchi uning tajribasi, bilimi, ta'lim-tarbiya masalalarida malakasi va eng muhimi, shaxsiy fazilatlari (g'amxo'rliqi, mehribonligi, sezgirligi) tufayli unga bo'lgan ishonchiga asoslanadi. Ota-onalar tarbiyachining farzandiga yaxshi munosabatda bo'lishiga ishonch hosil qilishlari kerak. Ota-onalarning ishonchini qozonish uchun tarbiyachi ular bilan o'zaro munosabatlarini quyidagicha tashkil qilishi mumkin:

✓ 1-bosqich. "Ota-onalarga bolaning ijobiy qiyofasini ko'rsatish". Tarbiyachi faqatgina bolaning kamchiliklari ustidan shikoyat qilavermasdan, balki uning ijobiy fazilatlari haqida ota-onalarni ko'proq xabardor qilishi (hattoki, bu bolaning kichik yutuqlari bo'lsa ham):

✓ 2-bosqich. "Oilada bola haqida ololmagan bilimlarni ota-onalarga yetkazish". Tarbiyachi maktabgacha ta'lim muassasasida bolaning muvaffaqiyati va rivojlanishining xususiyatlari, uning boshqa bolalar bilan muloqot qilish xususiyatlari, ta'lim faoliyati natijalari va boshqalar haqida xabar beradi.

✓ 3-bosqich. "Tarbiyachini oilaning bola tarbiyasidagi muammolari bilan tanishtirish". Ushbu bosqichda faol rol ota-onalarga tegishli bo'lib, tarbiyachi bunda bolaning oilaviy sharoitini, bolaning oiladagi xatti-harakatlaridan xabardor qilinadi;

✓ 4-bosqich. "Birgalikdagi faoliyat va bola shaxsiyatini shakllantirish". Faqat bu bosqichda oldingi bosqichlarni muvaffaqiyatli amalga oshirish orqali ota-onalar ishonchli munosabatlarni o'rnatgan tarbiyachi ota-onalarga ehtiyotkorlik bilan maslahat bera boshlaydi.

2. Maktabgacha ta'lim tashkiloti xodimlari tomonidan ota-onalarni maktabgacha ta'lim tashkilotining ta'lim-tarbiya jarayoniga jalb qilish bo'yicha ishlarni amalga oshirish. Maktabgacha ta'lim tashkiloti ishida oilada va bolalar jamoasida shaxsni rivojlantirishga umumiy yondashuvlarni ta'minlaydigan yagona faol rivojlanish muhitini yaratish yo'nalishiga rioya qilish kerak. Maktabgacha ta'lim muassasalarining ota-onalari va pedagog xodimlari o'rtasidagi aloqalarni amalga oshirish:

a) birgalikda maqsadli sayrlarni, dam olishni tashkil etishda;

b) ota-onalarga o'z farzandlari haqida yozma materiallar berish;

- c) darslar yoki bayramlarni video tasvirga olishni tashkil etish va boshqalar;
- d) farzandining faoliyatini ko'rsatish yoki maktabgacha ta'lim muassasasi ishi bilan tanishish maqsadida "ota-onalar kunlari"ni tashkil etish.

3. Muammolarni aniqlash va yordam berish (ota-onalarga ma'lumot berish yoki amaliy ko'nikmalarni o'rgatish), pedagogik maslahatlar, suhbatlar, seminarlar, treninglar, konferensiyalar o'tkazish:

- bir martalik yoki doimiy asosda ijtimoiy aloqalarni o'rnatish, masalan, kechki uchrashuvlarni tashkil etish;
- doimiy guruh yoki ota-onalar uchun muloqot to'garagi;
- qiziqtirgan masalalar bo'yicha mutaxassislarni taklif qilish.

Ushbu tavsiyalarni amalga oshirish maktabgacha yoshdagi bolani muvaffaqiyatli va to'liq ijtimoiylashtirish uchun maktabgacha ta'lim tashkiloti va bolaning oilasi o'rtasidagi o'zaro munosabatlar jarayoniga ijobiy ta'sir ko'rsatishi mumkin. Bolalarni tarbiyalashda pedagogik xodimlar va ota-onalarning birgalikda ishlari natijasida ijobiy hissiy munosabatiga erishiladi. Ota-onalar maktabgacha ta'lim tashkiloti ularga pedagogik muammolarni hal qilishda doimo yordam berishiga ishonch hosil qiladi, chunki oilaning fikri va bola bilan o'zaro munosabatlar bo'yicha takliflar inobatga olinadi. Muammolarni hal qilishda ota-onalardan tarbiyachini tushunishini talab qilinadi. Bolaning individualligi to'liq hisobga olinadi, chunki tarbiyachi doimiy ravishda oila bilan aloqada bo'lib, bolaning xususiyatlarini, odatlarini biladi va o'z ishida ularni hisobga oladi, oila turi va uslubini hisobga oladi. Bu esa pedagogik jarayonning samaradorligini oshirishga olib keladi. Shuningdek, bu maktabgacha ta'lim tashkiloti va oilada bolani tarbiyalash va rivojlantirishning yagona dasturini amalga oshirish imkonini beradi.

Yuqoridagi fikrlarga asoslanib, oila va maktabgacha ta'lim tashkiloti bolaning ijtimoiylashuvining ikkita muhim instituti ekanligi haqida xulosa qilishimiz mumkin. Ularning ta'lim funktsiyalari har xil, ammo maktabgacha yoshdagi bolaning to'liq va muvaffaqiyatli ijtimoiylashuviga erishish uchun ularning o'zaro ta'siri zarur. Agar maktabgacha ta'lim tashkiloti bolaning jamiyatga integratsiyalashuviga (birlashuviga) hissa qo'shsa, u holda oila bola rivojlanishini individuallashtirishni (farqlanishini) ta'minlashga chaqiradi.

Foydalanilgan adabiyotlar.

1. K.Turg'unboyev, M.Tolipov, I.Oxunov IJTIMOIIY PEDAGOGIKA ASOSLARI (o'quv qo'llanma) Toshkent "Fan va texnologiya" 2008 yil.
2. Nodira Egamberdiyeva IJTIMOIIY PEDAGOGIKA Toshkent 2009.

ФИО автора: *Komilov Xayotillo Omatilloevich*

O‘zbekiston Respublikasi Qurolli kuchlari Kichik mutahassislarni tayyorlash markazi
Moddiy ta’minot sikli katta yo‘riqchisi

III-d-r serjant

Название публикации: «BIZNING MAQSAD – YUKSAK MA’NAVIYATLI, INTELLEKTUAL SALOHİYATGA EGA BO’LGAN SERJANTLARNI TAYYORLASH»

Аннотация: Mamlakatimiz tomonidan 30 yillik mustaqil taraqqiyot davrida bosib o‘tilgan shonli yo‘lga nazar tashlar ekanmiz, xalqimizning siyosiy ma’naviy-axloqiy va ishbilarmonlik sifatlarining keng ko‘lamliligi va mustahkamligi, uning buyuk ajdodlarimiz an‘analariga sodiqligi hamda huquqiy, demokratik davlat, kuchli fuqarolik jamiyatni qurish borasida oldida turgan vazifalarni chuqur anglab olgani bilan faxrlanamiz. Ushbu maqolada yuksak ma’naviyatli, intellektual salohiyatga ega bo‘lgan serjantlarni tayyorlash haqida so‘z yuritiladi.

Калит so‘zlar: ma’naviyat, salohiyat, serjant, mutahassis, jarayon.

Asosiy qism

Ma’lumki, halqimizga xos bunday yuksak sifatlarning uyg‘unligi ijodkor, ma’nan boy, fidokor va qobiliyatli shaxslarning kamol topishida muxim o‘rin tutadi. Qurolli Kuchlarimizda ham ko‘plab bunday shaxslarni uchratish mumkin. Bunga professional tayyorgarlikka ega bo‘lgan va har taraflama rivojlangan, bilimdon va fidokor serjantlar yorqin misol bo‘la oladi.

Bugungi serjantlar boshqalardan qanday jihatlari bilan ajralib turadi?

Avvalo, o‘zini harbiy xizmatga to‘la baxsh etishi bilan. Bu tabiiy jarayon, chunki harbiy xizmat fidokorlikni, bor kuchini ayamay sarf qilishni va harbiy xizmatchining eng asosiy vazifasi mustaqil Vatanimizni ishonchli himoya qilishga o‘zini baxshida etishni talab qiladi. Harbiy xizmat serjant uchun uning ichki moxiyatiga, hayot mazmuniga, mentaliteti asosiga aylanishi, uning har bir fikri va harakatiga singishi lozim.

Bizning moddiy ta'minot yo'nalishidagi serjantlarimiz - bu harbiy soha professional, puxta bilimlarga ega va tashabbuskor inson bo'lishi kerak. Uni yuksak siyosiy bilimdonlik, umumiy va haqiqiy madaniyat ajratib turadi. U o'z faoliyatining yuksak mazmun-mohiyatini biz uchun eng aziz va qadrlil bo'lgan mustaqil Vatanimiz ximoyasiga muntazam jangovor shaylikda, deb biladi. Unda qat'iylik va tirishqoqlik, fidokorlik va mardlik, sabot-matonat, murakkab vaziyatlarda o'zini boshqara olish mahorati va buyuk ajdodlar an'analariga sodiqlik mujassam. Uning tashqi qiyofasi va ichki mohiyati harbiy va kasbiy mahorat ishni zamonaviy rivoji va biz yashayotgan davrda qo'yilayotgan barcha talablarga to'liq javob beradi.

Milliy armiyamiz va uning jangovar qudrati bilan haqli ravishda faxrlanar ekanmiz, birinchi navbatda Qurolli Kuchlarimiz mustahkamligi va jangovar qobiliyatining asosi sifatida yuqori malakali va salohiyatli, bilimdon va mutaxassisligi bo'yicha professionallik darajasi yuqori bo'lgan serjantlar tarkibini tushunamiz.

Moddiy ta'minot bo'linmalarining serjantlar tarkibining taktik va maxsus tayyorgarligi O'zbekiston Respublikasi Mudofaa vazirligi BSHB 2010yil 7 apreldagi 84-sonli va 11 apreldagi 123-sonli buyruqlari bilan belgilab qo'yilgan.

Moddiy ta'minot xizmatlari va bo'linmalarida harbiy xizmatni o'tayotgan harbiy xizmatchilarning xarbiy va kasbiy tayyorgarlik darajasiga nazar tashlaydigan bo'lsak quyidagi xususiyatlarga e'tibor berishimiz zarur:

-moddiy ta'minot yo'nalishida komandirlik tayyorgarlik bo'yicha mashg'ulotlarini tashkillashtirish bo'yicha o'ziga xos qiyinchiliklari;

-harbiy pedagogika va psixologiya bo'yicha bilim darajasi ;

- moddiy ta'minot yo'nalishidagi harbiy xizmatchilar bir necha turdagi kasbiy tayyorgarlik darajasiga ega bo'lishi;(masalan oshpaz-haydovchi- o'qchi va hokazo)

Moddiy ta'minot bo'linmalari komandirlari asosiy tarkibini serjantlar tashkil etadi. Shaxsiy tarkibning ta'lim va tarbiya sifati, intizomi va uyushqoqligi, umuman olganda bo'linmalar va qismlar jangovar shayligi ularning tayyorgarlik darajasi komandirlarning tashabbuskorligi va bilim saviyasiga bog'liq.

Dunyoda tajovuzkor urushlar va harbiy ziddiyatlar mavjudligi davlatimizning mudofaa qudrati, uni xavfsizligini ta'minlash, har qanday tajovuzni yakson qilishga qodir Qurolli Kuchlar tayyorgarligiga katta e'tibor berishni talab etmoqda.

O'zbekiston Respublikasi Qurolli Kuchlarining ijtimoiy roli va tarixiy maqsad, vazifalari yuqori darajadagi ogohlik, har qanday tajovuzkorlik harakatlarini qaytarishdan iborat. Bu armiya yangi tipdagi armiya bo'lib, mustaqillikning yuksak ildizlariga, mamlakatning iqtisodiy qudrati va o'z xalqiga tayanadi.

Jangovar faoliyat davomida harbiy xizmatchilarda quyidagi axloqiy-jangovar sifatlar shakllanadi va mustahkamlanadi:

intizomlilik, mustaqillik, tashabbus, qat'iylik, dadillik, tirishqoqlik, chidamlilik, o'zaro bir-birini qo'llab-quvvatlash, muvaffaqiyatli zamonaviy jang olib borishga psixologik tayyorlik. Talabchan komandir uchun jiddiylik va kamchiliklarga bo'lgan murossasizlik, o'z talablarini hayotga tatbiq etishda tirishqoqlik va qat'iyatlilik, harbiy xizmatchilarni topshirilgan vazifani bajarishlarida shaxsiy javobgarligini belgilash, vazifa bajarilishini qat'iy nazorat qilish kabi sifatlar xos bo'lishi kerak.

Ta'lim va tarbiya jarayoniga bo'lgan muhim talab-bo'ysunuvchilar mansub bo'lgan millatning o'ziga xosliklari, urf-odatlarini, an'analarini bilish va hisobga olishdir. Har xil millat vakillaridan iborat jamoada serjantda alohida ziyraklik, ehtiyotkorlik va prinsipiallik, do'stlikni mustahkamlash haqida g'amxo'rlik namoyon bo'lishi kerak.

Serjantlar ishidagi muvaffaqiyat ko'pincha ularning o'z ishlari, bo'ysunuvchilarining ishlari va qilmishlari uchun shaxsiy burch va javobgarliklarini anglashlariga bog'liq bo'lib, ular o'z bilim va tajribalarini takomillashtirishlari kerak, ularga umumharbiy nizomlarda berilgan huquqlardan oqilona foydalanishlari kerak.

Agar harbiy qism va bo'linma yaxshi tayyorlangan va tartibli bo'lsa, har bir harbiy xizmatchi o'zining majburiyatlarini aniq bilsa va bekamu-ko'st bajarsagina jangovar shay holatda bo'ladi. Bunda askarlarni harbiy mahoratga shaxsan o'rgatuvchi, o'quv jarayonida a'lo darajada o'zlashtiruvchilar, mohir mutaxassislarni yetkazib beruvchi serjantning roli yuqori, u bo'linmasida musobaqalar uyushtiradi va ilg'or tajribani keng tatbiq qiladi.

Serjantlar bo'ysunuvchilarining moddiy yashash sharoitlarini yaxshilash haqida qayg'urishlari kerak, ta'minotning barcha me'yorlari, ular yetkazilishini bilishlari kerak. Bo'ysunuvchilar shaxsiy gigiyenaga amal qilishlari, hammomda yuvinishlari, oshxonada ovqatlanishlarini nazorat qilishi muhimdir. Barcha aniqlangan kamchiliklar haqida o'zidan yuqori turuvchi komandirga bildiruv beriladi.

Serjant qurol-aslaha va texnika bilan ishlaganda, jangovar o'q otish mashg'ulotlari va taktik mashqlarda, qorovul va ichki xizmat o'tash vaqtida xavfsizlik talablarini bo'ysunuvchilariga o'z vaqtida eslatishi kerak va ushbu xavfsizlik talablarini bajarilishini ulardan qat'iy talab qilishi kerak.

Serjantlar faoliyatida dala sharoitlaridagi yashash tarzi ta'minoti masalalari muhim o'rinni egallashi kerak. Qat'iyatlilik va chidamlilikning shaxsiy namunasi, askarlarga g'amxo'rlik qilish va yordam berish serjantga jiddiy o'quv-mashq, o'q otish va dala mashg'ulotlarida harbiy xizmatchilar ma'naviy-axloqiy sifatlarini faol oshirishga, ularni jangovar vaziyatda zarur bo'ladigan sifatlarga o'rgatadi.

Serjantlarning shaxsiy tarkib xizmat va maishiy sharoitini sog'lomlashtirish bo'yicha faoliyatining asosiy yo'nalishlari zarur xavfsizlik talablarini belgilab qo'yish va o'z vaqtida shaxsiy tarkibga yetkazish, ularning bajarilishini ta'minlash, shaxsiy tarkibni joylashtirish, ularning ovqatlanishini tashkil etish, suv ta'minoti va boshqa moddiy va maishiy ta'minot turlari bo'yicha sanitariya me'yorlari va nizom talablarini va raxbariy hujjatlar ta'lablarini qat'iy bajarish, kun tartibi qoidalari va xizmat vaqti reglamentining aniq bajarilishini tashkil etish, belgilangan ta'minot me'yorlarini har bir harbiy xizmatchiga o'z vaqtida va to'laligicha yetkazish, harbiy xizmatchilar sog'ligiga salbiy ta'sir ko'rsatuvchi omillarni bartaraf etish yoxud belgilab qo'yilgan chegaragacha pasaytirish, harbiy qism (bo'linma) joylashgan maskandagi tabiat muvozanatini sog'lomlashtirish bo'yicha tadbirlar o'tkazish hisoblanadi.

Shaxsiy tarkibning o'qitilishi bu-ta'lim beruvchi va tahsil oluvchilar o'rtasidagi davlat manfaatlarini himoya qilish yo'lida axloqiy-jangovar, bilim va amaliy ko'nikmalarni qamrab oluvchi maqsad sari yo'naltirilgan va tizimli tashkillashtirilgan jarayon.

Mashg'ulot davomida qatnashuvchilar tarkibiga mashg'ulotni o'quv joylarida va nuqtalarida tashkillashtirish chog'ida uslubiy yondashuv tartibi, o'quv savollarini yoritish jihatlari, amaliy mashg'ulotlarni olib borishda o'rganuvchilardan talab qilinuvchi elementlarning to'g'ri bajarilishi, xavfsizlik qoidalariga amal qilinishi va tahsil oluvchilarni baholash yuzasidan alohida uslubiy yo'nalish berib o'tiladi.

Foydalanilgan adabiyotlar:

1. I.A.Karimov. "Yuksak malakali mutaxassislar - taraqqiyot omili". - T.: O'zbekiston,1995.-32 b.
2. J.G.Yo'ldoshev. "Ta'lim yangilanish yo'lida". T.: "O'qituvchi", 2002,- 207 b.
3. R.Ishmuxamedov, A. Abduqodirov, A. Pardayev. "Ta'limda innovasion texnolo-giyalar" (ta'lim muassasalari pedagog-o'qituvchilari uchun amaliy tavsiyalar).-T.: "Iste'dod" jamg'armasi,2008 -180 b.
4. Innovasiya: Fan, Ta'lim, Texnologiya. № 2/2016.
5. Moddiy ta'minot bo'linmalarining serjantlar tarkibining taktik va maxsus tayyorgarligi O'zbekiston Respublikasi Mudofaa vazirligi BSHB 2010yil 7 apreldagi 84-sonli va 11 apreldagi 123-sonli buyruqlari.

ФИО автора: *Axmedov O`tkirjon Alavitdin o`g`li*

Mirzo Ulug`bek nomidagi O`zbekiston Milliy universiteti.

Iqtisodiyot fakulteti 2 kurs magistratura talabasi

Название публикации: «O`ZBEKISTON RESPUBLIKASIDA TURIZM SOHASINI QO`LLAB-QUVVATLASHGA OID IQTISODIY MEKANIZMLARNING SAMARADORLIGINI BAHOLASH»

Annotatsiya: Ko`pgina mamlakatlardan farqli o`laroq turizm sohasi yetarlicha rivojlanmagan O`zbekistonda turizm industriyasi rivoji pul tushumlari ko`payishi, ishsizlik darajasini pasaytirish, mamlakat ijtimoiy-iqtisodiy holatini barqarorlashtirishning bir yo`nalishi sifatida davlat tomonidan tartibga solish jarayonlarini faollashtirish, turistik xizmatlar bozorini o`rganish, turistik ta`lim tizimini kengaytirish, muayyan mintaqalar rivojini ta`minlaydigan dasturlarni ishlab chiqishni talab etadi.

Kalit so`zlar: Turizm, mexanizm, sayyoh, statistika, samaradorlik, xizmat ko`rsatish, natija.

O`zbekiston Respublikasi Prezidentining 1992 yil 28 iyuldagi Farmoniga binoan “O`zbekturizm” Milliy Kompaniyasi tashkil qilindi. Bu kompaniya O`zbekiston Respublikasi kasaba uyushmalari federatsiyasi Kengashi, “Inturtaj” qo`shma korxonasi “Sayyoh-Intur” respublika xo`jalik xisobidagi birlashmasi va sobiq “Goskominturist” korxonalarini asosida tashkil qilindi. “O`zbekturizm” Milliy Kompaniyasi bir necha yillik faoliyati davomida milliy va xalqaro turizmni qayta tiklash, moddiy-texnik va me`yoriy bazani mustahkamlash, qo`shimcha xizmatlar ko`rsatish hajmini oshirish bo`yicha ma`lum miqdordagi ishlarni amalga oshirdi.

1992 yildayoq “O`zbekturizm” Milliy Kompaniyasi tizimida 135 korxonalar bor bo`lib, ular ichida jami 10 ming o`rinlik 34 mehmonxona, turbazalar, kempinglar, motellar bor edi. Qiymati asosiy fondlarning 1,6 mlrd so`mni tashkil qiladi, ularning 79 foizi qurilganiga 15-20 yil bo`lgan bino va ishootlar edi. 1992 yil davomida respublikada 408 ming kishiga xizmat ko`rsatildi, ulardan 40 ming kishi Hindiston,

Pokiston, Turkiya, Janubiy-Sharqiy Osiyodan, 30 foizi yevropadan va 10 foizi Shimoliy va Lotin Amerikasidan kelgan turistlar edi. Chet ellarga 60 ming kishi yuborildi.

2016 yilda O`zbekiston turizm sohasini tubdan isloh qilish jarayoni boshlandi. Turizm sohasidagi o`zgarishlar milliy iqtisodiyotni rivojlantirishning strategik yo`nalishlaridan biri bo`lib, u hududlarning jadal rivojlanishini ta`minlay oladi.

Xususan, 2016-2019 yillar oralig`ida O`zbekistonga tashrif buyurgan xalqaro sayyohlarning sonida sezilarli o`shish kuzatildi. Solishtirish uchun, 2016-yildamamlakatga 2 million chet ellik sayyohlar tashrif buyurgan bo`lsa, 2019 yilda ularningsoni 3,3 barobarga ko`payib, 6,7 millionga yetdi. 2018 yilda chet ellik sayyohlar soni2017 yilga nisbatan 98%ga, sayyohlik faoliyati bilan shug`ullanuvchi korxonavatashkilotlar soni esa 131%ga ko`paydi.

E`tiborli jihati shundaki, sayyohlar sonining oshishi turli hududlarda turlicha ro`y bermoqda. Misol uchun, Markaziy Osiyo mamlakatlaridan tashrif buyurganlar soni yillik o`rtacha 22-25 foiz atrofida ko`paygan bo`lsa, uzoq xorijiy mamlakatlar fuqarolariorasida yillik o`shish 50 foizni tashkil etdi.

Shu bilan bir qatorda ichki turizm ko`rsatkichlarida ham ijobiy natijalar qayd etildi. 2016 yil bilan solishtirganda 2019 yilda mahalliy sayyohlarning soni deyarli 2 barobarga ko`payib, 14,7 millionga yetdi. Jahon turizm va sayyohlik kengashi ma`lumotlariga ko`ra, 2019 yilda turizm va sayyohlik sohasining jahon ichki mahsulotiga bevosita qo`shgan hissasi 8,9 trillion (jahon YaIMning 10,9 foizi) dollarga teng bo`lgan. Dunyo bo`ylab har o`n kishi turizmga aloqador sohalarda faoliyat olib borgan. Ta`kidlash lozimki, koronavirus pandemiyasi fonida joriy etilgan cheklovlar va ularning natijasida yuzaga kelgan global inqirozoqibatlaritufayli turizm sohasi katta talofatlarga yuz tutdi. Xususan, 2020 yilda O`zbekistonga tashrif buyurgan chet ellik sayyohlarning soni 96% foizga kamayib, 1,5 mln. nafarga tushib ketdi. Ko`rsatilgan sayyohlik xizmatlarining hajmi esa 261 mln. dollarni tashkil etdi.

Aytish lozimki pandemiyaning boshlanish nuqtasi 2019 yilda ko`rsatilgan turistik xizmatlarning umumiy hajmi 1,5 mlrd. dollardan oshgan bo`lsa, eksport ko`rsatkichlari 1,3 milliardga yetib, umumiy xizmatlar eksportining 38,2 foizini tashkil etdi.

Koronavirus pandemiyasi sababli yuzaga kelgan vaziyatni hisobga olgan holda, «Uzbekistan Safe travel» guaranteed ("O'zbekiston. Xavfsiz sayohat kafolatlangan") loyihasi ishlab chiqildi. Loyiha sayyohlarga mo'ljallangan bo'lib, jahon standartlariga asoslangan sanitariya-epidemiologik xavfsizlikning yangi tizimi hisoblanadi. Turizm obyektlari va tegishli infratuzilmani, turistik xizmatlarni yangi sanitariya-gigiyena talablari asosida sertifikatlash quyidagilar uchun majburiy bo'ldi:

- barcha davlat chegara punktlari;
- havo, temir yo'l va avtobus bekatlari;
- moddiy-madaniy meros ob'ektlari, muzeylar, teatrlar va boshqalar.

Ushbu chora-tadbirlarni amalga oshirish uchun O'zbekiston Respublikasi Prezidentining 19.06.2020 yildagi №4755-sonli Qarori bilan Xavfsiz turizm jamg'armasi Moliya vazirligi huzuridagi Inqirozga qarshi kurashish jamg'armasining 20milliard so'm miqdordagi dastlabki to'lovi, shuningdek, «Uzbekistan. Safe travel GUARANTEED» tizimi doirasida joriy etilayotgan ixtiyoriy sertifikatlashtirishdan o'tish uchun to'lanadigan bazaviy hisoblash miqdorining ikki baravari miqdoridagi to'lov hisobidan shakllantirildi. O'zbekiston Respublikasi Prezidentining 2020 yil 28 maydagi "Koronavirus pandemiyasining salbiy ta'sirini kamaytirish uchun turizm sohasini qo'llab-quvvatlashga doir kechiktirib bo'lmaydigan chora-tadbirlar to'g'risida"gi Farmonida 2020 yil 1 iyundan 2021 yil 1 martga qadar joylashtirish bo'yicha xizmatlar (mehmonxona xizmatlari) narxining 10 foizi miqdorida joylashtirish vositalarini subsidiyalash ko'zda tutilgan. Umuman olganda, Davlat Rahbarining videoselektor yig'ilishida qayd etishiga ko'ra, 1750 ta sub'yektga mol-mulk solig'i, yer va ijtimoiy soliqlar bo'yicha qariyb 60 milliard so'm miqdorida imtiyozlar berildi.

Xulosa qilib aytganda, O'zbekistonda chet ellik sayyohlarni tashrif ko'payishi va yildan yilga ularning kelish daraja ortib borishi. Bu nafaqat mamlaktimiz bo'lgan qiziqishlarini oshishidan dalolat beradi balki, davlatimizga turizm sohasi orqali munosib hissa qo'shishimizdir.

Adabiyotlar:

1. Turizm sayyohlik. T.Xoldarov , X.Tulenova Toshkent 2016 yil.
2. O'zbekiston Respublikasiga turistik maqsadlarga kelgan va ketgan shaxslar.
25.01.2022.www.stat.uz
3. Turistik xizmatlar uchun xarajatlar. www.ziyonet.uz
4. Review.uz
5. <https://lex.uz>

ФИО авторов: *Dadaboyeva Gulchiroy*

Xudoynazarova Unsinoy

Shokirova Mahina

Rishton Abu Ali ibn Sino nomidagi

Jmaoat salomatligi texnikumi

Название публикации: «QUTURISH KASALLIGI — BELGILARI, XUSUSIYATLARI, TASHXIS, DAVOLASH VA OLDINI OLISH»

Annotatsiya: Quturish kasalligi — quturish virusi (Rabies virus) qo'zg'atadigan virusli kasallik, issiqqon hayvonlar va odamlarda uchraydi. Odamga kasallangan hayvonlar tishlaganda yoki tirnaganda ularning so'lagi orqali yuqadi. Virus yuqganda markaziy asab tizimining og'ir progressiv shikastlanishi kuzatiladi.

Kalit so'zlar: virus, fobiya, neyrotoksin, gidrofobiya, falajlik, antioksidant zardob

Virus shikastlangan teri orqali asab oxirlari tomon harakatlanadi va ular orqali miya va orqa miyaga tarqaladi. Kasallik insonlar uchun halokatli hisoblanadi va kasallikni faqatgina favqulodda emlash bilan oldini olish mumkin.

Jahon sog'liqni saqlash tashkiloti ma'lumotlariga ko'ra, har yili 59 000 kishi quturish kasalligidan vafot etadi. Ularning 99 foizi quturgan it tishlashi natijasida kasallangan. Biroq, hayvonlar va insonlar uchun vaktsina mavjudligi quturish hollarda o'lim ko'rsatkichlarining kamayishiga olib keldi.

Virus markaziy asab tizimiga ta'sir qilib, ayniqsa miya yallig'lanishiga sabab bo'ladi (o'ziga xos ensefalit). Skunks, mahalliy itlar, mushuklar, quyon va yovvoyi hayvonlar tishlashi va tirnashi orqali insonlarga virus yuqishi mumkin. Quturishga qarshi kurash tezkor davo choralariga bog'liq bo'ladi.

Odamlarda quturish kasalligining asosiy belgisi — **gidrofobiya** yoki suvdan qo'rqish snaladi. Avval suv ichishdan qo'rqish kuzatilsa, keyinchalik suvni ko'rganda va suv haqida gap ketganda ham qo'rqish belgilari kuzatiladi. Qo'shimcha ravishda yutunish mushaklarining titroqli harakati, qo'rquv, tutqanoq, nafas olishdagi uzulishlar aniqlanishi mumkin.

Tutqanoq tovush va yorug'lik ta'siri oqibatida boshlanadi. Bemor hamma narsani sindirib, odamlarga tashlana boshlaydi, «zo'ravon» hujumdan keyin «jim» — falajlikning boshlang'ich belgisi boshlanadi. Shundan so'ng nafas olish to'xtashi va o'lim sodir bo'ladi.

Tishlashdan boshlab kasallik belgilari paydo bo'lgunigacha bo'lgan vaqt kasallikning inkubatsion davri deb ataladi. Odatda kasallik alomatlari inson kasallanganidan 4-12 hafta o'tib namoyon bo'la boshlaydi. Biroq, inkubatsiya davri bir necha kun yoki olti yilgacha cho'zilishi ham mumkin.

Quturish gripp kabi alomatlar bilan boshlanadi, jumladan:

- Isitma;
- Mushaklarning kuchsizligi;
- Og'riqlar.

Bu asosiy belgilari tashqari yana tana haroratining 37 °C gacha ko'tarilishi, ruhiy tushkunlik, uyquning buzulishi, uyqusizlik, bezovtalik, tishlangan joyda og'riqlar (yara tuzalgan bo'lsa ham) qayd qilinishi mumkin. Virus markaziy asab tizimini shikastlashda davom etishi sayin, kasallik ikki xil turda rivojlanishi mumkin.

G'azabli quturish rivojlangan odamlarda haddan tashqari harakatchanlik va agressiya kuzatiladi. Boshqa alomatlariga:

- Uyqusizlik;
- Bezovtalik;
- Tartibsizlik;
- Tashviqot;
- Gallyutsinatsiyalar;
- Ko'p so'lak oqishi;
- Yutish bilan muammolar;
- Suvdan qo'rqish.

Quturishning bu shakli rivojlanishi uchun ko'proq vaqt talab etiladi, lekin ta'siri og'ir bo'ladi. Kasallangan kishi asta-sekin falajlana boshlaydi va oxir-oqibat komaga tushadi, hatto o'lishi mumkin. Jahon sog'liqni saqlash tashkiloti ma'lumotlariga ko'ra, quturishning 30% hollarida falajlik yuz beradi.

Quturish virusi insonlarga quturgan hayvonlar tishlashi yoki tirnashi oqibatida jarohat joyiga ularning so'lagi tushishi natijasida yuqadi. Virusning shilliq qavat yoki ochiq jarohatlarga boshqa yo'llari orqali tushishida ham kasallanish sodir bo'lishi mumkin. Virus faqat hayvondan insonga yoki hayvondan va hayvonga yuqishi mumkin. Uning insondan inosnga yuqishi ehtimoli juda kam bo'lsa-da, tarixda bir necha shunday holatlar qayd etilgan.

Kishi infeksiyalangan bo'lsa, virus miyaga asab tolalari orqali tarqaladi. Virus miyada tez va jadal ko'paya boshlaydi. Bu faoliyat miya va orqa miyaning kuchli yallig'lanishiga olib keladi va bemorning ahvoli tezda yomonlashib, asfiksiya va yurak to'xtashi natijasida nobud bo'ladi. Jarohat bosh yoki bo'yin sohasida bo'lsa, miya va orqa miya shikastlanishi tezroq boshlanadi. Agar jarohat bo'yinda bo'lsa, iloji boricha tezroq tibbiy yordam chaqirish kerak.

Hayvonlar quturishining asosiy belgisi — uning xulqi o'zgarishi hisoblanadi: yaxshi uy hayvoni tajovuzkor, yovvoyi va tishlashga shay bo'lib qoladi.

Yovvoyi hayvonlar ham, uy hayvonlari ham quturish virusini tarqatishi mumkin. Kasallikning asosiy sababchilari qatoriga quyidagi hayvonlar kiradi:

- Itlar;
- Ko'rshapalaklar;
- Mushuklar;
- Sigirlar;
- Echki;
- Otlar;
- Quyonlar;

- Qunduzlar;
- Bo'ri;
- Chiyabo'ri;
- Maymun;
- Skunks.

Aksariyat odamlar uchun quturish bilan kasallanish xavfi nisbatan past. Shu bilan birga, infeksiya xavfi yuqori bo'lgan bir guruh odamlar mavjud. Bunga quyidagi toifa kishilar kiradi:

- Ko'rshapalaklar ko'p yashaydigan hududda yashash;
- Rivojlanayotgan mamlakatlarga sayohat;
- Qishloq joylarida yashovchi yovvoyi hayvonlar bilan ko'proq ta'sir ko'rsatadigan va emlashlar va immunoglobulin bilan profilaktik davolanishga ega bo'lmagan joylarda yashash;
- Tez-tez tog'larga dam olishga borish va yovvoyi hayvonlar bilan aloqa qilish;
- 15 yoshgacha bo'lish (quturish bu yosh guruhida keng tarqalgan).

Itlar dunyodagi ko'plab quturish holatlari uchun javobgar bo'lishiga qaramasdan, janubiy va shimoliy Amerikada quturishning asosiy tashuvchisi ko'rshapalak hisoblanadi va aynan shu hayvon aksariyat o'limlarga sabab bo'ladi.

Quturish infeksiyasini erta bosqichlarda aniqlash usullari hozircha mavjud emas.

Simptomlar boshlanganidan keyin shifokorga insonning tibbiy holatini aniqlashga qon tahlili yoki to'qima analizi yordam beradi. Agar kishi yirtqich hayvon tomonidan tishlangan bo'lsa, shifokorlar odatda alomatlar paydo bo'lishidan oldin infeksiyani to'xtatish uchun profilaktik vaktsinatsiyani belgilaydilar.

Odatda laboratoriya diagnostikasi amalga oshirilmaydi, ammo ko'zning yuzasidan quturish virusi antigenini aniqlab olish usuli mavjud.

2005-yilgacha kasallikning klinik belgilari namoyon bo'la boshlanganda quturishni davolashning samarali usullari fanga ma'lum emas edi. Ko'pincha azobli holatni yengillashtirish uchun simptomatik vositalar bilan cheklanishga to'g'ri kelardi.

Harakat qo'zg'aluvchanligi tinchlantiruvchi (sedativ) vositalar bilan bostirilardi, tutqanoqlar esa kuraresimon preparatlar bilan. Nafas buzilishlari esa traxeostomiya va bemorni sun'iy nafas apparatiga ulash bilan kompensatsiyalanardi.

Hozirgi kunda virusi yuqganidan keyin, insonga kasallanishni oldini olish uchun bir qator inyeksiyalar qilinadi. Virus bilan kurashish uchun quturishga qarshi immunoglobulin beriladi. U quturishga qarshi antitanalarni darhol ishlab chiqilishiga imkon beradi va virusning kirib borishini oldini oladi. Shundan so'ng quturishga qarshi emlashni olish bu kasallikning oldini olishning kalitidir.

Vaktsinalar 14 kun davomida beshta inyeksiya ketma-ketligida beriladi.

Hayvonlarni nazorat qilish xizmati kishini tishlagan hayvonni tekshirish uchun uni izlab topishga harakat qiladi. Hayvon quturmagan bo'lsa, kishi inektsiyalar olmasligi mumkin. Biroq, hayvon topilmasa, eng xavfsiz harakat chorasi — bu davolash usullarini qo'llashdir.

Quturishga qarshi vakcina qancha barvaqt olinsa, kasallikning oldini olish ehtimoli shuncha yuqori bo'ladi. Shifokorlar jarohatni sovun va suv yoki yod bilan kamida 15 daqiqa davomida yuvish orqali davolashadi. Keyin immunoglobulin yuboriladi va

quturishga qarshi emlash boshlanadi. Ushbu protokol «postkontakt profilaktika» deb nomlanadi.

Quturishga qarshi emlash va immunoglobulin juda kamdan-kam holatlarda ba'zi nojo'ya ta'sirlarga sabab bo'lishi mumkin, jumladan:

- Inyektsiya joyida og'riq, shishish yoki qichishish;
- Bosh og'rig'i;
- Ko'ngil aynishi;
- Qorindagi og'riq;
- Mushaklardagi og'riq;
- Bosh aylanishi.

Quturishni oldini olish mumkin. Quturish bilan kasallanishdan qochish uchun bir necha oddiy tavsiyalar mavjud:

1. Rivojlanayotgan mamlakatlarga sayohat qilishdan, hayvonlar bilan yaqin aloqada ishlashdan yoki patogen virusni o'rganish bilan shug'ullanadigan laboratoriyada ishlashdan oldin quturishga qarshi emlashni qabul qilish.
2. Uy hayvonlarini emlatish.
3. Yovvoyi itlar haqida hayvonlarni nazorat qilish xizmatiga xabar berish.
4. Yirtqich hayvonlar bilan aloqa qilishdan saqlanish.
5. Uy yaqiniga va uyga ko'rshapalaklar kirishiga yo'l qo'ymaslik.
Butunjahon uturishga qarshi kurash kuni (*World Rabies Day*) har yili 28-sentyabr kuni nishonlanadi. BMT`ning xalqaro kunlari ro'yxatiga kiritiladi. Ushbu sananing tanlanishi Lui Pasterning o'limi kuni bilan bog'liq.

Foydalanilgan adabiyotlar

1. <https://uz.wikipedia.org/wiki/Quturish>
2. <http://www.sanepid.uz/oz/news/2019/12/18/quturish-bedavo-dard>
<https://mymedic.uz/kasalliklar/virusli/quturish/>

ФИО автора: *Сатимова Раънохон Хабибуллаевна,*

Преподаватель родного языка и литературы Академического лицея
Андижанского государственного медицинского института

Название публикации: «МАХМУДА АЛЬ-КАШГАРИ — УЧЕНЫЙ-
ЭНЦИКЛОПЕДИСТ»

Аннотация: Махмуд Кашгари жил и творил в XI веке во времена тюркских Караханидов. Эпоха Караханидов, просуществовавшая около 400 лет, стала важной вехой в жизни Центральной Азии и соседних народов. В X веке в государстве Караханидов, благодаря развитию и росту национального сознания народа, процветали наука и литература. На территории жили и творили известные ученые того времени - Хорезми, Ходжанди, Юсуф Хос Ходжиб, Фараби, Ибн Сина, Беруни. Появление таких мудрых, талантливых и высокодуховных ученых свидетельствует о том, что эпоха Возрождения в Центральной Азии началась на несколько веков раньше, чем эпоха европейского Возрождения.

Ключевые слова: Махмуд Кашгари, центрально азиатский Ренессанс, европейский Ренессанс, литература, политика, поэзия, «Девони лугатит Турк».

Abstract: Mahmud Kashgari lived and worked in the XI century during the time of the Turkic Karakhanids. The Karakhanid era, which lasted about 400 years, was an important milestone in the life of Central Asia and neighboring peoples. In the X century, science and literature flourished in the Karakhanid state, thanks to the development and growth of the national consciousness of the people. Famous scientists of that time lived and worked on the territory - Khorezmi, Khojandi, Yusuf Khos Khodjib, Farabi, Ibn Sina, Beruni. The emergence of such wise, talented and highly spiritual scientists indicates that the Renaissance in Central Asia began several centuries earlier than the era of the European Renaissance.

Keywords: Mahmud al-Kashgari, the Central Asian Renaissance, the European Renaissance, literature, politics, poetry, «Devoni lugatit Turk».

Кашгар, Хотан, Боласогун, Ташкент, Бухара, Самарканд, Ургенч, Термез, Марван, превратившись в невероятно богатые города, начали расширяться, что свидетельствовало о начале Ренессанса в Центральной Азии. Столица Караханидов-Кашгар-по своей высокой культуре занимала ведущее место во всей Центральной Азии. Он был известен всему миру своими учебными заведениями, уникальными архитектурными комплексами, караван-сараями. Главный перекресток международных торговых путей (Великий Шелковый путь) находился на территории Караханидов. Караваны и послы, следовавшие с востока на Запад и с запада на Восток, проходили через Кашгар, Хотан, Боласогун, Ташкент, Бухару, Самарканд, Ургенч, Термез, новый международный торговый путь с древних времен находился под контролем тюркских народов. Взаимные торговые отношения, наряду с развитием ремесел, оказывали положительное влияние на культурные обмены.

В течение четырех веков существования государства Караханидов народы Центральной Азии жили относительно мирно и комфортно. В результате этого сложилась стабильная ситуация, появились возможности для развития науки и культуры. В результате плодотворно работали философы, историки, астрономы, поэты. Тюркские ученые прекрасно владели арабским и персидским языками и, следовательно, произведениями западных творцов, переведенными с греческого на арабский, и использовали их для создания тюркской исламской культуры. О высоком уровне культуры эпохи Караханидов свидетельствуют философско - дидактический эпос Юсуфа Хоса Хаджиба "Кутадгу билиг" ("знание, направляющее к счастью»), который можно сравнить с эпосом великого Фирдоуси «Шохнома», и произведение Махмуда Кашгари «Девони лугатит Турк». Работа великого ученого-лингвиста Махмуда Кашгари «Девони лугатит Турк» является уникальным шедевром эпохи Караханидов. Он входит в число бессмертных и включает в себя знания языка, литературы, медицины, истории, географии, этнографии, ремесел и астрономии того времени.

Сведения по географии в «Девони лугатит Турк» имеют исключительное значение. Причина в том, что в своем труде он привел описание территорий, на которых располагались тюркские народы, а сам автор считается автором древнейшей в мире тюркской карты. Эта карта-самая древняя и значимая карта Азии одиннадцатого века, на которой в геометрически точных формах изображены горы, озера и реки, отмечены важнейшие города и племена. Вы знаете, что представления о том, что Земля круглая, возникли давно. Махмуд Кашгари разработал идеи по этому вопросу на научной основе. Созданная им карта, подтверждающая округлость Земли, считается необычайно ценной для своего времени. Хотя в Европе только в XVI веке Коперник (1473-1543) доказал, что Махмуд Кашгари был прав - Земля круглая, вращается вокруг своей оси. Махмуд Кашгари был внуком правителя государства Караханидов Юсупа Кадирхана. Сообщение об этом можно найти в «Девони лугатит Турк». Во времена Караханидов литература на тюркском языке быстро развивалась. Махмуд Кашгари, исследователь тюркских языков, заложил основу для развития классической тюркской литературы и поэзии, устного народного творчества, разработал литературный язык тюркских народов, придал ему полировку. В результате сформировались основные жанры тюркской поэзии, родилась система истёр и речевых средств с развитой поэтической лексикой.

Недаром Махмуд Кашгари считается основоположником социальной лингвистики тюркского языка во всем мире. Что еще более важно, в произведении «Девони лугатит Турк» собраны мысли и идеи, вдохновившие передовых людей того времени и отражающие коренные интересы тюркских народов, определены пути дальнейшей социализации личности и общества. Глубоко выражены идеи о многоуровневой философско-нравственной проблематике, а, следовательно, о соотношении богатства и знания. Другими словами, взгляды раннесредневекового ученого и социального философа были погружены в размышления о Вселенной, судьбах людей, человеке, культуре, социальной справедливости.

Знания и богатство словно не цветут, как розы и нарциссы, если стоят рядом.

У кого богатство - бисер, у того нет знаний, у кого знание-нет богатства счет.

Эта проблема, упомянутая в древнетюркской поэзии-понятие о противопоставлении знания и богатства, - была актуальна для того времени. Этот материковый город встречается в наследии многих средневековых поэтов, ученых, мыслителей. В настоящее время он занимает особое место в творчестве основоположника тюркского языка и литературы - Махмуда Кашгари. Махмуд Кашгари изображает действительность живыми красками, призывает жить продуктивно, быть честным, приобретать знания, наслаждаться всеми радостями. «Девони лугатит Турк» имеет чрезвычайно высокую историческую и художественную ценность, в то же время она оказала сильное влияние на социально-духовную жизнь тюркских народов и тюркского мира в целом. О жизни Махмуда Кашгари сохранилось крайне мало сведений в исторических и историка - литературных источниках. Известно, что он родился в начале 1008 года в селе опал близ города Кашгар. Он умер в 1105 году в возрасте 97 лет и был похоронен в опале. Мавзолей носит имя святого учителя, которого посещают бесчисленные паломники и поклоняются перед мыслителем.

Махмуд Кашгари учился в медресе Сонгра, известном на весь Восток, и окончил его около 1055 года. Сунра продолжил учебу в Бухаре и Нишапуре. За время учебы он освоил философию, логику, литературу, юриспруденцию, историю, богословие, математику, астрономию, медицину. Помимо тюркского, он в совершенстве владел арабским и персидским языками, знал их грамматику и стал настоящим знатоком Корана. Для создания произведения «Девони лугатит Турк» Махмуд Кашгари объездил многие города и деревни, населенные тюркскими племенами. За 14 лет своего путешествия (примерно с 1057 по 1071 год) он собрал обширный исторический материал. Великий ученый сгруппировал в своей книге более 6800 тюркских слов (110 названий территорий, озер и рек, 40 названий племен и племен), сделал комментарии на тюркском

языке. В книгу вошли 242 стихотворения, 262 пословицы и поговорки. Удивительно, но 875 употребляемых им слов, 60 пословиц и поговорок вошли в наш современный тюркский язык без каких-либо изменений. Эта работа является первым филологическим исследованием и первым сравнительным словарем, в котором представлена этимология тюркских слов. В настоящее время ошибочно считать произведение только словарем, в котором мы наблюдаем множество уникальных сведений, характерных для образцов устного народного творчества народов Средней Азии. В предисловии Махмуд Кашгари пишет: "Я видел, как Фалак создал государство на земле тюрков. Фалак назвал эти народы "тюрками" и поставил их во главе государства. Правители были тюрками, и власть находилась в их руках, они управляли народом. Народ поддерживал справедливые дела своих правителей, боролся с ними бок о бок, а тюркам удавалось избегать злых поступков. Чтобы избежать турок, каждый разумный человек стремился следовать за ними. Турки должны говорить на своем языке, чтобы получить поддержку". Эти мысли были высказаны в отношении государства Караханидов, основанного в одиннадцатом веке. Действительно, «Девони лугатит Турк» - это комическая работа. Он еще больше обогатил и поднял тюркскую исламскую культуру на более высокий уровень. Призывая к соблюдению закона и порядка, Махмуд Кашгари учил ценить жизнь как бесценное благо, снова и снова прославляя науку. Одним словом, «Девони лугатит Турк» со всеми его духовно-художественными особенностями превратился в уникальный памятник, эпос об истории тюркских народов. Основная идея произведения сосредоточена на одной философской мысли. Ученый подчеркивает важность прославления Родины, объединения тюркских народов, установления принципов социальной справедливости. Работа «Девони лугатит Турк», состоящая из 700 страниц, является огромным вкладом в развитие мировой культуры и науки. Единственный и самый старый экземпляр рукописи датируется 1226 годом и хранится в Национальной библиотеке Турции. Махмуд Кашгари доказал, что значение тюркского языка не менее важно, чем арабского. Более десяти веков прошло с тех пор, как был создан древний памятник языка и

литературы - «Девони лугатит Турк». Он до сих пор является уникальным источником по изучению истории тюркских народов. Имя великого ученого, тюркского лексикографа, грамматиста и диалектолога Махмуда Кашгари ценно для всех, кто интересуется историей тюркских народов. Мы видим, что Махмуд Кашгари был человеком с комическими знаниями и талантом, которые превзошли его время, он создал уникальный словарь, который не имеет аналогов в мире. Современную тюркологию трудно представить без этой работы. Его особенность объясняется тем, что он является первым историко-сравнительным исследованием. Мировые читатели до сих пор с большим интересом относятся к этому произведению. Его полный перевод был сделан в Турции. В настоящее время произведение переведено на английский, немецкий, французский, Уйгурский, казахский, азербайджанский, туркменский, узбекский и русский языки. Большая часть его материалов была использована в словаре древнетюркских языков, изданном в Германии. Большую популярность приобрел изданный в прошлом веке труд "древнетюркский словарь", основой для которого послужил труд «Девони лугатит Турк».

В Узбекистане тщательно изучается творческое наследие Махмуда Кашгари. В рукописном фонде Института востоковедения Академии Наук Республики Узбекистан хранятся рукописи, относящиеся к творчеству Махмуда Кашгари. Махмуд Кашгари почитается как великий учитель, поэт, ученый, мыслитель. Юбилей был отмечен в Германии и Франции, Турции, Казахстане, Узбекистане, Киргизии, Туркмении, Синьцзян-Уйгурском автономном районе КНР, где сложились традиции тюркологических исследований. Он великий ученый тюркского мира, который, хотя и прошел тысячу лет, все еще живет рядом с нами. Неслучайно в 2011 году международная организация ЮНЕСКО по науке и культуре приняла решение широко отметить 1000-летие Махмуда Кашгари.

Список литературы

1. Махмуд Кошғарий. Девону луғотит турк. III. Таржимон ва нашрга тайёрловчи С. М. Муталлибов. – Т.: ЎзФА нашриёти. 1963.
2. Содиқов Қ.. Девону луғатит турк. Тошкент: 2017.
3. Гафурова Л.Х.. Бытовая лексика современного узбекского языка. – Ташкент: Фан, 1991.
4. Шукурова Г. — Девону луғатит турк // Тил ва адабиёт таълими. – Тошкент, 2004.
5. Шукурова Г. —Девону луғатит турк // Тил ва адабиёт таълими. – Тошкент, 2004. М.Кошғарий. Девону луғотит турк. III. Таржимон ва нашрга тайёрловчи С. М. Муталлибов. – Т.: ЎзФА нашриёти. 1963.

© Р.Х. Сатимова, 2022

ФИО автора: Termiz davlat universiteti Ijtimoiy fanlar fakulteti Amaliy psixologiya yonalishi 2- bosqich 220 -guruh talabasi *Muminova Farangiz*

ФИО научного руководителя: *Mamarajabova Bog'zoda*

Название публикации: «SHAXS NAZARIYALARNING PSIXOLOGIK TAHLILI»

Annotatsiya: shaxs tushunchasiga tarif, shaxsdagi endopsixika endopsixika tushunchasi va shaxs nazariyalariga qisqacha to'xtalib o'tamiz.

Shaxs bu jamiyatda yashovchi faoliyatning biron-bir turi bilan shug'ullanuvchi til orqali munosabatga kirishadigan ongli individ shaxsdir.

Shaxs nazariyalari esa shaxs bo'lib yetishishda qaysi omillar yuqori o'rinda turishi mumkinligi haqidagi fikrlarni ko'rishimiz mumkin.

Kalit so'zlar: shaxs ,individ ,individuallik, inson, biogenetik ,sotsiogenetik, psixogenetik ,id , ego, super ego.

Jamiyatda yashar ekanmiz, biz individ hisoblanamiz. Shaxs bo'lishimizdan avval biz individ bo'lib, jamiyatning barcha talablariga javob bera olganimizdan keyingina shaxs hisoblanamiz. Shaxs tushunchasi keng va ko'p qirralidir. Mehnat qila olish ko'nikmasining mavjudligi insonlar bilan birgalikda faoliyat munosabatni amalga oshirilayotgankishi asta sekin shaxsga aylanib boradi. Shaxs deb muayyan jamiyatda yashovchi faoliyatning biror turi bilan shug'ullanuvchi, kishilar bilan normal til orqali munosabatga kirishuvchi individga aytiladi. Individ sifatida dunyoga kelgan odam ijtimoiy muhit ta'sirida keyinchalik shaxsga aylanadi, shuning uchun bu jarayon ijtimoiy-tarixiy xususiyatga ega. Shaxsning eng muhim xususiyat jihatlaridan biri bu uning individualligidir. Individuallik kishining o'ziga xosligini uning boshqa odamlardan farqini aks ettiruvchi psixologik fazilatlar birikmasidir. Individuallik tarkibiga xarakter, temperament, psixik jarayonlar, holatlar, hodisalar, hukmron xususiyatlar yigindisi, iroda faoliyat motivlari inson maslagi, dunyoqarashi, iqtidori, har xil shakldagi reaksiyalar, qobiliyatlari va shu kabilar kiradi. Individuallik individning boshqalardan farqlaydigan ijtimoiy xususiyatlari va psixikaning o'ziga xosligi hamda uning qaytarilmasligidir. Vigotskiy asarida inson o'z-o'zidan yashab

rivojlanib boradigan alohida o'z-o'zidan mavjud mavjudot emas. Atrofdagi dunyo bilan bog'langan va unga muhtoj. Hozirgi zamon jahon psixologiyasi biologik (tabiiy) va ijtimoiy omillarning voqelikka ta'siri ostida shakllangan inson shaxsda ikkita muhim qismi bo'lganligini tasdiqlovchi nazariya yuksak mavqeini egallab turibdi. Mazkur nazariyaga binoan " ichki psixik " (endopsixika - yunoncha endo - ichki degan ma'noni bildiradi) degan g'oyani surdilar. Endopsixika o'z navbatida shaxsning tasirlanishi xotira, tafakkur ,xayol kabi bilish jarayonlarining irodaviy zo'r berish hislatlarini ixtiyorsiz harakatlarni va shu kabi fazilatlarni aks ettiradi. Endopsixika esa o'z tarkibida shaxs munosabatlarining tizimini va uning qiziqishlari, mayllar,i ideallari ustunlik qiluvchi hukmron hissiyotlarnii egallagan bilimlarni qamrab oladi. Jahon psixologiyasi fanida shaxsning kamoloti uning ruhiy rivojlanishi to'g'risida xilma-xil nazariyalar yaratilgan bo'lib, tadqiqotchilar inson shaxsini o'rganishda turlicha pozitsiyada turadilar va muammo mohiyatini yoritishda o'ziga xos yondashishga egadirlar. Mazkur nazariyalar qatoriga kognitivistik, psixoanalitik, biogenetik, sotsiogenetik, psixogenetik, biogenetik. Biogenetik nazariyaning negizida insonning biologik etilishi bosh omil sifatida qabul qilingan bo'lib, qolgan jarayonlarning taraqqiyoti ixtiyoriy xususiyat kasb etib, ular bilan o'zaro aloqa tan olinadi, xolos. Biogenetik qonunni F. Myuller va E. Gekellar kashf qilishgan. Biogenetik yo'nalish vakillari uchun psixik rivojlanishni belgilovchi biogenetik va ijtimoiy omillar yonma-yon turadi lekin yetakchi rolni biologik ya'ni omillar bajaradi. Biogenetik nazariyaga ko'ra ontogenezda bola o'z psixik taraqqiyotida filogenezni insonning tarixiy rivojlanish bosqichlarini qisqargan holda boshdan kechiradi. Biogenetik nazariyaning qarama-qarshi ko'rinishi bu aksil qutubga joylashgan sotsiogenetik nazariya hisoblanadi. Sotsiogenetik yondashuvga binoan, shaxsda ro'y beradigan o'zgarishlar jamiyatning tuzilishi ijtimoiylashish (sotsializatsiya) usullari uni qurshab turgan odamlar bilan o'zaro munosabati vositalardan kelib chiqqan holda tushuntiriladi. Sotsiogenetik nazariya inson biologik tur sifatida tugilib hayotdagi ijtimoiy shart-sharoitlarning bevosita ta'siri ostida shaxsga aylanadi deb hisoblaydi. Psixologiyada psixogenetik yondashish ham mavjud bo'lib, biogenetik sotsiogenetik omillar ning qiymatini kamsitmaydi, balki psixik jarayonlar taraqqiyotining birinchi darajali ahamiyatga ega deb hisoblaydi. Avstrayalik olim Zegmund Freydning fikricha shaxs rivojlanishining asosiy manbai tugma biologik omillar (instinktlar to'g'rirog'i, umumiy biologik energiya - libido, lotincha libido - joziba istakdir.) Insonning xulq atvori uning jinsiy va tajovuzkor motivlari bilan to'liq belgilanadi. U buni id(bu) deb atalgan.

Id (bu) ongsiz jinsiy tajovuzkor impulslar to'plamidan iborat shaxsning asosiy tuzilishi esa tamoyiliga muvofiq ishlaydi.

Ego (men) psixikaning birinchi navbatda shaxs tomonidan amalga oshiriladigan keng ma'noda real dunyo haqidagi barcha bilimlarimizni ifodalovchi kognitiv va ijro etuvchi funksiyalar yig'indisi idgan xizmat qilishi uchun mo'ljallangan tuzilma bo'lib, vallit tamoyiliga muvofiq ishlaydi va u id va super ego o'rtasidagi o'zaro ta'sir jarayonini tartibga soladi va ular o'rtasidagi tinimsiz kurash maydoni vazifasini bajaradi.

Super ego inson yashaydigan jamiyatning ijtimoiy normalari munosabatlari axloqiy qonuniyatlarini o'z ichiga olgan tuzilmadir.

Shaxs nazariyalari o'rtasidagi bahs-munozaralar uzoq vaqtdan buyon davom etib keladi

Foydalanilgan adabiyotlar

1. F. I. Xaydarov N. I. Xalilova " Umumiy psixologiya " T - 2006
2. L. S. Vigotskiy " Umumiy psixologiya asoslari" 2006
3. E. G'. G'oziyev " Umumiy psixologiya " 2002
4. www. Pedagog.uz

ФИО автора: *Sobirova Gulshana Faxriddinovna*

Termiz shahar 9-umumiy o'rta ta'lim maktabi

Ona tili va adabiyot fani o'qituvchisi

Название публикации: «ERNST BEGMATOV HAYOT YO'LI VA IJODIY FAOLIYATI»

Annatsiya: Mazkur maqola o'zbek tilshunosi Ernst Begmatovning hayot yo'li va ijodiy faoliyati haqida.

Kalit so'zlar: Onomastika, antroponimika, sinonim, toponim, undov so'zlar, fe'l va boshqalar.

Ernst Begmatov taniqli sermahsul tilshunos olim, o'zbek onomastikasining — antroponimikasining asoschisi, filologiya fanlari doktori (1988), professor (1990). Ernst Begmatov 1936 yilda 7-iyunda Namangan viloyatining To'raqo'rg'on tumanida o'qituvchi-ziyolilar oilasida tug'ildi, yoshlik yillari janubiy Qozog'istonda o'tdi. Otasi Azimxon aka o'sha yillarda Toshkent viloyatining Qovunchi, Yangiyo'l, Farg'ona, Namangan viloyatining turli tumanlarida tarix o'qituvchisi, maktab direktori, tuman maorif mudiri lavozimlarida xizmat qiladi. Onasi Tojiniso opa ham maktablarda ona tilidan dars bergan. Urush boshlangach, Begmatovlar oilasi 1941-yilda ota yurt bo'lmish Chimkent viloyati, Turkiston tumaniga, Qarnoq qishlog'iga ko'chib borishdi. Ernst Begmatovning yoshlik yillari mana shu qishloqda o'tdi. Ko'p o'tmay, Azimxon akani urushga chaqirishdi va u 1944-yilda Xar'kov shahri ostonalarida xalok bo'ldi. Otadan ajralgan E.Begmatov urush davrining och-yupunlik, xorlik va xo'rlik, otasizlik armonlarining barcha ko'rgiliklarni boshidan kechirdi. U o'sha davr qishloq bolalari taqdiri va turmush uchun xos bo'lgan og'ir mehnat mashaqqatlarini totib ko'rdi. 1955-yilda Qarnoq qishlog'idagi o'zbek maktabda a'lo baholar bilan bitirdi, O'rta maktabda tahsil ko'rar ekan, u maktabning mo'jazgina kutubxonasidagi o'zbek va qozoq tillaridagi badiiy asarlarni ishtiyoq bilan mutolaa qildi. M.Sholoxovning "Tinch oqar Don", M.Avezovning "Abay" romanlari, Abayning she'rlari bilan qozoq

tilida tanishganini eslaydi. Shu bilan birga, u yoshlik xislari, ehtiroslarining samarasi bo'lmish she'rlar ham mashq qilardi hamda ularni "Gulxan" jurnali, "Lenin uchquni" gazetasiga yo'llardi, ulardan maslahatlar bitilgan xatlar olardi.

Adabiyotga bo'lgan havas uni Samarqand shahri sari undadi va u 1955-1959-yillarda O'zbekiston davlat universitetining filologiya fakultetida o'qidi va mashhur adabiyotshunos va tilshunos Akademiklar V.Abdullayev, B.Valixo'jayev, professorlar U.Tursunov, X.Doniyorov, A.Muxtorov, N.Shukurov, S.Mirzayev, M.Yusupov, T.Mahmudov, H.Sulaymonov va boshqalarning ta'limidan bahramand bo'ldi. Ayniqsa, talantli tilshunos, mohir pedagog Hamid Sulaymonovning ma'ruzalari E.Begmatovda katta taassurot qoldirar edi. Uni o'zbek tili muommolari bilan shug'ullanishga undagan va ilhomlantirgan ustoz ham ushbu murabbiy bo'ldi. Natijada u talabalarning har yili o'tkaziladigan an'anaviy ilmiy konferensiyalarida til lug'aviy boyligining turli masalalariga oid ma'ruzalar qildi. Uning "So'z til birligi sifatida", "Bo'rondan kuchli" romani tilida falsafiy umumlashmalar" mavzuida olib borgan izlanishlari uch marta (1957,1958,1959) Samarqand yviloyati komsomol qo'mitasining Faxriy yorliqlari bilan taqdirlandi. 1958- yilda esa O'rta Osiyo va Qozog'iston Respublikalari yosh tadqiqotchilarining Toshkent o'tgan ilmiy anjumanida ma'ruza bilan qatnashdi. Yosh tadqiqotchining "Hozirgi o'zbek tilida leksik sinonimlar" nomli birinchi maqolasi bosildi.

E.Begmatov 1959-yilda universitetni a'lo baholar bilan tugatdi va Samarqand viloyatining Poyarik tumanidagi 53-sonli maktabda til va adabiyotdan dars beradi. Toshkentga kelib "O'rta va oliy maktab" (hozirgi "O'qituvchi") nashriyatida ishladi.

U 1961-yilda O'zFA Til va adabiyot institutining hozirgi o'zbek tili bo'limiga kichik ilmiy lavozimiga qabul qilindi va o'shandan beri ushbu institutda kichik ilmiy xodim (1967-1967), katta ilmiy xodim (1967-1974), bo'lim mudiri (1975-1986), yetakchi ilmiy xodim (1986-1989), bosh ilmiy xodim (1990-1991), direktorning ilmiy ishlar bo'yicha muovini (1991-1996).bo'lim mudiri (1996-yildan) lavozimlarida xizmat qilib kelmoqda.

1964-yilda hozirgi o'zbek tili bo'limi unga katta ishonch bildirdi va ikki jildan iborat "Hozirgi o'zbek adabiy tili" tadqiqotining birinchi jildi uchun "Undov" , "Tasviriy so'zlar" bo'limini yozib berishni topshirdi va yosh tadqiqotchi buning uddasidan chiqa oldi.

E.Begmatov 1962-1965-yillar davomida o'zbek onomastikasi muammolari bilan shug'ullana boshladi, o'zbek ismlari, laqab va taxalluslari, familiya va otanomlarining boy materiallarini sinchkovlik bilan to'pladi mavzuga daxldor bo'lgan ko'pgina lingvistik, tarixiy va etnografik manbalar bilan tanishdi, o'zbek antroponimlarning tarixi, lug'aviy-ma'noviy hamda grammatik xususiyatlarini tadqiq qildi. Ushbu izlanishlar uning 1965-yilda atoqli o'zbek tilshunosi Faxri Kamol rahbarligida himoya qilingan "O'zbek tili antroponimikasi" mavzusidagi nomzodlik dissertatsiyaga asos bo'ldi.

Ushbu ishda o'zbek ismlarining tarixi, etnografik asoslari va quyilish motivlari, ismlar ma'nosi muommolari, ism, laqab, taxallus va familiyalarning o'ziga xos xususiyatlari, ularning nominativ va funksional farqlari, so'z va antroponimlar munosabati, antroponimik yasalmalar hamda antroponimik tizimning orginal modellari chuqur tahlil qilingan bo'lib, o'zbek onomastikasi sohasini ilmiy asoslangan, atoqli otlar tizimini tadqiq qilishning nazariy aspektlari va usullarini ko'rsatib bergan ilk tadqiqotdir. Shu sababli E.Begmatov haqli ravishda o'zbek onomastikasi sohasining ilmiy asoschisi deb tan olinadi.

E.Begmatovning o'zbek antroponimlarining lisoniy xususiyatlariga oid dastlabki maqolalari antroponimika sohasining nazariy muommolariga bag'ishlandi. U tilshunoslikda keng tarqalgan "atoqli otlar ma'noga ega emas, ular shartli belgi" deyilgan fikrga qo'shilmadi va atoqli otlar ham ma'lum ma'noga ega ekanini isbotlashga urindi. Shuningdek, u antroponimik tizimning o'ziga xos lug'aviy birliklari mavjudligini asosladi va ularni "antropoleksemalar" deb atadi, ularni esa onomastik so'z yasashning o'ziga xos yasalmalari yuzaga keltirishini isbotlashga harakat qildi. Uning tilga olingan ikkita maqolasi "O'zbek

tili va adabiyoti” jurnalining eng yaxshi maqolalar uchun belgilangan mukofotga sazovor bo’ldi.

E.Begmatovning atoqli otlarni tadqiq qilishga bag’ishlab keyingi yillarda yozgan barcha maqolalarida ham ma’lum bir munozarali muommo yuzasidan fikr yuritilganini va uning ilmiy yechimini aniqlashga harakat qilinganini ko’ramiz. Uning ”O’zbek antroponimiyasining leksik-semantik xususiyatlari” (1965),”Atoqli otlarni o’rganishga doir masalalar” (1966, hamkorlikda), ”Qadimiy davrlar darakchisi” (1967), ”Toponimiyada o’z va o’zlashma qatlam masalasi”(1981),, ”Fe’l antroponimalari”(1984), ”Toponimalarning tasnifiga doir”(1985), ”O’zbekiston toponimikasi”(1985), ”O’zbek etnoantroponimlari” (1986),”O’zbek antroponimiyasi” (ahvoli va muommalari, 1987) kabi maqolalari fikrimizning dalili bo’la oladi.

Foydalanilgan adabiyotlar ro’yhati:

1. Бегматов Э. Антропонимика узбекского языка: Автореф. дисс. ... канд. филол. наук. – Ташкент, 1965.
2. Бегматов Э. “Антропонимияни тадқиқ қилишнинг социолінгвистик аспекти”. Ўзбек тили ва адабиёти. 2011. 4 сон.
3. Бегматов Э. Антропонимлар-антропоцентриқ тадқиқ объекти. Ўзбек тили ва адабиёти. 2013. 3 сон
4. Бегматов Э. Улуқов Н. Ўзбек ономастикаси (библиографик кўрсаткич). 2008.

ФИО автора: *Turdaliyeva Surayyo Mamadali qizi*

Termiz davlat universiteti Ijtimoiy fanlar fakulteti Boshlang'ich ta'lim yo'nalishi
2-kurs 320-guruh talabasi.

Название публикации: «SHARQ MUTAFAKKIRLARINING QARASHLARIDA
KOMIL INSON TARBIYASI»

Annontatsiya: *Ushbu maqolada sharq mutafakkirlarining qarashlarida komil inson tarbiyasi haqida fikr yuritilgan.*

Kalit so'zlar: *Tarbiya, najot, jamiyat, shaxs, qahramon, ijodkor.*

"Tarbiya bizlar uchun yo hayot-yo mamot, yo najot-yo halokat, yo saodat-yo falokat masalasidir "(A.Avloniy) Komil inson tarbiyasi hamma davrlarda muhim ijtimoiy vazifa hisoblanib, yaxshi tarbiya ko'rgan insonga jamiyat boyligi deb qaralgan. Inson ziynati u egallagan bilimlari bilan o'lchangan. Islom dini ta'limotida bilimi insonlar yetuk deb sanalsa, mutafakkirlarimiz qarashlarida komil inson bo'lish uchun ko'pgina xususiyatlarni egallash lozimligi o'z aksini topganligini ko'rish mumkin. Alisher Navoiy asarlarida komil inson muammosi markaziy o'rinni egallaydi va o'z orzusidagi yetuk shaxsni asarlarining qahramonlari timsolida gavdalantirishga urinadi. U komil inson aqlli, ahloqli, bilimli, ijodkor, qobilyatli, dono, kamtar, insonparvar, saxovatli, sabr-qanoatli, adolatli, muruvvatli, sog'lom, jismonan baquvvat, mard va jasur bo'lishi lozimligini ta'kidlaydi.

Navoiy o'zining "Farhod va Shirin" dostonining bosh qahramoni Farhodning komil inson ekanligi haqida yoritib o'tgan. Komil inson deganda biz avvalo, ongi yuksak mustaqil fikrlay oladigan, xulq -atvori bilan o'zgalarga ibrat bo'ladigan bilimli, ma'rifatli kishilarni tushinamiz. Shu tariqa o'tmishda komil insonning o'ziga xos axloq kodeksi ishlab chiqilgan bolib, bu sifatlarga ega bolish har bir odamning orzuarmoni deb qaralgan. Komil inson haqidagi g'oyalar katta ijtimoiy -axloqiy, ma'naviy ahamiyatga ega. Komil inson iymon va e'tiqodlilik, halollik va poklikning oliy

timsolidir. Biz hammamiz shunga intilib yashamog'imiz lozim. Tasavvufdagi komil inson tushunchasi bilan bizning tushunchalarimiz orasida farq bor, albatta. Hatto ma'rifatli kishini komil inson deya olmyamiz.

Tasavvuf ta'limoti boyicha komil inson allaqanday ideal, ollohga yaqin bir vujud. Komil inson sifatlariga ta'rif beradigan bolsak, ular tasavvufda o'zgacha, dinda boshqacha, ilm ahlida o'zgacha ekanligini kuzatamiz. Shariat ahli ta'rifida komil inson - mo'min, qobil, chin musulmon kishi. Unda besh vaqt nomozini kanda qilmaydigan, ro'za tutadigan, hajga boradigan, zakot beradigan va boshqa sunnat talablarini ado etadigan odam komil inson deyiladi. Beruniy bilan Farobiyga diqqat qiladigan bolsak, ularda komil inson ta'rifi boshqachadir. Forobiyning "Fozil odamlar shahri" kitobini o'qisangiz komillik, aqllilik bilan o'lchangannini bilasiz.

Agar odam aqlli bolsa unda adolat tuyg'usi jo'sh urib turgan bo'lsa, fozillar suhbatidabn bahra olgan bo'lsa, o'sha komil odam, deyliadi bu kitobda. Biroq, tasavvuf ahli fikricha, komil inson bo'lish uchun bularni o'zigina yetarli emas. Inson komillik darajasiga yetishishi uchun fozillik, aqllilik, odillik, shariat amallarini bekamu ko'st bajarishdan tashqari karomatli avliyo ham bo'lishi zarur. Komil inson valilik xislatiga ham ega bo'ishi, ya'ni u o'zgalarga g'aybda mujda, xabar berib turishi kerak. Komil barkamol insonni tarbiyalsh, voyaga yetkazish haqida musulmon sharqi axloqi tarixida inson hayoti uchun dasturulamal, qo'llanma vazifasini o'tagan ko'p pandnomalar, xalq kitoblari yaratilgan.

Bu o'rinda Prezidentimizning quyidagi fikrini eslash o'rinli: "...bizning ulug' ajdodlarimiz o'z davrida komil inson haqida butun bir axloqiy mezonlar majmuini, zamonaviy tilda aytganda, sharqona axloq kodeksini ishlab chiqqanliklarini eslashimiz kerak, deb bilaman". Komil inson fazilatlarini o'zini ifoda etgan asarlar sirasiga quyidagilarni kiritish mumkin: Kaykovusning "Qobusnoma", Sadiyning "Guliston", "Bo'ston", Amir Temurning "Temur tuzuklari", Abdurahmon Jomiyning "Bahoriston", Alisher Navoiyning "Mahbub ul-qulub", Husayn Voiz Koshiyning "Axloqiy muxsiniy" va boshqalar. Bu asarlarning ko'pchiligida odil shoh va adolat, halollik va soflik, poklik, to'g'rilik, insonparvarlik, ma'rifatli bo'lish kabi insonning

sharqona fazilatlarini berilgan. Navoiyning “Noqis uldirkim ,o’zini komil degay , Komil ulkim, nuqsin isbot aylagay.Ya’ni ,kim o’zini komil,mukammal desa, aslida u nomukammal nodondir. Buyuklik oddiylikda bo’lgani kabi ,komillik ham ,avvalo insonning kamtarlik,mehnatsevarlik, vatanparvarlik, mehr-oqibatlilik singari oddiy va kundalik fazilatlaridadir.

Axloqiy tarbiya komil inson tarbiyasida yetakchi bo’g’in ,insoniy sifatlarni yaratuvchi ,shakllantiruvchi ,mukammalikka erishtiruvchi vosita hisoblanadi. Imom al- Buxoriy “Axloqning yaxshi bo’lishi ,taomning pokizaligi ,rostlik va omonatga xyonat qilmaslik -mana shu to’rt xislatni Alloh taolo senga bergan bo’lsa ,dunyoviy ishlardan chetda qolgan bo’lsang ham, zarari yo’qdir” ,degan edi. Tasavvuf -islomda insonni ruhiy va axloqiy jihatdan komillik sari yo’llovchi ta’limot .Tasavvuf islom shariati talablarini ham ixlos bilan bajargan holda zuxd ,taqvo,kamtarlik kabi olijanob fazilatlarini o’zida mujassam etib, nafsni poklash yo’li bilan komil inson darajasiga erishishga harakat qilishdan iborat. Tasavvuf tariqatlarini insoniyat ma’naviyatini yuksaltirishga qo’shib kelayotgan benazir hissasi butun dunyo xalqi tomonidan e’tirof etilsada ,ba’zan islom olamida tasavvufga salbiy nazar bilan qarash, uning tariqatlari, mashoyixlari va karomatlarini inkor etish ko’zga tashlanadi. Tasavvuf tadrijiy taraqqiyotga ega bir ta’limot bo’lib, islom olamida VIII asrning o’rtalarida paydo bo’lgan.

Dastlab tasavvuf zohidlik harakati ko’rinishida kurtak yoyadi. Xo’sh tasavvuf so’zi qanday paydo bo’lgan? Tasavvuf atamasining etimologiyasi borasida bir necha qarashlar mavjud bo’lib, ularning aksariyatida mazkur atamaning “Jun so’zidan kelib chiqqani qayd etiladi” chunki so’fiylar tanlarini riyozatda chiniqtirish hamda dunyoning moddiy boyliklaridan yuz o’giranliklarining isboti sifatida qattiq jundan to’qilgan libos kiyib yurganlar. Tasavvuf ta’limoti musulmon halqlari hayotida muhim o’rin egallagan. Musulmon olamida o’ziga hos mavqeyida erishgan sayin tasavvufning badiiy ijoddan o’rin egallashi ham kuchayib borgan. Tasavvuf nafsni tarbiyalashdir: sog’lom iroda, go’zal hulq, solih amallar. “Tasavvufning g’oyasi janobi Haqning roziligiga erishmoq uchun nafsni poklab, go’zal ahloq egasi bo’lishga intilmoq, yani

Allox va rasulining hulqi bilan ahloqlanishidir.” “Tasavvuf insonning kamolga haqqa yetishish yo`llari, usullari majmuasidir. Uni poklanish maktabi ham deyish mumkun.” tasavvufning bosh maqsadi bandani alloh roziligiga erishtirish, nafsni jilovlash, shariyat qoidalariga amal qilish, alloh va payg`ambar S.A.V hulqi bilan ahloqlashtirish demakdir. Tasavvuf ta`limotining asil mohiyati insonni poklashga qaratilgan bo`lib, inson o`zligini anglash oraqli haqni taniydi, nafsini sa`yi harakat qilish, riyozat chekish orqali jilovlaydi, tabiat bularning hammasiga pir rahnomoligida erishiladi, murid shariyat qonun qoidalariga amal qilish bilan cheklanmay, so`ngra tariqat, ma`rifat va haqiqat bosqichiga ko`tariladi.

FOYDALANILGAN ADABIYOTLAR RO'YXATI:

- 1 fayllar.org
- 2 hozir.org
- 3 znanio.ru

ФИО автора: Sirdaryo viloyati Mirzaobod tumani

Guliston davlat universiteti lingvistika yoʻnalishi 2-kurs magistranti

Xalikova Nargiza Mavlonovna

Название публикации: «TILSHUNOSLIKNING AMALIY VA NAZARIY TURLARI»

Anotatsiya: Ushbu maqolada tilshunoslik hamda uning amaliy va nazariy turlari, tildan foydalanish haqidagi amaliy masalalar haqida maʼlumotlar berilgan.

Kalit soʻzlar: Tilshunoslik, lingvistika, til, morfologiya, fonetika, leksikografiya, leksikologiya.

Tilshunoslik yoki lingvistika tillarni oʻrganuvchi fandır. Tilshunoslikning amaliy va nazariy turlari mavjud boʻlib, nazariy tilshunoslik tilning strukturasi (grammatikasi) va uning maʼnosi (semantikasini) oʻrganadi. Grammatika — morfologiya (soʻzlarning tuzilishi va oʻzgarishi), sintaksis (soʻzlarning iboralarga va gaplarga biriktrilish qoidalari) va fonologiya (tilni abstrakt tovushlar yordamida oʻrganish) fanlarini qamrab oladi. Amaliy tilshunoslik, asosan, tilshunoslikda oʻrganilgan nazariy bilimlarni amaliyotda qoʻllash bilan shugʻullanadi. Amaliy tilshunoslik tarkibiga xorijiy tillarni oʻrganish va oʻrgatish, tarjima, nutq terapiyasi va nutq patologiyasi kabi fanlar kiradi. Tilshunoslik, lingvistika — til haqidagi, uning ijtimoiy tabiati, vazifasi, ichki tuzilishi, tasnifi, muayyan tillarning amal qilish (faoliyat) qonunlari, tarixiy taraqqiyoti haqidagi fan. Maqsadi, vazifasi va shu kabiga koʻra, Tilshunoslikning bir necha yoʻnalishlari (sohalari) bor: umumiy Tilshunoslik — tilni umuman insonga xos hodisa sifatida oʻrganuvchi, asosiy vazifasi dunyo tillariga xos eng umumiy belgixususiyatlarni aniqlash va yoritish boʻlgan soha, xususiy Tilshunoslik — ayrim bir til belgixususiyatlarini oʻrganuvchi soha; amaliy Tilshunoslik — tildan foydalanish bilan aloqador amaliy masalalarni (eksperimental fonetika, leksikografiya, lingvostatistika, transkripsiya, transliteratsiya va boshqalar) hal qilish metodlarini ishlab chiquvchi yoʻnalish; matematik lingvistika, strukturaviy tilshunoslik, kiyosiy tarixiy tilshunoslik va boshqa Paralingvistika, etnolingvistika, psixolingvistika, sotsiolingvistika kabi sohalar soʻzlovchi (shaxs)ning jamiytdagi faoliyati bilan aloqador til xususiyatlarini oʻrganadi. Mazkur yoʻnalishlardan tashqari Tilshunoslikning har bir tildagi muayyan sathlar va birliklarni oʻrganuvchi koʻplab tarmoq va boʻlimlari bor: semasiologiya til birliklari maʼnolarini oʻrganadi; fonetika va fonologiya tilning tovush qurilishini tekshiradi; leksikologiya va frazeologiya tilning lugʻaviy materialini tadqiq etadi. Soʻz yasalişining tadqiqot obʼyektini soʻzlarning yasaliş usullari va ushbu usullarning mahsuldorligi boʻlsa, grammatika

(morfologiya va sintaksis) soʻz oʻzgarishlarini va soʻzlarning gaplar va soʻz birikmalari sifatida birikishi qonuniyatlarini oʻrganadi. Tilshunoslik ning har bir boʻlimida yanada kichikroq (maydaroq) maxsus boʻlimchalar boʻlishi mumkin. Mac, leksikologiya doirasida onomastika boʻlimchasi boʻlib, u, oʻz navbatida, antroponimika, toponimika va boshqalarga boʻlinadi. Muayyan tilning hududiy farqlanishi (differensiatsiyasi)ni dialektologiya oʻrganadi. Mazkur boʻlimlarning har birida tilning hozirgi ahvoli va uning tarixiy taraqqiyoti tadqiq etiladi (qarang Diaxroniya, Sinxroniya). Jahon tillari, ularning oilalari va guruxlarini oʻrganuvchi Tilshunoslik tarmoqlari: arabistika (arabhunoslik), germanshunoslik, turkiyshunoslik, slavyanshunoslik, finugorshunoslik va boshqa Tillarning oʻzaro taʼsirlashuvi, yordamchi xalkaro tillarni yaratish nazariyasi va amaliyoti, shuningdek, bir tildan ikkinchi tilga tarjima qilish muammolarini interlingvistika va tarjima nazariyasi oʻrganadi. Tilshunoslik fan sifatida ona tili va xorijiy tillarni oʻrganishda, terminologiyani ishlab chiqish va takomillashtirishda, lisoniy matnlarni ilmiy sharhlashda, mashina tarjimasida muhim ahamiyatga ega; mavjud va xayoliy narsalar (moddiylik va gʻoyaviylik)ning oʻzaro aloqadorligi muammolarini hal qilish, ijtimoiy ongini va ijtimoiy mavjudot boʻlmish insonning oʻzini toʻgʻri tushunish uchun nazariy xulosalar chiqarishga imkon berdi. Til va tafakkurning , lisoniy va mantiqiy birlik (kattalik)larning oʻzaro aloqasi muammosi Tilshunoslik va falsafa tomonidan baravar, bir vaqtning oʻzida oʻrganiladi. Asosiy lingvistik metodlar sifatida tavsifiy (qiyosiy, konfrontativ, kontrastiv, tipologik), tarixiy (qiyosiytarixiy, komparativ) va normativstilistik (meʼyoriyuslubiy) metodlarni koʻrsatish mumkin. Tilshunoslikda yana maxsus tadqiqot usullari — lisoniy hodisalarni kuzatish, lisoniy eksperiment, lingvistik modellashtirish, lingvistik talqin usullari ham mavjud. Tilshunoslik falsafa va filol. fanlari tutashgan chegarada paydo boʻlgan. Tilshunoslik muammolarini oʻrganish dastlab qad. Hindistondan boshlangan. Kds. xind Tilshunoslik mil. av. 6-asrdan oldin yaratilgan vedalarni til nuqtai nazaridan sharxlash natijasida vujudga keladi va mil. av. 5 —4-asrlarda yashagan Panining grammatikasi tufayli yuksaklikka kutarildi. Bu asar nazmda yozilgan 3996 ta qoidadan iborat boʻlib, unda sanskrit fonetikasi va grammatikasi tavsif etilgan. Yunonistonda til mantiqqa bogʻliq holda, shuningdek, uning grammatik qurilishi nuqtai nazaridan oʻrganilgan (Geraklit va Demokritning qarashlari, Platon va Aristotelning asarlari, Frakiyalik Dionisiyning "Grammatika"si va boshqalar). Soʻzlarni turkumlarga ajratish Aristoteldan boshlangan (mil. av. 4-asr). Qad. yunon Tilshunoslikning kamoloti Iskandariyadagi, qisman Pergan (Kichik Osiyo)dagi yunon tilshunoslarining faoliyati bilan bogʻliq. Iskandariya grammatika maktabi (mil. av. 3—2-asrlar) vakillari tomonidan yunon tili grammatikasi yozildi. Yunon Tilshunoslik asosida lotin Tilshunoslik vujudga keldi (M. T. Varron, E. Donat, Prissian va boshqalarning asarlari). Keyinchalik arab (Bagʻdod, Kufa. Basradagi grammatika maktablari), kdd. yahudiy, oromiy (Andalusiya filologlarining 9— 12-asrlardagi asarlari) va turkiy

(Koshg'ariy va Zamaxshariy asarlari) tillari ilmiy tavsif manbai bo'ladi. O'rta asrlarda tilshunoslikning rivoji arab, shuningdek, arab tilida ijod etgan arab bo'lmagan filologlar nomi bilan bog'liq. Arab Tilshunoslikning rivojlanishida Abu Rayhon Beruniy, Ibn Sino, Mahmud Koshg'ariy, Zamaxshariy, Javhariy singari o'rtaosiyolik olimlarning xam hissasi katta bo'lgan. Ibn Sino tovushlarni fonema nuqtai nazaridan tekshirgan bo'lsa, Javhariy, Koshg'ariy va Zamaxshariylar leksikologiya va leksikofafiya sohasida jahon tilshunosligiga katta yangiliklar kiritdilar. Maxmud Koshg'ariy va Zamaxshariy o'zlarining "Devonu lug'otitturk", "Muqaddimat uladab" asarlari bilan turkiy lahjalarni hamda boshqaboshqa oilalarga mansub tillarni qiyoslash va chog'ishtirish bilan Tilshunoslikda qiyosiytarixiy metod va tipologiyadan foydalangan dastlabki tilshunoslar sifatida nom qozonganlar. Filologik fanlar Uzoq Sharqda, xususan, Xitoy va Yaponiyada ham rivojlandi. Rossiyada Tilshunoslik 15—16-asr lardan boshlab taraqqiy qildi. M. V. Lomonosovning "Rus fannatikasi" asarida rus adabiy tilining fonetik, morfologik, qisman sintaktik xususiyatlari birinchi marta izchil bayon qilindi. Uyg'onish davrida antik dunyo madaniy merosiga bo'lgan qiziqish klassik filologiyaning rivojlanishiga ham turtki bo'ldi. Shu bilan bir katorda, yangi, zamonaviy yevropa tillarini mantiqiy asosda o'rganish boshlandi. Qiyosiy metodika va tarixiylik tamoyilining qo'llanishi qiyosiytarixiy Tilshunoslikka asos soldiki, bu soha tillarning qarindoshligini o'rganishda, tillarning genealogii: tasnifshsh ishlab chiqishda, qarindosh tillarning , tillar oilalarining , asosan, hindevropa tillari oilasining tarixiy taraqqiyotini o'rganishda, tillarning qad. holatini qayta tiklashda va boshqalarda muvaffaqiyatlarga erishdi. Tilshunoslikda qiyosiytarixiy yo'nalishning rivojlanishiga nemis olimlari F. Bopp, Ya. Grimm, A. F. Pott, A. Shleyxer, A. Dits, daniyalik R. K. Rask, chexiyalik Y. Dobrovskiy, avstriyalik F. Mikloshich, rus olimi A. X. Vostokov va boshqa katta hissa qo'shdilar. Umumiy Tilshunoslik , tilni "faoliyat" va "faoliyat mahsuli" sifatida tushunish, tilning tashqi va ichki shakli haqidagi ta'limot, tillarning tipologii tasnifi va boshqa muammolar nemis olimi V. Gumboldt tomonidan ishlab chiqildi. Uning fikrlari 19—20-asrlar g'arb Tilshunoslikning bir qancha yo'nalishlari rivojiga katta ta'sir ko'rsatdi. Gumboldt Tilshunoslik mantiqiylikdan qutulishi va o'z metodiga ega bo'lishi kerakligini, tilning tizim xususiyatiga egaligini, uning 2 jixdti — tovush va ma'nosi borligini qamda ijtimoiy hodisaligini asosli bayon qildi. 19-asr o'rtalarida A. Shleyxer Tilshunoslikda biologik nazariyalarni qo'llashga urinib ko'rdi. Lingvistik naturalizmni tanqid qilish negizida yosh grammatikachilar (nemis olimlari A. Leskin, K. Brugman, G. Ostxof, B. Delbryuk, G. Paul va boshqalar) maktabi shakllanib, u asosiy e'tiborni jonli tillarni o'rganishga karatdi. Ushbu maktab vakillari qiyosiytarixiy Tilshunoslikning rivojini yangi bosqichga olib chiqdilar. 19-asrda hindevropashunoslikning asosiy tarmoqlari (ellinistikayunonshunoslik, romanistika, germanistika, slavyanshunoslik, keltshunoslik va boshqalar) batamom shakllanib bo'ldi. Hindevropa tillari uchun ishlab chiqilgan qiyosiytarixiy metod

tamoyillari ushbu oilaga kirmaydigan boshqa tillarga ham tatbiq etildi. Shu tarika semitologiya, turkiyshunoslik, finugorshunoslik, afrikashunoslik kabi sohalar shakllanadi. Tilshunoslikning 20-asr boshlaridagi rivojlanishida Ferdinand de Sossyurnnt asarlari, birinchi navbatda, "Umumiy tilshunoslik kursi" (1916) muhim rol o'ynadi. Sossyur tilning belgi nazariyasini yaratdi, sinxroniya va diaxroniya, ichki lingvistika, tashki lingvistika va boshqa muammolarni tadqiq qildi. F. de Sossyur g'oyalari keyinroq paydo bo'lgan lingvistik strukturalizm maktablarida: Praga lingvistik maktabi — funksional tilshunoslik, Kopengagen lingvistik to'garagi (glossematika), Jeneva maktabi, Amerika deskriptiv (tavsifiy) Tilshunoslikda yanada rivojlantiriladi. Struktural oqimlar bilan bir katorda boshqacha yo'nalishlar va qarashlar rivojlana boshladi: psixologik yo'nalish (nemis olimlari X. Shteyntal va V. Vundt asarlari; rus olimi V. V. Potebilanya ham ushbu yo'nalishga qo'shiladi), neyrolingvistika va boshqa Materialistik dunyoqarashning keng yoyilishi bilan eksperimental fonetika va lingvistik geografiya xam rivojlana boshladi. Keyinchalik Tilshunoslikda yangi yo'nalish va bo'limlar: psixolingvistika, sotsiolingvistika, etnolingvistika, semiotik lingvistika, transformatsiyeylingvistika, matn lingvistikasi va boshqa paydo bo'ladi. Hozirgi xorijiy Tilshunoslikda materialistik nazariyalar bilan bir qatorda idealistik tamoyillarga asoslangan nazariyalar ham (mas., lisoniy nisbiylik nazariyasi yoki yangi gumboldtchilik) mavjud. O'zbek Tilshunoslik tarixi Mahmud Koshg'ariy va Zamaxshariylarning izlanishlaridan boshlanib, uzok, tarixiy taraqqiyot yo'lini bosib o'tdi. 15-asrdan 20-asr 20-yillarigacha o'zbek tilini o'rganishning amaliy jihatlariga alohida e'tibor berildi (qarang Leksikografiya, Lug'at), ko'plab ikki tilli (o'zbekchaforscha, o'zbekchaturkcha, o'zbekcharuscha va aksincha tartibda) lug'atlar tuzildi — Tilshunoslikning leksikologiya va leksikofafiya bo'limlari rivojlandi. O'zbek tilini hozirgi ma'noda o'rganish 20-asrning 20-yillaridan boshlangan. Sho'ro davrida olib borilgan til siyosati, rus tilining jamiyatdagi mavqeini haddan ziyod oshirib ko'rsatish oqibatida tilni, til hodisalarini o'rganish, tavsif va tadqiq etishda (ayniqsa, o'zbek tili grammatikasini o'rganishda) muayyan kamchilik va nuqsonlarga yo'l qo'yilgan bo'lsada, o'zbek Tilshunoslik rivojlanib, ma'lum yutuklarga erishdi. O'zbek Xulosa: Tilshunoslik rivojiga Fitrat, K. Ramazon, Otajon Hoshim, S. Ibrohimov, Olim Usmon, 3. Ma'rufov, Faxri Kamol, A. G'ulomov, F. Abdullayev, Sh. Shoabdurag'monov, G'. Abdurahmonov, A. Rustamov, M. Asqarova, X. Doniyorov, Sh. Shukurov, Sh. Rahmatullayev, M. Mirtojdiyev, E. Begmatov kabi olimlarimiz, rus tilshunoslaridan Ye. D. Polivanov, A. K. Borovkov, K. K. Yudaxin, A. N. Kononov, A. M. Shcherbak, V. V. Reshetov va boshqa katta xissa qo'shdilar. O'zbekistonda Tilshunoslik muammolari O'zbekiston FA Alisher Navoiy nomidagi Tip va adabiyot instituti, shuningdek, oliy o'quv yurtlarining tilni o'rgatish bilan bog'liq kafedralari tomonidan o'rganiladi, maxsus "O'zbek tili va adabiyoti" jurnali nashr etiladi. Lingvistika (lotincha: lingua - til) - til haqidagi fan. Qiyosiy tilshunoslik-

tillarning universal xarakterlarini o‘rganish bilan bog‘liq bo‘lgan fandır. Tarixiy tilshunoslik-tillarning paydo bo‘lishi, rivojlanishi va o‘zgarishini o‘rganuvchi fandır.

Foydalangan adabiyotlar:

Nurmonov A., O‘zbek tilshunosligi tarixi, T., 2002.

www.ziyounet.uz

ФИО авторов: Qashqadaryo viloyati Qarshi Muhandislik-Iqtisodiyot Instituti

“Davlat moliyasi va xalqaro moliya” yo’nalishi 2-kurs magistrantlari

Xolov Nizomjon Muxiddinovich,

Anvarova Lobar Sherzod qizi,

O’rayev Ozod Qahhor o’g’li

Название публикации: «MAHALLIY BYUDJETLARNING IJTIMOY SOHA XARAJATLARIDAN OQILONA FOYDALANISHINI TAKOMILLASHTIRISH YO'LLARI»

Anotatsiya: Ushbu maqolada Mahalliy byudjetlarning ijtimoiy soha xarajatlaridan oqilona foydalanishini takomillashtirish yo'llari haqida ma'lumotlar berilgan .

Kalit so'zlar: Mahalliy budjetlar, ijtimoiy ta'minot, soha, jamiyat, parlament, vakolati.

Respublikamizda fuqarolik jamiyati shakllangan bugungi kunda, davlat miqyosida olib borilayotgan kuchli ijtimoiy siyosatning mahalliy byudjetdagi ijrosini samaradorligini o'rgangan holda, hududlarda davlat ijtimoiy siyosatini holati bo'yicha mavjud muammolarni bartaraf etish, ayniqsa, moliyaviy-iqtisodiy inqiroz sharoitida davlat ijtimoiy siyosatini amalga oshirish yuzasidan chora-tadbirlarni amalga oshirish maqsadga muvofiq hisoblanadi. Davlat ijtimoiy siyosatining joylardagi ijrosini ta'minlash xususida Prezidentimiz I.A.Karimovning quyidagi:

“Parlamentimiz va mahalliy vakillik organlari — Kengashlar oldida turgan ikkinchi g'oyat muhim vazifa — bu qabul qilingan qonunlarning ijro etuvchi hokimiyat, ya'ni hukumat tomonidan markazda, hokimliklar tomonidan esa joylarda qanday bajarilayotgani ustidan qat'iy parlament nazoratini, deputatlik nazoratini o'rnatishdan iboratdir⁴²” degan fikrlarini ta'kidlab o'tish maqsadga muvofiqdir. Ijtimoiy islohotlarning hozirgi bosqichida ijtimoiy sohaga ajratilayotgan sarf-xarajatlarning samaradorligini yanada oshirish talab etilmokda. Bunda asosiy e'tibor sotsial infrastrukturaga yo'naltirilayotgan xarajatlardan olingan natijaga qaratilishi lozim. O'zbekiston Respublikasi bozor munosabatlariga o'tgan sari yalpi ichki mahsulotda byudjet xarajatlari kisqarib borishi, shu bilan birga xorijiy investitsiyalarning xissasi oshib borishi lozim. Shuni aloxida aytib o'tish joizki, Respublikamiz Birinchi Prezidenti I.A.Karimov 2012 yil yakunlari va 2013 yilda O'zbekistonni ijtimoi-iqtisodiy rivojlantirishning ustuvor yo'nalishlariga bag'ishlangan O'zbekiston Respublikasi Vazirlar Mahkamasining majlisida so'zlagan ma'ruzalarida ta'kidlaganlaridek “2012 yilda moliyalashtirishning barcha manbalari

hisobidan qiymati 11 milliard 700 million dollardan ortiq kapital qo'yilmalar o'zlashtirildi, bu 2011 yilga nisbatan 14 foizga ko'p demakdir. Investitsiyalarning YaIM dagi ulushi 22,9 foizni tashkil etdi. Umumiy investitsiyalar salmog'ida Noishlab chiqarish sohasiga yo'naltirilgan investitsiyalarning jami investitsiyalardagi ulushi 29,4 foizni, jumladan uy-joy qurilishining ulushi 17,7 foizni, ta'lim sohasi - 2,1 foizni va sog'liqni saqlash sohasi- 2,4 foizni tashkil etdi". Mahalliy byudjetlar umumdavlat iqtisodiy va ijtimoiy vazifalarini amalga oshirishda, birinchi navbatda davlat mablag'larini taqsimlash va ijtimoiy infratuzilmani rivojlantirishda muhim ahamiyatga ega. Ishlab chiqarilgan moddiy ne'matlarni taqsimlash va aholiga etkazish asosan byudjet tizimi orqali amalga oshiradi. Ma'lumki, iste'mol fondlarining asosiy qismi byudjetlar orqali shakllantiriladi. Bunda xalq ta'limi, sog'liqni saqlash, ijtimoiy ta'minot, uy-joy komunal xizmat sohasi bilan bog'liq asosiy xarajatlar mahalliy byudjetlar hisobidan amalga oshiriladi. Davlat tomonidan ijtimoiy himoya bilan bog'liq siyosatni amalga oshirish katta miqdordagi moddiy va moliyaviy resurslarni talab qiladi va bu muhim vazifalar mahalliy hokimiyat organlariga yuklatilgan. Aholini ijtimoiy himoya qilish bilan bog'liq chora tadbirlarni moliyalashtirish asosan mahalliy byudjetlar hisobidan amalga oshiriladi. Iqtisodiy islohotlarning ilk yillaridanoq davlatimiz ijtimoiy ximoya va ijtimoiy taminotni o'zida mujassam etgan ijtimoiy siyosatni amalga oshirishni maqsad qilib oldi. Buning malum sabablari bor albatta. Chunki iqtisodiyotning erkinlashuvi sharoitida tovarlar va maxsulotlar (xizmatlar) ning narxi talab va taklifni hisobga olgan holda o'zgarib turadi va aholi iste'molini qondirish uchun aholining ushbu tovarlar (xizmatlar)ga ega bo'lish uchun imkoniyatlari cheklanib qolishi mumkin. Shuning uchun davlatimiz ijtimoiy siyosatini amalga oshirgan holda aholi iste'mol qobiliyatini hisobga olgan holda narxlarni stabillashtira boshladi. Ba'zi iste'mol tovarlari bo'yicha (masalan non mahsuloti buyicha) qat'iy narx belgilab axolining turmush-tarzini pasayishini qaysidir manoda oldini oldi. Bundan tashqari, mehnat qilish qobiliyatini yo'qotganlarni ximoyalash, mexnat qilish yoshiga etmaganlarni qo'llab quvvatlash zarur edi. So'nggi yillarda iqtisodiyotni isloh qilishning asosiy ustuvor yo'nalishlari bo'yicha chora-tadbirlarning amalga oshirilishi ijtimoiy soha tarmoqlarini rivojlantirishga va aholi turmush darajasining asosiy ko'rsatkichlarini yaxshilashga ijobiy ta'sir ko'rsatdi. Bu chora-tadbirlarning hayotga tadbiiq etilishida davlat byudjetining ijtimoiy funksiyalari ayniqsa ravshanroq namoyon bo'ladi. Hozirgi kunda ham aynan shu ijtimoiy siyosatning maqsadi va vazifalari o'zgartirilmadi, aksincha davlat ijtimoiy siyosatining ko'lami va uning usullari yanada takomillashib bormoqda. Bozor iqtisodiyotining talabi, tabiati endi atrofga boshqacha qarash lozimligini taqozo etadi. 1999 yil 3 sentyabrda O'zbekiston Respublikasi Vazirlar Mahkamasining "Byudjet tashkilotlarini mablag bilan ta'minlash tartibini takomillashtirish to'g'risida"gi 414-sonli qarori qabul qilindi. Unda 2000 yil 1 yanvaridan boshlab byudjet tashkilotlari harajatlarini mablag' bilan

ta'minlashning yangi tartibi joriy etildi. Xo'sh, byudjet tashkilotlari harajatlarini mablag' bilan ta'minlashni yangi tartibi nima maqsadda tadbiq etildi? Qarorda ochiq-oydin ko'rsatilganideq ushbu yangilik joriy qilingandan boshlab, byudjet tashkilotlari rahbarlarining mablag'lardan tejab, samarali va aniq foydalanish hamda byudjet intizomini mustahkamlash borasidagi mustaqilligi kengaydi, ma'suliyati oshdi. Byudjetdan mablag' oluvchi tashkilotlarni ta'minlash mexanizmi soddalashtirildi va mablag'lardan foydalanishda yuqori natijalarga erishish maqsadida mavjud mablag'larni oqilona taqsimlash uchun imkoniyat yaratildi, hamda xodimlar mehnati rag'bat topishi va kadrlarning muqim o'rinish qolishiga sharoit yaratildi. Avvalgi byudjet muassaslarini moliyalashtirish tartibiga ko'ra xisobot davrida byudjet tashkilotlarining foydalanilmagan mablag'lari byudjetga qaytarib olinar edi. Natijada byudjet tashkilotlarining mablag'lardan samarali foydalanish manfaati yo'q, edi. Yangi tartibga binoan hisobot choragining so'nggi ish kuni oxirida byudjet tashkilotlarining hisob-varaqalarida tejab qolingani, ya'ni foydalanilmagan byudjet mablag'lari (kapital qo'yilmalarni mablag' bilan ta'minlash uchun iazarda tutilgan mablag'lar bundan mustasno) olib qo'yilmaydi, balki byudjet tashkilotini rivojlantirish maxsus jamg'armasiga o'tkaziladi va belgilangan tartibda sarflanadi. Byudjet tashkiloti qo'shimcha daromad yaratish, ya'ni tashkilotni rivojlantirish jamg'armasiga ega bo'lishi mumkinmi? Albatta. Bozor munosabatlari byudjet tashkilotlarida kattagina mablag' jamg'arish imkoniyatini yaratadi. Bu jamg'arma tarkibiga yuqorida aytilganidek tejab qolingani byudjet mablag'i, ayni paytda tashkilotlar faoliyat turiga muvofiq tovarlar (ishlar, xizmatlar) ishlab chiqarish va sotishdan olingan daromadlar, vaqtincha foydalanilmagan binolar, inshootlarni ijaraga berishdan olingan daromadlar, yuridik va jismoniy shaxslardan berilayotgan homiylik (beg'araz) yordami xisobiga shakllantiriladi. Birinchi Prezidentimiz I.A.Karimov ta'kidlaganlaridek, "O'zbekistonning bozor iqtisodiyotiga o'tishdagi eng asosiy tamoyillaridan biri bu aholini ijtimoiy himoya qilishdir. Aholining eng himoyasiz va muhtoj tabaqalarini o'z vaqtida qo'llab-quvvatlashesa, o'z navbatida, islohotlarni muvaffaqiyatli o'tkazishning garovidir. Samarali ijtimoiy siyosatni iqtisodiyotni barqarorlashtirish, tarkibiy o'zgarishlar, bozor munosabatlarini bosqichma-bosqich joriy etish chora-tadbirlari bilan uyg'unlashtirib amalga oshirib borgan taqdirdagina ijtimoiy soxaga yo'naltirilgan bozor iqtisodiyotini barpo etish mumkin. Pirovard maqsad esa O'zbekistonda istiqomat qilayotgan millionlab oilalarning munosib turmush kechirishi uchun sharoit vujudga keltirishdan iboratdir. Ayni mana shu narsa oqibat natijada davlatning qudrati va boyligini uning siyosiy va iqtisodiy mustaqilligini ta'minlash, bozor mexanizmini joriy etishdan avval insonlarni ijtimoiy ximoya qilish tadbirlari amalga oshirilmog'i lozim. Davlat o'z aholisini himoya qila olgan taqdirdagina insonparvar hisoblanadi. Davlat kishilarga ayniqsa yordamga muhtoj bo'lganlarga, ijtimoiy nochor qatlamlarga, etimlar, bolalar, nafaqaxo'r va nogironlar, yolg'iz onalar, ko'p bolali va kam

ta'minlangan, yosh, voyaga etmagan bolali oilalarga o'z vaqtida yordam ko'rsatish kerak. Bu borada-ijtimoiy himoyalash aniq maqsadni ko'zlagan va o'z egasiga yo'naltirilgan bo'lishi kerak. Aholining turli qatlamlariga alohida-alohiida yondashish ijtimoiy muhofaza tizimining o'ziga xos xususiyati bo'lib qolmog'i lozim. Bundan tashqari nafaqalar tayinlash va to'lashda boqimandalikka yo'l qo'ymaslik zarur. Ushbu yuqoridagilarga amal kilgan holda mahalliy byudjet xarajatlaridan samarali va oqilona foydalanishimiz mumkin. O'zbekiston Respublikasining bozor iqtisodiyotiga o'tish sharoitida davlat byudjetining hamda mahalliy byudjetlarning mamlakat, jumladan xududlarning ijtimoiy-iqtisodiy rivojlantirishdagi roli yanada ortib bormoqda.

Samarali ijtimoiy siyosatni iqtisodiyotni barqarorlashtirish, tarkibiy o'zgarishlar, bozor munosabatlarini bosqichma-bosqich joriy etish chora-tadbirlari bilan uyg'unlashtirib amalga oshirib borgan taqdirdagina ijtimoiy soxaga yo'naltirilgan bozor iqtisodiyotini barpo etish mumkin. Pirovard maqsad esa O'zbekistonda istiqomat qilayotgan millionlab oilalarning munosib turmush kechirishi uchun sharoit vujudga keltirishdan iboratdir. Ayni mana shu narsa oqibat natijada davlatning qudrati va boyligini uning siyosiy va iqtisodiy mustaqilligini ta'minlash, bozor mexanizmini joriy etishdan avval insonlarni ijtimoiy ximoya qilish tadbirlari amalga oshirilmog'i lozim. Davlat o'z aholisini himoya qila olgan taqdirdagina insonparvar hisoblanadi. Davlat kishilarga ayniqsa yordamga muhtoj bo'lganlarga, ijtimoiy nochor qatlamlarga, etimlar, bolalar, nafaqaxo'r va nogironlar, yolg'iz onalar, ko'p bolali va kam ta'minlangan, yosh, voyaga etmagan bolali oilalarga o'z vaqtida yordam ko'rsatish kerak. Bu borada ijtimoiy himoyalash aniq maqsadni ko'zlagan va o'z egasiga yo'naltirilgan bo'lishi kerak.

Xulosa:Aholining turli qatlamlariga alohida-alohiida yondashish ijtimoiy muhofaza tizimining o'ziga xos xususiyati bo'lib qolmog'i lozim. Bundan tashqari nafaqalar tayinlash va to'lashda boqimandalikka yo'l qo'ymaslik zarur. Ushbu yuqoridagilarga amal kilgan holda mahalliy byudjet xarajatlaridan samarali va oqilona foydalanishimiz mumkin. O'zbekiston Respublikasining bozor iqtisodiyotiga o'tish sharoitida davlat byudjetining hamda mahalliy byudjetlarning mamlakat, jumladan xududlarning ijtimoiy-iqtisodiy rivojlantirishdagi roli yanada ortib bormoqda. Shu narsani ta'kidlashimiz zarurki, mahalliy byudjetlarning xarajatlari tarkibi bevosita mahalliy xokimiyat organlarining xududlarni ijtimoiy-iqtisodiy rivojlanishidagi vazifalari hamda davlatning ijtimoiy iqtisodiy rivojlanish masalalarini amalga oshirish bilan belgilanadi.

Foydalanilgan adabiyotlar:

Vahobov A., Jo'raev A. Soliqlar va soliqqa tortish. Darslik. –T.: Sharq, 2009. -526 b.

Vahobov A., Jumaev N., Burxanov U. Xalqaro moliya munosabatlari. –T.: Sharq, 2003. -400 b.

Jo'raev A.S. Davlat byudjeti daromadlarini shakllantirish-ning samarali yo'llari. / Monografiya. "Fan" nashriyoti. 2004 y

ФИО авторов: Мансурова М.А., Чориева ММ., Султонова Ф.У.

Название публикации: «НЕФТ ВА ГАЗ ҚАЗИБ ЧИҚАРИШ САҲАСИДАГИ ИШЧИЛАРИДАН АНКЕТА САВОЛЛАРИГА ЖАВОБ ОЛИШ НАТИЖАЛАРИНИНГ ТАҲЛИЛИ»

Аннотация: Мақолада Ўзбекистонда нефт ва газ қазиб чиқариш соҳаси ишчиларининг махсус кийимни такомиллаштириш мақсадида, корхонада фаолият юритиб келаётган ишчилардан анкета саволлари олинган ва ўрганилаганлиги ҳақида изланишлар олиб борилган.

Калит сўзлар: конструкциялаш, такомиллаштириш, моделлаштириш, анкета саволлари, нефть ва нефть маҳсулотлари, иссиқлик сақловчи, комбинезон, куртка ва шим, ёзги ва қишги мавсум

Аннотация: В целях совершенствования специальной одежды работников нефтегазовой отрасли Узбекистана в статье исследованы анкетные опросы, полученные и изученные от работников предприятия.

Ключевые слова: дизайн, усовершенствование, моделирование, анкетные вопросы, нефть и нефтепродукты, теплоизолятор, комбинезон, куртка и брюк, летний и зимний сезон

Anatomy: In order to improve the special clothing of workers in the oil and gas industry of Uzbekistan, the article examines questionnaire surveys received and studied from employees of the enterprise.

Key words: design, improvement, modeling, personal questions, oil and oil products, heat shield, overalls, jacket and pants, summer and winter season

Мамлакатимизда бошқа саноат турлари каби нефт ва газ қазиб чиқариш саноати ҳам йилдан-йилга ривожланмоқда. Нефть ва нефть маҳсулотлари нафақат ўзимизда балки чет элга экспорт қилиш жараёнида ҳам дунё миқёсида ўзини ўрнига эга. Шундай экан бу саноатда меҳнат қилувчи ишчиларнинг махсус кийимини шакллантириш мақсадида, Бухоро вилоятидаги “Олот нефт ва газ қидирув экспедицияси”, “Амиробод экспедицияси”, “Бухоро гидрогеология экспедициядан” корхоналарининг ишчиларидан нефт ва газ саноати ишчиларига оригинал махсус кийим пакети намунасини яратиш мақсадида анкета саволлари олинди. Ҳар бир корхонадан 8тадан партия ишчилари анкета саволларига қатнашишди. Умумий сони 1000 нафаргача бўлган ишчилардан анкета саволлари олинди. Анкета саволлари 20та саволлардан иборат. Ишчиларининг иш шариоитлари ва меҳнат объектлари ўрганилган ҳолда саволлар кетма-кетлиги тузилди.

1-савол. Қишда нефть ва газ саноатида ишлаш учун қайси кийим комплеклари энг қулайдир?

1. Куртка+шим;
2. Куртка+ярим комбинезон;
3. Иссиқни сақловчи астарли куртка+шим

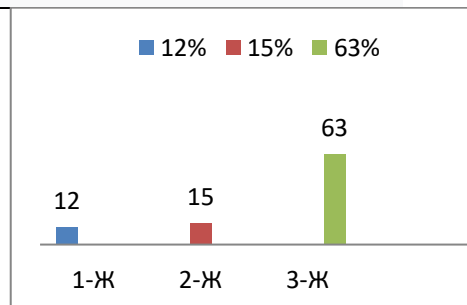

2-савол. Ёзда нефт ва газ саноатида ишлаш учун қайси кийим комплеклари энг қулайдир?

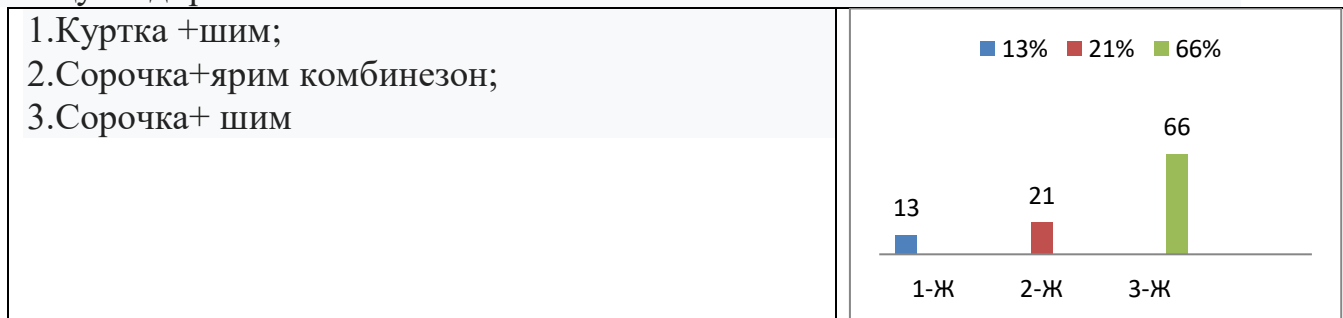

3-савол. Ҳозирда мавжуд махсус кийимингиз қанча муддатда ишга яроқли?

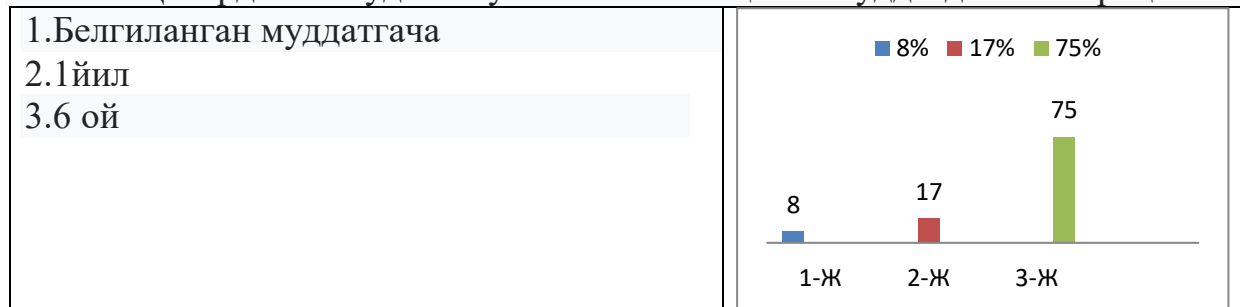

4-савол. Махсус кийимингизни қайси жиҳатлари сизга маъқул эмас?

Берилган муддатгача хизмат қилмайди, сифатсиз, кийим талабга жавоб бермайди.

5-савол. Махсус кийим қандай матодан тикилишини хоҳлар эдингиз?

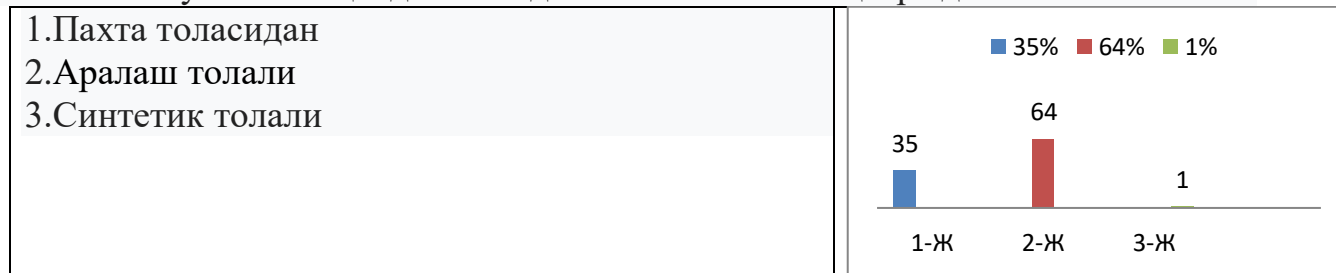

6-савол. Иш учун махсус кийим қайси рангда кўришини афзал кўрасиз?



7-савол. Иш вақтида сиз томонидан бажарилган динамик ҳаракатлар, махсус кийимнинг қайси қисмларида ноқулайлик ҳолатларини келтириб чиқарган?

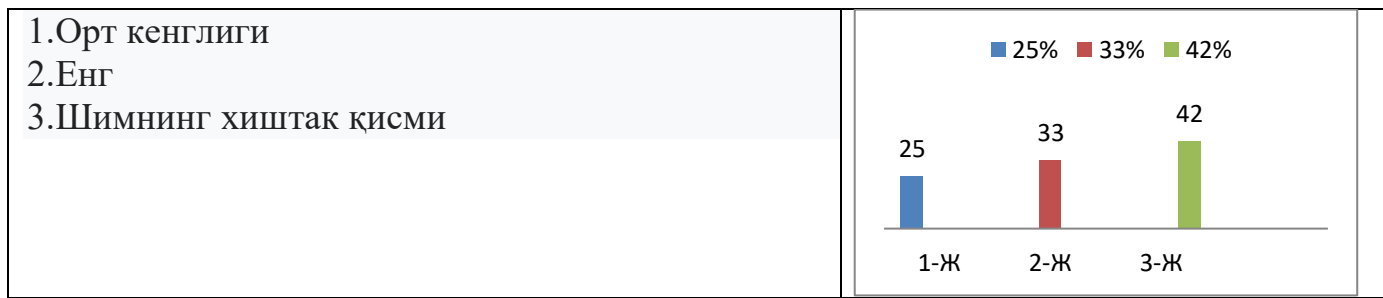

8-савол. Ёзда, иш жараёнида махсус кийимингизни қайси қисмлари кўпроқ терлайди?

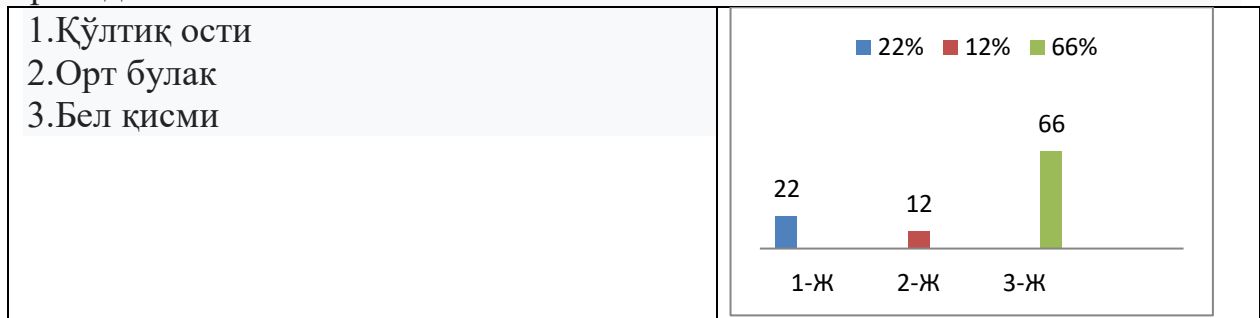

9-савол.Иш якунида махсус кийимингизнинг қайси қисмлари кўпроқ йиртилади ва ифлосланади ?

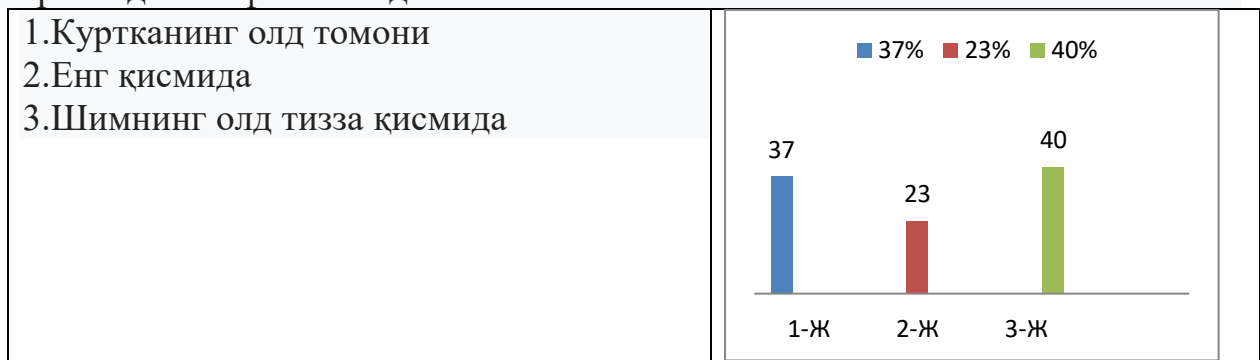

10-савол.Кийимнинг мустаҳкамлик функциясини ошириш мақсадида, куртканинг елка, шимнинг тизза, енгнинг тирсак қисмига махсус қўшимча газлама қўйилиши керак деб ўйлайсизми?

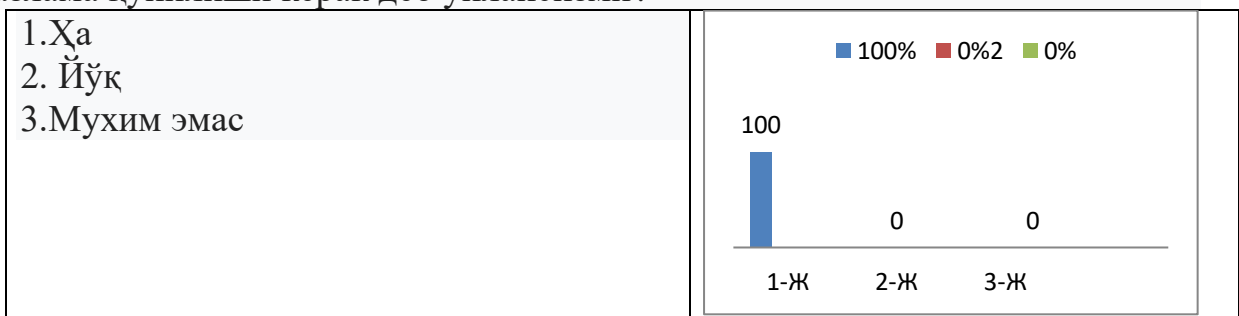

11-савол. Нефт ва газ саноати ишчилари учун махсус кийимда капюшон бўлиши сиз учун муҳимми?

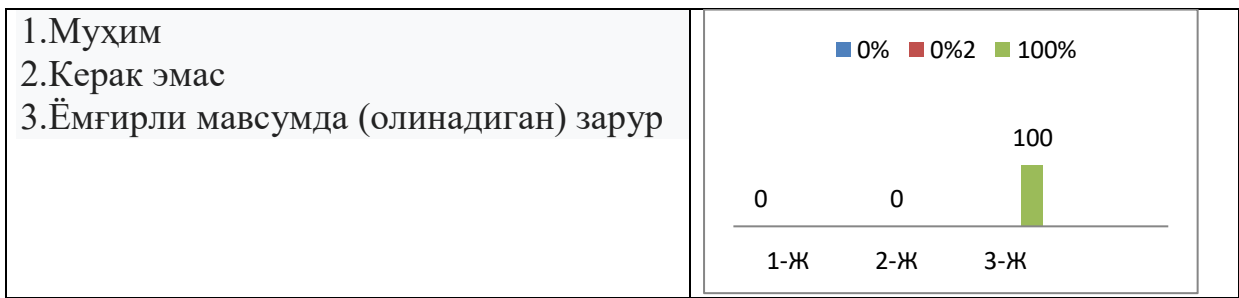

12-савол. Логотипни иш кийимини қайси қисмида бўлишини хоҳлайсиз?

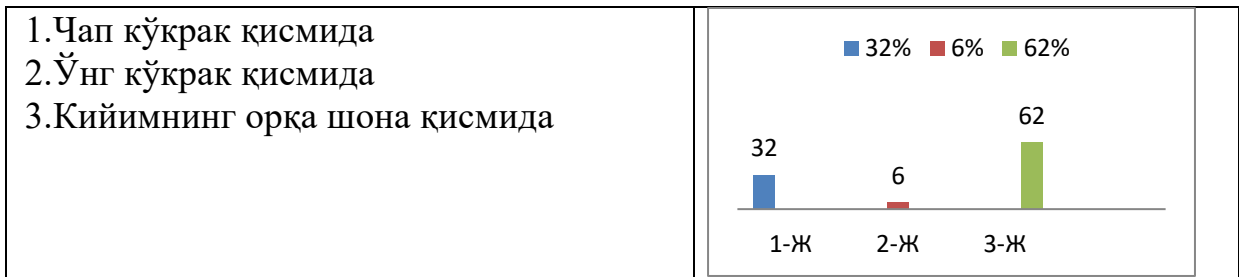

13-савол. Иш жараёнидаги қулайликларни яратиш мақсадида иш кийимининг қайси қисмида чўнтак бўлишини керак ва нима учун?

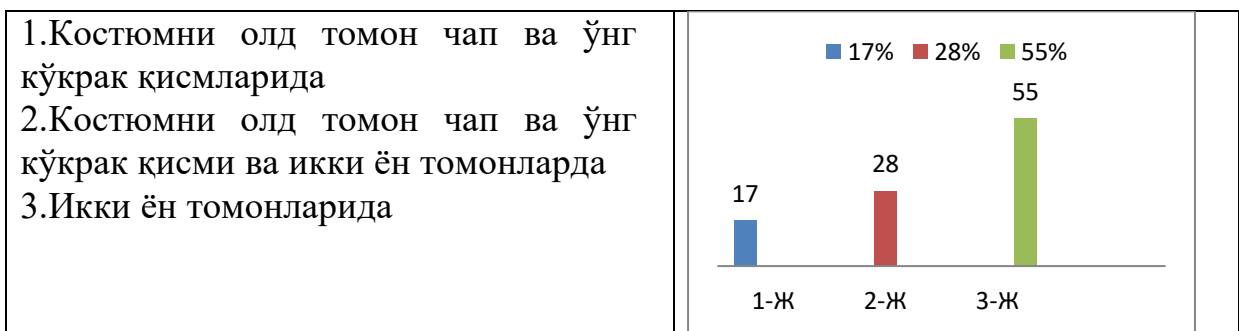

14-савол. Қиш мавсумига мўлжалланган кийимингиз қандай кўринишда бўлишини керак?



15-савол. Ёз мавсумига мўлжалланган махсус кийимингиз қайси кўринишда бўлишини хоҳлайсиз? Маъкул бўлган моделни тагига белги кўйинг.



16-савол. Кийим ёқа турини танланг.



17-савол. Кийимнинг энг турини танланг.

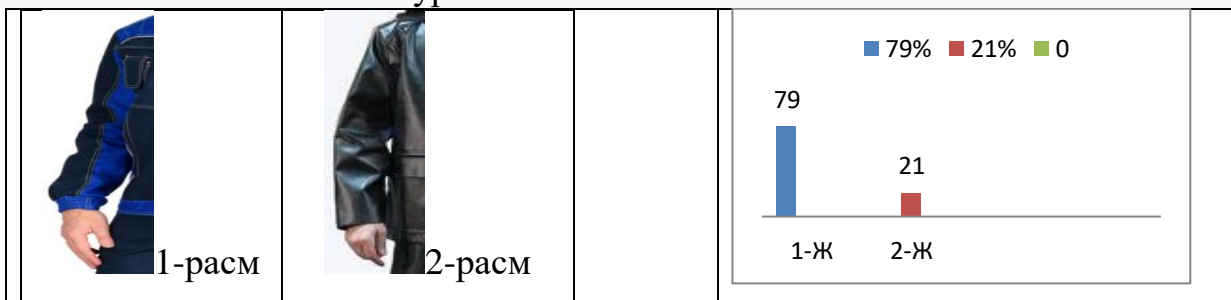

18-савол. Шим турини танланг

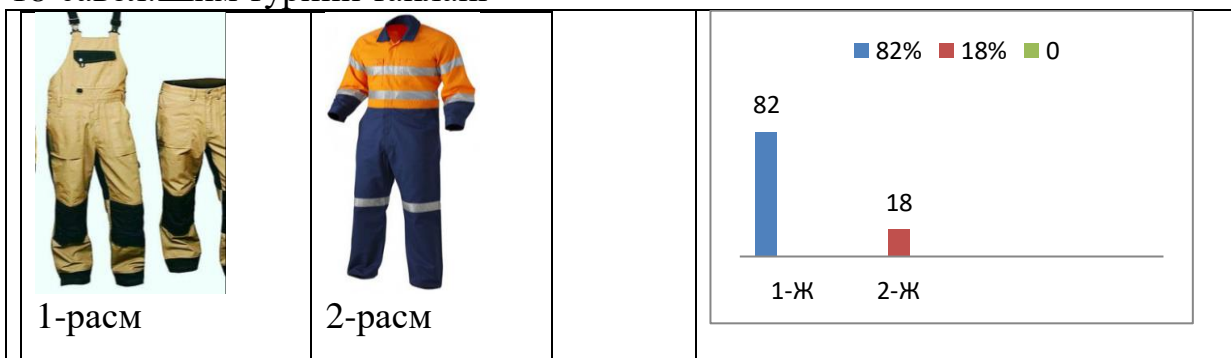

19-савол. Куртканинг этак қисми турини танланг



Махсус кийим нефть ва нефть маҳсулотларидан ишчини турли хил ташқи омиллардан химоя қилиши учун ГОСТ 4.3-78, ГОСТ 4.4-75, ГОСТ 4.5-76, ГОСТ

4,51-78, ГОСТ 4.6-78, ГОСТ 4.26-80) [1] лар мавжуд. Ҳозирда мавжуд махсус кийим белгиланган муддатгача хизмат қилмайди.

Юқоридаги анкета саволларидан оригинал махсус кийимни янги намунаси қурилди. Бунда кийим конструкциясида қайтарма ёқа, олд томонида марказий планка ва қуринмас тугма мавжуд. Кўкрак қисмида кокетка, ўнг томонида 1та қоплама ва пастки қисмида 2та қоплама чўнтаклар мавжуд. Куртканинг орқа қисмининг елка қисмида тахлама мавжуд. Тахлама энг ўмизини йиртилмаслиги ва ишчининг бемалол ҳаракатини таъминлаб беришини таъминлайди. Куртканинг орқа бўлагининг пастки қисмида фигурали манжет бор. Бу манжет ишчини олдинга эгилиб ишлаганда бел қисмини очилиб қолмаслигидан ҳимоя қилади. Енги 2 қирқимли ўтқазма энг тирсак қисмида махсус ҳимоя катлам бор. энг учида манжет бор. Шимнинг олд қисми тирсакгида махсус ҳимоя қилувчи булак бор. Чунтаклари ён чўнтак ва орқа қисмида қоплама чунтак бор. Шимнинг орқа юқори қисмида кокетка мавжуд. Курка ва шимнинг олд ва орқа қисларида ҳаво алмашиши учун вентиляция тешиклари бор.

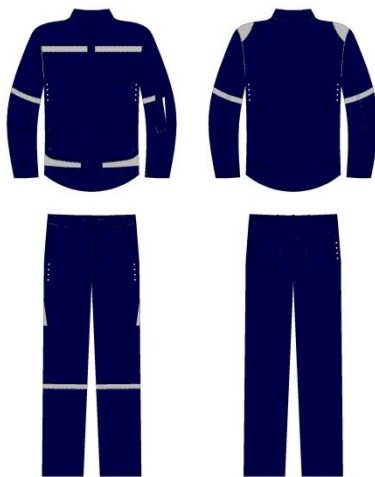

1-расм. Нефть ва газ қазиб чиқариш ишчиларининг махсус кийими

Нефть ва газ қазиб чиқариш соҳаси структурасининг ривожланиши ишчи ўринларида хусусан Республикадаги нефть ва газ қазиб чиқариш жойларига хизмат кўрсатиш ва муҳофаза қилиш меҳнат хавфсизлигининг яхлитлигини яратиш масалаларига комплекс ёндашувни назарда тутди. Ишчиларга соғлиги учун хавфли ва зарарли бўлган табиий, технологик ва бошқа омилларнинг таъсир этиши мумкинлиги хавфини тушинган ҳолда, меҳнат шароитларига маълум хавфсизлик талаблари кўрсатилади. Шу мақсадда ишчиларга махсус кийими 2та мавсумга (ёз ва қиш) мўлжалланиб берилади. Республикада ишловчи ҳар бир ишчи-ҳодимнинг ҳаёти давлат қонунчилигида белгиланган тартибда ҳимояланган. Шу сабабдан ҳам нефть ва газ қазиб чиқариш саноати корхоналаридаги ишчиларга берилган махсус кийим, уларнинг очиқ об-ҳаво шароитида ишлашларини, нефть ва газ қазиб чиқаришда ҳатти-ҳаракатлар, турли хил кимёвий моддаларнинг таъсири, ишчининг ҳаёти учун хавфли бўлган омилларни ўрганиб чиқиш натижасида уларнинг хавфсизлигини таъминлаш мақсадида оригинал махсус кийим конструкцияси тавсия этилди.

ди.

Адабиётлар

1.В.П. Складников., Р.Ф. Афанасьева.,Е.Н. Машкова. “Гигиеническая оценка материалов для одежды”. Москва. Легпромбытиздат 1985г.стр13

ФИО автора: *Арипов Хуршид Қобилович*

Преподаватель Узбекский национальный макомного института имени Ю.Ражабий в кафедре “исполнения макома”

Название публикации: «МУЗЫКА В ЭПОХУ АМИРА ТЕМУРА»

Аннотация. В этой статье освещается музыкальная жизнь Амира Темура. В работе идет речь о внимании к искусству в период правления Сахибкирана, также о созданных по приказу великого полководца брашюры и о музыкальных инструментах того периода. Влияние Амира Темура на современное искусство объясняется в контексте периода Темуридов.

Ключевые слова: Амир Темур, трактат, "Двенадцать макомов", культура, духовная жизнь

Music in the era of Amir Temur

Aripov Xurshid Qobilovich

Teacher of the Uzbek National Makom Institute named after Yu .Razhabiy in the department of "Makom execution ”

Annotation. This article highlights the musical life of Amir Temur. The work deals with attention to art during the reign of Sahibkiran, as well as about the brashyura created by order of the great commander and musical instruments of that period. The influence of Amir Timur on contemporary art is explained in the context of the Temurid period.

Keywords: Amir Temur, treatise, "Twelve Makoms", culture, spiritual life

Амир Темур даврида мусиқа

Арипов Хуршид Қобилович

Ю.Ражабий номидаги ўзбек миллий мақом институти “мақом чолғу ижрочилиги” бўлими ўқитувчиси

Аннотация. Мазкур мақолада Амир Темур давридаги мусиқий хаёт ёритиб берилган. Соҳибқирон даврида санъатга бўлган эътибор, ўша даврларда буюк саркарда буюртмаси асосида яратилган рисолалар ва уша даврдаги чолғулар ҳақида сўз юритилади. Амир Темурнинг санъатга бўлган эътибори ўлароқ бугунги кунда темурийлар даври таъсири ҳақида баён қилинади.

Калит сўзлар: Амир Темур, рисола “Ўн икки мақом”, маданият, манавий хаёт

Тарихдан бизга маълумки давлат асосчиси бўлмиш Соҳибқирон Амир Темур бунёдкорлик ишлари бўйича ҳам жуда кўплаб ишларни амалга оширган, Халқпарвар, юртпарвар адолатли шох Амир Темур бобомиз ўзининг маънавиятга ошино бўлиб илмга ва санъатга катта қизиқиш билдирган ҳолда замонасининг олимлари, меъмору ҳунарманд, шоиру санъаткорларига катта эътибор қаратиб уларга барча шароитларни бадастир яратиб берган. Улуғ Соҳибқироннинг маданият ва санъатга бўлган эътибори сабабли бугунги кунга келиб диёримизда шаҳарсозлик ва меъморлик, амалий ва тасвирий санъат, мумтоз адабиёт ва мусиқа ва яна кўплаб илм соҳалари кенг кўламда равнақ топишига сабаб бўлди.

Улуғ Соҳибқирон мусиқа санъатининг қудратли таъсир кучидан, айниқса, урма (ноғора, довул ва б.) ва дамли (карнай) чолғуларнинг ўзига хос кучли садосидан ҳарбий мақсадларда унумли фойдаланган. Баъзан ҳофизлар ҳам жанг майдонларига жалб қилинган. Салоҳиддин Тошкандийнинг “Темурнома” асарида, Румга қарши жангда 40 минг лашкар билан бирга яна шунча карнай, ноғора ва болабон чолғучилари ва тўрт минг ҳофизи хуш қатнашганлиги ҳақида баён қилинади

Жангу жадал майдонларининг ажралмас қисмига айланган ноғора усуллари ва карнай садолари аскарларда мардлик туйғуларини уйғотишга ва шу бойис жасорат намуналарини кўрсатишга чорлаган бўлса, душман кўнглига ғулғула солган. Садоланиши кучли бу чолғуларнинг жанг майдонларида бажарган шу каби вазифалари яхши таниш.

Ёзма манбаларда келтирилишича буюк саркарда мусиқани жуда яхши хис қилиб, асл мусиқачилар кадрини билган ва уларни эъзозлаган. Бунинг исботини Салоҳиддин Тошкандийнинг “Темурнома”сида келтирилган қуйидаги лавҳада кўриш мумкин: “Ҳиндустон вилоятини олгандин кейин... Амир Соҳибқирон аҳли Ҳиндустонни машшоқ, нағмасозларини чақириб айдиларки, ман эшитиб эрдим, улуғлардин бу вилоятларда яхши машшоқлар бор деб. Андин кейин машшоқлар «хўб, бажонидил, тақсир», деб келиб, мақомини қила бошлади. Машшоқлар ичра кўзи кўр бир нағмачи бор эрди. Амир Соҳибқиронга кўб манзур бўлди. Ул кўр Амир олдида доим нағма чаладиган бўлди. Бир кун Амир Соҳибқирон нағмачи кўрдин “отинг нима?”– деб сўрадилар. Нағмачи “отим Давлат” деб жавоб берди. Амир Соҳибқирон айдилар: “давлатни кўзи кўр бўлурму?”. Нағмачи айди, “давлат кўр бўлмаса, оқсоқ қошига келурму?”. Бу сўз Соҳибқиронга маъкул бўлуб, анга кўб инъом ва сийлов бердилар”¹²².

Амир Темур санъатга катта қизиқиш билдирган холда ўзи иштирок этадиган барча маданий маросим ва байрамларда турли ўлкаларнинг мусиқачи созанда, хонанда, шоирларини таклиф қилиб, турли миллатлар санъатларини намойиш этишлари одат тусини олган эди. Соҳибқирон амри билан ёзилган Низомиддин Шомийнинг “Зафарнома”сида қайд қилинишича, “Оламнинг турли тарафидан йиғилган тиллари ва кийимлари бир-бирларидан фарқли ҳар қайси мамлакат созандалари, ҳар бир иқлимнинг санъат аҳлларию ҳунар соҳиблари гуруҳ-гуруҳ бўлишиб ҳар диёрнинг ўзида расм ва одат қилинган зеб-зийнат буюмлари, тақинчоқлари, кийим-кечак ва матолари билан ясаниб, ўзларига оро бердилар. Хушнағма созандалар ва хушовоз хонандалар форс тариқасида, ажам тартибида, араб қоидасида, турк йўсинида, мўғул аёлғусида, хитой русумида, олтой услубида соз чалмоқ, ашула айтмоқ ва оҳанг боғламоқ ила машғул эдилар”¹²³.

Амир Темур ва Темурийлар даврибутун жахон маданияти тарихида мусиқанинг ижтимоий аҳамияти юксалган, жанрлари ортган ҳамда хилма-хил

¹²² Тошкандий Салоҳиддин. Темурнома Тошкент, “Чўлпон”, 1990, 163-164 бетлар.

¹²³ Шомий Низомиддин. Зафарнома. – Тошкент, Ғафур Ғулом номидаги Адабиёт ва санъат нашриёти. 1996, 393 бет.

ижрочилик шакллари юзага келган бўлиб из қолдирган ва бу бутун жаҳон мусиқа вакиллари томонидан катта эътирофга сазовор бўлган. Сўзимизнинг исботи сифатида ўша даврдан то бизгача етиб келган бебаҳо мерос бўлмиш тарихий ёзма манбалар айтилган фикрлар асосли эканлигини тасдиқлайди.

Хусусан, ансамбль ижрочилиги билан боғлиқ муайян вазият ва жойлар ҳамда ўша даврларда ижро этилган мусиқа жанрлари ҳақида маълумот берувчи XV-XVII асрларга оид Ҳирот, Бухоро ва Самарқанд миниатюра мактаблари вакилларининг китоблари қўлёзмалари бугунги кунга қадар сақланиб келган. Ушбу қўлёзмаларда карнай, ноғора ва довуллар ҳарбий юришлар, жанглар, ов жараёнлари, шунингдек, сайллар, маросим ва байрам тантаналарида чалинган бўлса, танбур, рубоб, ғижжак, уд, най, чанг-арфа каби чолғулар саройлардаги зиёфатларда, йиғинларда, мажлисларида, дўстлар даврасида янграган. Шу ўринда “Ўн икки мақом” тизимининг Амир Темур асос солган– Самарқанд сарой мусиқа амалиётига расмий жорий этилиш жараёнлари алоҳида диққатга сазовордир.

Хулоса ўрнида шуни айтиш мумкун-ки бугунги кунга келиб Амир Темур давридаги мусиқий ҳаёт ва шу билан бирга Темур сиймосига катта эътибор бериб келинмоқда. Темур асос солган империя, уша давр маданий ҳаёти бугунги кунда кўплаб соҳа вакиллари, хусусан санъатшунослар ва бутун санъат соҳаси вакиллари шу жумладан биз каби ижрочи ва хонандаларни, рассомлар, тарихшунос ва адабиётшунос олимлар архиологлар ва яъна кўплаб соҳа вакиллари қизиқтириб келмоқда.

Буюк салтанат сохибининг шахси нафақат Марказий Осиёда, балки Бутун Европа мамлакатларида ҳам эъзозланиб келмоқда. Бунга мисол қилиб Иохан Филипп Фортгнинг “Боязид ва Темур”, Марк Антонио Зианнинг “Буюк Темур” опералари, Алисандо скарлаттининг “Il `gran Tamerlano” Генделнинг “Тамерлано” операларини келтириш мумкин.

Фойдаланилган адабиётлар рўйхати:

1. Тошкандий Салоҳиддин. Темурнома Тошкент, "Чўлпон", 1990
2. Шомий Низомиддин. Зафарнома. – Тошкент, Ғафур Ғулом номидаги Адабиёт ва санъат нашриёти. 1996
3. Фитрат "Ўзбек классик мусикаси ва унинг тарихи".–Тошкент, "Фан", 1993
4. Ибн Арабшоҳ. Амир Темур тарихи. 1 китоб, –Тошкент, "Меҳнат",
5. Лангле Л. Жизнь Тимура. Пер. с. Фран. Н.Суворова . Т. 1980.
6. Амир Темур (Амир Темкр таваллудининг 660 йиллигига бағишланган Халқаро симпозиум материаллари. Самарқанд. 1996) Т.1997.
7. Турсунова Р. Ғарбий Европа муаллифлари сахна асарларида Амир Темур образи "санъат" журнали. Т.2006

ФИО автора: *Jengisbaeva Nurjanat Jetes qizi*

1 years student, Bachelor's degree

Nukus State Pedagogical Institute named after Azhiniyaz

(Nukus, Republic of Karakalpakstan)

Название публикации: «THE USE OF INNOVATIVE TECHNOLOGIES IN RUSSIAN LANGUAGE ASSIGNMENTS IN ELEMENTARY SCHOOL»

Abstract: The purpose of the study is to discover the essence of SCRUM technology in the educational process at the primary school. In the article, the author examines the key aspects and stages of work in the provided innovative method. All components of the technology are highlighted for further introduction into the educational process. The scientific innovation is covered in the provision of methodological developments on the introduction of SCRUM technology in Russian lessons in elementary school, which seems to be a fundamental condition for the relaxed application of this method in the educational process. As a result of the research, the main forming SCRUM technologies were given.

Keywords: SCRUM methodology, personality-oriented aspect, educational activity

Introduction: Trends in education are changing at lightning speed. now one of the main problems is avoiding knowledge that is provided in a ready-made form if the teacher organizes an exclusively frontal lesson with the class, which is evenly focused on all students, except for taking into account their individual capabilities.

Methods: In the modern primary school, the personality of the child, his activities, talents and goals come first. consequently, the method of personality-oriented learning becomes the dominant layout.

such a system allows us to guarantee the effectiveness and enthusiasm of any student in the educational and cognitive process. At the same time, the teacher will be able not only to plan subjective educational routes for each child, but also to put

students into groups according to common interests and goals in order to extract high-quality learning results.

But teamwork is another difficulty that can stand in the way of a teacher and a child. It is necessary to be able to create collective work concretely and competently, to reinforce and encourage children to work together, during which universal goals are set, ways to solve problems are chosen and the necessary results are achieved.

To carry out this work, it is most expedient to use innovative and advanced technologies that are used in the educational process. About one of these – SCRUM-technologies, we will say in the provided article. SCRUM technology is the means that can take the educational process to another level, where an independent understanding of knowledge and a personality-oriented approach are at the top of everything.

"SCRUM technology is a well-prepared method that allows people to work together intensively, intensively and with remarkable results." The main advantages of this technology are the division of a major task into smaller items, which contributes to the consistent achievement of a global goal.

Most of all, we will be interested in the branch of SCRUM technology - eduSCRUM, built specifically for introduction to the educational process, in order to completely change its effectiveness. "This is an absolutely innovative way of learning, in which subjective education plays an infinitely significant role, as do the four criteria: creativity, collaboration, communication and critical thinking."

A teacher is issued as the owner of the product, students do the work, there are no more than 5 people in the team.

In the educational process, it looks something like this: the teacher selects a topic from the curriculum, sets it to the class, orients it to divide into groups. students take the itinerary and then act independently: they decide for themselves how to achieve

the set goal, how to break a long way into tasks, how to distribute tasks among team members. The itinerary certainly connects the topic, the purpose of the project, the semantic units that must be mastered, the conditions for the final product, the timing and form of work acceptance.

"There are two more objects that help organize the work: a scrum card and a scrum board. A scrum card is an ordered (and complete) list of study goals and approaches to work, educational materials. It is a table of some columns: need to be done, in progress, done."

for example, take the topic "Indefinite verb form" in Russian in 3rd grade. The front side of the card will connect similar issues for consideration:

A method of influence for finding an obscure verb form;

The method of influence for the formation of the form of a particular period from the established indefinite form of the verb;

Suffixes of an obscure verb form;

Spelling of words with suffixes of an obscure verb form.

Conditions for the study of the topic:

the establishment of an obscure verb form; a means of action for finding an obscure form and for the formation of a form of this or another tense; suffixes of an obscure form; rules for spelling words with suffixes of an obscure verb form.

to find an obscure verb form; to create forms of a given period from a given obscure verb form; to predestine suffixes of an obscure form; to correctly write words with these suffixes.

Thus, at one of the lessons dedicated to the topic "Knowledge of suffixes of an obscure verb form and their spelling", each team of students will be offered

theoretical information for research and a number of training exercises, which, in turn, are multi-level. There should be more tasks of a diverse level than can be completed in the time delivered: students should have a choice. We offer both textbook assignments representing the basic level, as well as links, QR codes for interactive tasks that are assigned to exercises of an inflated level.

At the end of the sprint (before the final control), it is indisputably necessary to conduct self-reflection. To do this, a feedback sheet is used, another important element of SCRUM technology, where the student notes what he can and what he cannot. After self-monitoring, each team member understands what he has to repeat before the control work, and can eliminate his gaps. the final control should be predictable, maybe even include the same exercises that were in the map.

Conclusion: Thus, the main result of SCRUM technology, which will be expected– is fruitfully carried out work. During the lesson, students develop the ability of critical thinking, learn to solve difficulties based on the analysis of circumstances and appropriate information. Everyone should be involved in the work, there must be interaction in the group, goals are achieved one by one, and even the diverse level of students should not become a big hindrance to work.

References

1. Sereda T.Y. Scrum in education / T.Y. Sereda, D.A. Platonova // Modern trends in the development of the education system: collection of articles - Cheboksary: Publishing House "Wednesday", 2019. - pp. 181-186.
2. eduScrum: how Scrum works in Education [Electronic resource] - URL: <https://anrotech.ru/blog/eduscrum-kak-scrum-rabotaet-v-obrazovanii/> / (Accessed: 18.01.2022).
3. How eduSCRUM works [Electronic resource] - URL: <https://eduscrum.org/ru/how-eduscrum-works/> / (Accessed: 18.01.2022).

ФИО автора: *Sherbekova Sevara Abduxakimovna*

Sirdaryo viloyati Guliston shahar,

Prezident ta'lim muassasalari tasarrufidagi

Halima Xudoyberdiyeva ijod maktabi

matematika fani o'qituvchisi

Название публикации: «KVADRAT FUNKSIYA HAQIDA TUSHUNCHA»

Annotatsiya. Ushbu maqolada kvadrat funksiya haqida so`z yuritilgan.

Kalit so`zlar: kvadrat funksiya, kvadratning yuzi, formula, tezlik, masofa.

Fan va texnikaning turli sohalarida *kvadrat funksiyalar* deyiladigan funksiyalar uchraydi. Misollar keltiramiz:

1) Tomoni x bo'lgan kvadratning yuzi $y = x^2$ formula bo'yicha hisoblanadi.

2) Agar jism yuqoriga v tezlik bilan otilgan boisa, u holda t vaqtda undan yer sirtigacha masofa

$$S = -\frac{gt^2}{2} + vt + S_0$$

formula bilan aniqlanadi, bunda S_0 — boshlang'ich $t=0$ vaqt momentidagi jismdan yer sirtigacha masofa.

Bu misollarda $y = ax^2 + bx + c$ ko'rinishdagi funksiyalar qaraldi. Birinchi misolda $a=1$, $b=c=0$,

o'zgaruvchilar esa x va y lar bo'ladi.

Ikkinchi misolda

$$a = -\frac{gt^2}{2}, \quad b = v, \quad c = S_0$$

o'zgaruvchilar esa t va s harflari bilan belgilangan.

Ta'rif: $y = ax^2 + bx + c$ funksiya kvadrat funksiya deyiladi, bunda

a, b va c — berilgan haqiqiy sonlar,

$a \neq 0, x$ — haqiqiy o'zgaruvchi.

Masalan, quyidagi funksiyalar kvadrat funksiyalardir:

$$y = x^2,$$

$$y = -2x^2,$$

$$y = x^2 - x,$$

$$y = x^2 - 5x + 6,$$

$$y = -3x^2 + 4$$

1-masala. $x = -2, x = 0, x = 3$ bo'lganda $y(x) = x^2 - 5x + 6$ funksiyaning qiymatini toping.

Yechish:

$$y(-2) = (-2)^2 - 5(-2) + 6 = 20;$$

$$y(0) = 0^2 - 5 \cdot 0 + 6 = 6;$$

$$y(3) = 3^2 - 5 \cdot 3 + 6 = 0.$$

2-masala. x ning qanday qiymatlarida $y = x^2 + 4x - 5$ kvadrat funksiya

1) 7 ga; 2) -9 ga; 3) -10 ga; 4) 0 ga teng qiymatni qabul qiladi?

Yechish:

1) Shartga ko'ra $x^2 + 4x - 5 = 7$. Bu tenglamani yechib, quyidagini hosil qilamiz:

$$x^2 + 4x - 12 = 0,$$

$$x_{1,2} = -2 \pm \sqrt{4+12} = -2 \pm 4, x_1 = 2, x_2 = -6$$

Demak, $y(2) = 7$ va $y(-6) = 7$.

2) Shartga ko'ra $x^2 + 4x - 5 = -9$, bundan $x^2 + 4x + 4 = 0$, $(x + 2)^2 = 0$, $x = -2$.

3) Shartga ko'ra $x^2 + 4x - 5 = -10$, bundan $x^2 + 4x + 5 = 0$. Bu tenglamani yechib, $x_{1,2} = -2 \pm i$ ekanini topamiz. Demak, tenglama haqiqiy ildizlarga ega emas va shuning uchun x ning hech qanday haqiqiy qiymatlarida berilgan funksiya -10 qiymatni qabul qilmaydi.

4) Shartga ko'ra $x^2 + 4x - 5 = 0$, bundan $x_1 = 1, x_2 = -5$.

Oxirgi holda x ning $y = x^2 + 4x - 5$ funksiya 0 ga teng, ya'ni $y(1) = 0$ va $y(-5) = 0$ bo'lgan qiymatlari topildi. x ning bunday qiymatlari *kvadrat funksiyaning nollari* deyiladi.

3-masala. $y = x^2 - 3x$ funksiyaning nollarini toping.

Yechish:

$x^2 - 3x = 0$ tenglamani yechib, $x_1 = 0, x_2 = 3$ ekanini topamiz.

$y = x^2$ FUNKSIYA

$y = x^2$ funksiyaning, ya'ni $a = 1, b = c = 0$ bo'lgandagi $y = ax^2 + bx + c$ kvadrat funksiyaning qaraymiz. Bu funksiyaning grafigini yasash uchun uning qiymatlari jadvalini tuzamiz:

X	-4	-3	-2	-1	0	1	2	3	4
$y = x^2$	16	9	4	1	0	1	4	9	16

Jadvalda ko'rsatilgan nuqtalarni yasab va ularni silliq egri chiziq bilan birlashtirib, $y = x^2$ funksiyaning grafigini hosil qilamiz (1-rasm).

$y = x^2$ funksiyaning grafigi bo'lgan egri chiziq **parabola** deyiladi.

$y = x^2$ funksiyaning xossalarini qaraymiz.

* $y = x^2$ funksiyaning qiymati $x = 0$ ga teng bo'lmaganda *musbat* va $x = 0$ bo'lganda *nolga teng*. Demak, $y = x^2$ parabola koordinatalar boshidan o'tadi, parabolaning qolgan nuqtalari esa absissalar o'qidan yuqorida yotadi. $y = x^2$ parabola absissalar o'qiga $(0; 0)$ nuqtada urinadi deyiladi.

* $y = x^2$ funksiyaning grafigi *ordinatalar o'qiga nisbatan simmetrik*, chunki $(-x)^2 = x^2$. Masalan, $y(-3) = y(3) = 9$ (1-rasm). Shunday qilib, ordinatalar o'qi *parabolaning simmetriya o'qi* bo'ladi. Parabolaning o'z simmetriya o'qi bilan kesishish nuqtasi *parabolaning uchi* deyiladi. $y = x^2$ parabola uchun koordinatalar boshi uning uchi bo'ladi.

* $x > 0$ bo'lganda x ning katta qiymatiga y ning katta qiymati mos keladi. Masalan, $y(3) > y(2)$, $y = x^2$ funksiya $x > 0$ oraliqda *o'suvchi* deyiladi (1-rasm).

$x < 0$ bo'lganda x ning katta qiymatiga y ning kichik qiymati mos keladi. Masalan, $y(-2) < y(-4)$, $y = x^2$ funksiya $x < 0$ oraliqda *kamayuvchi* deyiladi (1-rasm).

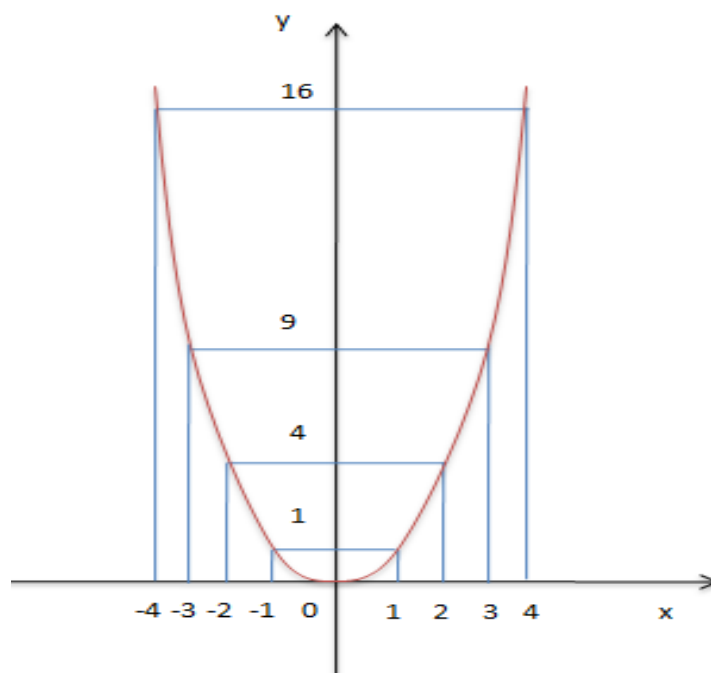

Masala. $y = x^2$ parabola bilan $y = x+6$ to'g'ri chiziqning kesishish nuqtalari koordinatalarini toping.

Kesishish nuqtalari sistemaning yechimlari bo'ladi.

$$\begin{cases} y = x^2, \\ y = x + 6 \end{cases}$$

Bu sistemani yechib, $x^2 = x + 6$, ya'ni $x^2 - x - 6 = 0$ ni hosil qilamiz, bundan $x_1 = 3$, $x_2 = -2$, x , va x_2 larning qiymatlarini sistemaning tenglamalaridan biriga qo'yib, $y_1 = 9$, $y_2 = 4$ ni topamiz.

Javob. (3; 9), (-2; 4).A

Parabola texnikada keng ko'lamda foydalaniladigan ko'pgina ajoyib xossalarga ega. Masalan, parabolaning simmetriya o'qida *parabolaning fokusi* deb ataladigan f nuqta bor (2-rasm). Agar bu nuqtada yorug'lik manbai joylashgan bo'lsa, u holda

paraboladan akslangan barcha yorug'lik nurlari parallel bo'ladi. Bu xossadan projektorlar, lokatorlar va boshqa asboblar tayyorlashda foydalaniladi.

$y = x^2$ parabolaning fokusi $(0; 1/4)$ nuqta bo'ladi.

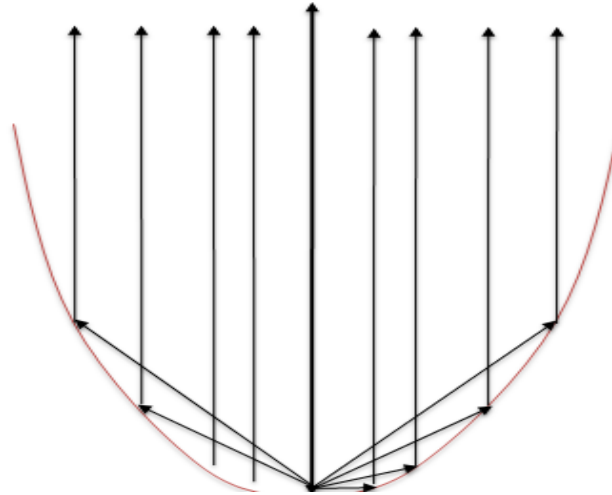

FOYDALANILGAN ADABIYOTLAR

1. *Alimov Sh. A. va boshqalar. Algebra va analiz asoslari, o`rta maktabning 10-11 sinflari uchun darslik. Toshkent, "O`qituvchi", 1996- yil va keyingi nashrlari.*
2. *Kolmogorov A. N. tahriri ostida. Algebra va analiz asoslari. 10-11 sinflar uchun darslik. Toshkent, "O`qituvchi", 1992-yil.*
3. *Vafoyev R. H. va boshqalar. Algebra va analiz asoslari. Akademik litsey va kasb-hunar kollejlari uchun o`quv qo`llanma. Toshkent, "O`qituvchi", 2001-yil.*
4. *Abduhamidov A. U. va boshqalar. Algebra va analiz asoslari. Akademik litsey va kasb-hunar kollejlari uchun sinov darsligi. Toshkent, "O`qituvchi", 2001 yil.*

ФИО авторов: Жамилов Ш.Ф.

ассистент кафедры «Локомотивы и локомотивное хозяйство»

Ташкентский государственный транспортный университет

Юсуфов А.М.

аспирант 1 курса аспирантуры

Ташкентский государственный транспортный университет

Кодиров Н.С.

ассистент кафедры «Локомотивы и локомотивное хозяйство»

Ташкентский государственный транспортный университет

Название публикации: «ДЕЙСТВИЕ ВЛАГИ НА ЭЛЕКТРОИЗОЛЯЦИОННЫЕ ЧАСТИ ЭЛЕКТРИЧЕСКИХ МАШИН ЛОКОМОТИВОВ»

УДК 334

Аннотация: В статье рассмотрено действие влаги на электроизоляционную часть электрических машин локомотива.

Ключевые слова: влаги, прочность, сопротивления, загрязнения, влажность, изоляции.

Annotation: The article considers the effect of moisture on the electrical insulating part of the electric machines of the locomotive.

Keywords: moisture, strength, resistance, pollution, humidity, insulation.

Действие влаги на электроизоляционные части элементов заключается в уменьшении удельного поверхностного сопротивления ρ_s , удельного объемного сопротивления ρ_v , и электрической прочности изоляции, в увеличении собственной емкости конструкций типа катушек вследствие изменения их эффективной диэлектрической проницаемости ε , увеличении тангенса угла диэлектрических потерь $tg\delta$, изменении геометрических размеров за счет набухания. Эти ухудшения электроизоляционных характеристик элементов вызваны тем, что при наличии влаги на элементах значения ρ_s , ρ_v , и ε существенно отличаются от значений аналогичных величин «сухих» изоляторов.

Хотя сама чистая конденсационная вода и является сравнительно хорошим изолятором ($\rho_v \approx 2 \cdot 10^7 \text{ Ом} \cdot \text{см}$), однако на поверхности и в объеме изоляционного материала у нее резко увеличивается электрическая проводимость и она становится в известной степени проводником, поскольку вместе с кислотными и щелочными остатками, всегда имеющимися как на поверхности, так и внутри изоляторов, и загрязнениями, адсорбированными поверхностью материала из воздуха (частицы SO_2 , CO_2 и т. д.), всегда превращается в электролит слабой концентрации, который и проводит ток. Некоторые изоляционные материалы содержат в своем составе воднорастворимые соединения; при попадании на них воды эти соединения частично переходят в воду, создавая ионы проводимости (например, щелочное стекло имеет в своем составе воднорастворимые Na_2O , CaO , MgO), что также существенно уменьшает сопротивление изоляции.

Методы

Степень снижения сопротивления изоляции (как ρ_s , так и ρ_v) при воздействии влаги зависит от толщины образующейся пленки влаги, степени загрязнения этой пленки проводящими включениями и степени проникновения влаги по всему объему изолятора. Поэтому снижение сопротивления изоляции в основном определяется свойствами поверхности материала (шероховатостью, степенью загрязнения), положением этой поверхности в поле действия сил тяжести (на вертикально расположенных поверхностях пленка влаги тоньше, чем на горизонтальных), временем выдержки во влажном воздухе [3]. Именно поэтому в литературе редко приводятся конкретные количественные характеристики ρ_s , и ρ_v , материалов, находящихся под действием влаги, так как такие характеристики в большей мере являются свойствами поверхности и условиями ее увлажнения, чем свойствами самого материала; этим же объясняется и существенный разброс численных значений ρ_s , и ρ_v , особенно ρ_s , приведенных в различных литературных источниках.

Известно, что утечка тока в изоляторе происходит по поверхности (так как $\rho_s < \infty$) и по объему (так как $\rho_v < \infty$), причем основную роль играет утечка по поверхности.

Количественное представление об уменьшении ρ_s изоляционных материалов при воздействии влаги дает рис. 1.



Рис.1. Графики $\rho_s = f(\varphi)$ при $t = 20^\circ\text{C}$

- для парафина;
- для чистого кварца;
- для стекла;
- для загрязненного кварца

Как видно на рис. 1., при действии влаги удельное сопротивление ρ_v уменьшается в 10—10 000 раз, что приводит к существенному увеличению тока в изоляторе $I_{\text{из}}$.

Следовательно, делаем вывод, что электроизоляционные свойства элементов аппаратуры в определяющей мере обусловлены их фактической влажностью, т. е. наличием влаги на поверхности и в объеме элемента. В условиях эксплуатации непосредственно влажность самих элементов не

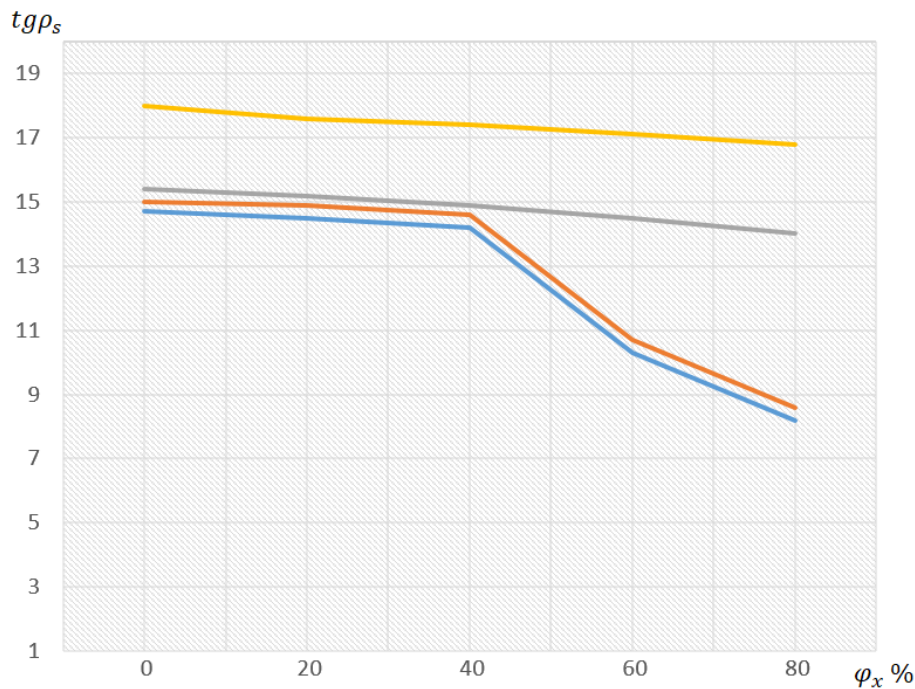
измеряется; ее обычно приближенно оценивают по относительной влажности окружающего воздуха, предполагая при этом, что между элементами и окружающим воздухом установилось динамическое равновесие по влаге.

Поскольку влажность элементов обусловлена относительной влажностью окружающего воздуха, которую можно измерить и в определенной мере регулировать, введем понятие оптимальной по надежности относительной влажности воздуха. Это такая относительная влажность воздуха, при которой обеспечивается наибольшая надежность элементов в режиме их функционирования и хранения.

Для электроизоляционных частей элементов оптимальными по надежности значениями относительной влажности воздуха можно считать 30...60%; это подтверждено результатами ряда теоретических исследований и практикой эксплуатации многочисленных конструкций [4]. Границы этого интервала оптимальной относительной влажности выбраны по следующим соображениям:

при $\varphi > 60\%$ на поверхностях элементов образуется пленка влаги, которая снижает ρ_s тем больше, чем выше φ ;

при $\varphi < 30\%$ происходит интенсивное осушение органических изоляционных материалов по объему; из них выделяется не только влага, находящаяся в капиллярах, но и структурно связанная влага, что приводит к потере эластичности, уменьшению механической прочности этих материалов; при длительном (свыше 3 мес) пребывании в такой среде органические изоляционные материалы становятся хрупкими, теряют эластичность, на них появляются поверхностные трещины.

Список литературы

1. Геккель Е. Я. Электрические машины и электрооборудование тепловозов. - М: Транспорт, 1988.
2. Марченко В. С. Электрооборудование тепловозов. - М: Транспорт, 1986.

3. Shuhrat Jamilov, Asror Shoimqulov. Elektr mashinalarning izolyatsiyasini harorat ta'sirida o'zgarishini tahlil qilish. Scientific progress scientific Journal 2021 yil. may, 673-676 betlar.

4. Ahat Turdibekovich Djanikulov, Shuhrat Jamilov, Azizbek Rustambek o'g'li Miravazov. Elektr mashinalarning izolyatsiya parametrlarini almashtirish sxemasi bilan tekshirish. Ares academic research in enducational sciences 2021 yil. noyabr, 877-882 betlar.

ФИО авторов: *Yusufov A.M.*

1st year postgraduate student

Tashkent State Transport University

Erkinov B.X.

assistant of the department "Locomotives and locomotive economy"

Tashkent State Transport University

Kodirov N.S.

assistant of the department "Locomotives and locomotive economy"

Tashkent State Transport University

Название публикации: «METHODS FOR ASSESSING THE RESIDUAL LIFE OF THE BEARING STRUCTURES OF LOCOMOTIVES»

Annotation: In transport engineering, a carrier system is understood as a sequence of metal structures of an object, united by kinematic connections and perceiving the gravity of all equipment and its own gravity, balanced by reactions in the spots of contact interaction "wheel-rails ". Thus, the entire sequence of power elements from the body (cabin, main frame, hood, bogie frames, support-return devices, leashes, springs and other elements) to the wheel pair is a carrier system, and the components interacting along the power flow of weight loads, - its elements.

Keywords: metal structures, main frame, support-return devices, metal, wheel-rails.

The body and the main frame are designed to ensure the working conditions of the locomotive crew, the placement of power and auxiliary equipment, locomotive control devices.

The structures of the main frame and body are determined by the type of service of the locomotive, the layout of the equipment, the method of receiving and transferring loads, the production and technical conditions for the manufacture and operation of the locomotive. Therefore, high demands are placed on the bodies and main frames in terms of rigidity, strength and reliability.

According to the method of perception and transfer of loads, it is customary to distinguish between two types of bodies - load-bearing (all-bearing) and non-bearing. The latter include bodies that do not fully perceive all external loads. This function is performed by the main frame of the locomotive. The load-bearing type body perceives and transmits loads together with the main frame, which is its integral part and has a lower metal consumption than locomotives with a non-bearing body.

The structures of railway rolling stock during operation are subjected to loads of various levels and nature of action (static, quasi-static, dynamic, variable, high and low-cycle), causing both elastic and elastic-plastic deformations. To ensure the necessary bearing capacity and durability with their possible minimum mass, subject to technical, economic and other conditions, it is necessary to fully and correctly determine the actual range of existing loads, take into account safety requirements for maintenance personnel and for train traffic.

In the general case, loads (impacts) are characterized by the level of distribution in space, the rate of change in their position and intensity, the duration of their action, and other evaluation parameters. To check the performance of structures, the impact class and its main features are established, which must be reflected in the model. The belonging of the impact to a particular class is determined by its most important features, depending on which the following are considered -
blowing classification.

A. Static (or quasi-static) actions that do not cause significant accelerations in the structure.

B. Dynamic actions that cause significant accelerations due to their variability in time, close to the fundamental tone of vibrations.

C. Permanent actions that affect the structure during its entire service life without changing its value, direction and position.

D. Impact variables that change their value or position at different points in time. In many cases, variable impacts are not continuous. Then they can be described by discrete values, and on time intervals when impacts exist, they are considered as short-term processes.

E. Short-term actions that affect the structure for a period of time significantly less than the service life of the structure. The service life of a structure is an intermittent process with as many repetitions of loads as possible. The description of such an impact should be accompanied by a specification of its characteristics for the same type of operation periods (intensity, duration, etc.).

F. Long-term actions affecting the structure for a period of time commensurate with the service life of the structure. This is a continuous or discontinuous process with relatively small changes in time loads over the same type of operation periods. Changes in the values of loads in this case will be determined by the features of the equipment of the diesel locomotive and its purpose (shunting, main).

G. Special impacts that occur as a consequence of highly unlikely events. For practical applications, it is necessary to specify the probability of their occurrence. For example, the frames (bodies) of locomotives and their main units (end parts, driver's cab, pivots and their beams) experience a full range of characteristic effects during operation: quasi-static (class A); dynamic (B); permanent and long-term (C, F); variables (D); short-term (E); special (G). The working stresses in them cover the range from several fractions of the fatigue limit of the part (σ_{-1k}) to cases of material flow (σ_T) and higher. The nature of their damage, as a rule, is fatigue from elastic and elastic-plastic deformations under high- and low-cycle loading.

Automatic couplers of locomotives operate mainly under conditions of low-cycle loading with increased longitudinal forces in the train as a result of the action of loads of classes

A, B, D, E, and G. The stress level in their parts can reach and exceed the yield strength. They are damaged due to the accumulation of residual deformations in dangerous sections, weakened due to wear of their elements in combination with manufacturing defects.

For other parts of the undercarriage (bogie frames, wheelsets, spring suspension), loads of classes A, B, C, D are more typical. Damage is of a fatigue character from high-cycle loading in the elastic region of deformation._

LITERATURE

1. Volokhov G.M., Tikhomirov V.P. Remaining carrier life designs of traction rolling stock of railways: monograph. Eagle: OrelGTU , 2006. - 158 p.
2. Oganyan E.S. Stress-strain state of the structures of the underframe of diesel locomotives during collisions and emergency collisions // Tr. VNITI. - Issue . 79. - Kolomna, 1999. - S. 76-81.
3. Oganyan E.S. Impact parameters for the choice of energy- absorbing devices of the locomotive driver's cab // Tr. VNITI. - Issue . 78. - Kolomna, 1999. - S. 50-52.
4. Impact strength of rolling stock // Railways of the World. - 2000. - No. 4. - S. 32-36.
5. Theory and design of locomotives: a textbook for high schools railway. transport / G.S. Mikhalchenko, V.N. Kashnikov , V.S. Kossov , V.A. Simonov; ed. G.S. Mikhalchenko. - M .: Route, 2006. - 584 p.

ФИО авторов: *Азимов С.М.*

ассистент кафедры «Локомотивы и локомотивное хозяйство»
Ташкентского Государственного Транспортного Университета

Жамилов Ш.Ф

ассистент кафедры «Локомотивы и локомотивное хозяйство»
Ташкентский государственный транспортный университет

Сафаров Ў.И.

ассистент кафедры «Локомотивы и локомотивное хозяйство»
Ташкентский государственный транспортный университет

Название публикации: «СОВРЕМЕННЫЕ МЕТОДЫ ДИАГНОСТИРОВАНИЯ
АСИНХРОННЫХ ТЯГОВЫХ ЭЛЕКТРОДВИГАТЕЛЕЙ ЭЛЕКТРОВОЗОВ»

УДК 334

Аннотация. Рассмотрен метод спектрального анализа огибающей вибрации, который рекомендуется использовать при решении задач мониторинга и функциональной диагностики механизмов роторного действия, включая асинхронные тяговые электродвигатели. Получен спектр сигнала подшипниковых узла буксы без дефекта и с дефектом наружного кольца подшипника со стороны тел качения

Ключевые слова: виброакустическая диагностика, асинхронный тяговый двигатель, подшипник качения, акселометр, тензометрический усилитель, спектр, дефект.

Abstract. The method of spectral analysis of the envelope of vibration is considered, which is recommended to be used when solving problems of monitoring and functional diagnostics of mechanisms of rotor action, including asynchronous traction motors. The signal spectrum of the axle box bearing unit without a defect and with a defect of the outer race of the bearing from the side of the rolling bodies.

Keywords: vibroacoustic diagnostics, asynchronous traction motor, rolling bearing, accelerometer, strain gauge amplifier, spectrum, defect.

Вибрационная диагностика определила задачи прогноза технического состояния двигателя по их вибрационному состоянию. Вибрационную диагностику можно применить на работающих машинах и механизмах при эксплуатации, а также при установке на стенде.

Вибрационная диагностика - это особая диагностика определяющая техническое состояние работающего механизма по анализу вибрации данного механизма.

Вибродиагностика решает задачи по выявлению причин повышенного уровня вибрации агрегатов и обнаружению скрытых дефектов конструкций. Можно сказать что вибродиагностика – это метод неразрушающего контроля машин, механизмов, узлов и агрегатов.

Вибрация – это неконтролируемое, закономерное движение массы тела.

Наиболее в таких состояниях оборудование встречается причины вибрации:

- дисбаланс;
- эксцентриситет;
- износ деталей ;
- скрытый дефект детали;
- внутренние напряжения конструкции;
- электромагнитные влияния;
- воздействие иных внешних факторов.

Преимущества вибродиагностики:

- широкая информативность, которые, в вибрации содержится вся информация о рабочих процессах;
- высокая чувствительность к возникающим неисправностям;
- простой механизм технологии измерения, по сравнению с другими видами диагностирования и высокая точность;
- большие возможности автоматизированного анализа результатов измерения.

- определить скрытые дефекты;
- можно диагностировать без сборки-разборки машин;
- не требуется много времени;
- возможность обнаружения неисправностей при их зарождения.

Основная цель диагностирование с помощью вибродиагностики показать возможность контроля технического состояния оборудования по вибрации этого оборудования, а также рассмотреть назначение и возможности систем вибрационного мониторинга и диагностики роторного оборудования.

Назначением вибрационной диагностики в процессе эксплуатации оборудования является обнаружение изменений и прогноз развития не вибрационного, а технического состояния. Каждый элемент, для которого существует реальная вероятность отказа в период между ремонтами. Для этого измеряется не только низкочастотная и среднечастотная, но и высокочастотная вибрация, а также используются более сложные, чем при мониторинге, методы анализа вибрации, позволяющие получать полный объем диагностической информации. На данной статье мы будем рассматривать методы диагностирования один из важнейших частей а.т.д. которая является подшипников качения[1,2].

Методы диагностирования подшипников качения, которые основаны на анализе вибрации, создаваемой сила трения в подшипниках.

Специфика сил трения качения во вращающихся узлах машин, что при отсутствии дефектов в подшипниках качения они работают стабильно по времени. При недостаточной точности изготовления подшипника, его монтажа в посадочном месте или при износе поверхности трения, силы трения в этом подшипнике не будет работать стабильно и оно будет зависеть от угла поворота вращающегося .

Постоянная сила трения возбуждает случайную вибрацию подшипника в широкой полосе частот. При максимуме ее спектральной плотности приходится на частоты порядка 2-10 кГц. Частота спектральной плотности зависит в основном от скорости вращения и размеров подшипника, качества поверхностей

трения и смазки. При появлении дефектов а, следовательно, нестабильности силы трения, возбуждаемая случайная вибрация становится нестационарной, т.е. величина спектральной плотности на любой частоте периодически изменяется во времени. Нестационарность случайной вибрации подшипниковых узлов является объективным признаком появления дефектов трущихся поверхностей в подшипниках качения[2]..

Основные характеристики нестационарной случайной вибрации определяются в результате спектрального анализа огибающей именной вибрации. Нестационарность, представляющая собой амплитудную модуляцию высокочастотной вибрации периодическим процессом, например, с периодом вращения узлов подшипника, приводит к тому, что в спектре огибающей кроме случайных составляющих появляются еще и гармонические, с частотой вращения этих узлов. В результате по частотам появившихся составляющих определяются виды имеющихся в подшипнике дефектов (идентификация), а по превышению амплитуд этих составляющих над линией фона - глубина каждого из обнаруженных дефектов[1,2]..

Виброакустический метод анализа сигналов вибрации (метод огибающей) позволяет обнаружить и идентифицировать все основные виды дефектов, определяющих ресурс подшипниковых узлов. Для обнаружения сильно развитых дефектов анализируются прямые спектры вибрации.

Возможные варианты применения виброакустической диагностики:

- в эксплуатации;
- для диагностирования агрегатов поступающих в ремонт и направляемых после ремонта в эксплуатацию.

Конструктивно система для виброакустической диагностики выполнена на базе нескольких устройств: акселерометр, тензометрический усилитель, четырехканальный аналого-цифровой преобразователь, связанный с компьютером по интерфейсу USB. Обязательным условием использования комплекса является измерение вибрации в контрольных точках в установившемся режиме исследуемого объекта(рисунок 1).



Рисунок 1 – Схема проведение вибродиагностической метод

Технические характеристики основных устройств разработанного комплекса

Тензоусилители серии DPM-700В обладают функциями высокую точности и стабильности измерений деформации, функции автоматического разделение несущий частоты, фуекции компаратора и сохранения настроек параметров в энергозависимой памяти.

Количество измерительных каналов – 1.

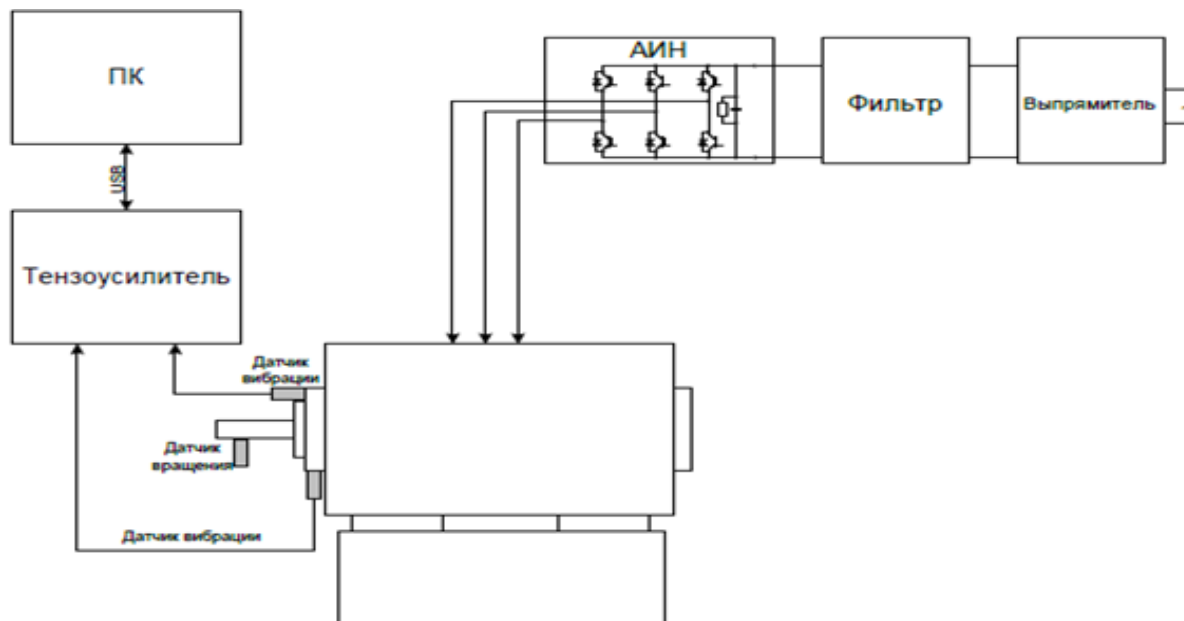
Соответствующее сопротивление моста – от 50 1000 Ω .

Напряжение моста – 2В/0.5В переменного тока rms, переключатель.

Сопротивление – в пределах $\pm 2\%$ ($\pm 1000 \mu\text{м/м}$).

Емкостное сопротивление – 2000pF.

Чувствителбность – 0.2В или больше.

Характеристика передачи – 2 полюсной фильтр Баттеворта.

Частота отсечки – 6 шагов 10, 30, 100,1 к Гц и F (flat).

Отношение сигнал/шум – 46 дБ или выше.

Габаритная масса – 49 x 128.5 x 262.5 мм (без выступов), около 1.4 кг.

Применяемые датчики:

Для измерения виброускорения - акселерометры типа ASH-A-100 со встроенными предусилителями или им аналогичные.

Для измерения оборотов - датчики частоты вращения: ДО-01; ФД-02 или аналогичные им по характеристикам.

Характеристики акселерометр ASH-A-100 :

Ном. выход. сигнал: 0.5mV/V (1000x10⁻⁶ дефор.) ±20% (±25% для AS-10B).

Нелинейность: ±1%ПШ (полной шкалы).

Гистерезис: ±1%ПШ.

Гистерезис: ±1%ПШ.

Входное сопротивление: 120 Ω ±5%.

Выходное сопротивление: 120 Ω ±5%.

Рекомендованное питание: 1 ... 3В .

Безопасное питание: 6В .

Поперечная чувствительность : ±2%.

Температурный диапазон: -10 ...+60 °С.

Коэффициент демпфирования: ~0.64 (при 23°С).

Безопасная перегрузка: 300%.

Масса: ~ 13г.

Кабель: 4-х проводн. (0.08мм²) виниловый, в экране, длина 5м, 3.2мм

Объектом диагностирования при эксперименте является подшипник качения вспомогательного электродвигателя. В процессе проведения эксперимента контролировались следующие параметры – составляющие спектров вибрации, создаваемые силами трения в подшипниках. Контрольные точки для измерения - подшипниковые щиты. Питание асинхронного электродвигателя при проведении эксперимента осуществляется от автономного инвертора напряжения.

С помощью разработанной системы диагностирования проведена оценка технического состояния подшипников, проводилась виброакустическая диагностика подшипников. Для проведения эксперимента в подшипниках асинхронного двигателя были созданы следующие неисправности: дефект

наружного кольца подшипника (углубление в наружном кольце подшипника со стороны тел качения) и дефект тела качения подшипника. Диагностические признаки заданных дефектов, обнаружение и идентификация которых возможна при диагностике подшипников качения выявлялись по однократным измерениям спектра огибающей вибрации [2].

Графически виброакустический сигнал представляется в виде спектра частот вибраций вызванных работой всего подшипникового узла (рисунок2)



Рисунок 2 – Спектр сигнала подшипникового узла буксы без дефекта

Если узел (подшипник) полностью исправен, правильно собран и сбалансирован (идеальный случай), то в спектре виброакустического сигнала будет содержаться только частоты колебаний, вызванные вращательным движением деталей узлов этого механизма, то есть оборотные. При наличии дефекта в узле амплитуда сигнала возрастает. Также в спектре его колебаний появятся дополнительные гармонические составляющие, характеризующие этот дефект[2].

Дефект наружного кольца подшипника приводит к появлению коротких ударных импульсов при контакте каждого тела качения с раковинной (трещиной). В результате появляется ряд гармоник с повторяющимися частотами в спектре огибающей высокочастотной вибрации, причем число этих гармоник достаточно велико, а их амплитуда слабо снижается с ростом, см. рисунок 3.

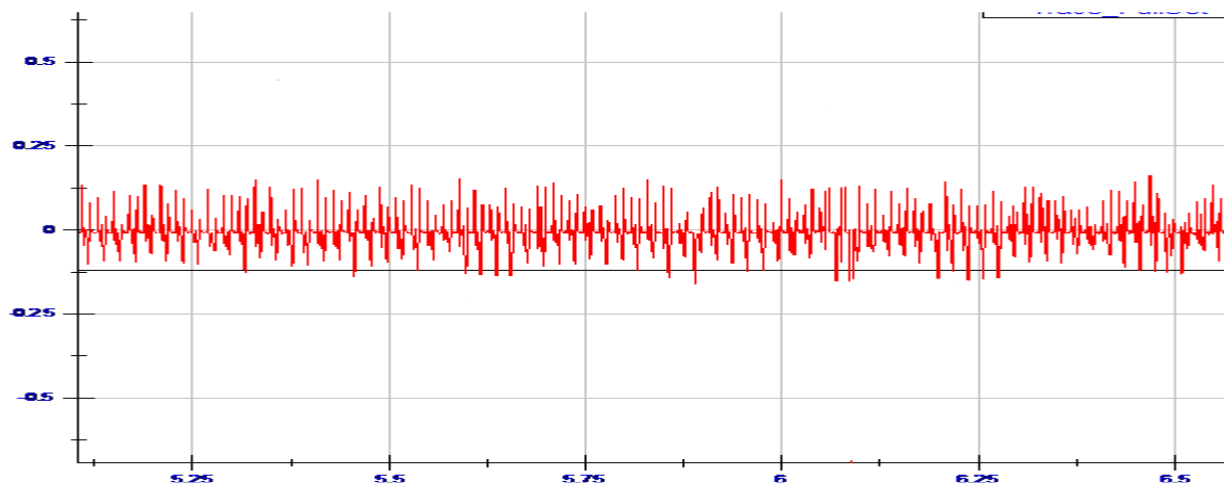

Рисунок 3 – Спектр огибающей вибрации при дефекте наружного кольца

Используемый метод вибродиагностики подшипниковых узлов асинхронных тяговых двигателей позволит проводить оценку и прогноз состояния механических узлов. Это позволит сократить общий простой высокоскоростных электропоездов и повысить качество обслуживания асинхронных тяговых двигателей.

Библиографический список:

1. Неразрушающий контроль технического состояния горных машин и оборудования: учеб. пособие / Н.А. Баркова, Ю.С. Дорошев. – Владивосток: Изд-во ДВГТУ, 2009. – 157с.
2. К диагностике технического состояния подшипников качения асинхронного тягового электродвигателя. О.С.Абляимов, С.М. Азимов, Б.И. Гайратов Надежность функционирования и информационная безопасность инфокоммуникационных, телекоммуникационных и радиотехнических сетей и систем : Материалы всероссийской научно-технической конференции / Омский гос. Ун-т путей сообщения. Омск 2019 октябрь, 227-234 ст

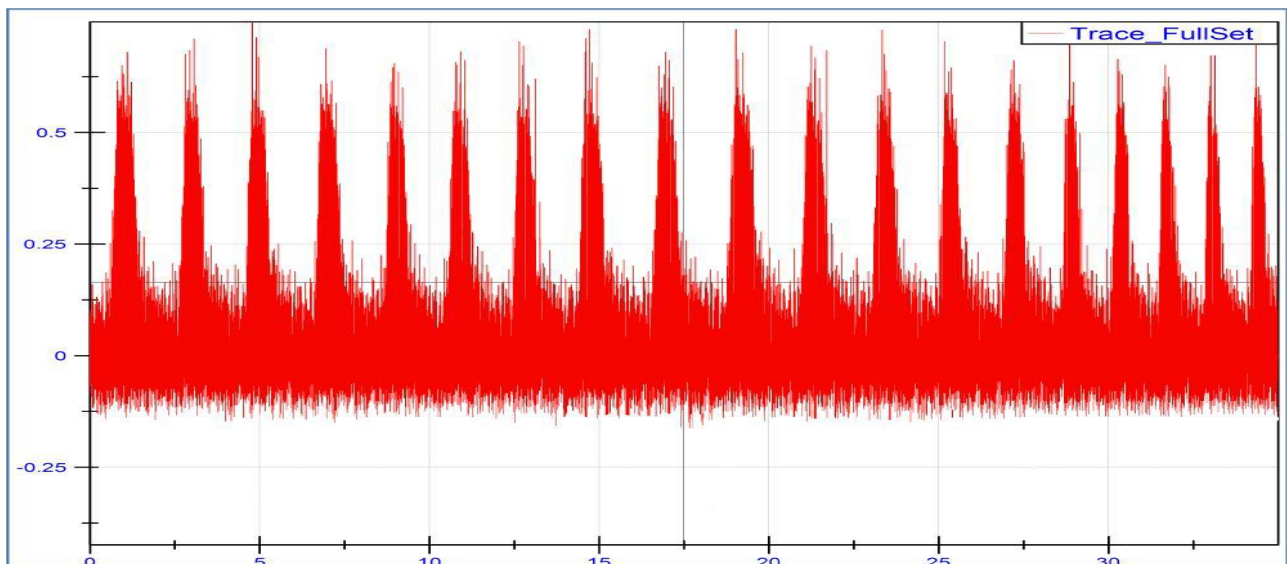
3. Shuhrat Jamilov, Asror Shoimqulov. Elektr mashinalarning izolyatsiyasini harorat ta'sirida o'zgarishini tahlil qilish. Scientific progress scientific Journal 2021 yil. may, 673-676 betlar.

ФИО автора: *Abdukarimova Nigora Turg'unboyevna.*

Farg'ona viloyati Rishton tumani

56- maktab ona tili va adabiyot fani

o'qituvchisi

Название публикации: «ONA TILI DARSLARIDA MUSTAQIL ISHLARNI TASHKIL ETISH»

Annotatsiya

Ushbu maqola ona tili darslarida o'quvchilarning mustaqil ishlarini tashkil etish va uning samaradorligini oshirish haqida tahlil qiladi.

Kalit so'zlar

O'sib kelayotgan, mustaqil ish, samaradorlik, qobiliyat, jarayon, muvofiq, didaktik materiallar, manaviy kamolot.

O'sib kelayotgan yosh avlodni o'z mustaqil fikriga ega bo'lgan shaxs sifatida tarbiyalash eng muhim vazifamizdir. Dars jarayonida o'quvchilarning ijodkorligini o'stirishda mustaqil ishlarning o'rnini katta. Mustaqil ishlarni tashkil etishda o'qituvchining rahbarlik roli va o'quvchilarning faollik bilan ongli faoliyat ko'rsatishlari bir-biriga uzviy bog'langan, ajralmas jarayondir.

Mustaqil ishlash asosida bilim olganda o'quvchi mustaqil ravishda fikrlaydi, o'zi mehnat qiladi, xulosa chiqaradi. O'qituvchining rahbarlik roli o'quvchilarning dars jarayonidagi o'qishi, yozishi, mulohaza yuritishi, o'z munosabatini bayon qilishi, hulosalar chiqarishiga qaratilgan bo'ladi.

Mustaqil ishni tashkil etishga yo'naltirilgan dars jarayonida o'qituvchining asosiy vazifalaridan biri o'quvchining o'tilgan mavzuni qay darajada o'zlashtirgani va uni nutqda qo'llash ko'nikmasini malakaga aylantirishi hamda buning uchun unga ongli yondashuvni tashkil etishdir. Mustaqil ishni tashkil etishda o'qituvchi, eng avval o'quvchilarni bu faoliyatga tayyorlashi, mustaqil ishlash uchun zarur barcha shart-sharoitni yaratishi, topshiriqning maqsadini batafsil tushuntirishi, bajarish shartlari hamda tartibi haqida ma'lumot berishi talab qilinadi.

Bundan tashqari, o'qituvchi mavzuning xususiyatiga qarab mustaqil ish turini tanlashga jiddiy e'tibor berishi lozim bo'ladi. Chunki bir mavzuni o'tishda foydalanilgan mustaqil ish turi ikkinchi mavzuni o'tishda kutilgan natijani bermasligi mumkin.

O'quvchilarning mustaqil ishlarini tashkil etishda o'qituvchining muhim vazifalaridan yana biri topshiriqning turli-tuman shakllarini o'z o'rnida qo'llash ishlarini avvaldan rejalashtirish, o'quvchilarni bu topshiriqlarni bajarishga qiziqtirish va o'quvchilarni mustaqil ravishda yenga olishlariga o'rgatishdan iboratdir. Oqituvchi mustaqil ishni darsning barcha bosqichlarida qo'llashi, mustaqil ishning ham yozma, ham og'zaki turlaridan unumli foydalanishi, mustaqil ish turini dars konspektida ko'rsatishi, mustaqil ishni tashkil etishda ko'rsatmali qo'llanmalardan (rasmlar, rasmi tarqatmalardan, darsga oid boshqotirmalardan) foydalanishi, mustaqil ish materiali sifatida o'quvchilarning kundalik hayot taassurotlari, o'lka materiallari, gazeta, jurnal hamda badiiy asarlardan keng foydalanishi lozim.

O'quvchilarning mustaqil ishlarini uyishtirishda ularning bilim saviyasi oshgan sari asta-sekin topshiriqlarni murakkablashtirib borish talab etiladi. Bu o'quvchilarning mustaqil ishlarini tashkil etishdagi umumdidaktik tamoyil talablaridan biridir. Hatto bir dars jarayonida ham o'quvchilarning mustaqil faoliyati jarayonini o'zgartirib turish lozim. Chunki takrorlar o'quvchilarning ishlash qobiliyatini susaytiradi. Yangi mavzuni bayon qilishda qo'llanilgan mustaqil ish, shubhasiz, bilimlarni mustahkamlash jarayonida qo'llanilgan mustaqil ishga nisbatan ancha yengil va tez bajariladi. Masalan, „Ot“ mavzusi bo'yicha yangi bilimlar berish jarayonida darslikdagi topshiriq va mashqlarni bajarish, undagi materialni o'qituvchi rahbarligida mustaqil o'qib, og'zaki yoki yozma mashqlar bajarish, rasm asosida mavzu talabiga muvofiq so'zlar tanlash, berilgan so'zlar ishtirokida nutqdan misollar keltirish kabi topshiriqlardan foydalanilsa, bilimlarni mustahkamlash paytida lug'at diktanti o'tkazish, rasm asosida bog'lanishli matn yaratish, didaktik materiallar ustida ishlash, berilgan gaplar yoki o'zi tuzgan kichik xajmli matnlarda otlarni to'g'ri qo'llash kabi mustaqil ish turlaridan foydalaniladi.

O'quvchilarning mustaqil ishlarida uchrayigan xato va kamchiliklarni o'z vaqtida hisobga olib borish hamda dars jarayonida bartaraf etishning chora-tadbirlarini belgilash mustaqil fa'oliyatni tashkil etishning talablaridan biridir. Bunda o'quvchilar mustaqil ishlayotganda o'qituvchi har bir o'quvchining ishini diqqat bilan kuzatishi, ularning qiynalayotgan tomonlarini hisobga olishi, bo'sh o'zlashtiruvchi o'quvchilarga individual yordam ko'rsatishi nazarda tutiladi.

Mustaqil ishning samaradorligi o'quvchilarning shu topshiriqqa bo'lgan munosabatiga ham bog'liq. Agar o'quvchi boshlang'ich sinfdan mustaqil ishlashga o'rganib, uning ahamiyatini his qilgan bo'lsa, yuqori sinflarda ham bu masalada qiynalmaydi. O'qituvchi tomonidan beriladigan har qanday mustaqil ishni qiziqib bajaradi.

Bir darsda mustaqil ishning bir necha turi qo'llanilganda o'quvchi darslik materiallarini mustaqil o'qishi, undagi topshiriq va mashqlarni bajarishi barobarida mustaqil ishlarning darslikda bo'lmagan turli-tuman ko'rinishlaridan (grammatik topshiriqli, rasmi, jadvalli, ramziy tasvirli tarqatmalardan) foydalanishi mumkin. Darsda mustaqil ishlarning ko'payib ketishi ham o'quvchilarning topshiriqni mehanik ravishda bajarishga o'rgatib qo'yishi mumkin. Shuning uchun bilimlarni puxta o'zlashtirish mustaqil ishlarning soniga emas, sifatiga bog'liqligi o'qituvchining diqqat markazidan chetda qolmasligi ona tili ta'limining maqsadiga muvofiq bo'ladi.

Xulosa qilib aytganda, mustaqil ishning har bir o'quvchi tomonidan o'z imkoniyati darajasida puxta bajarilishiga erishish o'quvchilar ma'naviy kamolotini ta'minlash va ona tili darslari samaradorligini oshirishning asosiy shartlaridan biridir.

FOYDALANILGAN ADABIYOTLAR

1. N.Mahmudova va boshqalar. Ona tili.Umumiy o'rta ta'lim maktablarining 6-sinfi uchun darslik.
2. Ona tili o'qitish meto'dikasi.Qo'llanma.
3. „Til va adabiyot ta'limi” jurnali.
4. Internet ma'lumotlari.

ФИО автора: *Aliqulov Ikrom*

Denov tadbirkorlik va pedagogika instituti o'qituvchisi

Название публикации: «VOLEYBOLNING HOZIRGI KUNGACHA RIVOJLANGAN DAVRI»

Anatatsiya: Voleybol o'yini hozirgi kunda sport musobaqalaridan biri hisoblanadi. Hozirgi kunda voleybol sport turi ommalashgan sport o'yinlaridan biridir. Bu sport turiga AQSHda asos solingan bo'lib asta sekin dunyoga tanilib boshlagan. Hozirgi kunda ko'plab yoshlar bu sport musobaqasida faol qatnashib kelishmoqdalar.

Kalit so'zlar: Voleybol, Morgan, Springfield

Voleybol 1895-yilda Amerika qo'shma shtatlarining Massachusetts shtatidagi Xoliok shahrida yosh xristianlar ittifoqini jismoniy tarbiya bo'yicha rahbari pastor Vilyam Morgan tomonidan yaratilgan. U voleybol o'yinini oddiy, ko'p mablag' sarflamasdan tashkil etishni ko'zda tutib yangi o'yinning qoidalarini ishlab chiqdi. O'yin nomini avvaliga mintonett deb nomladi.

1896-yilda Springfield shahridagi kollej direktori doktor Alfred Xalsted bu o'yinga „voleybol“ deb nom berdi. „Voleybol“ inglizcha so'z bo'lib, o'zbek tilida „parvoz qiluvchi to'p“ degan ma'noni bildiradi. 1897-yilda tadbiiq etilgan ba'zi bir o'yin qoidalari quyidagicha edi:

1. Maydoncha chegaralari 7,6 x 15,1 m
2. To'urning o'lchamlari 0,65 x 8,2 m, balandligi 198 sm
3. To'pning vazni 340 g, aylanasi 63,5 — 68,5 sm
4. O'yinchilarning soni chegaralanmaydi va hokazo.

1895-1920-yillar voleybol o'yini rivojlanishining birinchi bosqichi bo'lib hisoblanadi. O'yinning boshqa davlatlarda vujudga kelishi va rivojlanishi quyidagicha: 1900-yil — Kanada, 1908-yil — Kuba, 1909-yil — Puerto-riko, 1910-yil — Peru, 1917-yil — Braziliya, Urugvay, Meksika, Osiyoda 1900-1913-yillar — Yaponiya, Kitay, Filippinda, 1914-yil — Angliya, 1917-yil — Fransiya.

Voleybol o'yinining sobiq ittifoqda vujudga kelishi va rivojlanish tarixi

Voleybol sobiq ittifoqda 1920-1921-yillarda o'rta Volga (Qozon, Nijniy Novgorod) nohiyalarida tarqala boshladi. 1922-yildan boshlab voleybol Vseobuch (Umumiy harbiy tayyorgarlik) tarkibiga kiritildi. Moskvada voleybol bilan muntazam shug'ullanishga san'at va teatr vakillari kirishdilar. 1923-yilda tashkil etilgan „Dinamo“ jamiyati sportning boshqa turlari bilan bir qatorda voleybolni ham targ'ib qila boshladi. Xuddi shu yillarda voleybol Uzoq SHarqda — Xabarovsk va Vladivostokda paydo bo'ldi. 1925-yildan esa Ukrainada ham rivojlana boshladi. SSJIda jismoniy tarbiya va sportning keyingi taraqqiyoti uchun RKP/b/ MK 1925-yil 13-iyul qarori katta ahamiyatga ega bo'ldi. Unda ommani tarbiyalashning samarali usullaridan biri bo'lgan jismoniy tarbiya va sportni keng rivojlantirish zarurligi uqtirib o'tildi. Markaziy qo'mita qarori voleybolning tobora taraqqiy etib borishiga kuchli ta'sir ko'rsatadi. Sovet voleybolchilari o'z oldilariga mamlakatda voleybolni ommalashtirish, tarbiyaviy ishlarni kuchaytirish, texnika va taktikani mukammallashtirish, o'yinchilarni har tomonlama jismoniy tayyorgarligini yuksaltirish kabi qator vazifalarni qo'ydilar. Voleybol hamma erda tarqala boshladi. SHu bilan bog'liq ravishda musobaqalarning yagona qoidalarini ishlab chiqish zarurati tug'ildi. 1925-yilning yanvarida Moskva jismoniy tarbiya kengashi voleybol bo'yicha musobaqalarning birinchi rasmiy qoidalarini tuzib tasdiqladi. To'urning balandligi — ayollar uchun 2 m 20 sm va erkaklar uchun — 2 m 40 sm qilib belgilandi. Ayollar jamoalarida o'yin 15 x 7,5 o'lchamli maydonchada o'tkaziladigan bo'ldi. 1926-yilda Moskvada yangi qoidalar asosida birinchi musobaqalar o'tkazildi. 1927-yildan voleybol bo'yicha Moskva birinchiligi muntazam ravishda o'tkazila boshladi. „Sobiq Ittifoqida“ birinchi bosmadan chiqarilgan voleybol bo'yicha maxsus adabiyot 1926-yilda 9 paydo bo'ldi va u „Voleybol va mushtlar jangi“ deb nom olgan edi. Uning mualliflari S.voleybolSisoev va A.A. Marku...edi. 1926-yilda yana bir qator muhim voqealar bo'lib o'tdi, ya'ni voleybol Butunittifoq jismoniy tarbiya kengashining o'yinlar sho'basi voleybol bo'yichamusobaqalarning yagona qoidalarini tasdiqladi. Xarkovda moskvalik va xarkovlik voleybolchilarning shaharlararo uchrashuvi o'tkazildi. SHu yillarda voleybol faqatgina Moskvada emas,

balki Ukrainada, shimoliy Kavkazda, Kavkazortida, Uzoq SHarq va O'rta Volga o'lkalarida ham keng tarqaldi. „SSJI“ voleybolda taalluqli muhim voqealardan biri 1928-yilning avgustida birinchi Butunittifoq spartakiadasi vaqtida o'tkazilgan Ittifoq birinchiligi bo'ldi. Unga Moskva, USSJ, SHimoliy Kavkaz, Kavkazorti Federatsiyasi va Uzoq SHarK o'lkasining erkaklar va ayollari qatnashadilar. Musobaqalar chiqib ketish tartibida o'tkazildi. Moskva ayollar jamoasi va Ukrainaning erkaklar jamoasi g'olib chiqdilar. Birinchi Butunittifoq spartakidasida voleybolchilarning uchrashuvlari musobaqa qoidalarining alohida bandlarini yagona tartibda izohlash uchun imkon berdi. SHuni aytib o'tish kerakki, bu erda ayollar jamoalari birinchi bor normal o'lchovli maydonchalarda (18/9 m) o'ynaydilar. Sovet Ittifoqining turli mintaqalarida voleybol taraqqiyotida xilma-xil yo'nalishlar yuzaga kela boshladi. Ukrainaliklar jamoali o'yin taktikasini va fidokorona himoyani namoyish etdilar, moskvaliklar kuchli hujumchi ekanliklari bilan ko'zga tashlandilar, Uzoq SHarqliklar esa past uzatilgan to'p bilan hujum qilishdek ajoyib yangilik olib keldilar. SHuni ta'kidlash kerakki, terma jamoalarning Butunittifoq spartakiadasiga tayyorlanishi voleybolning joylarda ommaviy ravishda rivojlanishiga turtki bo'ldi. Butunittifoq spartakiadasi arafasida o'tkazilgan Ukraina birinchiligida jumhuriyatning viloyat shaharlaridan 21 jamoa ishtirok etdi. Kavkazortining eng kuchli jamoasini aniqlash uchun Boku, Tiflis va Erevan shaharlarining jamoalararo uchrashuvlari o'tkazildi. Xuddi o'sha 1928-yilda Moskvada doimiy hakamlar uyushmasi tashkil etildi. Voleybol taraqqiyotida maktab o'quvchilarining spartakiadasi ham (1929) katta ahamiyatga ega edi. Bu spartakia qatnashchilaridan ko'pchiligi keyinchalik voleybol ustalari bo'lib etishdilar.

Shaharlararo musobaqalar soni anchagina ortdi, bu esa turli texnik usullarning paydo bo'lishiga, voleybol taktikasining rivojlanishiga, o'yinchilar jismoniy tayyorgarligining o'sishiga olib keldi. SHu davrda o'yinchilar maydonga to'pni kuch bilan kiritish, aldov zarbalari usullarini keng qo'llay boshladilar, uzatish texnikasiga e'tibor berdilar, himoyaning ahamiyati ortib o'yin tezkor, shiddatli bo'la boshladi, natijada o'yinchilarning harakatchanligiga talab oshdi.

1931-yilda BLKEI tashabbusi bilan mamlakatimizga jismoniy tarbiyaning asosi bo'lgan „Mehnat va mudofaaga tayyor“ Butunittifoq kompleksi ta'sir etildi. Bu tadbir voleybolchilarning umumiy va maxsus jismoniy tayyorgarligini yuksaltirishgagina emas, balki yoshlarni voleybol mashg'ulotlariga jalb etishga ham imkoniyat yaratdi. Voleybolning ommaviy rivojlanishi va keng targ'ib qilinishida ko'pgina madaniyat va istirohat bog'larining maydonchalarida o'tkazilgan musobaqalar katta ahamiyatga ega edi. Moskvadagi markaziy madaniyat va istirohat bog'ining 20 ta maydonchasi atrofida tomoshabinlar yig'iladilar. O'tkazilayotgan o'yinlar faqat moskvaliklar uchun emas, balki chet ellik mehmonlar uchun ham yaxshigina maktab edi. SHuning uchun 30-yillarda Germaniyada „Voleybol — rus halq o'yini“ deb nomlangan voleybol bo'yicha musobaqa qoidalari kitobcha holida chop etildi.

Turli shaharlarning eng kuchli jamoalari orasida birinchiliklar o'tkazib turildi. 1931-yilda Xarkovda Moskva, Dnepropetrovsk va maydon egalarining erkak va ayollar jamoalari uchrashdilar. Moskvalik ayollar g'olib chiqdilar, har uchchala erkaklar jamoasi bittadan mag'lubiyat va g'alabaga ega bo'ldilar. Bu uchrashuvlar „tez sur'atli“ o'yinning ahamiyati ancha ortganligini ta'kidladi.

1932-yildan voleybol barcha katta spartakiadalarning dasturiga teng huquqli sport turi sifatida kiritildi. SHu sababdan voleybol bo'yicha butunittifoq musobaqalarining har yili muntazam o'tkazib turilishi haqidagi masala ko'tarildi.

1932-yilning bahorida Butunittifoq jismoniy tarbiya kengashi qoshida voleybol seksiyasi tashkil topdi va uning tarkibiga A.Potashnik (rais), voleybol Oskolkov, M.Vilgrat, YU.Bagon, voleybol Kryuk va boshqalar kiritildilar.

1932-yildan avval „Voleybolchilarning Butunittifoq bayrami“ deb atalgan „Sovet Ittifoqi“ birinchiliklari muntazam o'tkazila boshladi. Voleybol bo'yicha SSJI birinchiligi ilk bora Dnepropetrovsk shahrida 1983-yilning 4-6 aprelida bo'lib o'tdi. Musobaqalarda ayollar jamoasi (Moskva, Dnepropetrovsk, Xarkov, Boku, Minsk) va 5 ta erkaklar jamoasi (Moskva, Dnepropetrovsk, Xarkov, Tiflis, Minsk) ishtirok etdi. Aylanma tartibda o'tkazilgan o'yinlar ko'p sonli tomoshabinlarni o'ziga jalb qildi.

Qiziqarlisi birinchilik tugagach, moskvalik aralash jamoalarning ko‘rgazmali o‘yinlari o‘tkazildi.

Adabiyotlar

1. O‘zME. Birinchi jild. Toshkent, 2000-yil

ФИО автора: Qoraqalpog'iston Respublikasi axborot texnologiyalari texnikumi maxsus fan o'qituvchisi *Otepova Madina Axmedaliyeva*

Название публикации: «АХБОРОТ ТЕХНОЛОГИЯЛАРИ SOHASIDAGI TELEKOMMUNIKATSIYA YO'NALISHIDAGI ISLOHOTLAR»

АННОТАЦИЯ: Mazkur maqolada axborotlashgan jamiyatni shakllantirishda axborot tizimlariga zamonaviy axborot texnologiyalarini tadbiq etishning nazariy asoslari, axborot texnologiyasi, texnologik ta'minoti va bu sohadagi telekommunikatsiya yo'nalishidagi islohotlar yoritilgan.

КЛИТСО'ЗЛАР: telekommunikatsiya, axborot texnologiyalari, signal ,belgi , infratuzilma;

Ma'lumki mamlakatimizda olib borilayotgan ijtimoiy-iqtisodiy va ijtimoiy-siyosiy islohotlarning samaradorligini oshirishning muhim sharti sifatida davlat va jamiyat boshqaruvi sohasiga zamonaviy axborot-kommunikatsiya tizimlarini joriy etishga muhim e'tibor qaratib kelinmoqda. Shu bilan birga, davlatxizmatlari vatashkilotlarida axborot-kommunikatsiya texnologiyalarini rivojlantirish ,axborot xavfsizligini ta'minlash tizimini takomillashtirish bo'yicha chora-tadbirlar o'tkazilmoqda.

Telekommunikatsiyaning o'zi esa (tele... va kommunikatsiya) — signal, belgi, matn, tasvir, ovoz va boshqa turdagi axborotlarni uzatish, qabul qilish va qayta ishlash tizimlari majmui hisoblanadi.

Rivojlanayotgan mamlakatlarning markazdan uzoqda joylashgan rayonlarida axborot va telekommunikatsiya xizmatlari darajasining o'sib borishi aniq ijtimoiy va iqtisodiy foyda olishga zamin yaratmoqda . Shuningdek O'zbekistonda ham Axborot texnologiyalari va kommunikatsiyalarini rivojlantirish vazirligining rahbarlari tomonidan brifinglar bo'lmoqda.

Ushbu brifinglarda Axborot texnologiyalari sohasidagi telekommunikatsiya yoʻnalishidagi islohotlar, Samarqand viloyatida telekommunikatsiya infratuzilmasini rivojlantirish va sohada kadrlarni tayyorlash boʻyicha olib borilayotgan ishlar toʻgʻrisida soʻz boradi .

Binobarin, Oʻzbekiston Respublikasi Prezidentining kuni-kecha qabul qilgan “Axborot texnologiyalari va kommunikatsiyalarining joriy etilishini nazorat qilish, ularni himoya qilish tizimini takomillashtirish chora-tadbirlari toʻgʻrisida” qarori davlat organlari va tashkilotlarida axborot-kommunikatsiya texnologiyalarini rivojlantirish, axborot xavfsizligini taʼminlash tizimini takomillashtirish boʻyicha amalga oshirilayotgan chora-tadbirlarni yangi bosqichga koʻtarishi shubhasiz. Mamlakatda zamonaviy axborot texnologiyalari va kommunikatsiyalarini rivojlantirish, elektron davlat xizmatlarini koʻrsatishning yaxlit tizimini yaratish, davlat organlarining aholi bilan muloqot qilishining yangi mexanizmlarini joriy etish yuzasidan izchil ish olib borilmoqda.

Birgina telekommunikatsiya infratuzilmasini rivojlantirish yoʻnalishiga eʼtibor qaratilsa, Xalqaro Internet tarmogʻiga ulanishning umumiy oʻtkazuvchanlik qobiliyati soniyasiga 1 200 gigabitga yetkazildi. Xalqaro internet kanali narxlari 2016-yilda 295 030 soʻmni tashkil etgan boʻlsa, 2020 -yilning oxiriga kelib, 45 011 soʻmga arzonlashganini koʻrish mumkin. Amalga oshirilayotgan islohotlar natijasiga koʻra, 2021-yil 1-maydan ushbu narx 32 000 soʻm miqdorida belgilandi va ushbu narx yana 30 foizga pasaydi. Bu bilan respublikada internet tezligini oshirishga, operator va provayderlarga Internet xizmatlari uchun tarifning 2020-yil boshiga nisbatan 25 foizga arzonlashtirishga erishildi.

Telekommunikatsiya infratuzilmasini yanada rivojlantirish borasida joriy yil yakuniga qadar, 50 ming kilometr optik-tolali aloqa liniyalarini qurish va ularning uzunligini 118,6 ming kilometrga yetkazish, aholini yuqori tezlikdagi simli internet bilan taʼminlash maqsadida, 900 ming abonentga moʻljallangan zamonaviy qurilmalar

oʻrnatish, qoʻshimcha tayanch stansiyalarini oʻrnatish orqali aholi punktlarining mobil internet bilan qamrov darajasini 95 foizgacha yetkazish, shu jumladan 72 ta aloqa qamrovi mavjud boʻlmagan axoli punktlarini mobil aloqa bilan qamrab olinishi koʻzda tutilgan.

Avvalombor rivojlangan mamlakatlarda fan va axborot-kommunikatsiyalar, ularning texnologiyalarining takomillashib borishi axborotlashgan jamiyatni shakllantirish boʻyicha oʻzining nazariy takliflarini bergan olimlarning gʻoyalari bugungi kunda oʻz oʻrnini topayotganini koʻrsatmoqda.

Xulosa qilib aytganda, axborot sohasidagi telekommunikatsiya yoʻnalishidagi islohotlarda yaratilayotgan imkoniyatlar avvalo fuqarolarimizga qulayliklar yaratishi, ularga koʻrsatilayotgan xizmatlar sifati va tezkorligi hamda berilayotgan axborotlarning shaffofligini taʼminlashga xizmat qilishi zarur.

FOYDALANILGAN ADABIYOTLAR:

1. Xodiev B. Oliy oʻquv yurtlari uchun "Informatika" darsligi -T .: TDYU 2007.
2. Alimov R.X., Yulchieva G.T. va boshqalar "Axborot texnologiyalari va tizimlari" darslik-T.: TDIU, 2010.
3. Gavrilov M.V. Informatika Axborot texnologiyalari: Darslik universitet talabalari uchun. - M .: Gardariki, 2006.
4. Alimov R.X, Begalov B.A., Yulchieva G.T., Alishov Sh.A. "Iqtisodiyotda axborot texnologiyalari". Oʻquv qʻllanma. T.: -OʻYUAJN, 2005.
5. X V.A. Axborotni himoya qilish usullari va vositalari. - TO.: Nashriyot uyi, 2003.

ФИО автора: *Sharipov Shokir Xolboy o'g'li*

"TIQXMMI" MTU

ФИО научного руководителя: *Turkmenov Hasan Ishimovich*

Название публикации: «BOG'DORCHILIK UCHUN UNIVERSAL PLATFORMALI MASHINANING DARAXTLARGA SHAKL BERISH QURILMASI TADQIQOTI, XALQARO QURILMALARNI TADQIQ QILISH VA INTELLEKTUAL MULK OBEKTI SIFATIDA MUHOFAZALASH»

ANNOTATSIYA

Ushbu maqolada bog'dorchilik sohasidagi zamonaviy texnologiyalar, xususan universal texnik platformaga ega bo'lgan shakl berish qurilmalarining sohada qo'llanilishi va intellektual mulk obektlarining xalqaro muhofazasi haqida ilmiy asosdagi ma'lumotlar berilgan.

Kalit soz'lar: *Agrosanoat, qishloq xo'jaligi, bog'dorchilik, mashinalar, avtonom robot, daraxt, shakl berish,*

KIRISH

Bog'dorchilik sohasida shakl berish va butashning ahamiyati juda katta. Mevali daraxtlarni butash-xirurgik operatsiya bo'lib, bunda daraxtning hosildorligi hamda mevalarning sifati bilan bog'liq bo'lgan quyosh radiatsiyasidan ratsional foydalanishni daraxtlarning o'sishi, assimilyatsiya apparatining kattaligini, shoh-shabbada uning joylanishini tartibga solishga imkon beradi.

Daraxtlar o'sishdan orqada qolsa (10-15sm), bir yillik novdalarning normal o'sishini ta'minlash uchun uch-besh yoshli o'sgan ona shohlarga taqab kesiladi.

Kesish texnikasi quyidagicha: yosh nixollarda shoh-shabbalar barpo qilinayotganda bir yillik novdalar ularda tartibdagi shohlar paydo bo'lishi uchun uch hissa qisqartiriladi. Ayni paytda asosiy novdaning hamma ortiqcha hisoblangan va tupni qalinlashtirib, qalin soya-salqin qilib yuboradigan novdalar asosiy tanaga taqab kesib tashlanadi. Tupning asosiy shohlarini yaratish uchun kerak bo'lmaydigan, lekin uni ko'p kesish bilan (4-6) kurtak qoldirib kuyuklashtirmaydigan shohlar hosil

beradigan novda sifatida qoldiriladi¹²⁴. Ana shunday novdalardan ularni har yili ko'proq qisqartirib, ona shohlar shakllantiriladi. Kalta qilingan mevali shohchalarda ikkinchi yili ikki-uchta yangi novda paydo bo'ladi. Ular kesilib yon tomondagilari qoldiriladi. qoldirilganlari o'z navbatida 6-3 kurtakni qisqartiriladi. Uchi kurtak bilan tugaydigan meva beradigan kalta novdachalar (15-20 sm, gacha bo'lgan) kesilmaydi.

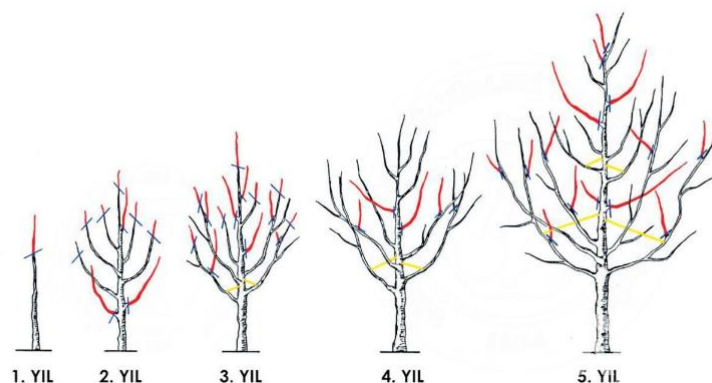

1-rasm: Daraxtga shakl berishning taqvimiy grafigi

Hozirda qishloq xo'jaligi sohasida xususan bog'dorchilikda zamonaviy qurilmalarga bo'lgan talab katta hisoblanadi



2-rasm: Zamonaviy bog'dorchilik roboti

Bugungi kunda robotlarni qishloq xo'jaligida qo'llashning asosiy yo'nalishi yig'ish bosqich. Rivojlanayotgan robotlarning dasturlari yoki dronlar qishloq xo'jaligiga kiradi begona o'tlarni yo'q qilish bulut ekish, urug'larni ekish, yig'ish, atof-muhit monitoringi va tuproqni tahlil qilishga binoan Tasdiqlangan bozor tadqiqotlari, qishloq xo'jaligi robotlari bozori 2025 yilga kelib 11,58 milliard dollarga yetishi kutilmoqda.¹²⁵

¹²⁴ A.A.Ro'bakov, S.A.Ostrouxova «O'zbekiston mevachiligi» T.: «O'qituvchi», 2010.

¹²⁵ uz.wikiuke.ru/wiki/Agricultural_robot

O'rnatilgan daraxt kesgich yordamida 3-4 km soat tezlikda o'rmon kamarlarini kesish.

Albatta qurilmalarning zamonaviyligi va talab darajasida ishlangani bilan birga resurs va moddiy ta'minot va ularning muhofazasini ham hisobga olish lozim. Shu o'rinda intellektual mulkning ikki turini ajratish odatiy holdir:

- a) sanoat, patent qonuni bilan himoyalangan;
- b) mualliflik huquqi bilan himoyalangan badiiy va madaniy.

Mualliflik huquqi ob'ektlari: ilmiy nashrlar, dramatik va musiqiy-dramatik asarlar, xoreografik asarlar, audiovizual asarlar, tasviriy san'at asarlari, dekorativ-amaliy va ssenografik san'at asarlari, arxitektura, shaharsozlik va landshaftchilik san'ati asarlari, fotografik asarlar, geografik asarlar. , geologik va boshqa xaritalar, rejalar va boshqalar, kompyuter dasturlari va ma'lumotlar bazalari, seleksiya yutuqlari, integral mikrosxemalar topologiyasi va boshqa ishlar¹²⁶.

Bog'dorchilik sihasidagi ixtirolarning intellektual mulk obekti sifatida muhofaza qilinishi albatta jarayoning nazraiyligi va huquqiy-metodik qonuniyatlaridan boxabar bo'lish zaruratini yuzaga keltiradi. Shu nuqtai nazardan ixtiro-ishlab chiqarish texnologiyasida, ilmiy-texnikaviy mahsulotlarni ekspluatatsiya qilishda, mehnat xavfsizligini ta'minlashda ijobiy samara beradigan iqtisodiy muammolarni texnik jihatdan hal qilishning yangi (ixtirochilik darajasidagi) usuli. Ixtiro ob'ektlari quyidagilar bo'lishi mumkin: qurilma, usul, modda, mikroorganizmning shtammi, o'simlik va hayvonlarning hujayra madaniyati, shuningdek, ilgari ma'lum bo'lgan qurilma, usul, modda, shtammdan yangi maqsadda foydalanish.

Patentga loyiq agrar sohadagi ixtirolar sifatida tan olinmagan: ilmiy nazariyalar va matematik usullar; iqtisodiyotni tashkil etish va boshqarish usullari; konventsiyalar, jadvallar, qoidalar; aqliy operatsiyalarni bajarish usullari; kompyuterlar uchun algoritmlar va dasturlar; inshootlar, binolar, hududlarning loyihalari va sxemalari; estetik ehtiyojlarni qondirishga qaratilgan mahsulotlarning faqat tashqi ko'rinishiga oid

¹²⁶ M.M.Mirzaev, M.K.Sobirov - «Bog'dorchilik» T.: «Mehnat» 2014.

qarorlar; integral mikrosxemalar topologiyasi; o'simlik navlari va hayvon zotlari; jamoat manfaatlariga, insonparvarlik va axloq tamoyillariga zid bo'lgan qarorlar.

Sanoat namunasi - bu mahsulotning yangi va o'ziga xos badiiy va konstruktiv yechimi bo'lib, u xalq xo'jaligi tarmoqlarida sanoatda qo'llanilishi sharti bilan uning tashqi ko'rinishini belgilaydi¹²⁷.

Integral mikrosxemalarning topologiyasi-bu integral mikrosxemaning elementlari to'plamining fazoviy-geometrik joylashuvi va ular orasidagi material tashuvchisiga mahkamlangan ulanishlar.

Sanoat mulki ob'ektlari: ixtirolar, foydali modellar, sanoat namunalari, tovar belgilari va xizmat ko'rsatish belgilari, firma nomlari, tovar kelib chiqqan joy nomlari, nou-xau (tijorat siri, texnologik va texnik sirlar, tashkiliy va moliyaviy sirlar, tibbiy va biotexnologik sirlar va boshqa sirlar)¹²⁸

ID daraxt butlagichlarining afzalliklari:

- har bir kesuvchi disk gidravlik vosita bilan jihozlangan (quvvat yo'qolishi va oraliq viteslarda sirpanishi yo'q);
- har bir gidravlik vosita xavfsizlik valfi bilan jihozlangan;
- diametri 600 mm bo'lgan disklar qattiq qotishma plitalari bo'lgan tishlar bilan jihozlangan;
- modellar qatoriga 21 ta daraxt trimmerlari va tojni parvarish qilish mashinalari kiradi;
- 40 ot kuchiga ega traktorga o'rnatish imkoniyati;
- Ispan kompaniyasi ID ishlab chiqarish - 1914 yildan beri Yevropa sifati va tajribasi kafolati.

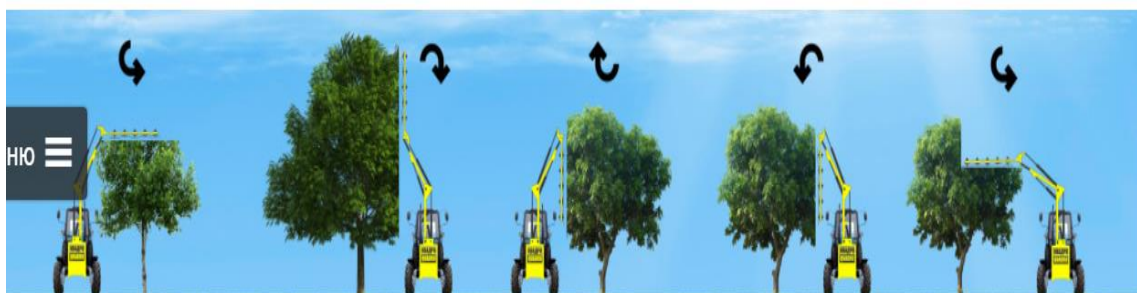

¹²⁷ A.G.Martinenko - «Praktikum po plodovodstvu» T.: «Matbuot», 2009.25-b

¹²⁸ A.G.Martinenko - «Praktikum po plodovodstvu» T.: «Matbuot», 2009.81-b

3-rasm: *Daraxt parvarishlash mashinasidan foydalanish imkoniyatlari*

- ekin maydonlarining ko'payishi (daraxt kesuvchining to'lovini hisoblash maqolada keltirilgan);
- qishloq xo'jaligi texnikasining dalalarga to'siqsiz o'tishi;
- o'rmon kamarlarini kesish ishlarini mexanizatsiyalash hisobiga ish vaqtini tejash;
- yo'l xizmatlari va ma'muriyatlari talablariga rioya qilish;
- balandligi 0,5 dan 7,6 metrgacha bo'lgan daraxtlarni kesish imkoniyati;
- diametri 12 sm gacha bo'lgan har qanday turdagi daraxt shoxlarini kafolatlangan kesish;
- bog'dorchilik xo'jaliklari uchun - daraxt tojlarini kundalik parvarish qilish uchun ishonchli mashina.

Xulosa qilib aytganda bog'dorchilikda ishlatiladigan universal platformaga ega mashinalarning funksiyasi tobora oshirilib, ularning ishchanlik faoliyati yuqori darajaga olib chiqilmoqda. Albatta bu kabi ixtiro va texnologik modellarni patentlash va intellektual mulk obekti sifatida muhofaza qilishda jahon tajribasidan andoza olish lozim.

ADABIYOTLAR:

1. A.A.Ro'bakov, S.A.Ostrouxova «O'zbekiston mevaligiligi» T.: «O'qituvchi», 2010.
2. V.A.Kolesnikov - «Plodovodstvo» M.: «Kolos» 2015.
3. V.A.Kolesnikov - «Praktikum po plodovodstvu» M.: «Kolos» 2011.
4. A.G.Martinenko - «Praktikum po plodovodstvu» T.: «Matbuot», 2009.
5. M.M.Mirzaev, M.K.Sobirov - «Bog'dorchilik» T.: «Mehnat» 2014.

ФИО автора: *Botirova Nargiza Zoxidjonovna*

O`zbekiston Milliy Universiteti

Tarix (yo'nalishlar va faoliyat turlari) yo`nalishi magistranti

Название публикации: «O`ZBEKISTONDA SANOAT RIVOJIGA SSSRNING TURLI TA'SIR VA OMILLARI»

Kalit so`zlar:

Sanoat, sanoatlashish, paxtachilik, agrar soha, ishlab chiqarish, ekologiya,

Anatatsiya

Ushbu maqolada O`zbekiston sanoat sohasiga Rossiya mustamlakachiligi davridagi o`zgarishlar, paxtachilik sanoatining rivojlanishiga bir nazar solingan va ilmiy izoh berish orqali tahlil qilingan.

Jamiyat taraqqiyoti uchun muhim sohalar tarixini o`rganish bugungi kun tarixchilari uchun muhim vazifalardan biri hisoblanadi. Hozirgi kun taraqqiyotining asosiy bo`g`ini bo`lgan aholini ish bilan ta'minlash tizimiga aylangan yengil sanoat tizimining tarixiy taraqqiyot jarayonini o`rganish ham alohida masaladir. Xonliklar davrida to`liq agrar davlat hisoblangan davlatimizga Rossiya hukumatining mustamlakachilik siyosati ostidagi sanoatlashtirish jarayoni tez sur'atlar bilan o`sib bordi. Mustaqilligimizning ilk kunlaridanoq barcha soha singari iqtisodiy mustaqillikning asosiga kirishish uchun sohalardagi erkinlikni ta'minlashga alohida e'tibor qaratildi. Sanoat, qurilish, dexqonchilik sanoati majmui, ashyoviy mollar ishlab chiqarish sohalarining yetakchi tarmoqlaridagi korxonalar respublikaning mulki bo`lishi kerak.¹

Bugungi kungacha doimiy taraqqiyot bosqichini boshdan o'tkazgan bu sohaning bugungi kunda ham aholi bandligini ta'minlash va daromadini oshirish usuli deb qarashimiz mumkin. Xalq xo`jaligida agrar sohada asosan paxta ekish usullari o`lkamizda rivojlangan bo`lishiga qaramay bizning xalqimiz uni deyarli xom ashyo sifatida sotish bilan yoki qo`l mehnati bilan qisman ishlov berishga o`rgangan edi. Aslida paxta turli yengil sanoatning asosi bo`lgan qimmatbaho mahsulot bo`lib, undan

300 ga yaqin turli xil mahsulot ishlab chiqarilishi sir emas. Bu mahsulotlarning deyarli barchasi alohida-alohida yengil sanoatning manbai hisoblanadi. 1917 yildan Sovet hukumati O`rta Osiyoning barcha hududlariga nisbatan paxta hom ashyo bazasi sifatida qaragani tarixiy ma'lumotlarda alohida ta'kidlanadi. Yurtimizning iqlim sharoitidan kelib chiqib deyarli barcha hududlarga paxta yakka hokimligining o`rnatilish sababi ham butun Rossiyadagi turli hududlardagi yengil sanoat sohasining rivojlanishi va aholining bandligini ta'minlanishining asosi ekanligida deb bilardi.

Dastlab, O`rta Osiyoda sanoat turidagi paxta tozalash zavodi 1881-yili Toshkentda cho`tkali ikkita yog`och jundan iborat holatda bunyod etilgan.² Biroq bu jarayon tez sur`atlarda boshqa hududlarga keng yoyildi. Shu asosga ko`ra Farg`ona, Samarqand, Buxoro, Xorazm, hududlarida bu soha rivojlanishi ko`zga ko`rinadi. Ayni Rossiya hukumatining yurtimiz hududidagi mustamlakachilik siyosatining muhim qarashlari Kommunizm siyosatining aholi ongiga singdirilishida juda muhim bosqich sanoatlashish, kollektivlashtirish hisoblandi.

SSSR hukumatida oktabr to`ntarilishidan so`ng barcha soha kabi sanoat sohasi ham markazlashdi. Davlatda Paxta Komiteti V.I. Lenin tomonidan imzolangan qarorni hayotga tadbiq qila borib, Sovet Respublikalarida shu jumladan Turkiston o`lkasida ham paxtachilik va paxtani qayta ishlash sanoatini rivojlantirishni ta`minlashga alohida e`tibor qaratgan.³ Bu esa tabiiyki masalani faqat markazdan hal etilganini sanoatlashish o`lkamizda majburiy holatda ekanini izohlaydi.

Sanoatlashishni muhim masala sifatida o`rganar ekanmiz tarixiy taraqqiyotimizning asosi deb bilgan bu soha aslida bir qancha zararli oqibatlariga ham sabab bo`la oldi deb ayta olamiz. Chunki tarixni haqiqat ko`zi bilan yaqqol ko`rish bizning asl tarixchilik maqsadimiz hisoblanadi. Ayni jarayonda bir qancha salbiy xususiyatga e`tibor qaratadigan bo`lsak: Tarixiy geografiya sohasida ekologiya muommosi alohida keltiriladi. Chunki ekologik tamoyil, ayniqsa ishlab chiqarishni ijtimoiy soha bilan uyg`unlashib ketadi.⁴ Paxta sanoatini yuqori bosqichga chiqarish uchun yangi yerlarni sho`rini yuvish va lalmikor yerlarga aylantirish kuchaydi, yangi geografik o`ringa ega hududlar aholi bilan to`ldirish uchun majburiy ko`chirishlar yuzaga keldi. Shuningdek

milliy munosabatlarimizga qarshilik mavjud bo`lsada sanoatning deyarli barcha sohasida ayollar faoliyati ham keng tarqala bordi. Kollektivlashtirish siyosati asnosida milliy birligimizga boshqa xalqlarning ko`chib kelishini tezlashtirdi. Aholidan faqat ishchi kuchi sifatida foydalanishga zo`r berildi. XX asrning 20-40 yillarida Sanoatning barcha sohalarida ham turli tarmoqlar yaratilib, soha rivoji uchun birmuncha qarashlar singdirildi.

Bu O`zbekiston geografik jihatdan o`zgarishi va milliy qarashlarni o`zgarishi hamda iqtisodiy munosabatlardagi fikrlarni o`zgartirdi deb ayta olamiz. Xulosa o`rnida sanoatning ayni biz bugun tahlil qilganimizdek paxtachilik sanoatida bu davrda tub o`zgarishlar amalga oshirilgan.

ФИО автора: *Воумо'minoва Maxliyo Baxodir qizi*

qarshi Davlat Universiteti talabasi Pedagogika psixologiya yo'nalishi

Название публикации: «PSIXOLOGIYANI O'QITISHNING SAMARADORLIGINI OSHIRISH YO'LLAR VA VOSITALARI»

Annatsiya: Mazkur maqola bolalar psixologiyasi fanining dolzarb muammolari yoritilgan. Chaqaloqlik, go'daklik, ilk bolalik, maktabgacha ta'biya yoshidagi bolalarning bilish jarayonlari, irodaviy-hissiy xislatlari va psixologik xususiyatlari bayon etilgan. Shu bilan birga bolalar psixologiyasini o'qitish metodikasi fanining muhim jixatlari ochib berilgan.

Maqoladan psixologlar, tarbiyachilar, pedagoglar, maktabgacha tarbiya muassasasining mutaxassislariga, talabalarga mo'lajalangan.

Kalit so'zlar: Bevosita jarayonlar, idrok etish, psixik hodisalar, umumlashtirish, mavxumlashtirish.

Kirish: O'qitish samaradorligini oshirishning muhim sharti ta'imda ko'rgazmalilik tamoyliga rioya qilishdir. Bu tamoyil o'qitish jarayonida ko'rish, eshitish, hid bilish, ta'm bilish, teri, muskul kabi sezgi a'zolarining bir yo'nalishda ob'ekti ustida safarbar qilinishini talab etadi. Bu ish jarayoni konkret narsa va hodisalarni sezish hamda idrok etishdan boshlanadi va umumlashtirish, mavxumlashtirish tomonga boradi. Sezgi va idrok voqelikni bo'lishning nisbatan sodda, bevosita jarayonlari bo'lib hisoblanadi. Ko'rgazmalilik tamoyili o'qitishda mazkur jarayonlarning imkoniyatlaridan kengroq foydalanishni nazarda tutadi.

Asosiy qism: Psixologik bilimlarni egallab, talabalar ko'pincha nazariy bilimlar bilan konkret psixik hodisalar haqida ko'rgazmali tasavurlarni bir-biriga boglashda qiynaladilar. Ko'rgazmali o'quv qirollarining turli usullaridan foydalanib, psixologiya o'qituvchisi talabalarga egallanayotgan psixologik bilimlarni konkret ko'rgazmali mazmun bilan boyitishda, odamlar faoliyati, xatti-harakatlarida muayyan psixologik

qonuniyatlarini ko'ra olishga o'rganishda yordam beradi. Quyida psixologiya o'qituvchisi foydalanishi mumkin bo'lgan.

Ko'rgazmalilik vositalari sanab o'tilgan:

Ko'rgazmali eksperiment. Bunday eksperiment ilmiy eksperiment singari muayyan psixik hodisalarni tadqiq etish maqsadini ko'zlamaydi. Uning asosiy maqsadi nazariy mulohazalarni aniq ifodasini namoyish etishidir.

Umimiy tadqiqotlarning natijalari va badiiy asariardan olingan misollar. Mazkur elementlar nutqiy ko'rgazmalilik vositasi bo'lib xizmat qiladi va psixologik tushunchalarning konkretlashtiruvchi uchun yordam beradi. O'qituvchi biror psixologik qonuniyatni tushuntirishda turli ilmiy tadqiqotlar, tajribalarning natijalariga misol tariqasida murojaat qilishi, birinchidan, bayon etilayotgan buyimlarning ishonchlilikini oshiradi, ikkinchidan, nazariy qoidaning amaliy ifodasini namoyish etadi. Qolaversa, psixologik tajribalar texnologiyasi, ularning ijodkorlari, tajribalar natijalari talabalarda hamisha qiziqish uyg'otgan. Talabalar tasavurida yorqin obrazlar hosil qiluvchi ko'rgazmali vositalardan biri badiiy asarlardan olingan iqtibos-ko'chirmalardir. Iqtibos biror badiiy qahramon tilidan yoki muallif tilidan olinishi mumkin. Faqat u muayyan psixologik qonuniyat, tushuntirilayotgan qoidani badiiy aks ettirgan bo'lishi kerak. Misol tariqasida, shuningdek malum badiiy qahramonlar keltirilishi, mashhur shaxslarning ibratli fikrlaridan foydalanish mumkin. Ko'rgazmalilikka qo'yiladigan asosiy talab shuki, u hajman ko'p vaqtga mo'ijalangan bo'lmasligi, masalaga to'g'ridan to'g'ri aloqador bo'lmagan mayda elementlar bilan talabalar e'tiborini asosiy muammodan chalg'itmasligi lozim. Agar nazariy bilim bilan uni ifodalovchi ko'rgazmali misol o'rtasida talaba ongida mustalika aloqa hosil bo'lsa, psixologik bilimlarni ongu o'zlashtirilishiga erishish mumkin bo'ladi.

Hozirgi kunda bolalar psixologiyasi fani predmetining kengayib borishi kuzatilmoqda. Bu hodisa bolaning homila davridagi rivojlanishini tobora chuqurroq o'rganish natijasida ro'y bermoqda. Bolalar psixologiyasi fanining yosh psixologiyasi tarkibidagi o'rnini Bolalar psixologiyasi — yosh psixologiyasi fanining bo'limlaridan biridir. Yosh psixologiyasi, shu jumladan, bolalar psixologiyasining psixologiya fanidagi boshqa tarmoqlardan farqi shundaki, u psixik hodisalarning o'zini emas, balki rivojlanishi va

yosh bilan bog'liq ravishda o'zgarishini tadqiq etadi. Yosh psixologiyasining bugungi kundagi eng muhim muammolari quyidagilardan iborat.

Bola rivojlanishining turli tomonlarini har xil fanlar — anatomiya, fiziologiya, oliy nerv faoliyati fiziologiyasi, gigiena, etnografiya va boshqalar o'rganadi. Tug'ilgandan etuklik davrigacha bola psixik taraqqiyotini o'rganish esa psixologik bilimlarning maxsus sohasi bolalar psixologiyasining zimmasidadir. Chunki bolalar psixologiyasi bola psixik taraqqiyoti qonuniyatlari, rivojlanishning turli bosqichlarida bola psixikasiga xos xususiyatlar haqidagi fandır. L.F. Obuxova ta'kidlaganidek, bolalar psixologiyasi fanining predmeti tarixan o'zgarib boigan. Bugungi kunda bolalar psixologiyasi fanining predmeti ontogenezdagi psixik taraqqiyotning umumiy qonuniyatlari, yosh davriari, bir yosh davridan boshqasiga o'tish sabablarini aniqlashdan iborat. Agar pediatr bolalarning jismoniy salomatligi bilan shug'ullansa, bolalar psixologi bola psixikasining qanchalik to'g'ri rivojlanayotgani va faoliyat ko'rsatayotganini, bordi-yu bu sohada kamchilik bo'lsa, uni nimaning hisobiga kompensatsiyalash mumkinligini o'iganadi.

a) turli psixofiziologik funksiyalarning yoshga oid me'yorlarini ilmiy jihatdan asoslab berish;

b) individ, shaxsning yetuklik mezonlari va namunalarini aniqlash;

c) hayotning turli bosqichlarida insonning real va potentsial imkoniyatlari qanday bo'lishini aniqlash;

d) inson hayotining dastlabki bosqichlari uning kelgusidagi taraqqiyotida qanday rol o'ynashini tushunish va ilmiy bashorat qilish. Ushbu muammolarni hal etish uchun inson hayotining har bir bosqichida — bolalik, o'spirinlik, yetuklik va qarilikda uning psixikasida ro'y bergan o'zgarishlarni chuqur o'rganish talab etiladi. Ayrim o'rinlarda bolalar psixologiyasiga sinonim sifatida “genetik psixologiya” tushunchasi ishlatilmoqda. Bu holatni to'g'ri deb baholash mumkin emas. Chunki genetik psixologiya psixik jarayonlarning paydo bo'lishi va rivojlanishini o'rganadi. Bolalar psixologiyasining predmeti esa faqat psixik jarayonlar taraqqiyoti bilangina cheklanib qolmaydi.

Psixologiya fani nazariyasi va amaliyoti ajralmas birlikni tashkil etadi. Albatta, ular o'rtasida muayyan farqlar mavjud. O'rtadagi farq ularning maqsadlari, konseptual apparati, metodologiyasi va ular doirasida amalga oshiriladigan chora-tadbirlarda yaqqol namoyon bo'ladi. Fundamental—nazariy tadqiqotlarning asosiy maqsadi amaliyot uchun bo'lgan ahamiyatidan qat'i nazar, psixik hodisalar haqidagi bilimlarni kengaytirib borishdan iborat. Amaliy psixologiya esa kundalik hayot bilan bog'liq konkret muammolarni hal etishga qaratilgan tadqiqotlarni o'tkazadi. Fundamental tadqiqotlarda tadqiqotchi shaxsining ta'sirisiz ham ilmiy metod o'z vazifalarini bajaradi. Ammo amaliy psixologiyada psixolog shaxsi metodning ajralmas qismi bo'lib hisoblanadi. Fanni o'qitishdan maqsad - talabalarni har tomonlama barkamol rivojlangan, hozirgi zamon ruhida tarbiyalangan, bozor iqtisodiyoti davrida ta'lim-tarbiya ishini tashkil etish va uni amalga oshirishga oid dolzarb muammolarni ijobiy hal etish, milliy istiqlol g'oyasi, milliy va umuminsoniy qadriyatlarimizni chuqur his etib, ularni ta'lim-tarbiya mazmuniga singdira oladigan shaxs - mehnat ta'limi o'qituvchi sifatida umumiy o'rta ta'lim maktablarida o'quvchilarni kasb tanlashga yo'llash ishlarini amalga oshirishni shakllantirishdir. Fanning vazifasi - talabalarga pedagogik-psixologik bilimlar, kasb hunarga yo'naltirish ishlarini olib borish tashkil etish ko'nikmasi; mehnat ta'limi fanini o'qitish jarayonida kasb hunarga yo'naltirish ishini tashkil etish; pedagogik-psixologik bilimlar, bevosita tanlangan sohalarga va yangi pedagogik, axborot texnologiyalari asosida metodik muammolarni hal etish; mehnat ta'limini o'qitishni tashkil etish hamda uni amalga oshirish metodikasini (har bir kasbga o'rgatishning mazmuni va o'ziga xosligini mintaqaviy xususiyatlarini hisobga olgan holda) o'rgatishdan iborat.

Xulosa: Psixologiya o'qituvchisi faoliyatining muhim tarkibiy qismi o'quvchilarning mustaqil faoliyatini tashkil etishdan iboratdir. Mustaqil ish o'quvchining bilim faoliyatini faollashtiradi, uning oldiga mustaqil ravishda hal etishi lozim bo'lgan vazifalarni qo'yadi.

Foydanilgan adabiyotlar ro'yxati.

1.Z. Nishanova, G. Alimova. Bolalar psixologiyasi va uni o'qitish metodikasi.O'quv qo'llanma. -T.:

2.O 'zbekiston Yozuvchilar uyushmasi Adabiyot jamg'armasi nashriyoti, 2006. 160 b

ФИО автора: *Eshchanov Zokir Shonazarovich*

English teacher of Boarding school No. 93

Urgench, Khorezm region

Название публикации: «CREATIVE METHODS FOR PRIMARY SCHOOL STUDENTS IN TEACHINGS FOREIGN LANGUAGES»

Annotation: Creativity is considered as the most important and relatively independent factor of giftedness, which rarely reflected in intelligence tests and academic achievements. On the contrary, creativity is not defined so much critical attitude to the new from the point of view experience, how much receptivity to new ideas.

Keywords: Creativity, intelligence, primary school, student, language.

An integrated approach to the education of a creative personality covers a wide range of issues related to problems and moral education. Inseparable the unity of the ideological and ideological, spiritual and artistic is an indispensable condition for the personality a growing person, the versatility and harmony of its development.

Foreign language as a general education curriculum the subject can and should contribute to the process of developing the creative abilities of students. With a huge upbringing, educational and developmental potential of students, a foreign language can to realize it only in the course of the implementation of the practical goal of training, that is, only if the student in the process of foreign language communicative and cognitive activity (listening, speaking, reading, using writing) will expand his horizons, develop his thinking, memory, feelings and emotions.¹²⁹ Before First of all, a foreign language as a subject is an additional “window” to the world, it is a means to replenish knowledge in various areas of life, science, art, what is essential for general education, it is a tool that helps to carry out activities in different areas of work and social life. In the classroom in a foreign language, students deepen and expand many of the knowledge and ideas they have received other academic subjects: social science,

¹²⁹ Fried – Booth Diana L. Project work. OUP, 2016, p. 8.

literature, music, history, geography, fine arts, etc. Determining the possible development of creativity (general creative abilities) in younger students, it is necessary to rely on the point of view formed in the scientific literature that its sensitive period runs for 8-9 years. It is at this age that personality traits such as a sense of novelty, criticality, focus on creativity, the ability to transform. At this time, imitation of an adult (parents, teacher) as a model is a determining factor in the formation of creativity.¹³⁰

A foreign language lesson has its own specifics, so as, unlike other subjects, as the main learning objectives put forward the formation of communicative competence of students.

At present, the global goal of mastering a foreign language is considered to be familiarization with a different culture and participation in the dialogue of cultures. This goal is achieved through formation of the ability to intercultural communication. It is teaching organized on the basis of tasks of a communicative nature, as well as training foreign language communication, using all the tasks and techniques necessary for this, is a distinctive feature of a foreign language lesson.

Foreign language communication is based on the theory of speech activity. Communicative teaching of a foreign language is active in nature, since verbal communication is carried out through "speech activity", which, in turn, serves to solve the problems of productive human activity in the conditions of "social interaction" of communicating people. Participants of communication try to solve real and imaginary tasks of joint activity using a foreign language.

The activity essence of communicative-oriented teaching of a foreign language is realized in a humanistic approach to learning. At This approach creates positive conditions for the active, free, creative development of the individual in activity. In general, these conditions are as follows:

- students get the opportunity to freely express their thoughts and feelings in the process of communication;

¹³⁰ Zalesova N.V., Bashlykova A.V. [Creative tasks as a means of developing students' cognitive interest]. Bulletin of the Shadrinsk State Pedagogical Institute, 2019, no. 2, pp. 150–155.

- each participant of communication remains in focus of attention of the others;
- participants in communication feel safe from criticism, persecution for mistakes and punishment.

In our time, when more and more are developing connections between different countries and peoples, acquaintance with Russian national culture becomes a necessary element of the process of learning a foreign language. The student should be able to conduct a city tour, tell foreign guests about the identity of the Uzbek culture, etc. The principle of the dialogue of cultures presupposes the use of cultural material about the native country, which allows you to develop a culture of representing your native country, as well as to form ideas about the culture of the countries of the language being studied.

When planning lessons, the teacher should think not only about so that students memorize new words, one or another structure, but also sought to create all the possibilities for development of the individuality of each child. Importance the development of the creativity of a younger student, his abilities in solving any educational problem to show initiative, invention, independence for everyone is now obvious. Correlating the process of creativity and learning, obviously, we need to talk about the creation of such conditions conducive to the emergence and the development of all trainees' qualities and inclinations, usually identified as characteristic features of a creative personality. School performance is determined by to what extent the educational process ensures the development of the creative abilities of students, prepares them for life in society.

Thus, we can conclude that every child has creative abilities. These are individual psychological characteristics that distinguish one person from another. How developed they are depends on the creative potential of our society, as The formation of a creative personality today acquires not only a theoretical meaning, but also a practical meaning. Knowledge of teachers, what is meant by creative abilities of students, will expand the boundaries of their manifestation in children.

References.

1. Fried – Booth Diana L. Project work. OUP, 2016, p. 8.

2. Hutchinson T. Introduction to Project Work. OUP, 2011, p. 21
3. Zalesova N.V., Bashlykova A.V. [Creative tasks as a means of developing students' cognitive interest]. Bulletin of the Shadrinsk State Pedagogical Institute, 2019, no. 2, pp. 150–155.
4. www.ziyonet.uz

ФИО автора: *Erbo 'tayeva Nozanin O'tkirovna,*

JDPI O'zbek tili va adabiyoti fakulteti talabasi

ФИО научного руководителя: *f.f.f.d.(PhD) Sindorov Lutfulla Kurolovich*

Название публикации: «ERKIN A'ZAM HIKOYALARIDA LEKSIK-SEMANTIK HODISALAR (“BIZNING TOG‘A”))»

Annotatsiya: mazkur maqolada Erkin A'zamning hikoyasidagi badiiy mahorati, tasvirning aniqligini taminlash uchun ishlatilgan ma'nodosh so'zlardan o'rinli foydalanishini, sinonimlarning izohidan, izohli lug'atdan foydalangan holatda yoritib berishga harakat qildik.

Kalit so'zlar: Erkin A'zam, sinonim, sinonimiya hodisasi, leksik sinonimlar, leksik-fraziologik sinonimlar, emtsional-ekspressiv bo'yoq.

Erkin A'zamning “Bizning Tog‘a” hikoyasi davomida ma'nodosh so'zlardan mahorat bilan foydalanishi. Sinonimlar badiiy asarda turli ma'no nozikliklarini, mazmun qatlamlarini yuzaga chiqarishga xizmat qilgan, leksik vositalardan biri bo'lib, muhim estetik vazifalarni bajargan. Yozuvchi ma'nodosh so'zlardan o'z o'rnida mukammal tarzda foydalangan, asar qahromonlarining ruhiyati, personajlari o'rtasidagi munosabatlar, ota-bobolardan qolgan axloqiy qadriyatlar va ma'naviy-madaniy merosni, avaylab-asrashimizni ham uqtirib o'tgan.

Sinonimlar – talaffuzi, yozilishi har xil, birlashtiruvchi ma'nosi bir xil (umumiy) bo'lgan, qo'shimcha ma'no nozikligi, emotsional bo'yog'i, qo'llanishi kabi bir qator xususiyatlari bilan o'zaro farqlanadigan so'zlardir Ana shunday umumiy (birlashtiruvchi) ma'no bilan o'zaro bog'lanuvchi so'zlar guruhiga sinonimik qatorni tashkil etadi¹³¹. [3 bet]

Yana bir adabiyotda sinonim tarkibiga kiruvchi so'zlar yozilishi jihatdan ham har xil bo'lishi kerak,¹³² degan shart aytilgan ekan. Yuqoridagi fikrga M.Mirtojiyev ham fikr bildirgan ekanlar. Bizga ma'lumki, til obyektiv hodisadir. Yozuv esa hamma vaqt subyekt ixtiyorida hal qilingan. Sinonimiya til hodisasi bo'lganidan keyin ,uni

¹³¹ Hojiyev.A O'zbek tili sinonimlarining izohli lug'ati.Toshkent.1974 – B.3

¹³² Komilov F. Semasiologiya... – 111-b

subyektiv nuqtay nazardan turib o'lganmaydi. Sinonimiyani belgilash hech vaqt yozuv nuqtayi nazariga tobe bo'lib qolmaydi. So'zlashuv nutqida ularning qanday yozilishi qimmatga ega emas. Sinonimiya usiz ham o'z qimmatida turaveradi¹³³. Bejizga M.Mirtojiyev fikrini keltirib o'tmadik, bu fikr haqiqatga yaqin deb o'yladik, chunki sinonimlarni hosil bo'lishida ularning yozilishi emas, ma'no munosabati jihatidan bir xilligiga yoki o'xshashligiga ahamiyat beriladi.

Bu hikoyada keltirilgan quyidagi so'zlarni tahlil qilishga harakat qildik. *Kulmoq*, *irjaymoq*, *tirjaymoq* so'zlarini matnda ma'nodosh hollatda qo'llagan bo'lib, **kulmoq**- so'zi kishi o'z xursandligi, zavqini ifodalashda chiqadigan uzuq-uzuq ovoz [O'TIL]. *Albatta, bu ajabtovur tog'a-jiyan haqidagi aql bovar qilmas savdolarini o'qib, nahotki, shunaqa afandinamo qarindoshlar ham bo'lsa, deb kularsiz, taajjubga tusharsiz* (14-bet). O'zbek tilining izohli lug'atida quyidagicha izohlangan: **kulmoq**- so'zi yuz, ko'z harakatlari yoki turlicha tovush (tovushlar) bilan xursandligini, zavq-shavqini ifodalamoq, kulgi ifodalamoq. Xoxolab kulmoq (126-bet).

Iljaymoq- so'zi ovoz chiqarmay, lablarini yoyib, yoqimsiz kulumsiramoq [O'TIL]. *Bunday chog'larda bechora Amir ko'zlari yoshovsirab menga iljayib turardi.*(11-bet). Yozuvchi yuqoridagi sinonim so'zlardan foydalanish orqali asar qahromonlarining ruhiy holatini va ularning xarakter xususiyatlarini yoritib berishga harakat qilgan. Kulmoq so'zi - bosh ma'noli so'z bo'lib kelgan bo'lsa, iljaymoq so'zi emotsional-ekspressiv xususiyatiga ko'ra kulmoq so'ziga nibatan salbiy ma'noda ishlatilgani sezildi.

Quyidagi jummalarni yozuvchi so'zlarning ma'nosini yana-da, ochib berish uchun ishlatganligini anglasak bo'ladi:

1. ajabtovur tog'a-jiyan;

2. aql bovar qilmas savdolar;

3. afandinamo qarindoshlar.

Bu leksik birliklar orqali ham yuqorida tahlil qilingan "kulmoq" so'zining ma'no qirralarini ochib berishga harakat qilingan. *Iljaymoq* so'zini *bechor* va *yoshovsiramoq*

¹³³ Mirtojiyev M. O'zbek tili semasiologiyasi. -T.:Mumtoz so'z.2010. -B.189

leksemalari orqali yanada yoqimsiz holat ekanligini aniqlashtirib kelgan. Bu syujetlar orqali mutolaa qilayotgan kishida yanada kuchliroq hissiyotlarga berilishini, asardagi obrazlarning xarakteridagi hislatlar oydinlashib borayotganini ko‘rishimiz mumkin. Bir uyaga mansub sinonimlar ishlatilishiga qaramay boshqa-boshqa mazmuni berayotganini anglaymiz. *Kufri oshib tog‘amiz ul shakkoh nevaralarining oldiga boribdi, “Bobomiz ,o‘ldi,jijan,shunga kulayapsizmi?” “Endi -i,tog‘a,- debdi Amir battar tirjayib, - bobomizning to‘yi bu”*.(12-bet). **Tirjaymoq** – so‘zi ovoz chiqarmay,ko‘z ,lab-lunj harakati bilan kulgi ifodalamoq,miyig‘ida kulmoq .(126-bet). Asar davomida tirjaymoq sinonimini ham uchratdik,bu leksema orqali biz uslubiy bo‘yoqdorlikning kuchli salbiy holatini ko‘rishimiz mumkin.

Kufri oshib tog‘amiz ul shakkoh nevaralarining oldiga boribdi, “Bobomiz o‘ldi ,jijan,shunga kulayapsizmi?” “Endi -i,tog‘a,- debdi Amir battar tirjayib, - bobomizning to‘yi bu”(12-bet).

Albatta, bu ajabtovur tog‘a-jijan haqidagi aql bovar qilmas savdolarni o‘qib,nahotki,shunaqa afandinamo qarindoshlar ham bo‘lsa,deb kularsiz, taajjubga tusharsiz (14-bet). Bu yuqoridagi parchalarda ham bir xil *kulmoq* leksemasi qo‘llanilgan ,ammo ikki holatda ikki uslubiy bo‘yoqdorlikni anglatib kelganiga amin bo‘lamiz. Birinchi holatda bosh obrazlardan bo‘lgan Amir bo‘lamiz matom marosimizda(bobomizning “yetti”sida)xiring-xiring qilib kulayotgani kulishning mavridi emas vaqtda kulganligi ,Amir obrazining urf-odatlariga xushi yo‘qligini yoki nazarga olmasligini ,o‘zini boshqalarga nisbatadan katta olganligini, birgina kulmoq leksemasi orqali ochib berilganligini ko‘rishimiz mumkin. Ikkinchi kulmoq so‘zi esa taajjubdan,afandinamo hangomadan kulayotganini bu jumla hikoyani so‘zlab berayotgan obraz tomonidan ishlatilganini va u hech kimga,hech qanaqa adovati yo‘qligini shunchaki oddiy kuzatilgan voqea-hodisalarga guvoh bo‘lib miriqib ich-ichidan kulayotganini anglaymiz,bu obrazning holati ochib beriga shu jumlalar dalil bo‘lgan deya olamiz,aynan manashu yoki maqolamiz boshidan beri tak‘idlab kelayotgan yozuvchimiz mahoratiga yana bir bor amin bo‘lamiz. Bir so‘zni o‘z o‘rnida ikki asar qahramonlarining xarakterlarini va o‘sha paytdagi voqea- holati ,ruhiyatini ochib berishda juda katta hissa qo‘shganligini bilib oldik.

Sinonimlar ikki tipga bo‘linadi va ularning har birida so‘zlar ma‘nosi o‘zaro qanday munosabatda bo‘lishi belgilanadi:1)so‘zlarning ma‘no munosabati aynan bir xillikka asoslangan sinonimlar,absolyut sinonimlar;2)so‘zlarning ma‘no munosabati umuman bir xillikka asoslangan sinonimlar,semantik sinonimlar.¹³⁴

G‘azanfar tog‘amiz zamonaviy odam:maktabda mehnatdan dars beradi,muallim (10-bet). Bu gapda ishlatilgan *muallim* leksemasini absolyut sinonim deb olsak bo‘ladi,chunki arab tilidan o‘zbek tiliga *muallim* so‘zining o‘zlashtirilishi uning tilimizda bor *o‘qituvchi* so‘zi bilan ayni vaqtda absolyut sinonim bo‘la oladi. Chunki bu so‘zlarda hech qanday farqli belgi yoki ma‘no munosabati mavjud emas. Absolyut sinonimlar asosam terminlarda ko‘proq uchraydi,absolyut sinonimlar kam sonli bo‘lganligi uchun deyarli ikki leksemadan iborat bo‘ladi.

Emotsional- ekspressiv sinonimlar- ma‘lum leksik ma‘nosi yadro semalari bo‘yicha aynan bir xil bo‘lib ,pragmatic semasi,ya‘ni emosional yoki ekspressiv semasi o‘zaro farqlanadigan bo‘ladi¹³⁵. Biz tahlil qilib borayotgan *kulmoq, ijaymoq, tirjaymoq sinonimlarini*, semantik sinonimlarning o‘zaro qanday farqlanishiga ko‘ra emosional-ekspressiv sinonim qatoriga olamiz. *Kulmoq, iljaymo , tirjaymoq* bu sinonimik qator lab va ko‘z muskulida orqali xursandlik belgisini yuzaga chiqarmoqda. Bunda *kulmoq* so‘zi semantik sinonim uchun dominanta vazifasini bajarib kelgan bo‘lsa, *iljaymoq* so‘zi ijobiy emotsionallikni, *tirjaymoq* so‘zi zaharxandalik emotsional tuyg‘u ma‘nosini ifodalab kelgan.

Hikoyamizda *kulmoq, ijaymoq, tirjaymoq* sinonimik qatordan tashqari, *javramoq, baqirmoq, bo‘kirmoq* sinonimik qatori ham qo‘llanganligini va bu leksemalar orqali yozuvchi tomonidan uslubiy bo‘yoqlarni ifodalanganligini bilib olishimiz mumkin. *Bunaqa paytda tajangroq otamiz: “Shu ukang!..- dedi enamizga.- Shu ukang xotinday maydagap ,xotinday o‘shakchi –ya!” “ Nima qilay chol?- dedi enamiz nochor javranib”.*(10-bet). **Javranib** –so‘zi hadeb gapiravermoq ,zerikarli darajada ko‘p gapirmoq, vaysamoq[O‘TIL]. *Borsam hovlining o‘rtasida qanot yozgan bahaybat gujum tagidagi supada betob deganimiz,oyog‘i taxtachalangan*

¹³⁴ Mirtojiev M. O‘zbek tili semasiologiyasi.-T.:Mumtoz so‘z.2010. –B.190

¹³⁵ Komilov F. Semasiologiya ... –138 –B.

*,lo‘labolishga o‘gan tashlangancha ,hov narida pomidor jo‘yaklariga suv tarab yurgan o‘g‘liga baqirib-chaqirib ko‘rsatma berib yotibdi (15-bet). **Baqirmoq**- so‘zi ovozi boricha shang‘illamoq, qichqirmoq [O‘TIL].*

*Xovlining bir chetidagi o‘g‘liga atab qurilayotgan chala imoratga tikilgan ko‘yi tushunqiramay turganimni ko‘rib ,tog‘amiz alam – iztirob bilan bo‘kirib yubordi.(15-bet). **Bo‘kirmoq**- so‘zi juda kuchli ovoz bilan ovozi boricha baqirmoq [O‘TIL]. Bu fe‘l qadimgi turkiy tilda kuchli tovushini ifodalovchi ba:g‘ taqlid so‘zining shaklidan -ir qo‘shimchasi bilan yasalgan bo‘lsa kerak. O‘zbek tilining izohli lug‘atidan ma‘lumotlaridan foydalanilgan. Quyida ma‘nodosh so‘zlardan o‘z o‘rnida foydalanganligi aytishimiz mumkin. Sinonimik qatorlar hikoyaning tas‘irchanligini oshirganligini, so‘zlarning takrorlanishini oldini olganligini va uslubiy vazifani bajarganligini ko‘rishimiz mumkin. Badiiy matnimiz tarkibidagi ma‘nodosh leksemaladan muallifimiz takrorlarni oldini olish uchun foydalangan.*

Bunaqa paytda tajangroq otamiz: “Shu ukang!..- dedi enamizga.- Shu ukang xotinday maydagap ,xotinday o‘shakchi –ya!” “ Nima qilay chol?- dedi enamiz nochor javranib”.(10-bet) .

-Jiyan, mana ,siz o‘qigan,bilgan odamsiz,ayting-chi ,nahotki,dunyo endi shu bo‘langizga o‘xshaganlarning qo‘lida qolib ketsa?! Radiosiyam ,televizoriyam kecha-yu kunduz javragani-javragan:pul top,pul top,qayerdan bo‘lsa ham ,qanaqasiga bo‘lsa ham pul top,boy bo‘l ,millioner bo‘l!(13-bet).

Yuqorida qo‘llanilgan javranib va javragani –javragan so‘zlari hikoyamizda (Tog‘a va enamiz) obrazlari orqali yuzaga chiqarilgan bo‘lib enamiz nutqida ishlatilganda bo‘ysinish , itoatkorlik yaqqol ko‘rinib turganligini ko‘rishimiz mumkin. So‘zlaganda ham past ovozda eshitilar, eshitilmas, hayiqsirab gapirganlar. Bu orqali muallifimiz ayollarda erkaklarning o‘rni va ta‘sir darajasini ham ko‘rsatib o‘tgan deya olamiz.

Ikkinchi parchamizda esa Tog‘a obrazi bilan tanilgan kishining o‘z jiyani bilan munosabati yaxshi emasligi, o‘rtasida oshkor qilinmas bir-birini ko‘ra olmaslik borligini, so‘z qo‘llanilganda ham piching va kinoyalar orqali gapirishi manashu javragani-javragan leksemasining ishlatilishidan ham bilib olsak bo‘ladi. Bu yerda

javragani-javragan soʻzi radio yoki televizorga nisbatan emas, jiyaning ishlari yurishib ketayotganini togʻning bir yonidan dam olish uchun bir koshona qurganligi togʻamizda yana intiqomni kuchaytirib yuborganini muallifimiz, shu oʻrindan, foydalanib togʻa obrazining xarakter xususiyatini va ichki kechinmalarini yoritib berishda maʼnodosh soʻzlarning oʻz oʻrida qoʻllanganligidan qiyinchiliksiz bilib oldik.

Xulosa yuzasidan aytmoqchimizki, “*Bizning togʻa*” hikoyasida soʻz emotsional-ekspressiv xususiyatini aniqlash maqsadida qoʻllangan maʼnodosh soʻzlarimizning baʼzilarini qunt bilan tahlil qilishga harakat qildik. Yuqorida taʼkidlaganlarimizning oʻzi ham Ekin Aʼzamning soʻz qoʻllash mahorati, nechogʻlik yuqori ekanligini koʻrsatib turibdi.

Foydalanilgan adabiyotlar roʻyhati:

1. Erkin Aʼzam .Olam yam-yashil. Hikoyalar toʻplami. 1984. ziyonet.uz
2. Hojiyev. A Oʻzbek tili sinonimlarining izohli lugʻati. -Toshkent. 1974 –B.3.
3. Oʻzbek tilining izohli lugʻati. Oʻzbekiston Milliy Ensiklopediyasi nashriyoti .Toshkent. 2006-2008.
4. Mirtojiyev M. Oʻzbek tili semasiologiyasi. -T.: Mumtoz soʻz. 2010
5. Komilov F. Semasiologiya

ФИО автора: Navoiy viloyati Nurota tumani

1-IDUM Matematika va

Informatika fani o'qituvchisi

Avezova Farida G'ayratovna

Название публикации: «INFORMATIKA DARSLARIDA O'YIN
TEKNOLOGIYALARIDAN FOYDALANISHNING SAMARALARI»

Annotatsiya: ushbu maqola umumta'lim maktablarining informatika darslarida o'yin texnologiyalaridan foydalanishning ahamiyatiga bag'ishlangan.

Kalit so'zlar: informatika, o'yinli texnologiya, axborotni uzatish, shaxsiy kompyuter, monitor.

Informatika, axborotshunoslik - ilmiy informatsiya (axborot, xabar, ma'lumot)ning mohiyati, umumiy xossalari va imkoniyatlarini, shuningdek, ilmiy kommunikatsiya tizimi (o'sha ilmiy informatsiyani tarqatish usullari va vositalari majmui)ni o'rganish bilan shug'ullanadigan ilmiy fan; inson faoliyatining EHM, kompyuterlar bilan bog'liq bo'lgan sohasi. Informatika fani AQShda inglizcha: computer science - komputer fani, Buyuk Britaniyada computing science - hisoblash fani demakdir. Informatika fani ijtimoiy fanlar jumlasiga kiradi. Uning markaziy tushunchasi - ijtimoiy hayotning istalgan sohasi va tarmoqlaridan olinadigan ma'lumotlar, ya'ni ilmiy informatsiyadir. "Informatika" atamasi 1960-yillarda Fransiyada yuzaga kelgan bo'lib, information va automatique degan farang so'zlarining birlashmasidan kelib chiqqan. Bu atama ma'lumotni avtomatik ravishda qayta ishlashni o'rganuvchi sohani nomlash uchun o'ylab topilgan. Bugungi kunda umumta'lim maktablarida informatika fani asosiy fanlar sirasiga kiradi. Boisi, hozirgi axborotlashgan zamonda kompyuter texnologiyasini biladigan, turli dasturlar bilan ishlay oladigan kadrlarga bo'lgan ehtiyoj katta. Shuning uchun ham maktablarda informatika o'qituvchilari darslarni qiziqarli va tushunarli qilib

tashkil etishsa maqsadga muvofiq bo'ladi. Informatika darslarida o'yinli texnologiyalardan foydalanishning ahamiyati katta. O'yinli texnologiyaning asosiy talablarini faollashtiruvchi va jadallashtiruvchi faoliyat tashkil etadi. Informatika darslarida o'yin texnologiyalarini qo'llashning bir nechta samarali tomonlarini olimlar quyidagicha tahlil etishgan, yani mehnat va o'qish bilan birgalikda faoliyatning asosiy turlaridan biri hisoblanadi. Psixologlarning ta'kidlashlaricha, o'yinli faoliyatning psixologik mexanizmlari shaxsning o'zini namoyon qilish, hayotda o'z o'rnini barqaror qilish, o'zini o'zi boshqarish, o'z imkoniyatlarini amalga oshirishning fundamental ehtiyojlariga yondashadi. Informatika darslarida o'yin ijtimoiy tajribalarni o'zlashtirish va qayta yaratishga yo'nalgan vaziyatlarda faoliyat turi sifatida belgilanadi va unda shaxsning o'z xulqini boshqarishi shakllanadi va takomillashadi. O'yinli faoliyat muayyan funksiyalarni bajarishga bag'ishlangan bo'ladi, ular o'z navbatida quyidagi parametrlarni qamrab oladi.

- ❖ Maftunkorlik
- ❖ Kommunikativlik
- ❖ O'z imkoniyatlarini amalga oshirish
- ❖ Davolovchilik
- ❖ Tashxis
- ❖ Millatlararo muloqat
- ❖ Ijtimoiylashuv

O'yin texnologiyalarini darslarda qo'llanilishining afzallik taraflari shuni ko'rsatadiki, o'quvchi yoshlarda avvalombor, har bir qo'yilgan mavzuni chuqur tahlil etib keyin davom ettirishi shakllantiriladi. Informatika darslarida tadbirkorlik o'yinlaridan foydalanish, yangi texnologiya sifatida mohiyati quyidagilardan iborat bo'ladi.

- Ishlab chiqarish imitatsion modeli sifatida taqdim etilgan o'quv materiali mazmunining izchilligi.
- O'yinli o'quv modelida kelgusidagi kasbiy faoliyati tarkibiy qismlarini yaratish.
- O'quv jarayoni tarzini bilimlarga ehtiyojlarni to'ldirish va ularni amalda qo'llashning real sharoitlariga yaqinlashtirish.
- O'yin olib boruvchi o'qituvchining bilimdonligi.

O'yin texnologiyalarini darslarga qo'llashning yana bir nechta afzallik taraflari mavjud bo'lib, bunda o'quvchilarning berilayotgan axborotlarni qanday ko'rinishda anig'lab etishlarini kuzatish mumkin, buni qo'yidagi misol orqali ko'rib o'tishimiz mumkin. Masalan: O'quvchi kompyuter bilan muloqat qilishdan oldin muloqat qilish qonun qoidalarini bilishi kerak bo'ladi.

1. Monitor tomonidan ishlab chiqarilgan elektromagnit nurlanish inson tanasiga ta'sir qilishi mumkin, shuning uchun zararli maydonni zararsizlantirish uchun ehtiyot bo'lish va ba'zi choralarni ko'rish kerak.
2. Agar kompyuterdan foydalanmasangiz, monitorni va tizim blokini uzoq vaqt yoqmang. Bu birinchi qarashda noqulay bo'lib tuyulishi mumkin, ammo bu tavsiyani e'tiborsiz qoldirmang, chunki mos kelmaslik narxi juda yuqori bo'lishi mumkin;
3. Kompyuterni xonaning burchagiga yoki u ishlamaydiganlarning yonida yoki orqasida bo'lmasligi uchun joylashtiring. Monitorning yon va orqa tarafidan chiqadigan elektromagnit nurlanish (bu joylarda uning darajasi eng yuqori) foydalanuvchi va boshqalarning sog'lig'iga zarar yetkazmasligi uchun zarurdir.
4. Ishlash paytida maxsus himoya ekranidan foydalaning, bu kompyuter ekranidan chiqadigan elektromagnit maydonning faolligini sezilarli darajada kamaytiradi;
5. Monitorni o'zingizdan uzoqroq joyda joylashtiring;

O'yin texnologiyalarining yana bir tarafi shundan iboratki, o'quvchilar har bir mavzuda berilayotgan ma'lumotlarni o'zlari kompyuterlardagi o'yin dasturlari orqali tahlil etib borishadi. O'quvchilarda har bir mavzu ko'rsatmalar asosida amalga oshirib borilsa bunday holatda, o'quvchilar kompyuterlar bilan ishlash vaqtida shu narsalarga to'g'ri kelganda to'g'ridan to'g'ri bunday masalalarni yechish imkoniyatiga ega bo'lishadi. Masalan: quyidagi ko'rgazmalar orqali o'quvchilar turli axborotlarni tahlil etish texnologiyalarini o'rganib borishadi. O'yin texnologiyalarini qo'llash orqali o'quvchilar bilim saviyasi quyidagi uchta parametr bo'yicha tahlil etilgan holda ushbu jarayon yaxshi natijalar bergan.

Bular quyidagilardir:

1. Bajarilayotgan jarayonni ko'rish orqali
2. Bajarilayotgan jarayonni sezish orqali
3. Bajarilayotgan jarayonni eshitish orqali

Bu uch ko'rsatkich orqali o'quvchilar berilayotgan mavzuning mazmun-mohiyatini turlicha tahlil etishadi. Masalan: Ko'rish orqali berilgan axborotning 75% ini, sezish orqali berilgan axborotning 12% ini, eshitish orqali berilgan axborotning 13% ini o'zlashtirishi mumkin bo'lar ekan. Shuni e'tiborga olib, har bir o'tilishi kerak bo'lgan mavzuni, turli o'yinli qismlarini qidirib topish maqsadga muvofiq bo'ladi.

Foydalanilgan adabiyotlar:

1. <https://uz.wikipedia.org/wiki/Informatika>
2. www.ziyonet.com
3. Informatika o'qitish metodikasi. Toshkent-2013-yil.
4. www.arxiv.uz

ФИО автора: *Mavlonov Javlonbek Oqiljonovich*

QDPI magistranti

Название публикации: «MUHANDISLIK GEOMETRIYASI VA GRAFIKASIGA OID O'QUV ADABIYOTLARNI KOMPYUTERDA ILLYUSTRATSIYALASH ASOSLARI»

ANNOTATSIYA

Ushbu maqolada muhandislik geometriyasi va grafikasiga oid foydalaniladigan o'quv adabiyotlarni kompyuterda illyustratsiyalash va ta'lim jarayonida ushbu amaliyotni qo'llash haqida ma'lumotlar va o'ziga xos metodlar jamlanmasi keltirilgan.

Kalit so'zlar: *muhandislik, geometriya, kompyuter grafikasi, dizayn, adabiyot, o'quv qo'llanma va darsliklar, chizmlachilik, tematik-reja*

KIRISH

Milliy istiqlool g'oyasiga sodiq, yetarli intellektual salohiyatga ega, ilm-fanning zamonaviy yutuqlari asosida mustaqil fikr va mulohaza yurita oladigan shaxslarni tarbiyalash hamda raqobatbardosh, yuqori malakali kadrl arni tayyorlash masalasi o'quv adabiyotlarning yangi avlodini yaratishni taqozo qilmoqda.

Texnikaviy bilimlarni egallashning bosh shartlaridan biri bu grafik savodxonlik, chizmalarni o'qiy olish va ongimizdagi texnikaviy fikrlarni grafik to'londan chizmalarda to'g'ri aks ettirishdir.

Muhandislik geometriyasi yo'nalishi bo'yicha bo'lajak texnika ta'lim yo'nalishidagi bakalavrlarning konstruktiv-geometrik ma'lumotini shakllantiradigan, barcha oliy texnika o'quv yurtlarida o'qitiladigan bu yo'nalishdagi fanlar uchun albatta qulay va tushunarlilik darajasi yo'qori bo'lgan adabiyotlar zarur.. Muhandislik grafikasi kursining asosiy maqsadi Davlat standarti talablari va qoidalariga muvofiq buyum va obyektlarning chizmalarni bajarish, konstruktorlik hujjatlarini tuzish va

adabiyotlardan foydalanish uchun zarur bilim, malaka va tajriba hosil qilishdan iborat¹³⁶.

Avvalo mavzuga etibor berishdan avval usbu sohaning maxsus fanlarining maqsadini bilib olish lozim. Muhandislik grafikasi kursining vazifasi talabalarning chizmani tuzish va o'qitishini to'la egallash, konstruktorlik hujjatlarining yagona tizimiga muvofiq chizmalarni bajarish va rasmiylashtirishning asosiy qoidalarini o'rganishdan iborat.

O'quv qo'llanmalar darslik va adabiyotlarni kompyuter grafikasi orqali illyustratsilalashning ahamiyati shundaki, konstruktorlik hujjatlarining yagona tizimidagi standartlar talablariga va dasturga mos keladigan talabalarning tushunish darajasi va saviyasiga birdek ilmiy ozuqa bo'la oladigan adabiy ta'minotni yaratish barcha sohalar shu jumladan grafik chizma va geometriya fanlarining zarurati bo'lib qolmoqda. O'quv adabiyotlarini quydagi tarmoqlarda takomillashtirish va rejaga moslashtirish lozim: muhandislik grafikasi kursining quyidagi qismlarini o'z ichiga olgan: chizmalarni rasmiylashtirish, geometrik chizmachilik, muhandislik geometriyaasoslari, proyeksion va mashinasozlik chizmachiligi.

1970-yillarning oxiri va 80-yillarning boshlaridagi metodik adabiyotlarda chizmachilik o'quv-adabiyotlarini nashr etish bo'yicha tavsiyalar yetarlicha batafsil yoritilgan.

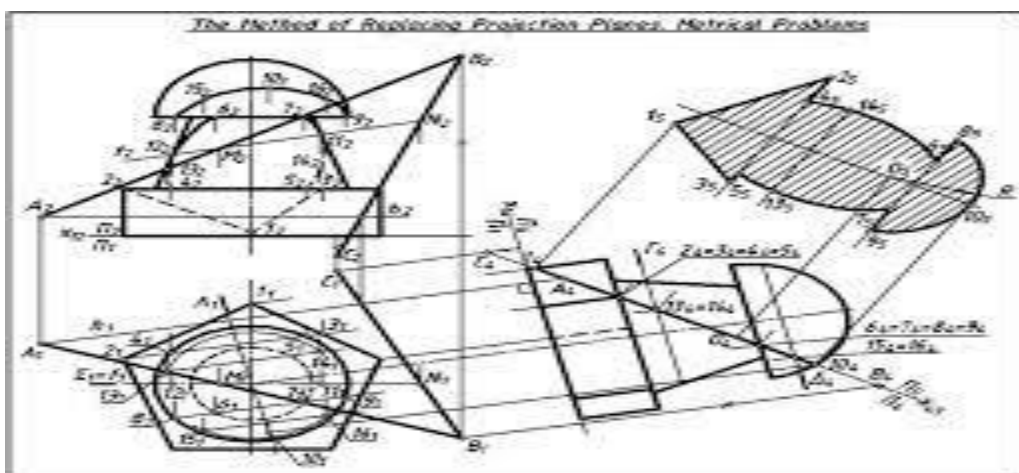

1-rasm: XX-asr oxiridagi adabiyotlarning tasvir formati¹³⁷

¹³⁶ Ro'ziyev E. I. Chizmachilik o'qitish metodikasi. - Urganch: UrDU, 2011.

¹³⁷ <https://www.google.com/url?sa=i&>

Hozirgi kunda chizmachilik bo'yicha umumta'lim maktablaridan to oliy ta'limgacha bo'lgan bosqichda chizmachilik va grafikani o'qitishdagi o'quv-metodik resurs yetishmasligi va ko'pchiligi butunlay yaratilmaganligi, buning ustiga chizmachilik jihozlari va asbobi-arini faqat sirkul va chizg'ichdan iborat deb tushunuvchi mutaxassis bo'lmagan o'qituvchilarga taqsimlanganligi fanni o'rganishga bo'lgan zaruriyat hissining pasayishiga olib kelmoqda. Shunga o'xshash salbiy «an'ana»lar ko'pchilik ta'lim dargohlarida hozirgacha chizmachilik va grafik sohalr bo'yicha o'quv-adabiyotlarining to'liq talab darajasida ta'minlanmaganligi, hatto ayrim sohalr bo'yicha eski formatdagi darslik va adabiyotlar butkul yo'qolib ketishi kabi holatlarga olib keldi. Har qanday vaziyatda ham, maxsus ixtisoslashtirilgan fanlar kesimida maqbul o'quv-adabiyot bo'lmasa ham har bir darsni puxta tayyorlangan holda to'laqonli o'tilishiga erishish zarur bo'lib qolmoqda.

Chizma geometriyani o'rganishdan avval fanning dasturi bilan tanishib chiqish kerak. So'ng yildagi o'quv adabiyotlar olinadi va mustaqil o'zlashtirishning taqvim ishchi rejasi tuziladi. Yuqoridagi texnologik muammolarni bartaraf etishda adabiyotlarni fan dasturiga muvofiq grafik illyustratsiyalashda quyidagi umumiy ko'rsat-malarga amal qilish talab qilinadi degan fikrga kelindi.

1. Mavzularni dasturda ko'rsatilgan ketma-ketlikda o'rganish va ko'rgazmali rasmlar, jadvallarni joylash. Avvalgi mavzu bo'yicha dizayn va grafik jihatdan to'liq natijaga erishmasdan turib, keyingisini yaratishga kirishmaslik;

2. Oldingi va yangi darsliklarni qiyoslash va uning kompyuterda modernizatsiya qilinishini qayta tahliliy prognozdan o'tkazish: Avval mavzuga oid materialni o'qib chiqish va bir yo'la chizmalardagi yasashlarni kuzatib borish; takror o'qishda nazariya asoslarining tasvirga mosligini tekshirish, teoremlarini va masalalarning yechish tartibini aniq va soda jadval va diagrammalar orqali belgilash, daftarga konspekt tarzida yozib olish va o'zlashtirilish darajasi yuqori nazariy tahlil va tavsiyalarni kiritish;¹³⁸

¹³⁸ под.ред. Преображенск о й Н. Г. Черчение. - М.: Издательский центр «Вентана - Граф», 2006.



2-rasm: *Muhandislik va grafik tasvir namunasi rangli*

3. Muhandislik va geometriya sohasiga aloqaor fanlarni o'rganishda o'quv fanini talaba va o'quvchilarga sodda tilda tushuntirish mohiyati juda katta, chunki konspekt tuzish kursning asosiy qonun-qoidalarini mustaqil ravishda qisqacha qilib yozib olishni o'rgatadi. Adabiyotdagi chizmalar chizmachilik asboblari yordamida oddiy qora va rangli qalamlar bilan chizilishini hisoga olgan holda ushbu metodning tasviriy grafik belgi va ko'rsatmalarini yorqin, rangli, tizimli dizaynda ishlab chiqish lozim.

4. Chizmachilik va geometriyani o'rganishning dastlabki bosqichida chizmada tasvirlangan fazoviy shakllarning qanday joylashganligini tasavvur qilishning dushvorligi talabaga anchagina qiyinchilik tug'diradi. Buni osonlashtirish uchun 2D, 3D modellardan foydalanish ma'qulroq bo'ladi.

5. Fanni o'rganishda va masalalarni yechishda talabada qiyin-chiliklar tug'ilmaligi uchun nisbatan yengil va umumiy qoida va formulalar bilan belgilangan yechim shakli o'quv adabiyotida tasvirlanishi maqsadga muvofiq.

O'quv ishlarini rejalash tirish va metodik ta'minot jarayonida ta'lim maqsadlarini amalga oshirish uchun o'qituvchi tomonidan perspektiv (uzoq muddatli, masalart bir yillik, choraklik) va joriy rejalarni tuzib chiqish kerak. Perspektiv rejalar o'quv mashg'ulotlarining bir yillik yoki biror mavzu bo'yicha tuzilgan kalendar- tematik rejalaridan iborat bo'ladi¹³⁹. Hozirgi vaqtda o'qituvchi ishi uchun zarur bo'ladigan qisqacha tematik rejalar chizmachilikdan dasturlar to'plamiga kiritilgan. Yanada to'liqroq rejalar metodik qo'llanmalarda biz yuqorida aytgan tarzda berilishi fan o'zlashtirilishi va o'quv maqsadlarining yechilishini ta'minlaydi.

Kalendar-tematik rejalar qisqa, kengaytirilgan, bezakli (illyustrasiyal) va b. shakllarda bo'lishi mumkin. Bunday rejalar tarkibiga materiallarning choraklarga dars

¹³⁹ Гервер. В. А. Творчество на уроках черчения. - М.: ВЛАДОС, 2008.

mavzulari va didaktik masalalarini belgilab, ta'lim vositalari ko'rsatilgan holdagi taqsimoti kiradi.

Fanlar bo'yicha o'quv dasturlarining didaktik maqsadlarda o'zaro moslashtirish ushbu fan tarmoqlari bo'yicha yaratilgan adabiyotlarning ham grafik illyustratsion mukammalligini, balki metodologik jihatdan tushunarligini oshirishga xizmat qiladi. Fanlararo aloqalami hisobga olish ta'lim jarayonining muvaffaqiyati uchun zaruriy shartlardan biridir.

Masalan, izohli illyustrativ metodda axborot uzatishda hikoya, suhbat, ma'ruza, tushuntirish, darslik va boshqa manbalar bilan ishlash kabilardan foydalaniladi. Chizmachilikda qisman izlanuvchanlik va tadqiqot metodiga modeliashtirish, loyihalash bo'yicha masalalar yechish, grafik ishlarni bajarish kabilarni ko'rsatishimiz mumkin.

XULOSA

Bir so'z bilan aytganda o'quvchilarning bilim olishida va ularda grafik madaniyatning shakllanishida o'quv adabiyotlari (darsliklar, o'quv qo'llanmalar, topshiriqlar to'plamlari va ish daftarlari kabilari) va o'quv jarayonida foydalaniladigan ko'rgazmali qo'llanmalar (stendlar, plakatlar va h.) alohida ahamiyatga ega. Darslik va o'quv adabiyotlar va u bo'yicha o'quv jarayonini tashkil qilishda ularni kompyuterda illyustratsiyalash asosiy tashkiliy jarayonlar sirasiga kirishi ma'lum. Shuning uchun adabiyotlarda zamonaviy texnologiyalar orqali ko'rgazmali qo'llanmalar va o'qitishning texnik vositalariga ko'proq to'xtalib o'tildi.

ADABIYOTLAR

1. Umumiy o'rta ta'lim ning davlat la'zim standartli va o'quv dasturi. 4-maxsus son «Chizmachilik». - T.: 2009.
2. Ro'ziyev E. I. Chizmachilik o'qitish metodikasi. - Urganch: UrDU, 2011.
3. Ботвинников А. Д. Пути совершенствования методики обучения черчению. - М.: Просвещение, 1989.
4. Бухалов Б. И. и др. Рабочая тетрадь по черчению. * Ростовна-Дону; 2000.
5. Воронников И. А. Занимательное черчение. - М.: Просвещение, 2020.

6. Гервер. В. А. Творчество на уроках черчения. - М.: ВЛАДОС, 2008.

7. под.ред. Преображенск о й Н. Г. Черчение. - М.: Издательский центр «Вентана - Граф», 2006.

ФИО автора: *Ismoilova Ruqiyatbonu Shuxrat qizi,*

Karshi State University 3rd year student

Название публикации: «RUSSIAN AS A FOREIGN LANGUAGE: FEATURES OF THE ORGANIZATION OF TEACHING»

Annotation. The article is devoted to teaching Russian as a foreign language to foreign students. In the modern educational system of the university, it is impossible to conduct classes without the use of various types of methods of teaching Russian as a foreign language in a non-linguistic university, which has its own characteristics. We have described various approaches to teaching methods, implemented educational functions necessary for the effective study of Russian as a foreign language, one of them is the inclusion of a student-centered approach in the methodology of teaching Russian as a foreign language.

Аннотация: Статья посвящена преподаванию русского языка как иностранного студентам с другим языком обучения. В современной образовательной системе университета невозможно проводить занятия без использования различных видов методик преподавания русского языка как иностранного в неязыковом вузе, который имеет свои особенности. Мы описали различные подходы к методам преподавания, реализовали образовательные функции, необходимые для эффективного изучения русского языка как иностранного, одной из них является включение личностно-ориентированного подхода в методику преподавания русского языка как иностранного.

Keywords: Russian as a foreign language, teaching russian as a foreign language to foreign students, organization of the educational process, features of the teaching methodology, personally-oriented approach

Ключевые слова: русский язык как иностранный, преподавание русского языка как иностранного студентам с другим языком обучения, организация учебного процесса, особенности методики преподавания, личностно-ориентированный подход.

Modern professional teaching of Russian as a foreign language requires special professional training of a teacher of the Russian language, for whom it is important to show foreign students the reflection of the Russian mentality in the Russian language – the Russian character, the mysterious Russian soul, the Russian spirit, etc. This feature can be shown when studying Russian literature, Russian fairy tales, proverbs and sayings, when studying grammar, Russian speech etiquette, regional studies, history and culture of Russia.

The most important thing in working with students studying the Russian language is overcoming the language barrier and “going into communication”, that is, into live communication. They need communication skills and skills that allow them to move freely in a different cultural environment. It is necessary to substantiate language materials on some regional study material so that they can learn more about Russia from adapted texts.

Learning a language is a difficult process for a foreign student in a foreign language environment. The most important thing is to work on replenishing the vocabulary, which must be constantly replenished, new words must be learned every day. Periodically, it is necessary to give students new words that were used in the same lesson in order to make it easier for them to learn and remember them, and then apply them in everyday communication in a Russian-speaking environment. Material with a national-cultural component can fit into the Russian language teaching system in different ways. Emotionality, goodwill, tactfulness of Russians manifested itself in the abundance of an exclamation point, ellipsis, diminutive suffixes that are reflected in our daily life, for example, in the names of trade enterprises: «Парфюмчик» ("Perfume"), «Родничок» ("Spring"), food products «Маслица» ("Oil") and public catering «Духовка» ("Oven"), etc. It is expedient for a teacher of the Russian language to teach students to see the relationship of language, mentality and culture in word formation. For example: любить – любовь – любой – любо, i.e. любой может любить и быть любимым (love - love - any - love, i.e. anyone can love and be loved).

Each prefix in the Russian language carries a certain semantic and evaluative characteristic, for example: in the word-building series of single-root words -род –

родник, природа – родня – родители – родина – народ, the prefix НА – expresses the highest manifestation of the attribute of the genus, and the prefixes ВЫ- ОТУ- выражает высочайшее проявление признака рода, а префиксы ВЫ- ОТУ- rejection – выродок, отродье, урод. [4]

When organizing classes in the Russian language, it is necessary to convey to foreign students about the relationship between language and culture, including the opportunity, first of all, to learn to speak Russian, communicate in Russian, and join Russian culture.

For effective teaching of the Russian language to students, the RFL teacher must also take into account the national and cultural characteristics of their speech behavior, using the comparative method of language learning. Therefore, he needs to have professional multicultural competence, manifested in flexible and comfortable individual pedagogical communication. The etiquette of speech culture requires compliance with certain etiquette rules of communication and, above all, taking into account interethnic differences in non-verbal communication, because it has been established that more than 80% of information is read non-verbally.

Many years of experience working with foreign students shows, first of all, Arab and Chinese students studying in Russia, and the expediency of taking into account their national and cultural differences at the communicative level, using the characteristics given by R.L. Lewis [3]. Observations in classes attended by students from Arab countries show that Arabs are distinguished by activity, talkativeness, encroachment on "personal secrets", free use of time, and demonstrative gestures. The loudness of the voice when talking with the Arabs means sincerity for them. In the Arab world, it is perfectly normal for speech to be emotional.

Arabs are fans of oratory, they consider it normal to breathe on the interlocutor and often touch him. "Therefore, it is necessary to communicate with an Arab at a closer distance than with a British or German. If you keep your usual distance, then the Arab may think that you find his presence physically unpleasant or that you are too cold a person. Applying a student-centered approach in the classroom when working with Arab students, you can achieve high results in learning the language. It is with

this approach that the main character of the entire educational process is the personality of the student.

And the teacher becomes a “source of information” and a “controller”, for this reason it is important for an RFL teacher to have the image of a knowledgeable and sincere person, starting with appearance. They may be offended by inappropriate clothing and excessive familiarity. In their classes with Arabs, it is necessary to organize the educational process on personal relationships, showing one's personal interest in them, in their family, and in the health of loved ones. This is a sure way to achieve their devotion, and the interest in studying the educational material depends on it. Arab students often treat the RFL teacher as a friend, talk about their experiences, friends, at the same time they expect praise and react painfully to criticism.

Thus, the RFL teacher needs to observe the pedagogical ethics “If you want to scold, first praise”, it makes it possible to achieve success in relations with Arab students. [2] The student-centered approach in teaching Russian as a foreign language requires paying special attention to: - the multifaceted professional training of a Russian as a foreign language teacher; - taking into account the national and cultural specifics of the audience; - students' interest in future professional activity [1]. In the educational process, we are faced with an important task - to prepare a student who is fluent in Russian in a short time.

It is possible to achieve the set goal - to teach the student to speak about the problems of his specialty and understand the speech of native speakers in this regard - within a limited educational period - by combining traditional and innovative methods, but with an emphasis on the principle of communication both in teaching and in the use of computer technology . Traditional teaching of Russian as a foreign language is focused on reading, understanding and translating special texts, as well as studying terminology in the specialty, i.e. scientific style syntax.

Particular attention should be paid to the fact that the work on creating basic knowledge should be organized, especially at the initial stage, according to clear language learning algorithms. We start by reading the text, but ideally, one should strive to perceive information “from the voice”, using “intonation reading”. This

technique is widely covered in modern intensive methodological developments. As long-term experience of working with foreign students shows, the method of immersion in an artificially created situation is also effective, where students need to complete a task related to tasks that occur in everyday life, but require knowledge of special terminology.

There are many methods for introducing, practicing and consolidating vocabulary in Russian language lessons, and the competence of the teacher also plays an important role in this process. In the mechanism of professionally oriented dialogic communication, several components should be distinguished: a) goals (for the sake of which the student enters into communication); b) content (information that is transmitted from one person to another); c) means and methods of processing and decoding information; d) channels through which information is transmitted. Like any other dialogic text, professional dialogue can be divided into content blocks, united thematically.

Each of them has its own communicative purpose. The ability to conduct a dialogue is equivalent to grammar, and these two directions are impossible one without the other. In order to competently combine these two areas, it is necessary that half of the oral practice consists of repeating the grammar learned in the lesson. It is desirable to use dialogues as often as possible so that students can practice the development of oral speech. When developing oral speech skills, it must be remembered that its monologic element is not inferior to the dialogic one. Therefore, further one should go to increase the volume of the monologue in the dialogue and later to purely monologue forms of oral speech.

This goal can be achieved only on the basis of communication-oriented textbooks and teaching materials. And at the initial stage of learning the Russian language, one of the most important goals is reading, which serves as a means for mastering other types of speech activity, which is especially important at this stage of language learning. As you know, foreign students during their studies at a Russian university are characterized by a high level of motivation for mastering the language in general.

Thus, successful teaching of Russian as a foreign language can be achieved by using, first of all, a student-centered approach, which makes it possible to maximize the possibilities of the student's personality, developing his intellectual potential, developing his creative possibilities. This approach will be effective if the following conditions are met: - modern professional training of an RSL teacher; - teaching the Russian language as an introduction to Russian culture; - active involvement of foreign students in real speech activity; - the use of interdisciplinary connections in teaching.

LITERATURE

1. Vyugina S.V. Practice-oriented approach in teaching Russian to foreign students. / S.V. Vyugina // Materials of the II All-Russian scientific and practical conference "Language in the educational space of a non-linguistic university: theory and practice", April 18-19, 2019 - Novosibirsk: NSTU-2019. - P. 247-2532.

2. Vyugina S.V. The place of information technologies in teaching Russian as a foreign language. \S.V. Vyugina, I.I. Galimzyanova // Proceedings of the International Symposium "Reliability and Quality" - Penza, 2019. v.2. – P.94-96 3.

3. Lewis R.D. Business cultures in international business. From collision to mutual understanding. /R.L.Lewis. – M, 1999/4.

4. Starodumov, I.V. Features of teaching Russian as a foreign language. /I.V.Starodumov //Young scientist. - 2018. - No. 40. – P.204-207-URL. <https://moluch.ru/archive/226/52843> (date of access: 04/05/2020).

ФИО автора: *Boydadaev Murodjon Boydada ugli*

Namangan Engineering Construction Institute PhD

Mamasodikov Oybek Turdali ugli

Namangan Engineering Construction Institute

Master's 2nd-year student

Oribjonov Valixon Oribxon ugli

Namangan Engineering Construction Institute

Master's 2nd-year student

Название публикации: «HYDRAULIC BRAKE SYSTEM & PNEVM ATTIC BRAKE SYSTEM»

Annotation: This article gives hypothetical data about the brakes utilized in engine vehicles and momentarily portrays the principle distinctions, benefits and drawbacks of driving. It can be an essential data set for lab and pragmatic preparation.

Keywords: slowing down, framework, drive, mechanical, intrigue, water-powered, pneumatic, coefficient, fake, Combined, Storage, Pressure controller, air chambers.

Brake drives

The capacity of the brake is to convey energy from the source to the brakes. The brakes should follow up on the brakes effectively, rapidly and simultaneously and circulate the powers applied to the brakes in the necessary sum. Pressure driven brakes are regularly utilized in vehicles. Water driven brakes work on the standard of Pascal's law, as per which when the liquid is compressed, it moves similarly every which way, so in water-powered brakes the tension is applied to each of the four wheels of the vehicle consistently and the slowing down is completed.

The standard of short activity of water-driven brakes

To change the speed of a vehicle moving at a specific speed, when the brake pedal is depressed, the cylinder in the primary chamber powers the brake liquid to apply pressure. This strain is sent consistently in all cylinders and four-wheel chambers as per Pascal's law. This expanding pressure pushes the two cylinders in the wheel chambers out. These cylinders are associated with the brake calipers. Along these lines, the brake calipers extend comparative with the brake drums. Because of grating between the brake cushions and the drums, the wheels delayed down and the vehicle brakes.

Benefits and detriments of water driven stopping mechanism:

Benefits of water driven slowing mechanism:

- (a) Simultaneous appearance (slowing down) of similar tension on all wheels.
- (b) Expansion in brake power.
- (c) Simple in development.
- (d) The wear pace of the brake linings is somewhat lower.
- (e) The adaptability of the brake linings.

Detriments of the water driven stopping mechanism:

- (a) Fluid might spill from the brake linings and influence the whole slowing mechanism to come up short.
- (b) The presence of air in the lines obliterates the entire framework
- (c) Brake support is more than other stopping mechanisms.
- (d) Development complex.

Compressed air brakes are utilized on huge weighty vehicles, particularly trucks, transports, trailers and semi-trailers, just as on rail route trains. Since they can ultimately expand the power sent to the brake system. The wellspring of energy for

them is packed air in chambers. The benefit of utilizing a pneumatic sort of brake is that the packed air in the vehicle can be applied to the wheels, the strain in the wheels can be kept up with, the entryways in transports can be opened and shut, the brakes can be applied to the trailers, etc.

The guideline of short activity of pneumatic brakes.

The most straightforward pneumatic brake actuator comprises of a recipient loaded up with air provided from the blower, a crane constrained by the brake pedal, a brake (chamber), a stock and an isolating clench hand. During slowing down, the crane associates the brake chamber to the beneficiary and the packed air moves the brake instrument through the cylinder. The gaseous tension in the brake chamber is equivalent to the pneumatic stress in the recipient, so the vehicle generally slows down with a similar power.

Benefits of the air powered brake framework:

1. More effective than different brakes.
2. The plan of the compressed air brake parts is not difficult to make, simple to put.
3. Compacted air can be utilized for tires and different frill.
4. It is helpful to involve just air as a functioning device.
5. High strain air is not difficult to store.
6. Can give slowing down coefficient in weighty vehicles and trucks.
7. The halting distance is unrivaled as far as quickness.
8. Air powered brake parts wear less.
9. Its hose association has the property of adaptability.

Inconveniences of the air powered brake framework:

1. Assuming there is a hole at the intersection, the entire framework will fall flat. That is the reason it's so difficult to stop the air.
2. Consumption of brake and security valves,
3. Hole of the stomach in the brake chamber,
4. Disappointment of force battery sleeves.

The contrast between a water-driven and a pneumatic brake:

Hydraulic brake system	Pneumatic brake system
Construction in terms of simple and cheaper	In construction complex and expensive _
Less the work instead possession	More the work instead possession
System spontaneously lubricated	Mechanic parts lubrication need
When braking worker engine as brake fluidity used	When braking worker engine as compressed weather used
Less technical cost	Repair costs more
Mostly light in cars , in LMVs applied	Mostly buses and trucks _ such as in heavy vehicles applied.
Components: Basic cylinder, wheel cylinders, oil reservoir.	Components: Weather compressor, discharge valve, brake valve, brake camera .

Hydraulic brake weather brake less power has _	Weather brakes hydraulic brake power in terms of is stronger.
--	---

Combined brake actuator

The pads on the front, middle and rear axles (9, 10 and 12) are actuated by means of wheel cylinders (8 and 11). The wheel cylinders of the front and middle axles are connected to the main brake cylinder (5) by means of pipes, while the wheel cylinder of the rear axle is connected to the main brake cylinder (7). Hence, the hydraulic part of the combined brake drive consists of two independent hydraulic drives. The pneumatic part of the brake actuator includes a piston-type combined brake valve (1), two pneumatic cylinders (4,6) and a tube (3) connecting them with the brake valve. Using the upper section of the brake crane, the brakes of the pneumatic driven trailer can be controlled. Air enters the pneumatic part of the brake drive from the compressors through the receiver. When the brake pedal is depressed, compressed air is sent through the tube (3) to the pneumatic cylinders (4 and 6), two from each cylinder.

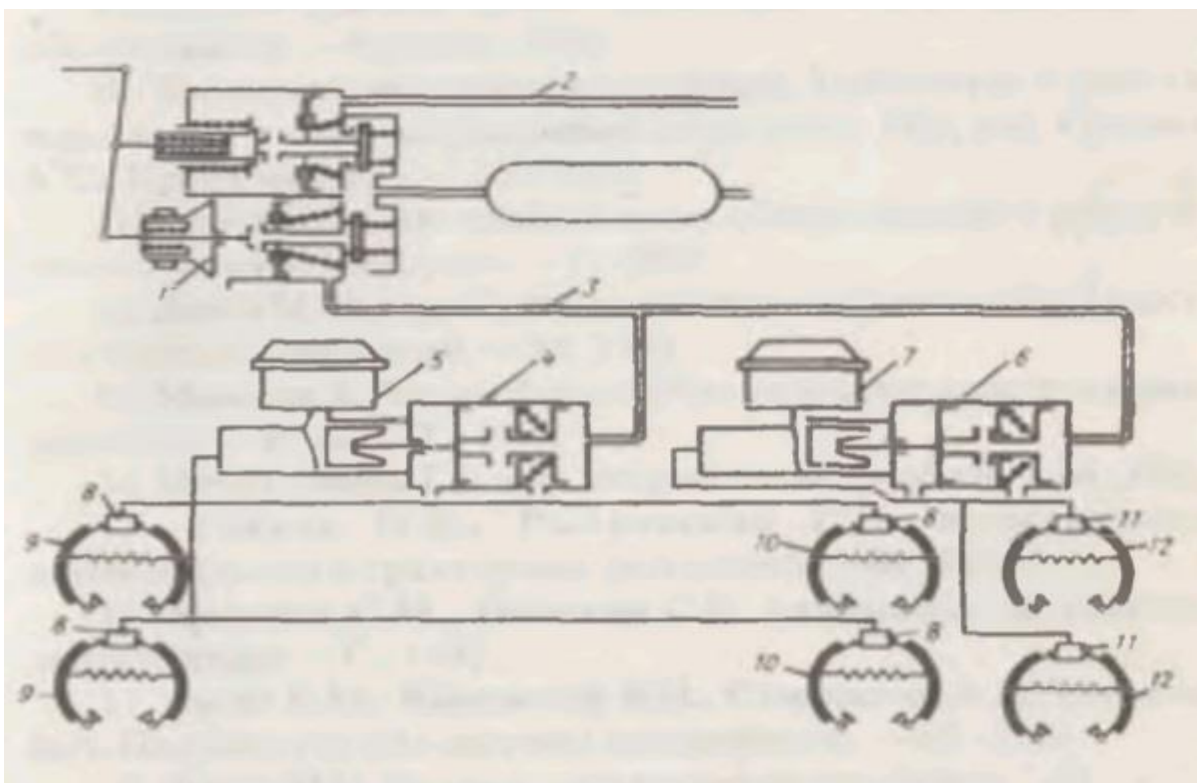

Scheme of pneumohydraulic brake drive.

1-brake crane; 2,3-tube; 4,6-pneumosylinder; 5,7 main brake cylinder; 8,11-wheel cylinder; 9,10,12-brake pads.

Affect the piston and the main brake cylinders (5 and 7) through the rod and the impeller. This means that the hydraulic drive is the actuator and the brake crane and pneumatic cylinders are the commanding part. The fluid pressure in the wheel cylinders (8 and 11) depends on the air pressure in the pneumatic cylinders (4 and 6). The hydraulic part of the combined brakes drives the brakes of all the wheels of the car equally and has other advantages of a similar hydraulic drive, while the pneumatic part facilitates braking and allows you to control the trailer brake.

REFERENCES:

1. E. Fayzulayev “ Vehicles _ structure and theory ”Tashkent 2006
2. A. Muhitdinov , B. Sattivaliev , SH. Khakimov “ Vehicles structure Design of vehicles ”Tashkent 2014
3. O. Hamrakulov “ Cars technician exploitation ”2005

ФИО автора: *Suyunova D.S.*

1st year master student of National University of Uzbekistan

Название публикации: «TRANSLATION CARTOONS AND THE IMPACT OF CARTOONS ON CHILD UPBRINGING»

Annotatsiya: Multimedia tarmog'idagi eng tarjimasida qiyin sohalardan biri bu bolajonlar multfilmi tarjimasidir. Multfilmlar juda oddiy, bolalarcha sodda yoki ba'zan juda ahaqona ko'rinishi mumkin, lekin ular bolalar rivojlanishi va ta'lim- tarbiya olishida juda muhim rol o'ynaydi. Bolalar machalkaga o'xshaydi: har qanday aloqaga kirishgan va duch kelgan narsa agar unda qiziqish uyg'otsa darhol uni shimib olib, unga taqlid qiladi, va hattoki o'yin-kulgi, vaqtichog'lik jarayonida undan ham ko'p narsalarni o'rganishi mumkin. Shu sababli multfilmlar ta'lim- tarbiya jarayonida juda samarali axborot vositasidir.

Kalit so'zlari: Multimedia, tarjima, tarbiya, texnik qiyinchilik.

Annotation: In the field of multimedia translation, one of the trickiest challenges may be the translation of children`s cartoon. Cartoons may appear childish, or sometimes even silly, but they play an important role in child development and education. Children are sponges: they absorb and learn everything that they come in contact with, and they learn even more when they are having fun. Thus, cartoons are a very effective teaching medium.

Key words: Multimedia, translation, upbringing, technical difficulties.

‘Cartoon is a serious matter. Any idea can be absorbed through it’.

Not only can cartoons teach practical knowledge, like Dora Explorer teaching Spanish to young children, but they are also a way to teach values, moral and give examples of issues that children might encounter during their lives. For examples, dealing with bullying, the loss of a relative, how to communicate and respect others` opinions, cultures and beliefs etc...Children can also connect with certain characters. For instance, a disabled child might gain confidence by watching a strong disabled

character, like Toph, a character from Avatar the Last Airbender, who, despite being blind is the strongest Earthbender in the world.

Cartoon translation appears to be a special field in screen translation. It can be argued that when translating cartoons, especially those for children, creativity in use of the target language could be explored, and a certain degree of re-writing of the language in the dialogue could be acceptable, so that strategies should be applied to achieve the effect that the translated version sounds natural, educational and entertaining to the target language audience.

To make these cartoons and their messages accessible to children all over the world, they need to be translated. However, cartoons present many challenges for translators.

Firstly, most children's cartoons are dubbed, rather than subbed, due to their audience being young, and thus often unable to read or focus on both the text and the show at the same time. This requires the translation not only to be accurate, but also playable by actors and in sync with the animation.

Cartoons broadcasted on TV have smaller budgets than animated movies. Due to this, translators are often less involved in the production and are left to simply translate, without the context of the show and lip synchronicity cues.

The translation process will be complicated by isochrony (in audiovisual translation, the time during which the character talks) and by lip synchronicity: here too, the results will have to look and sound natural. However, unlike movies, some liberties are permitted: cartoons characters, human or otherwise, often have exaggerated features and facial expressions.

Even if the translation is proofread by the publisher, it might be done poorly and affect the original message of the show. This is the case for the French version of "Stronger Than You", an iconic song from the cartoon Steven Universe. The original song clearly establishes a romantic relationship between two characters of the same sex. The French translator was so surprised by it, that she preferred to "tone down" the song by instead talking about a deep friendship between the two characters, and changing the "I am made of lo-o-o-o-ove" by "oh-oh-oh-oo".

The publisher didn't correct the mistranslation, and it is only when the fans of the show complained that the error was corrected. This leads to another aspect of the domestication of cartoons: content adaptation.

Translating cartoons, especially those for children, is in a way different from translating films for adults, due to the different functions and features of films for adults and cartoons for children. A greater deal of creativity will be demanded when translating cartoons.

Just like for dubbed movies, the translator will need to adapt the text to the dialogs: the result needs to sound natural so that viewers can totally immerse themselves in the universe of the show. This process is called domestication. Rather than translating as close as possible to the original text, translators use their own creativity to adapt the text to the target culture, in order to make it sound more natural to local ears. Examples of domestication are for colloquial expressions, any slang that might be used in the show, and charatonyms (translations of characters' names that have meaning in the original language).

This kind of adaptation sometimes concerns the message itself. Cultures have different morals and values, and they might not wish for their children to watch and learn something that is inappropriate. Children are part of a protected audience, and toning down some scenes in cartoons might be indeed a necessity. However, this represents another challenge for the translator: how do you keep the story coherent with the missing/edited element? Which parts of the text should be modified? The slang? Some obscure cultural reference? A joke with questionable undertones? This is something that translators will have to judge for themselves, based on their own perceptions of what is appropriate for children.

With colorful universes and perky characters to impersonate, the translation of children's cartoons is an excellent exercise for young translators who need to use their creativity and step out of literal translation.

Used literature:

1. Tarjima nazariyasi: Oliy o'quv yurtlari uchun o'quv qo'llanma/ I. G'afurov, O. Mo'minov, N. Qambarov .-Toshkent:Tafakkur-Bo'stoni, 2012.216b.
2. Cambridge Advanced Learner's Dictionary(2008). 3rd ed. Cambridge. Cambridge University Press.
3. <http://www.sciencedirect.com>
4. <http://scholar.najah.edu>

ФИО автора: *Yangiboyeva Sevara Absoat qizi*

Surxondaryo viloyati Termiz Davlat Universiteti

Xorijiy til va adabiyoti fakulteti talabasi

Название публикации: «SHE'RIY TARJIMA – TARJIMONNING CHINAKAM IJOD NAMUNASI»

Annatsiya. Maqolada she'riy tarjima san'atining o'ziga xos jihatlari, eng yaxshi she'r tarjimasi, haqiqiy shoir-tarjimon hamda buyurtma sifatida qaraydigan tarjimonlar haqida fikrlar keltirilgan.

Kalit so'zlar. She'riy tarjima, she'riy asar, shoir-tarjimon, mutarjim, qofiya.

She'riy tarjima – san'atning o'ziga xos bir turi hisoblanadi. Unda muayyan she'riy asar tarjima qilinadi. She'riy asar deganda, biz manzaraning hayajonli, his-tuyg'ularga boy so'zlari bilan hamda she'riy ohang orqali ifoda etilgan badiiy asarni tushunamiz. She'r tarjimasida bir tilda dunyoga kelgan voqelik, ikkinchi bir tilda qayta yaratiladi. Bu o'z navbatida shoir-tarjimonlarimizdan katta kuch va iste'dodni talab etadi. Shu sababdan bu soha vakillari muallif fikrini o'quvchiga aniqroq yetkazishga harakat qiladi. Eng yaxshi she'riy tarjima o'quvchi va kitobxonning qalbidan joy olishi va estetik zavq bag'sh etishi bilan o'lchanadi. Ota-bobolarimizning “guruch kurmaksiz bo'lmaydi” degan naqliga ko'ra, bizning jamiyatimizda ham she'r tarjimasini “buyurtma” sifatida qaraydigan mutarjimlar yuq emas. Ammo ular shoir-tarjimonlardan tubdan farq qiladi. She'r tarjimasini tarjimon qandaydir asardan kuchli ta'sir olib, ilhomlanib hamda ijod zavqini his etib dunyoga keltiradi. Buyurtma bilan shug'ullanadigan tarjimon esa “tezroq bitkazsam” degan tashvish bilan yaratadi. Natijada faqat jarangdor so'zlardan iborat misralar vujudga keladi. Bu o'z navbatida she'r tarjimasining sifatiga putur yetkazadi. Xalqimiz “she'riy tarjima- bu ko'ngil ishi “ deb bejiz aytmaydi.

Ayni damda she'riy tarjima bir davlat bilan ikkinchi davlat o'rtasidagi ko'prik vazifasi bilan bir qatorda shu millatning ma'daniyatini, ma'naviyatini, bilimini va estetik saviyasini ham nomoyon etishi lozim. Shu boisdan she'riy asarlar boshqa mualliflarning ijodi hisoblansada, uning tarjimalari tom ma'noda shoir-tarjimonlarning ijod mahsulidir.

O'zbekistonimiz mustaqillikka erishgandan so'ng, ya'ni XX asrning 90-yillaridan keyin ingliz tilidan o'zbek tiliga tarjima qilishga talab ortadi. Ammo bundan 20-25

yillar oldin xorijiy tillardan o'zbek tiliga bevosita tarjima qiladigan tarjimonlar ozchillikni tashkil etishgan. Shu sababli o'sha paytda "vositachi til" rus tili orqali o'zbek tiliga tarjima qilinardi. Ayni paytda o'zbek adabiyoti durdonalarini xorijiy tillarga tarjima qilish bobida ham yoshlar yaxshigina tashabbus ko'rsatmoqda. Chet tillardan bevosita o'zbek tiliga tarjima qilish lug'at boyligimizning rivojlanishini taqazo etadi. Bundan tashqari tarjimon tilni bilibgina qolmay, xorijiy tilning she'riyat qonunlaridan ham boxabar bo'lishi kerak. Fikrimizga dalil sifatida ayrim tarjima asarlarni misol keltirib, tahlil qilishga urinib ko'raylik.

The ship is sailing

The ship is sailing

The flag is waving

Hello, my friends

Hello, my friends.

The sun is shining

The stars are smiling

Hello, my friends, Hello.

Ushbu misralarni o'zbekchada I.Abdullayev tarjimasida o'qiymiz.

Kema suzmoqda

Kemamiz ravon suzar

Bayrog'imiz hilpirar

Salom, do'stlarim

Salom, do'stlarim

Quyosh suzmoqda

Yulduz kulmoqda

Salom, do'stlarim

Salom, do'stlarim.

Asliyatlardagi a-a-b-b ko'inishdagi qofiyalanish tarjimaga ham ko'chgan.

I. Abdullayev muallif qalbidagi kechinmalarni yosh kitobxonlarga soddalik bilan aniq yetkaza olgan. "Quyosh suzmoqda" misrasida inglizcha "shining" so'zini "charaqlamoqda" deb ham berishi mumkin edi. Ammo bu so'z 6-misradagi "kulmoqda" so'zi bilan qofiyadosh bo'lmas edi. Shu sababli u ko'chma ma'noda "suzmoqda" so'zidan foydalanib she'rdagi ta'sirchanlikni saqlab qolgan. She'r sodda, jo'n bola tilida yozilgan.

She'riy tarjima – tarjimonning chinakam ijod namunasidir. U ham she'r kabi ilhom kelganda, biror-bir narsadan to'lqinlanib ketganizda yuzaga keladi. Umid qilamanki, yuqorida aytilgan fikr-mulohazalar bu sohaga doir muammolarni aniqlab olishda, she'riy tarjima bo'yicha tarjimonlar va ijodkorlar sa'y-harakati yanada izchillik kasb etishiga turtki bo'ladi.

Foydalanilgan adabiyotlar:

1. I. G'afurov, O. Mo'minov, N. Qambarov. "Tarjima nazariyasi"

2. G'. Salomov, N. Komilov. Tarjimon mahorati. –T: Fan, 1979. –B. 30

ФИО авторов: *Юлдашев Д.С., т.ф.н., Темиров И.Х., магистрант, Умирзақов Ш.А., магистрант*

(Тошкент Давлат Аграр Университети Самарқанд филиали)

Название публикации: «КИЧИК ВА ЎРТА УЗУМЧИЛИК ФЕРМЕР ХЎЖАЛИКЛАРИГА МЎЛЖАЛЛАНГАН МАЙИЗ САРАЛАШ ҚУРИЛМАСИНИНГ ИШЛАШИ ВА АСОСИЙ ПАРАМЕТРЛАРИ»

УДК:631.331.

АННОТАЦИЯ: Ушбу мақолада қуритилган узум (майиз) ни саралаш қурулмасини технологик параметрларини асослаш, майизнинг асосий ўлчамлари, экспорт боб майиз тайёрлаш, майиз саралаш қурулмасининг ишлаш принципи ҳақида фикр юритилган.

Калит сўзлар: қуритилган узум, экспорт боб майиз, майизни хусусиятлари, майиз саралаш, саралаш қурулмаси.

Ўзбекистон Ўрта Осиёда қуруқ мева етиштириш бўйича юқори ўрин эгаллайди. Юқори сифатли узум маҳсулотларини қуритиш ва майиз етиштириш соҳасида эса етакчи ҳисобланади. Узумни йиғиб териш асосан сентябр, октябр ва ноябр ойларига тўғри келади. Ушбу ойлар мавсумида иқлим ўзгарувчан бўлади, шунинг учун узумни қуритиш, тозалаш ва саралаш ишлари қисқа вақт ичида бажарилиши зарур(1). Қуритиш, тозалаш ва саралаш технологик жараёнларини тез ва сифатли бажариш замонавий талабларга жавоб берадиган техник воситаларни зарурати борлигини кўрсатади. Республикамиз

экспортида “янги узилган мевалар” гуруҳида узум иқтисодий самара келтириш жиҳатидан асосий товар ҳисобланади, майиз эса “қуруқ мевалар” тоифасида худди шундай ўрин эгаллайди. Йилдан йилга майиз истемолига бўлган талаб ортиб бормоқда, маҳаллий ўртача майиз истемоли 2020 йилда бир кишига 0,21 кг этди (2).

Давлатимиз статистикаси қумитаси маълумотларига кўра, 2020 йил давомида 1,6 млн. тонна узум етиштирилган. Бу кўрсаткични ўтган йилга қиёслаганда, ўсиш 102,2 % га ошган. Самарқанд вилояти бунда яққол етакчи ҳисобланади – 555,0 минг тонна (3).

2021 йил 7 июл санасида бўлган видео селектор йиғилишида таъкидланишига кўра майиз маҳсулоти экспортини 130 млн. долларга етказилиши режалаштирилган. Шунинг учун сифатли майиз етиштириб экспорт қилиш долзарб муаммо бўлмоқда (4).

Майиз саралаш жараёни кўп меҳнат талаб этиладиган мураккаб технологик жараён бўлиб ҳисобланади. Саралаш ишларини бажариш учун майизнинг уч навини (қора кишмиш, гигант, сирлибой) танлаб олинди. Танлашда асосан экспортга чиқариладиган майизнинг навлари кўриб чиқилди. Тажрибада 1 кг олинган узум навларида қанча майиз донаси, узунлиги (l), баландлиги (h), эни (b) ўлчашда, штангенциркул (ШЦ-II) универсал ўлчаш воситаси ёрдамида амалга оширилди. Олинган натижалар қуйидаги жадвалга киритилди.

Майизнинг асосий ўлчамлари

Нав тури	Узунлиги, l (мм)	Эни, h (мм)	Қалинлиги, b (мм)	1кг даги сони, (дона)
Қора кишмиш	13.5	7.6	6.8	2018
Гигант	17.9	9.3	7.1	1458
Сирлибой	18.8	10.8	7.8	1159

Жадвалдан кўриниб турибдики, 1 кг қуритилган узумнинг қора кишмиш навида 2018 дона, гигант навида 1458 дона ва сирлибой навида эса 1159 дона майиз борлиги аниқланди. Штангенциркуль ёрдамида майизнинг узунлигини (l) ўлчаганимизда ўртача қора кишмиш навида 13,5 мм, эни (h) – 7,6 мм, қалинлиги

(b) - 6,8 мм ни ташкил қилди. Гигант навида $l - 17,9$ мм, $h - 9,3$ ва $b - 7,1$ мм. Сирлибой навида мос равишда 18,8 мм, 10,8 мм ва 7,8 мм ташкил этди.

Ушбу жараённи мукамал бажариш учун қуйидаги қурилманинг намуна нусхасини яратилди (расм).

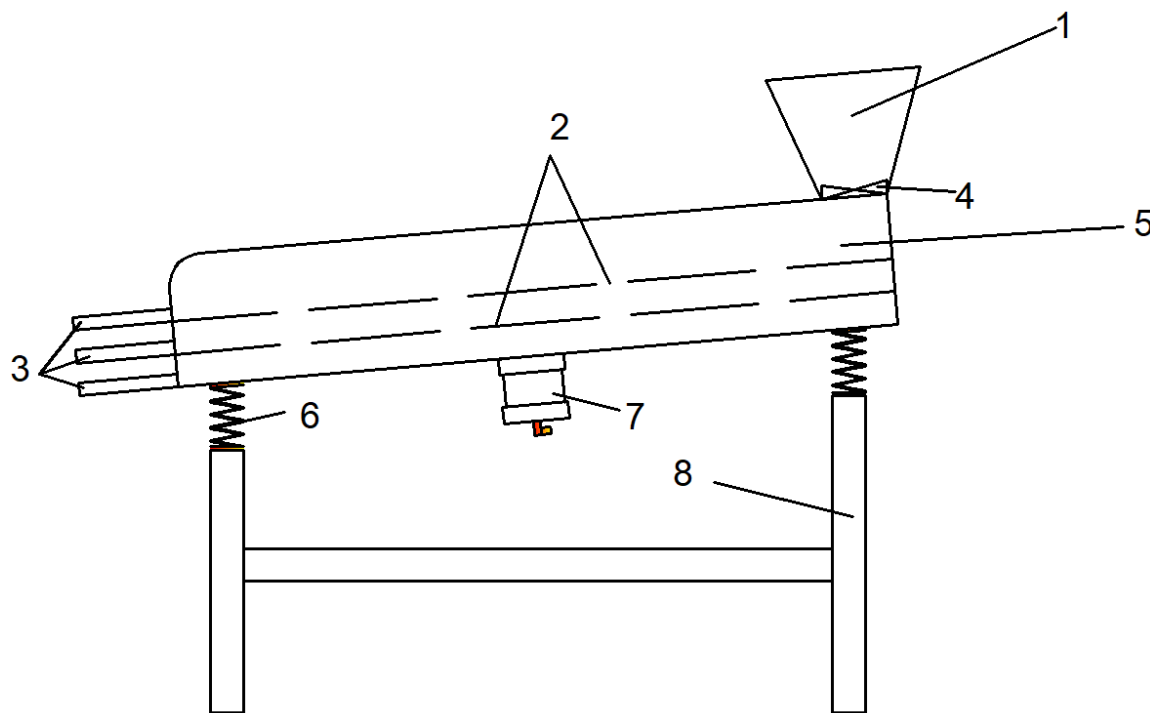

Майизнинг саралаш қурилмаси схемаси:

1- Бункер; 2 – ғалвир; 3 – йўналтириш нови; 4 – дозатор; 5 – саралаш камераси; 6 – пружина; 7 – электродвигатель; 8 – таянч устун.

Қурилмамиз қуйидагича ишлайди дастлаб, ҳажми $0,05 \text{ м}^3$ бўлган бункерга 1 қуритилган узум (майиз) юкланади. Майиз дозатордан 4 маълум миқдорла ғалвирга 2 туширилади. Ғалвир тебранма ҳаракати электродвигатель 7 ва пружина 6 орқали таъминланади. Майизни ўлчамларини инобатга олиб, ғалвир тешиклари диаметрини 7,0 мм дан катта бўлмайдиган қилиб танладик. Ғалвирнинг тебранма ҳаракати ва унинг бурчак остида жойлашганлиги майизни саралаб, чиқиш новига йўналтиради. Сўнгра сараланган майиз йўналтириш новлари 3 орқали идишларга юкланади. Қурилманинг барча қисмлари таянч устунга 8 маҳкамланган.

Хулоса қилиб айтганда, қурилма кичик ва ўрта узумчилик фермер хўжаликларида қўл меҳнاتини камайтиради, саралаш сифати ва иш унуми оширади.

Библиографик рўйхат

1. Рыбаков А.А “Мева ва узумларни териш, саралаш, жойлаш ва сақлаш”. Т.: 1962;
2. Жаниқулов.Ш “Электромеханизация процесса очистки кишмиша в потоке”. Т.: 1984
3. www.m.aniq.uz
4. www.President.uz

ФИО автора: Tashkent Institute of Irrigation and Agricultural Mechanization Engineers National Research University "Mechanization of hydro-ameliorative works" faculty

1st year student *Kurbanova Fotima Muzaffar qizi*

ФИО научного руководителя: *N. Khusanova* is a doctoral student at the National University of Uzbekistan

Название публикации: «THREATS TO INFORMATION SECURITY, IMPACT ON EDUCATIONAL PROCESSES IN THE AGE OF GLOBALIZATION»

Annotation: Exposing the content, purpose and essence of harmful currents, ideas such as "mass culture", "terrorism", "religious extremism", which seek to exert their negative influence on a democratic society, especially youth, through various media in the context of globalization also necessitates the formation of an information culture. It should be noted that this situation is directly related to the development of a democratic state based on the rule of law and the establishment, development and progress of civil society in our country.

Keywords: Education, Information, Information Security, E-Government, Globalization

“Don’t waste your time hutting the wall and making a door out of it”

In today's globalization process, students' worldviews need to understand their national identity, to prevent their minds and thoughts from taking root in their minds, and in today's worldview, young people need to understand their national identity. In the process of globalization, young people are exposed to "popular culture", negative information that is completely alien to the nation and the country, and to prevent such threats, "... culture and enlightenment," said the President of Uzbekistan Sh.M.Mirziyoyev. it is necessary to intensify work in the field of education in the spirit of values. This is a vital task for all of us today. " The President of the Republic of Uzbekistan Sh.M.Mirziyoyev in his speech at the 72nd session of the UN General Assembly, based on the need to develop an international convention on the rights of youth, also spoke about how our children will grow up to be human beings.

"Our main task is to create the necessary conditions for young people to show their potential, to prevent the spread of the virus of violence," he said. The main task today is to educate the younger generation on the basis of national and universal values, to instill in them a sense of devotion to their people and country, the process of global information globalization, the introduction of information and communication technologies not only in the economy and other sectors. They also claim that Uzbekistan joins the international security system in the field of information and communication technologies The first in Central Asia By the ninth anniversary, the importance of information had increased dramatically. The value of information is increasing not only in terms of protecting state secrets, but also due to the development of trade, as the country with the information rules the world. Competitiveness requirements are increasing as a result of the time spent on the design process of new innovative technologies, the constant quality changes in the market of telecommunication

systems and devices. This means that any organization will have to rid itself of "uninvited observers." Information security threats can be described by a variety of criteria

- Violation of information confidentiality, mainly due to human activities or security hardware activities;
- infringing on the integrity of information through unauthorized activities to alter the content of the data;
- threats to information users through computer viruses;
- internal and external threats to information security;
- Global, regional and local network threats in information security breaches.

The protection of information must first address external threats. Organizational, technical and software tools are used to ensure information security. We can include technical-organizational and legal-organizational measures in the structure of organizational means. Computer, telephone, television and radio. Information and Telecommunication Technologies of Uzbekistan in the prescribed manner; cooperation with operators and providers of telecommunications networks, organization of joint work of government agencies on the prevention of violations in the use of computers and information technology coordination; Timely informing national Internet users about threats to information security in the national segment of the Internet, as well as the provision of consulting services on information security, analysis, identification of offenders, information space cooperation with law enforcement agencies in the analysis of methods and tools used in the implementation of unauthorized or infringing acts, the development of international cooperation in the field of information security in order to organize mutual practical work on the prevention of information security incidents in the national segment of the Internet; Development of proposals to improve the regulatory framework in the field of information security of information systems, resources and databases of the system "e-Government", as well as the national segment of the Internet, government systems and information security in information resources. The staff of the Center collects, analyzes and collects information on current threats to information security, to prevent illegal access to information systems, resources and databases of the e-government system. Participate in the development of recommendations and proposals for the effective adoption of organizational and software solutions that provide information. functions. How will knowledge develop in the future? How can the processes of globalization affect the development of science? According to experts, the processes of globalization have led to global changes in science. First of all, they are characterized by profound, new qualitative changes in the essence, structure and functions of science - the process of transformation. We see this, first of all, as science becomes more and more global and international. This shows that the process is developing in two directions. The first is the non-profit globalization of science, in which scientists and various educational institutions conduct joint research and exchange knowledge. The second is the globalization of commercial science. We can see that this trend has been growing steadily since the 20th century. The globalization of science in this area has an objective basis, the factors of which are the emergence of global financial and stock markets; intensification of international competition; growth of economic activity of transnational corporations; communications, as well as the development of the global network "INTERNET", the launch of special satellites.

The First President of the Republic of Uzbekistan Islam Karimov also commented on the period of globalization: and it is so closely connected with the regions that it is not difficult to understand

that the exclusion of any country from this process will not lead to positive results. ". Indeed, we can see that a lot of work is being done in science and education to strengthen integration and cooperation between nations. Branches of different countries are opening. Gradually, the institutes and universities of the Republic of Uzbekistan are gradually moving to the information system "HEMIS". In this regard, by 2022, the entire university and institute is studying the HEMIS information system in depth. Everyone can think about what the HEMIS information system is for, in the state. The HEMIS information system provides e-learning services to administrative staff, faculty and students by automating the core activities of higher education institutions. The information system acts as an information bridge between higher education institutions and the Ministry of Higher and Secondary Special Education, and serves to drastically reduce the number of different types of information received from higher education institutions, abandon their paper form, and digitize management systems. Although these groups of global problems differ from each other, they have a commonality in terms of man, his life, conditions and future development. While the discoveries made in science allow the rapid creation of new technologies, in turn, the development of technology also gives a serious impetus to new changes in science. The most unfortunate thing is that the discoveries are being applied to those who have the same goals. At the same time, today the spirituality of mankind, the preservation of its purity is emerging as another global problem posed by the internal processes of social development. For example, violence and hatred are deeply rooted in human relations, poisoning the spiritual environment and leading humanity to a moral catastrophe. In recent times, especially the problem of weight gain, drug addiction, alcoholism, the virtual world is moving away from the real world. In addition, the prevalence of tuberculosis and malaria in developed and developing countries, as well as the growing number of people living with AIDS, which is now putting an end to human life, is a sign of the growing immorality in society. Disease has become a global problem, as evidenced by the rise in cardiovascular, neurological, cancer and other diseases in industrialized countries. So the main cause of global problems is a person and his needs. From the description of the main global problems, it is clear that such threats are not only difficult to eliminate, but also remain unanswered. Humanity also needs to have a high level of thinking in order to cope with global threats. The President of Uzbekistan Islam Karimov in his book "High spirituality is an invincible force" spoke about the essence and consequences of the globalization process, calling it "... an unprecedented acceleration of life processes." Therefore, in order to adapt to the changing demands of life, and also to ensure that each person has their own strong beliefs, views, and the beliefs and views of others, in order to preserve the identity of the nation, should be respected. When different beliefs and attitudes are not valued equally, the other is strengthened by the weakening of the other, which leads to a denial of the essence of life, diversity, uniqueness, which is the only form of expression of beauty.

Based on the above, in conclusion, the nation needs healthy, spiritually mature young people for the future of our country. Therefore, today the emphasis on educating the younger generation has risen to the level of state policy. This is the truth of the words of our first President: "Today our youth comes alive as a decisive force. I believe in these young people as I believe in myself." Therefore, we must always be vigilant against any actions aimed at capturing the consciousness of our youth, encroaching on our national interests, encroaching on our spirituality, attempts to destroy our historical memory, which is the meaning of our life. So no one, nothing can turn us off the path we have chosen, and we will certainly achieve our glorious goals. Ideological threats are aimed primarily at capturing the consciousness of young people, and this vice, considered "folk culture", is the spiritual heritage of our people - morality, decency, honor, will, shame, chastity. destroying the roots

of our thousand-year-old national values and creating a culture of information security, and directed the use of the rich information resources of the Internet by whom and for what purposes. One of the most important issues today is not to ban the network, not to bother looking for flaws in it, but to use the possibilities of the Internet to spread the glory of our country around the world and explain it to our youth.

The creative origins of critical thinking go back to antiquity. His activity should provide a good memory, helping him to penetrate deeper into the essence of things, processes and events.

References:

- 1: O‘zbekiston Respublikasi Prezidenti Sh.M.Mirziyoyev BMT Bosh Assambleyasi 72 sessiyasidagi nutqi
- 2.I.Karimov “Yuksak ma’naviyat-yengilmas kuch” 2008 71-111-betlar
- 3.Inson taraqqiyoti ma’ruza.O‘zbekistonda ta’lim va taklif mutanosibliigi .O‘zbekiston-T 2007-2008 32-bet
- 4.Sh.Qahharova “Global ma’naviyat-globallashuvining g‘oyaviy asosi-T 2009 10-bet
- 5.”O‘zbekiston Ta’lim tog‘risidagi” qonun-T 1997 3-band
6. Axborot xavfsizligi muammolari. Axborotlarni himoyalashning tarkibiy qismlari va usullari 11 sinf arsluk 2018
6. <http://ZiyoNet.uz>
7. <http://lex.uz>

ФИО автора: O`zbekiston xalqaro islomakademiyasi 2-kurs Tarix (Islom sivilizatsiyasi) mutaxassisligi magistranti

Kubayeva Nargiza Zokir qizi

Название публикации: «QUR`ONI KARIMDA KELGAN HAYVONLAR NOMI BILAN BOG`LIQ QISSALAR»

Annotatsiya

Maqola Qur'oni karimda kelgan hayvonlar nomi bn bog'liq go'zal qissalar tadqiqiga bag'ishlangan.

The article is devoted to the study of influential stories related to the names of animals in the Qur'an.

Kalit so'zlar

Qur'oni karim, hayvonlar bilan bog'liq go'zal qissalar, halol va xarom tushunchasi.

The Qur'an, influential stories about animals, the concept of halal and haram.

Yer yuzida jamiki mavjudotlar borki, ularni yaratgan zot bir hikmat ila yaratgan. Hayvonot olami ham turli xildir. Hayvonlar jamoasi ham o`z yashash tizimiga egadir. Insoniyatga dasturamal qilib yuborilgan Qur`oni karimda ham hayvonlar bilan bog`liq ko`plab oyatlar mavjud. Qur`onda hayvonlar nomlari turli suralarda turlicha kelgan. Masalan, An`om surasi 38-oyatida ikki qanotli qushlar haqida quyidagi mazmundagi oyat bor. “Yerdagi biror jonvor va biror ikki qanoti bilan uchadigan parranda yo`qki, (ular ham) sizlar kabi ummatlar bo`lmasalar. Kitobda (Lavhul Mahfuzda) biror narsani (yozmasdan) qoldirmaganmiz. So`ngra (hamma ummatlar) Parvardigorlari (huzuri) ga jamlanurlar”¹⁴⁰. Yoki Yusuf surasida bo`ri bilan bog`liq hodisalar quyidagicha: (Ya`qub) dedi: “ Uni olib ketishingiz meni juda tashvishlantiradi. Sizlar undan g`aflatda bo`lgan chog`laringda uni bo`ri yeb qo`yishidan qo`rqaman”. (Yusuf 13)

¹⁴⁰ Shayx Abdulaziz Mansur “Qur`oni Karim ma`nolari tarjimasi”, www.ziyouz.com kutubxonasi, 82-b.

Aytdilar: "Agarda biz bir to`da bo`la turib, uni bo`ri yeb ketsa, unda biz rosa ziyon ko`ruvchilar bo`lib qolamiz-ku?!" (Yusuf 14). Aytdilar: "Ey otamiz! Biz Yusufni matohlarimiz oldida qoldirib, quvlashib ketsak, uni bo`ri yeb ketibdi. Rost gapirsak ham (baribir) siz bizga ishonuvchi emassiz" (Yusuf 17). Shuningdek, Qur`oni Karimda go`shti harom qilingan hayvonlar haqida ham aytilgan. U sizlarga o`limtikni, qonni cho`chqa go`shtini va Allohdan o`zgaga atalib so`yilgan narsalarnigina harom qildi. Bas, kim zulm qilmagan va haddan oshmagan holda zaruratga uchrasa (mazkur narsalardan o`lmagudek miqdorda yesa), bas, albatta, Alloh kechiruvchi va rahmlidir¹⁴¹. Haj surasi 73-oyatida Alloh taolo shunday marhamat qiladi: Ey insonlar, masal aytili, bas, unga quloq tutingiz! – Aniqki, sizlar Allohni qo`yib, sig`inayotgan narsalaring agar barchalari birlashganda ham bir chivinni yarata olmaslar, agar chivin ulardan biror narsani tortib olsa, uni undan ayirib ololmaslar.

Qur`oni karimda hayvonlar nomi bilan bog`liq bir nechta go`zal qissalar ham kelgan. Bu qissalar orqali biz bir hayvon sababidan Alloh taoloning bir masalaga bergan yechimini ko`rishimiz mumkin. Ibratli, insonni mushohada qilishga undaydigan bunday qissalar zamirida bir hikmat borligi bejiz emas. Quyida Qur`onda kelgan qissalar bilan tanishsak:

Hudhud bir ummatning musulmon bo`lishiga sababchi bo`ldi

"Qur`oni Karimning Naml surasida Sulaymon alayhissalom bilan Hudhud nomli qush o`rtasida bo`lib o`tgan suhbat keltirilgan. O`sha suhbatda Hudhud Saba` mamlakati, o`sha mamlakatga bir ayol malikalik qilishi, malika o`z qavmi bilan Quyoshga sig`inayotgani haqida xabar keltiradi. Sulaymon alayhissalom Hudhud orqali o`sha malikaga bir maktub yuboradilar. Maktubda Bismillahir rohmahir rohiym. Menga qarshi bosh ko`tarmay, taslim bo`lgan holingizda keling deb yozilgan edi. Maktubni o`qigan malika o`z ayonlari bilan maslahatlashadi. Ayonlar unga istagan ishini qilishini, nima deb buyruq bersa, ular shunga rozi bo`lishlarini aytadilar. Malika Sulaymon alayhissalomga hadya yuborib, natijasi nima bo`lishini kutadi. Elchi

¹⁴¹ Shayx Abdulaziz Mansur "Qur`oni Karim ma`nolari tarjimasi", www.ziyouz.com kutubxonasi, 177-b.

Sulaymon alayhissalomning huzurlariga kelganida, u zot: Sizlar menga mol-dunyo ila madad bermoqchimisiz?! Bas, Alloh menga bergan narsa sizga bergan narsadan yaxshidir. Ammo sizlar hadyalariniz bilan quvonursiz. (Ey elchi!) Sen ularga qaytib bor. Bas, albatta, Biz ular bas kela olmaydigan qo‘shin ila borurmiz va u yerdan ularni xoru zor hollarida chiqarurmiz deyilar. Keyin malika Sulaymon alayhissalomning oldilariga qo‘shini bilan kelishga qaror qiladi. Malika kelgunicha uning Saba’dagi taxti o‘zidan oldin olib kelib qo‘yiladi. U kelib taxtini ko‘radi-da Xuddi o‘shaning o‘zi deydi. Keyin unga saroyga kirishi aytilganda, u billurdan silliq qilib yasalgan saroyga kiradi va Ey Robbim, albatta, men o‘zimga zulm qilib yurgan ekanman, Sulaymon ila olamlarning Robbi Allohga musulmon bo‘ldim! deb aytadi. Shu tariqa Hudhud bir mamlakat aholisining musulmon bo‘lishiga sababchi bo‘ladi.

Chumoli qo‘shin yo‘lini o‘zgartirib qo‘ydi

Qur’oni Karimning Naml surasida Sulaymon alayhissalom bilan chumoli qissasi keltirilgan. Alloh taolo Sulaymon alayhissalomga turli jonzotlar bilan gaplasha olish qobiliyatini ato etgan. Bir kuni Sulaymon alayhissalom jin, ins va qushlardan iborat o‘z qo‘shinlari bilan urushga ketayotganlarida yo‘ldan chumolilar vodiysi chiqib qoladi. U zot bir chumolining o‘z qabilasiga Ey chumolilar, maskanlaringga kiringlar, Sulaymon va uning askarlari sizlarni bilmasdan ezib yubormasinlar , degan gapini eshitadilar. Uning gapini eshitib tabassum qiladilar va qo‘shinga yo‘lni o‘zgartirib, chumolilar vodiysidan uzoqlashishni amr etadilar. Shu bilan chumolilar jamoasi halokatdan qutulib qoladi.

Qarg‘a insoniyatga dafn qilishni o‘rgatdi.

Qur’oni Karimning Moida surasida Qobil va Hobil qissasi keltirilgan. Ular ikkovlari qurbonlik qilishganda, Hobilning qurbonligi qabul qilinib, Qobilniki qabul qilinmaydi. Bundan g‘azablangan Qobil ukasi Hobilni o‘ldiradi. Shunday qilib, yer yuzidagi ilk jinoyat insonni o‘ldirish, qotillik bo‘lib, Odam alayhissalomning shu ikki o‘g‘illari o‘rtasida sodir bo‘ldi. Bu jinoyatga Iblisning vasvasasi, hasad, gina, adovat sabab bo‘lgan edi. Keyin Qobil qilgan ishiga nadomat qilib, endi nima qilsam ekan deb

o'tirganda, Alloh taolo unga ukasini qanday dafn etishni o'rgatishi uchun qarg'ani yuboradi.

Baliq payg'ambarni qutqardi.

Yunus alayhissalom qavmlaridan g'azablanib, Naynavo qishlog'idan chiqib ketadilar. Yo'lda bir qavmga yo'liqib, ular bilan birga kemaga minadilar. Kema dengiz o'rtasiga yetganda, bir tomonga og'a boshlaydi. Kemadagilar nima qilishni o'ylab-o'ylab, oxiri bir kishini dengizga uloqtirish kerak degan qarorga keladilar. Dengizga uloqtiriladigan shaxsni aniqlash uchun qur'a tashlashadi. Qur'a Yunus alayhissalomga chiqadi. Ular Yunus alayhissalomning yaxshi, solih inson ekanliklarini ko'rib, shunday yaxshi odamni dengizga otamizmi, kelinglar, yana qur'a tashlab ko'raylik deyishadi. Bu safar ham qur'a Yunus alayhissalomga chiqadi. Uchinchi safar tashlaganlarida ham shunday bo'ladi. Oxiri ular u kishini dengizga otishadi. Alloh taolo u kishini yutib yuborishi uchun bir katta baliqni yuboradi. Yunus alayhissalom baliqning qorniga tushganda, Vafot etdimmi deb o'ylaydilar. Qarasalar, oyoq-qo'llari ishlayapti, hech qayerlari sinmagan, zarar ham yetmagan. Darhol Alloh taologa sajda qilib, shukr keltiradilar va tinmay tasbeh aytadilar. Shu tarzda baliq qornida Alloh xohlaganicha muddat turadilar. Bu muddat davomida Sendan o'zga Iloh yo'q, Sen poksan, albatta, men zolimlardan bo'ldim, deb nido qildilar. Keyin Alloh taoloning amri bilan baliq u kishini bir qirg'oqqa otadi. Alloh taolo oyatda bunday degan: Agar u ko'p tasbih aytguvchilardan bo'lmaganida edi. Uning qornida qayta tiriltiriladigan kungacha qolib ketar edi. Ha, baliq u kishini yeyish, o'ldirish uchun emas, balki qutqarish uchun yutib yuborgan edi.

Fil Ka'bani buzishdan bosh tortdi

Yaman voliyisi Abraha bir kanisa qurdiradi va barcha arablar Ka'bani emas, o'sha kanisani tavof qilishlarini istaydi. Arablar bundan bosh tortib, aslo qiblani o'zgartirmasliklarini aytishadi. Bundan g'azablangan Abraha Ka'bani buzishga qaror qiladi va katta qo'shin bilan Makka sari yo'lga tushadi. Qo'shinning eng oldida Mahmud ismli katta fil ham bor edi. Ushbu fil Makkaga yurishdan bosh tortadi. Abraha

uni qattiq uradi. Fil baribir yurmaydi. Yaman tomonga yuzini bursalar, yugurib yura boshlaydi. Ammo Makkaga yurishga undasalar, to'xtab olar edi. Shu payt bir to'da Abobil nomli qushlar keladi. Har bir qush ikki changalida va tumshug'ida sopol toshchalar olib kelib, Abraha va uning qo'shini ustidan ota boshlaydi. Ko'p o'tmay Abraha va uning askarlari halok bo'ladi. Bu qissa Qur'oni Karimdagi Fil surasida bayon qilingan.

Alloh taolo ushbu surada bunday degan: Robbing fil sohiblarini qandoq qilganini bilmadingmi? Ularning makru hiylasini zoye ketkazmadimi? Va ularning ustiga to'p-to'p qushlarni yubormadimi? Loydan pishirilgan toshlarni otadiganlarni? Bas, ularni qurt yeb tashlagan o'simlikka o'xshatib yubormadimi¹⁴²?"

Solih (a.s) - Qur'onda zikr etilgan payg'ambarlardan biri. Qur'onga ko'ra, Samud qavmini hidoyatga boshlash uchun payg'ambar qilib yuborilgan. Hijoz bilan Shom orasida Hijr degan joyda yashovchi bu qavm nafsoniy lazzatlarga berilgan, huzurbaxsh ichimliklar ichib, o'zlari yasab olgan butlarga sig'inar edi. Solih ularni faqat Allohga ibodat qilishga chaqiradi. Biroq qavm hidoyat yo'liga yurish o'rniga Solihni masxara qila boshlaydi va haqiqatdan ham payg'ambar bo'lsang, bizga mo'jiza ko'rsat deb da'vo qiladi. Shunda Solih Allohdan o'ziga bir mo'jiza berishini so'rab duo qiladi. Alloh Solihning duosini ijobat qiladi va Solih mo'jiza ko'rsatib xarsang toshdan tuya chiqaradi. Solih qavmni tuyaga ozor bermaslikka chaqirib, havzadan bir kun tuya, bir kun qavm suv ichishi lozimligini bildiradi (Qamar surasi, 27-28-oyatlar). Ammo, qavm tuyani so'yib yuboradi, Solih va uning oilasini yo'qotishga qasd qiladi. Shunda osmondan kuchli chaqmoq yuborilib, ular halok etiladi (Zoriyot surasi, 44-oyat). Solih o'ziga imon keltirgan kishilar bilan birga Falastindagi Ramla degan joyga borib, umrining oxirigacha shu yerda yashaydi¹⁴³.

Xulosa qilib aytadigan bo'lsak, Qur'oni karimda kelgan bu ibrotomuz qissalar hayvonlar bilan bevosita bog'liq bo'lib, biz bu qissalar orqali ko'p manfaatli ilmlarga ega bo'lamiz. Hayvonlar Allohning buyrug'iga so'zsiz itoat etishini biz yuqoridagi

¹⁴² Muslim.uz

¹⁴³ <https://uz.m.wikipedia.org.>>

qissalarda ochiq-oydin ko`rdik. Qur`oni karimda kelgan hayvonlar bilan bog`liq go`zal qissalarni o`rganar ekanmiz o`zimizga tegishli xulosalar chiqarishga va ibrat olishga intilaveramiz.

Adabiyotlar ro'yhati

1. Shayx Abdulaziz Mansur “Qur`oni Karim ma`nolari tarjimasi”, www.ziyouz.com kutubxonasi, 82-b.
2. Shayx Abdulaziz Mansur “Qur`oni Karim ma`nolari tarjimasi”, www.ziyouz.com kutubxonasi, 177-b
3. Muslim.uz
4. <https://uz.m.wikipedia.org>.>

ФИО автора: O'zbekiston xalqaro islom akademiyasi 2-kurs Tarix (Islom sivilizatsiyasi) mutaxassisligi magistranti

Kubayeva Nargiza

Название публикации: «QUR'ONI KARIMDA HAYVONLARNING ZIKR QILINISHI»

Annotatsiya

Bu maqola Qur'oni karimda nomlari zikr etilgan hayvonlar tadqiqiga bag'ishlangan. Maqolada Qur'onda nomlari zikr etilgan hayvonlar haqida ma'lumotlar keltirilgan.

The article provides information about the animals whose names are mentioned in the Qur'an.

Kalit so'zlar:

Ilmiy mo'jizalar, Qur'onda nomlari kelgan hayvonlar, qissalar.

Keywords:

Scientific miracles, animals whose names were mentioned in the Qur'an, stories.

Islomshunoslik islomni akademik o'rganishni nazarda tutadi. Bunday soha islomni tarixiy o'rganishni o'z ichiga oladi va islom sivilizatsiyasi, islom tarixi va manbashunosligi, islom huquqi, islom falsafasi va teologiyasini tadqiq qiladi¹⁴⁴. Qur'onda nomlari tilga olingan jami 31 ta hayvon nomi mavjud¹⁴⁵. Hozirgi kunda Qur'on ilmlarini o'rganish hamda islom ilmlari sohasida tadqiqotlar olib borish muhim ahamiyat kasb etmoqda. Shuningdek, Qur'oni Karimda hayvonlar nomlari ham zikr etib o'tilgan. Qur'oni Karimning quyidagi suralarida An'om (ikki qanotli qush, jonzotlar), Nahl (asalari, cho'chqa, xachir), Ankabut (o'rgimchak), Baqara (sigir, maymun, chivin, mann, bedana, to'ng'iz, chigirtka), Qamar (chigirtka), Qoria (kapalak), Saba' (yog'och qurti), A'rof (chigirtka, baqa, mita), G'oshiya (tuya), Sod (ot, qo'y), Luqmon (eshak), Nur (jonivorlarning suvdan yaratilgani haqida), Moida (cho'chqa, qarg'a, maymun), Soffat (nahang baliq), Mulk (qanotlarini yig'ib va

¹⁴⁴ <https://en.m.wikipedia.org>. Islamic studies.

¹⁴⁵ <https://www.thelastdialogue.org>. Animals In Quran A List Of All Animals Mentioned In Quran.

yoyib yuruvchi qushlar), Naml(chumoli, hud-hud qush), Yusuf(bo`ri), Arof(ajdar – katta ilon), Jum`a (eshak), Haj(pashsha), Muddassir(yovvoyi eshak, sher), Fil (fil, qush) va boshqalarda hayvonlar nomlari va ular bilan bog`liq atamalar kelgan.

Qur`oni Karimda Alloh insonlarga hayvonlarning yer yuzidagi roli, ularning Allohga bo`lgan burchlari hamda insonlarning hayvonlarga Allohning yaratuvchisi sifatida mehr va ehtirom bilan munosabatda bo`lishimizdan xabardor bo`lishimiz kerakligini eslatib turadi. Qur`onda hayvonlar zikr qilingan oyatlar 200 dan ortiq bo`lib, faqat 6 ta sura hayvonlar nomi bilan nomlangan. Bular, Baqara(sigir), An`om(qoramol), Nahl(asalarilar), Naml(chumolilar), Ankabut (o`rgimchak), Fil(fil) hisoblanadi. Yer yuzidagi eng kichik jonzotlardan biri bo`lgan chumoliga Qur`onning bir butun surasi nomi berilgan. “Toki ular chumolilar vodiysiga kelganlarida, bir chumoli: “Ey, chumolilar, maskanlaringga kiringlar, Sulaymon va uning askarlari sizlarni bilmasdan ezib yubormasinlar”, (Naml 18) dedilar. Asalarilar nomi Qur`onning butun bir surasiga ega bo`lgan yana bir hayvondir. Shuningdek, Qur`oni Karimda asalarilar haqida kelgan oyatda Allohning o`zi asalarilarga yer yuzida qanday yashashni o`rgatganiga o`xshaydi. “Robbing asalariga:”Tog`lardan, daraxtlardan va ko`tarilgan so`ritoklardan uy tutgin”.(Nahl,68.)

Qur`onda eng ko`p tilga olingan hayvonlardan biri bo`lgan qushlar Qur`onda 18 marta 16 xil oyatda uchraydi. Alloh taoloning Qur`oni Karimda ulug`vorligini yaxshiroq anglash uchun qushlarning yaratilishi va yer yuzidagi insoniyatga sovg`asi sifatida zikr etilgan ba`zi oyatlar quyidagilar: (Nahl 79, Nur 41, Mulk 19) hisoblanadi. Qur`oni Karimda Muso payg`ambar buzoqqa sig`inayotgan odamlarga qarshi kurashi haqidagi voqealar Qur`oni Karimning 10 ta turli xil joylarida keltirib o`tilgan. Ulardan ba`zilari quyidagilar: (Baqara surasi 51 va 93-oyatlar).

Qur`oni Karimda hayvonlardan tuya 15 marta zikr qilingan. Shuningdek, tuyaga zarar yetkazmaslik Shams surasi 13-oyatida alohida ta`kidlab o`tilgan. Xususan urg`ochi tuyaga nisbatan ko`pincha “sinov” va “aniq belgi” sifatida tilga olinishi Qamar surasining 27-oyatida, Isro surasining 59-oyatida, A`rof surasining 40-oyatida aks etgan. Qur`onning eng uzun surasi hisoblangan Baqara surasida sigir 9 marta zikr

etilgan. Quyidagi oyatlarda sigir ko`pincha qurbonlik va tanovul qilish ma`nosida kelgan: (Baqara 67, An`om 146). Qur`onda qushlardan qarg`a ko`pincha o`lim yoki qorong`ulik hodisalari bilan bog`liq o`rinlarda qo`llaniladi. Ya`ni, Odam payg`ambarning o`g`illaridan Qobil Hobilni o`ldirganligi va qarg`a bilan bog`liq hodisalar (Moida surasi 31-oyati) da keltirib o`tilgan.

Qur`oni Karimning to`liq bir surasi fil deb nomlansada, bu hayvon aslida Qur`oni Karimda faqat 1 marta tilga olingan. Ushbu oyatda Alloh Makkani olishga urinayotganlarni mag`lub etish uchun qanday qilib qushlar qo`shinini yuborgani (Fil 1-5-oyat) larda hikoya qilinadi. Qur`oni Karimda baliq nomi 5 marta aks etgan. Shuningdek, baliqlar payg`ambar Yunusni yutib yuborgan yirik baliqlarga nisbatan 5 marta eslatilgan (Soffaat 142, Qalam 48,). Qur`oni Karimda pashsha faqat bir marta (Haj 73) da eslatib o`tilgan. Qur`oni Karimda qurbaqalar haqida ham zikr qilingan. Qurbaqalar Alloh tomonidan jazo sifatida yuborilgan vabo bilan bog`liq ekanligi A`rof(133) surasida eslatib o`tilgan¹⁴⁶.

Qur`onda kelgan, hayvon nomi bilan nomlangan suralardan biri Ankabut surasidir. Ankabut – o`rgimchak, tortanak. Surada o`zlari yasagan but – sanamlarga o`zlari sig`inuvchi mushriklar o`zi to`qigan to`riga ishonib yashovchi o`rgimchakka o`xshatiladi. Shuningdek unda iymon-e`tiqodli, yaxshi odamlar boshiga sinov uchun ko`proq musibatlar tushishi, hayot sinovlaridan muvaffaqiyatli o`tish yo`llari, payg`ambarlar tortgan tashvish va aziyatlar haqidagi qissalar , Qur`oni Karimning mo`jizaligi va boshqa ilohiy nasihatlar o`z ifodasini topgan. Ankabut surasi 41-oyatida shunday deyiladi: “Allohdan o`zgalarni do`st tutgan kimsalarning misoli xuddi in qurib olgan o`rgimchakka o`xshaydi. Inlarning eng nimjoni esa, albatta, o`rgimchak inidir, agar bilsalar¹⁴⁷.

¹⁴⁶ <https://themuuslimvibe.com.Which> Animals Are Mentioned in the Holy Quran?-The Muslim Vibe.

¹⁴⁷ Shayx Abdulaziz Mansur “Qur`oni Karim ma`nolari tarjimai”, www.ziyouz.com kutubxonasi, 265-b.

Yuqoridagi oyatdan ko`rinib turibdiki, bu suraning aynan ankabut – o`rgimchak deb nomlanishining ma`lum sabablari bor ekan. Suraning hayvonlar nomi bilan nomlanishining o`ziga xos hikmati surada to`liq bayon etilgan.

Qur`onda hayvon nomi bilan kelgan navbatdagi sura Baqara surasidir. Baqara so`zi arabchada sigir deganidir. Bu suraning ham aynan sigir surasi deb nomlanishining o`ziga xos hikmati bor. Baqara sigir demakdir. Surada Muso alayhissalom qavmi orasida noma`lum shaxs tomonidan bir kishi o`ldirilganda, Alloh taolo bir sigir so`yib, uning bir bo`lagi bilan sigirni ursinlar, deb buyuradi. Shu buyruqni bajarishganda, murda tirilib, o`z qotili kimligini aytib beradi. Shu sababli sura sigir nomi bilan atalgan. Bu Qur`ondagi eng yirik sura bo`lib, unda e`tiqod (Islom mafkurasi), ibodat, muomala, axloq, nikoh, taloq va idda kabi masalalar bayoni bilan bir qatorda Muso alayhissalom, Fir`avn va Isroil avlodi o`rtasidagi mojarolar o`z aksini topgan. Suraning 67-oyatida “Eslang, Muso o`z qavmiga: “Alloh sizlarga (bir) sigir so`yishlikni buyurdi”, - deganida, ular: “Bizni istehzoga tutyapsanmi?” – dedilar. (Muso) dedi: “Johillardan bo`lib qolishimdan meni Alloh asrasin”.

Izoh: Sigir qissasi shunday bo`lgan: Muso alayhissalom zamonida bir boy kishi bo`lib, uni yagona amakivachchasidan boshqa merosxo`ri bo`lmaydi. Uning o`limini poylay yurib, oxiri toqati toq bo`ladi va boyni o`ldirib, murdani qo`shni qishloqqa eltib tashlaydi. O`zi esa bir necha begunoh odamlarga tuhmat qilib, go`yo boyni o`shalar o`ldirgan, deb da`vo bilan Muso (a.s) ga arz qiladi. U zot Allohdan muammoni hal qilishda yordam so`raydilar. Alloh taolo ularga bir sigirni so`yib, uning bir bo`lagini olib, boyning murdasini u bilan ursalar, u tirilib, o`z qotilini aytib beradi deb buyuradi¹⁴⁸. Alloh taolo G'oshiya surasi 17-oyatida shunday marhamat qiladi: Ular tuyaning qanday yartilganiga boqmaydilar mi?!

Yaratganning buyukligi va uning qobiliyati butun yaratilgan maxluqotlarda namoyondir. Yaqinda Im-fan tuyalarni yaralishiga bog'liq ba'zi bir hayratlanarli faktlar haqida ochib bergan haqiqatlari bizga ulug'vor Alloh ushbu maxluqotni sanoqsiz

¹⁴⁸ Shayx Abdulaziz Mansur “Qur`oni Karim ma`nolari tarjimai”, www.ziyouz.com kutubxonasi, 10-b.

maxluqlari orasida alohida aytib berishning sirini tushuntirib berganini ko'ryapmiz. 20-asr oxirida islomshunoslar va biologlar o'zining yangi qurilmalari bilan izlanishdi. Ma'lumki tuyalari 2 turlidir. Birinchisi bir o'rkachli va ikki o'rkachli. Eng muhimi shundaki ularning ko'zga tashlanadigan narsa bu ularning xususiyatlari: tashqi tuzilishi emas. Balki uning tashqi ta'sirlarga chidamliligidir. Tuyaning ko'zlari 2 qatlamli bo'lib ko'zni qordan va qumdan va yana shunga o'xshash tashqaridan keladigan zararli zarralardan himoya qilishidir. Tuyaning lablari rezina kabi qattiq bo'lib o'tkir tikanlarni yutib yuboradi va ular tuya tilini tashqariga cho'zib namlikni yo'qotmasligi uchun oziq ovqat mahsulotlarini yig'ishda samaralidir.¹⁴⁹.

Xulosa o'rnida aytish mumkinki, Qur'oni Karimda nomlari zikr etilgan hayvonlar bilan bog'liq masalalar o'z hikmatiga ega. Bu suralar orqali qaysidir bir masalaga oydinlik kiritiladi. Shu bilan birga Qur'onning ilmiy mo'jizalari ham bayon etib o'tiladi. Hayvonlarning nomlari bilan nomlangan suralar bir nechta bo'lib, ularda o'sha hayvonlar bilan bog'liq qissalar o'z ifodasini topgan.

Foydalanilgan adabiyotlar ro'yxati.

1. <https://en.m.wikipedia.org>. Islamic studies.
2. <https://www.thelastdialogue.org>. Animals In Quran A List Of All Animals Mentioned In Quran.
3. <https://themuslimvibe.com>. Which Animals Are Mentioned in the Holy Quran?-The Muslim Vibe.
4. Yusuf al-Haj. "Qur'oni Karimda va hadisda kelgan Qur'onning ilmiy mo'jizalari".
5. Shayx Abdulaziz Mansur "Qur'oni Karim ma'nolari tarjimasi", www.ziyouz.com kutubxonasi. 483 b.

¹⁴⁹ Yusuf al-Haj. "Qur'oni Karimda va hadisda kelgan Qur'onning ilmiy mo'jizalari", 474-b.

ФИО автора: *Abdurahmonova Dilfuza Rasulovna*

Fargona viloyati Yazyovon tumani

1-umumiy o`rta ta`lim maktabi biologiya fani o`qituvchisi

Название публикации: «YURAK TUZILISHI VA UNING KASALLIKLARI»

Anotatsiya. Quydagi maqola yurakning tuzilishi, harakati, unung qismlari va yurak kasalliklari haqida qisqacha ma`lumot beradi. Maqoladagi yurak haqidagi ma`lumotlar asosiy va zaruriy manbalar bo`lib atroflicha ma`lumot olishga ko`maklashadi.

Kalit so'zlar. Yurak, epikard, tomir, kapilyar, kasalliklar, infarkt, o`tkazuvchi, tashuvchi.

Yurak-qon tomir tizimi nasos singari ishlab, qonni to`qima va a`zolarga yetkazish vazifasini bajaradi. Qon o`zining turli xil vazifalarini u faqat harakat qilib turgandagina bajaradi. Yurak-qon tomir sistemasi tarkibiga yurak, qon tomirlar hamda limfa tomirlari kiradi.

Yurak–qonni to`qima va a`zolarga haydab beruvchi a`zo.

Arteriyalar yurakdan qonni boshqa qon tomirlarga o`tkazuvchi, tarmoqlangan sari kichrayib boruvchi qon tomirlar guruhidir. Unda asosan, kislorodga to`yingan qon oqadi(o`pka arteriyalari bundan mustasno).

Kapillyarlar–mayda qon-tomirchalar bo`lib, to`qima va qon o`rtasida kislorod, karbonat angidrid va oziq-moddalar almashinuvi amalga oshiriladi.

Venalar–kapillyarlardan hosil bo`ladigan, borgan sari qo`shilib yiriklashib boruvchi, qonni yurakka olib keluvchi qon tomirlar guruhi.

Limfa tomirlari – limfa kapillyarlaridan boshlanib, to`qima suyuqligini qonga qaytarish vazifasini bajaradi. Limfa kapillyarlari qo`shilib, yirikroq tomirlarni hosil qiladi, yirik limfa tomirlari esa venaga quyiladi.

Yurak(lot. “cor”) mushak a`zo bo`lib, qonning kichik va katta qon aylanish tizimlarida qonning ritmik harakatini amalga oshiradi. U ko`krak qafasining oldingi ko`ks oralig`ida joylashgan. Ko`proq qismi chap tomonda joylashgan. O`rta hisobda erkaklarda 300 gr, ayollarda 250 grni tashkil qiladi. Yurakda 4 kamera(o`ng va chap qorincha, o`ng va chap bo`lmacha) mavjud. Chap qorincha va chap bo`lmacha orasida

3 tavaqali, o'ng bo'lmacha va o'ng qorincha o'rtasida 2 tavaqali klapan joylashgan. Chap qorincha bilan aorta o'rtasida hamda o'ng qorincha bilan o'pka arteriyalari o'rtasida yarimoysimon klapanlar joylashgan.

Devorining tuzilishi.Yurak devori 3 qavat pardadan iborat: ichki – endokard, o'rta–miokard va tashqi–epikard. Shuningdek, yurak tashqi tomondan perikard bilan o'ralgan bo'ladi.

Endokard- yurakning nisbatan yupqa qavati. U endoteliy va unga tayanch vazifasini o'tovchi, biriktiruvchi to'qimadan tuzilgan endoteliy osti qavatidan iborat. Bu qavatlar ostida elastik tolalar va silliq muskul tolalaridan iborat mushak-elastik qavat yotadi.Yurakning eng qalin qavati miokard hisoblanib, yurak mushaklaridan tuzilgan. Yurak muskul hujayralari kardiomiotsitlar deb yuritiladi. Ular ketma-ket joylashib, yurak muskul tolasini hosil qiladi. Miokardda tipik va atipik mushak tolalari farqlanadi. Tipik mushak tolalari qisqarish, atipik muskul tolalari esa impuls o'tkazish vazifasini bajaradi. Mushak tolalari bir birlari bilan oraliq plastinkalar orqali birikkan bo'ladi. Oraliq plastinkalar trofik va impuls o'tkazish vazifasini bajaradi.

Yurakning o'tkazuvchi sistemasi. Yurakning o'tkazuvchi sistemasiga atipik muskul tolalari kiradi. Ular impulslar hosil qiladi va ularni tipik muskul tolalariga o'tkazadi. Yurakning o'tkazuvchi sistemasi sinus tuguni(Kis-Flak), bo'lmacha-qorincha ya'ni atrioventrikulyar tugun(Ashof-Tovar) hamda qorinchalararo tutam(Gis tutami) va uning tolalaridan tuzilgan. Gis tutami ikkiga bo'linib, 1 juft Purkine tolalarini hosil qiladi. Quyidagi tasvirda buni yaxshiroq tasavvur qilishingiz mumkin.

Epikard–biriktiruvchi to'qimadan iborat bo'lib, sirtidan bir qavat epiteliy(mezoteliy) bilan qoplangan. Biriktiruvchi to'qimasida yog' kletchatkasi, qon tomirlar va nerv tolalari bo'ladi.

Yurak kasalliklari

Miyokardit, perikardit va endokardit - mos ravishda miokard, perikard va endokardga ta'sir qilishi mumkin bo'lgan yallig'lanishlar yoki infeksiyalar.

Miokardit - bu yurak mushaklarining yallig'lanishi. Bu asosan virusli infeksiyalar natijasida, shuningdek, dorilar yoki boshqa toksik moddalar ta'sirida (masalan, ba'zi kimyoterapevtik vositalar) yoki otoimmun kasalliklar natijasida yuzaga

keladi. Miyokardit o'zini juda xilma -xil tarzda namoyon qilishi mumkin va shunga o'xshab, har xil evolyutsiyaga ega bo'lishi mumkin: to'liq tiklanish mumkin yoki ba'zida yurak funktsiyasi buzilishi mumkin. Virusli infeksiyalar bilan bog'liq shakllarda miokardit ikkita mumkin bo'lgan mexanizmdan kelib chiqadi: mushak hujayralariga zarar etkazadigan va yo'q qiladigan infeksiyon agentning bevosita harakati, balki immun hujayralarining aralashuvi.

Perikardit-bu perikardga, yurak qoplamali membranaga va katta tomirlarning kelib chiqishiga ta'sir qiluvchi yallig'lanish. Perikard ikki varaqdan iborat bo'lib, ular orasida ingichka suyuqlik qatlami, perikard suyuqligi joylashgan. Yallig'lanish ikki membrana orasidagi suyuqlikning ko'payishiga olib kelishi mumkin yoki bo'lmasligi mumkin (bu holda biz perikardiyal efuziya haqida gapiramiz). Agar perikardial efuziya ko'p bo'lsa va uning paydo bo'lishi to'satdan bo'lsa, u yurak bo'shliqlarini to'ldirishga to'sqinlik qilishi mumkin. Bu yurak tamponadasi deb ataladi, bu holat perikardial suyuqlikni ortiqcha to'kish uchun shoshilinch aralashuvni talab qiladi. Kamdan kam hollarda, yallig'lanish natijasida, perikard qalinlashadi va qattiqlashadi, bu esa konstruktiv perikarditga olib keladi, bu esa yurakning to'g'ri kengayishiga to'sqinlik qiladi. Bu favqulodda holat emas, lekin baribir mutaxassis tomonidan tezkor baholashni talab qiladi. O'tkir perikarditning birinchi epizodidan keyin, ba'zi hollarda, ikkinchi epizod yoki qayt qilish mumkin, bu birinchi holatga juda o'xshaydi.

Perikarditni qo'zg'atuvchi bir qancha omillar bo'lishi mumkin:

Yuqumli sabablar: viruslar (keng tarqalgan); bakteriyalar (asosan sil kasalligidan mikobakteriyalar, boshqa bakterial vositalar kam uchraydi); kamdan -kam hollarda qo'ziqorinlar va boshqa patogenlar.

Yuqumli bo'lmagan sabablar: o'smalar, rivojlangan buyrak etishmovchiligi yoki otoimmun kasalliklar (masalan, sistematik qizil yuguruk va boshqalar); dorilar (shu jumladan antibiotiklar va antineoplastikalar); radiatsiya bilan davolash; travma yoki shikastlanish (shuningdek, perikardni o'z ichiga olgan diagnostik yoki terapevtik muolajalar bilan bog'liq).

Perikarditning eng xarakterli alomati ko'krak qafasidagi og'riqdir. Bu mutlaqo o'ziga xos xususiyatlarga ega bo'lgan og'riqdir: yotgan holatda kuchliroq, o'tirish va oldinga yotish bilan yengillashadi; nafas olish va yo'talish bilan farq qiladi.

Perikardit tashxisini qo'yish uchun quyidagi testlar zarur: Elektrokardiogramma (EKG): yurakning elektr faolligidagi o'zgarishlar perikardit holatlarining yarmidan ko'pida kuzatiladi.

Transtorasik ekokardiogramma: bu perikard yallig'lanishini ko'rsatishi mumkin, agar u "aks etuvchi" bo'lsa va perikard efuziyasi mavjudligini aniqlash va miqdorini aniqlashga imkon bersa. Agar alomatlar ma'lum bir sababni ko'rsatsa, buni tekshirish va tegishli davolash kerak. Boshqa barcha hollarda, steroid bo'lmagan yallig'lanishga qarshi dorilar (NSAID), xususan, atsetilsalitsil kislotasi yoki ibuprofen bilan davolashning sababini va davolashini bir necha hafta davomida, dozani asta-sekin kamaytirish bilan, tekshirish shart emas.

Kolxitsin takrorlanish xavfini kamaytirish uchun birlashtirilgan. Semptomlar odatda bir necha kun ichida yo'qoladi. Agar NSAIDlar samarasiz yoki kontrendikativ bo'lmasa, kortikosteroidlar buyuriladi. Umuman olganda, kortikosteroidlar davolanishning ikkinchi yo'nalishini ifodalaydi, chunki ular surunkali evolyutsiya xavfi bilan bog'liq.

Kortikosteroidlarning yuqori dozalari bilan uzoq muddatli davolanishni talab qiladigan bemorlar uchun boshqa davolash usullarini (azatioprin, anakinra va vena ichiga yuborilgan immunoglobulinlar) qo'llash mumkin.

ADABIYOTLAR.

- 1.** A.E.Eshonqulov, Sh.M.Ahmedov “Odam anatomiyasi va fiziologiyasi” ikkinchi nashr 2010-yil
- 2.** B. I. Isroilova, A. Suyarqulov Eshonqulov A. E., Ahmedov Sh. M. “Odam anatomiyasi va fiziologiyasi” Akademik litsey va kasb-hunar kollejlari uchun darslik. – T: «Sharq», 2010
- 3.** Ziyonet.uz, google.com, yandex.uz, cyberleninka.ru, arxiv.uz.
- 4.** A.G‘. Ahmedov. Odam anatomiyasi pediatriya fakultetlari talabalari uchun “Toshkent iqtisod-moliya” 2007

ФИО авторов: *Узакова Алтынай Женисбай қызы*, қишлоқ хўжалиги экинлари селекцияси ва уруғчилиги таълим йўналиши 2-курс талабаси.

Айтжанов Бахытжан Узақбаевич,

қишлоқ хўжалиги фанлари доктори, катта илмий ходим.

Қорақалпоғистон қишлоқ хўжалиги ва агротехнологиялар институти, Нукус ш.,
Узбекистан

Название публикации: «ҚОРАҚАЛПОҒИСТОН ШАРОИТИДА ҒЎЗАНИНГ F1–F3 ДУРАГАЙЛАРИДА БИР ЎСИМЛИК МАҲСУЛДОРЛИГИНИНГ ИРСИЙЛАНИШИ»

Аннотация: Ўзбекистон пахтачилик фанининг ривожланиши жиҳатидан жаҳонда юқори ўринлардан бирида туради. Сўнги йилларда биология ва қишлоқ хўжалиги фанларида эришилган ютуқлар асосида Ўзбекистондаги селекционерлар томонидан жадал суръатлар билан илгари районлашган ғўза навларидан анчагина фарқ қиладиган янги навлар етиштирилмоқдаки, улар тезпишарлиги, юқори ҳосилдорлиги, тола чиқимининг юқорилиги ва узунлиги, шўрланган майдонларга нисбатан бардошлилиги ҳамда толасининг юқори технологик хусусиятларга эга эканлиги билан ажралиб туради, яратилаётган ва ишлаб чиқаришга жорий этилаётган ғўза навлари ушбу фикирнинг исботидир.

Калит сўзлар: ғўза, F1–F3 дурагайлари, ирсийланиш, технологик хусусиятлари, тола чиқими, тезпишарлик, ҳосилдорлик.

Кириш. Пахтачиликнинг келажакда янада раванқ топиши ва дунё миқёсида пахта хом ашёсини юқори баҳоларга сотиб, жаҳон бозорида етакчи ўринларни эгаллашимиз учун авваламбор, деҳқончилик маданиятини ҳозирги замон талабларига мос қилиб, раванқ топтиришимиз, илғор илм-фан технологиялари ютуқларидан самарали фойдаланган ҳолда ҳар бир ҳудуднинг тупроқ-иқлим шароитига мос, экстремал шароитларга, хашарот ва зараркунандаларга чидамли, серҳосил, юқори сифатли тола берувчи, тезпишар

ғўза навларини яратиб ишлаб чиқаришга татбиқ этишни давр талаби тақозо этмоқда

Ҳозирги кунда ишлаб чиқаришнинг асосий майдонларида экилаётган ғўза навларининг толаси дунё бозорида хоридоргир бўлсада, уларнинг айрим жиҳатлари ишлаб чиқариш талабларини қониқтирмайди ва деҳқонларнинг эътирозларига сабаб бўлмоқда. Айниқса, экилаётган навларимиз сув танқислиги ва ҳар хил шўрланган тупроқларда ўзининг ҳосилдорлиги ва толасининг сифатини пасайтириб юбораётгани кўпчилик томонидан таъкидланмоқда [1]. Бу эса дунё генефондидан шўрга чидамли манбаларни қидириб топишни тақоза қилади. Шунинг учун, тажрибаларимизда ишлаб чиқариш ҳамда саноатнинг талабларига жавоб берадиган Қорақалпоғистоннинг шўрланишга бардошли бўлган ва баъзи бир қимматли хўжалик белгилари ирсийланишини ўрганиш, натижасида ушбу кўрсаткичлари билан диққатга сазовор бўлган генотипларни бошланғич ашё сифатида амалий селекцион-генетик изланишларда қўллаш ва янги навлар яратиш учун тавсия этишни мақсад қилиб қўйдик.

Тадқиқот натижалари ва уларнинг таҳлиллари. Тажрибалар Қорақалпоғистон деҳқончилиқ илмий-тадқиқот институти, ғўза селекцияси ва уруғчилиги, лабораториясининг дала ва лаборатория шароитида, ЎзҒСҮИТИ ғўза коллекциясида мавжуд бўлган АҚШ, Ҳиндистон, Хитой, Африка, Австралия, Покистон, ва Эрондан янги келтирилган 500 та намунани табиий ўртача шўрланган тупроқли майдонларда синаб кўриш, натижасида улар орасидан ажратиб олинган намуналарнинг асосий хўжалик белгиларининг юқори кўрсаткичлари бўйича ва ажратилган хорижий намуналарни маҳаллий нав-намуналар билан реципрок чатиштириш усули орқали олинган F_1-F_3 дурагайларда қимматли хўжалик белгиларнинг ирсийланиши ўрганилди. Ушбу мақолада КХА-9-005: лойиҳаси доирасида бажарилган ва давом эттирилаётган F_1-F_3 дурагайларида бир ўсимлик маҳсулдорлигининг ирсийланиши жараёнини таҳлил қилдик.

Т.Я. Ражабовнинг тажрибаларига кўра, ғўза ҳосилдорлиги шўр ювиш илмий асосда ўтказилганда қабул қилинган ва амалда аширилаётган усулда

ўтказилгандагина нисбатан жуда юқори бўлди ва ниҳоят, шўрланиш даражасига нисбатан гектаридан 16,8 центнердан (кучсиз шўрланган) 18,1 центнергача (кучли шўрланган) кўшимча пахта ҳосили олиш имконияти борлиги аниқланган [2].

Юқоридагиларни инобатга олган ҳолда мазкур мақолада ғўза ҳосилдорлигини белгиловчи асосий кўрсаткичлар, хусусан, бошланғич манба ёки навнинг иқтисодий мезонларидан бири бир ўсимликдан олинadиган маҳсулдорликни ўрганиш ва таҳлил қилганимизда дурагай комбинацияларнинг битта ўсимликдан олинadиган ҳосил миқдори F_1 авлодида ҳосилдорлик 50,4 г дан 98,4 г гача оралиқда бўлганлиги кузатилди. Ушбу авлодда ҳосилдорлик кўрсаткичи бўйича юқори натижа $F_1(011761 \times \text{Чимбой-5018})$ комбинацияси ўсимликларида кузатилиб, кўрсаткичларнинг ўртача қиймати 98,4 г ни, белгининг ўзгарувчанлиги 41,3 % ни ташкил қилди. Реципрок шаклдаги F_1 (Чимбой-5018 \times 011761) дурагай комбинациясида бир ўсимликнинг ҳосилдорлиги 71,0 г бўлиб, белгининг ўзгарувчанлиги эса 28,9 % га тенг бўлганлиги кузатилди. Таҳлиллардан кўринадикки, оналик сифатида АҚШ намунаси иштирок этган биринчи ҳолатда бир ўсимлик маҳсулдорлиги ва вариацион қатор ўзгарувчанлиги кўрсаткичи реципрок шаклига нисбатан юқори бўлди. Дурагай комбинацияларнинг F_2 авлодида ҳосилдорлик кўрсаткичлари 65,8 г дан 111,2 г гача оралиқда бўлганлиги кузатилди. Юқори натижа F_2 (Омад \times 011787) дурагай комбинациясида кузатилиб, кўрсаткич 111,2 г ни, ота-онадан фарқланиш 38,8; 40,4 г ни ташкил қилди. Ушбу авлодда оналик сифатида районлашган навлар иштирок этган F_2 (Дўстлик-2 \times 011560), F_2 (Меҳнат \times 011571), F_2 (С-4727 \times 011782) дурагай комбинацияларида ҳам кўрсаткич реципрок ҳолатига нисбатан юқори бўлганлиги кузатилди. Оналик сифатида коллекция намуналари иштирок этган қолган барча дурагайларнинг битта ўсимлик ҳосилдорлиги кўрсаткичи реципрок шаклига нисбатан юқорилигини кузатиш мумкин. Изланишларимиз давомида F_3 авлодида белгининг шаклланиши дурагайларнинг генотиپига боғлиқ равишда юзага

чиққанлигини кузатиш мумкин. Оналик сифатида маҳаллий навлар иштирок этган F₃(Чимбой-5018 x 011656), F₃(Чимбой-5018 x 011761), F₃(Дўстлик-2 x 07291), F₃(Меҳнат x 011790), F₃(Омад x 011787) дурагай комбинацияларда битта ўсимлик ҳосилдорлиги реципрок шаклига нисбатан бироз бўлсада юқори бўлганлиги кузатилди. Олинган натижаларга асосланиб, қўйидагича хулоса қилиш мумкин: F₁ авлодда битта ўсимликдан олинган ҳосил миқдори бўйича доминантлик даражаси ўрганилганда, белгининг гетерозис ҳамда оралик ҳолдаги ирсийланиши ва бу хусусият кейинги авлодларда ҳам сақланиб қолиши кузатилди.

Хулоса: Умумлаштириб шуни таъкидлаш мумкинки, хорижий намуналарни маҳаллий навлар билан узоқ туричи чатиштиришдан олинган дурагайларда бир ўсимлик маҳсулдорлигининг вазни бўйича ота-она сифатида қайси намуна қатнашаётганлигига боғлиқ ҳолда ирсийланиши ва айрим ҳолларда ота-она шакллардан устунлик қилиш ҳолатида бўлганлиги кузатилди. Ушбу белги бўйича ғўза селекцияси жараёнида танлов ишларини F₃ авлод ўсимликларидан бошлаш мақсадга мувофиқ деб ҳисоблаймиз.

Фойдаланилган адабиётлар рўйхати

1. Абдуллаев С., Тошқўзиев М. Тупроғимиз унумдорлиги талабга жавоб берадими? Халқ сўзи газетаси. Тошкент. 2003. 25 март. №66. б.2.
2. Ражабов. Т.Я. Шўрланиш даражаси асосида шўр ювиш. // Ўзбекистон Республикаси қишлоқ хўжалигида сув ва ресурс тежовчи агротехнологиялар. Мавзусидаги илмий-амалий конференция ЎзПИТИ. –Тошкент: 2008. Б.114-118.

ФИО автора: *Qilichev Nosirbek Jasur o`g`li*

Samarqand davlat universiteti, yuridik fakulteti, “Yurisprudensiya” yo`nalishi,
201-guruh talabasi

Название публикации: «SUDYALAR ODOB-AXLOQ KODEKSI»

Annotatsiya: Ushbu maqolada Sudyalar odob-axloq kodeksining predmeti, mazmuni, sudyaning odob-axloqiga doir umumiy talablar, sudyaning o`z kasbiy faoliyatini amalga oshirishida odob-axloq prinsiplari va qoidalari, sudyaning xizmatdan tashqari vaqtdagi odob-axloq qoidalari va kodeks qoidalarini buzganlik uchun javobgarlik masalalari yoritiladi.

Kalit so`zlar: Sudya, kodeks, mustaqillik, tenglik, halollik, adolatlilik, beg`arazlik, xolislik, sud inspeksiyasi, sudyalar malaka hay`ati, intizomiy javobgarlik

Respublikamizda amalga oshirilayotgan sud-huquq islohotlari xalqimizning davlat va uning organlariga bo`lgan ishonchini oshirmoqda. Ushbu islohotlarning o`zagi sifatida O`zbekiston Respublikasi Prezidenti Shavkat Mirziyoyevning 2016-yil 21-oktabrdagi “Sud-huquq tizmini yanada isloh qilish, fuqarolarning huquq va erkinliklarini ishonchli himoya qilish kafolatlarini kuchaytirish chora-tadbirlari to`g`risida”gi PF-4850-sonli farmonini¹⁵⁰ ta`kidlash joizdir. Aynan ushbu farmon asosida 2017-yildan boshlab keng ko`lamli sud-huquq islohotlari amalga oshirilmoqda va u bugungi kunda ham davom etmoqda. Ushbu farmonda davlat siyosatining asosiy ustuvor yo`nalishlarini amalga oshirish bo`yicha sud, huquqni muhofaza qiluvchi va nazorat organlarining muhim vazifalarining biri sifatida xodimlar o`rtasida suiiste`molchilik va boshqa huquqbuzarliklarning oldini olish, profilaktika qilish va ularga chek qo`yish bo`yicha idoraviy nazoratni kuchaytirish, **odob-axloq qoidalariga og`ishmay rioya etishlarini ta`minlash** nazarda tutilgan. Prezident tomonidan belgilab berilgan vazifa va topshiriqlar ijrosini ta`minlash, odil sudlovni amalga oshirishda har bir sudyaning o`z xizmat vazifasini halol va vijdonan bajarishi, o`zining ishchanlik obro`si, sha`ni, qadr-qimmatini va sudning nufuzini yetarli darajada ta`minlash maqsadida 2018-yil 29-yanvarda Sudyalar oliy kengashining SOKQ-490-III-son Qarori bilan ”Sudyalari odob-axloq kodeksi”¹⁵¹ tasdiqlandi. Ushbu kodeks O`zbekiston Respublikasi Konstitutsiyasi, “Sudlar to`g`risida”gi, “O`zbekiston Respublikasi Sudyalar oliy kengashi” va boshqa qonunlar, shuningdek xalqaro huquqning sudyalar odob-axloqini tartibga soluvchi umume`tirof etilgan tamoyillarga muvofiq ishlab chiqilgan. Kodeks tuzilishiga ko`ra 4 bob va 21 ta moddadan iborat. Quyida uning mazmuni bilan tanishib chiqamiz.

¹⁵⁰ <https://lex.uz/O`zbekiston Respublikasi Prezidentining Farmoni, 21.10.2016 yildagi PF-4850-son>

¹⁵¹ <https://samarqand.sud.uz/uz/hujjatlar/sudyalar-odob-axloq-kodeksi/>

Kodeks har bir sudya uchun odil sudlovni amalga oshirish bilan bog'liq kasbiy faoliyatida va xizmatdan tashqari vaqtda majburiy bo'lgan, yuksak odob-axloq talablariga, O'zbekiston Respublikasi qonun hujjatlari qoidalariga, odil sudlov va sudyalar odob-axloqi sohasidagi xalqaro standartlarga asoslangan xulq-atvor qoidalarini belgilaydi. I bob "Umumiy qoidalar deb nomalanadi. Kodeksning 2-moddasida sudyaning kodeksga rioya etishga doir majburiyati belgilab qo'yilgan. Unda:" Sudya odob va axloqning yuqori standartlariga amal qilishi, ushbu Kodeks normalariga so'zsiz rioya etishi, har qanday vaziyatda haqqoniy bo'lishi, sud hokimiyatining nufuzini tushiradigan va sudyaning obro'-e'tiboriga putur yetkazadigan yoki uning xolisligi, mustaqilligi va beg'arazligiga shubha tug'dirishi mumkin bo'lgan xatti-harakatlardan o'zini tiyishi shart." deb ta'kidlab o'tilgan. Xususan ushbu moddada yana sudya o'z qasamyodiga sodiq qolishi, shuningdek fahm-farosatlilik, xushmuomalalik, halollik, matonatlilik, ilmga chanqoqlik xislatlariga ega bo'lib, jamiyatda yuksak sudyalik maqomiga munosib bo'lishi, yuksak ma'naviy-axloqiy saviyaga va malakaga ega bo'lmasdan sudyalik vakolatlarini amalga oshirishga haqli emasligini doimo yodda tutishi, fikr erkinligi huquqini amalga oshirishda odil sudlovning obro'siga putur yetkazmasligi, jismoniy va yuridik shaxslarning murojaatlarini ko'rib chiqishida adolatlilik va xolislikni ko'rsatib, sansolarlikka yo'l qo'ymasligi kerakligi belgilab qo'yilgan. 3-moddasiga ko'ra sudya senator, deputat bo'lishi, siyosiy partiyalarga a'zo bo'lishi, siyosiy harakatlarda ishtirok etishi, shuningdek ilmiy va pedagogik faoliyatdan tashqari haq to'lanadigan boshqa biron-bir turdagi faoliyat bilan shug'ullanishi mumkin emas. 4-moddasi sudyaning odob-axloqiga doir umumiy talablarni qamrab oladi. Unga ko'ra sudya:

- Odil sudlovni amalga oshirishda inson huquq va erkinliklarining sud tomonidan himoya qilinishi sud hokimiyati organlari faoliyatining mazmuni va mohiyati ekanligini unutmazligi;
- Har qanday vaziyatda o'z sha'ni va qadr-qimmatini saqlashi, odob-axloq normalariga rioya etishi, kamtar, xushmuomala bo'lishi hamda qo'polikka yo'l qo'ymasligi;
- Sudyaning faoliyatiga xalqning o'zi baho berishini doimo yodda tutishi;
- Sudya o'zi, qarindoshlari va boshqa shaxslar uchun biron-bir manfaat, xizmatlar, tijoratga oid yoki boshqa foyda olish maqsadida o'z maqomidan foydalanmasligi, shaxsiy masalalar yuzasidan turli davlat organlari, jamoat birlashmalari, korxonalar, muassasalar va tashkilotlar, mansabdor shaxslar, fuqarolarning o'zini o'zi boshqarish organlari va fuqarolik jamiyatining boshqa institutlariga murojaat qilishda o'z xizmat mavqeidan foydalanmasligi;
- Sudya do'st tanlash va tanish orttirishda ehtiyotkor bo'lishi, o'zining sha'ni va sudning obro'siga putur yetkazishi mumkin bo'lgan aloqalardan o'zini tiyishi kerak ekanligi va boshqa talablar belgilangan.

II bob Sudyaning o'z kasbiy faoliyatini amalga oshirishida odob-axloq prinsiplari va qoidalari deb nomlanib quyidagilarni o'zida qamrab oladi:

- ✓ Sudyaning mustaqilligi(5-modda)
- ✓ Sudyaning xolisligi va beg'arazligi prinsiplari(6-modda)

- ✓ Tenglik prinsipi (7-modda)
- ✓ Sudyaning adolatliliği (8-modda)
- ✓ Sudyaning halolligi(9-modda)
- ✓ Sudyaning layoqatliligi (10-modda)
- ✓ Hamkasblar va qo‘l ostidagi xodimlar bilan o‘zaro munosabatlar(11-modda)

Ushbu bobning mazmunini umumlashtiradigan bo‘lsak unda sudyaning mustaqilligi davlat tomonidan uning faqat qonunga bo‘ysunishi, lavozimga tayinlanish (saylanish) tartibi, uning odil sudlovni amalga oshirishga doir faoliyatiga biron-bir tarzda aralashishga yo‘l qo‘yilmasligi va bunday aralashuv uchun javobgarlikka tortish orqali kafolatlanganligi, sudya ishni xolis ko‘rish maqsadida o‘zining kasbiy majburiyatlarini bajarayotganda har qanday afzalliklar, asossiz ishonch va taxminlardan holi bo‘lishi, o‘zining xolisligiga har qanday shubhalarni bartaraf etishga harakat qilishi lozimligi, sudya o‘z majburiyatlarini xolislikni namoyon etib, sud protsessining barcha ishtirokchilariga jinsi, irqi, millati, tili, dini, ijtimoiy kelib chiqishi, e‘tiqodi, shaxsiy va ijtimoiy mavqeidan qat’i nazar, bir xil munosabatda bo‘lgan holda bajarishi shart ekanligi, shuningdek u o‘z majburiyatlarini adolatli, tezkor, vijdonan va yuqori professional darajada bajarishi kerakligi, uning halolligi o‘z vazifalarini vijdonan bajarishida, rostgo‘ylikda, nomaqbul harakatlardan o‘zini tiyishida va benuqson obro‘-e‘tiborga ega bo‘lishida namoyon bo‘lishi, o‘z nufuziga putur yetkazishi mumkin bo‘lgan ommaviy tadbirlar va boshqa jamoat joylarida bo‘lishdan o‘zini tiyishi lozimligi, o‘z majburiyatlarini lozim darajada bajarishi uchun o‘z malakasi va kasbiy bilimlarini muntazam oshirib borishi, amaliy ko‘nikmalarini va shaxsiy fazilatlarini takomillashtirib borishi shart ekanligi, shu o‘rinda biz bo‘lajak kadrlarga kelajakda juda kerak bo‘ladigan bir shart mustahkamlanganligini ya‘ni, tajribali sudyalarda “ustoz-shogird” an‘analariga tayangan holda o‘z tajriba va bilimlarini ilk bor tayinlangan sudyalarga o‘rgatishlari shart ekanligi, sudya hamkasblari va sudning boshqa xodimlariga nisbatan xushmuomala va vazmin bo‘lishi, tanqidga toqatli bo‘lishi, o‘zi to‘g‘risidagi tanqidiy fikrlar uchun bevosita yoki bilvosita ta‘qib qilishga yo‘l qo‘ymasligi, boshqa sudyaning ish yurituvidagi ishlarni ko‘rib chiqilishiga aralashmasligi lozimligini ko‘rishimiz mumkin.

III bob. Sudyaning xizmatdan tashqari vaqtdagi odob-axloq qoidalari deb nomlanadi va quyidagilarni o‘z ichiga oladi:

- ❖ Faoliyatni xizmatdan tashqari vaqtda amalga oshirish bilan bog‘liq cheklovlar(12-modda)
- ❖ Xo‘jalik faoliyatida ishtirok etish(13-modda)
- ❖ Ommaviy axborot vositalari bilan o‘zaro munosabatlar(14-modda)
- ❖ Davlat hokimiyati, fuqarolarning o‘zini o‘zi boshqarish organlari va boshqa jamoat tashkilotlari bilan hamkorlik(15-modda)
- ❖ Sud protsessi ishtirokchilari bilan o‘zaro munosabatlar(16-modda)
- ❖ Turmushda odob-axloq me‘yorlariga rioya etish(17-modda)
- ❖ Ilmiy, pedagogik va boshqa faoliyatni amalga oshirish xususiyatlari(18-modda)

III bob mazmunini umumlashtirib quyidagilarga guvoh bo`lishimiz mumkin:

- Sudya xizmatdan tashqari vaqtda qonunda belgilangan cheklovlar doirasidan chetga chiqadigan hamda sudning obro'siga, shuningdek sudyaning xolisligi, mustaqilligi va beg'arazligiga salbiy ta'sir ko'rsatishi mumkin bo'lgan faoliyat turlari bilan shug'ullanmasligi lozim.
- Sudya o'zining voyaga yetmagan farzandlarini boqish, tarbiya qilish bo'yicha majburiyatlarini bajarishi, ota-onasiga va boshqa mehnatga layoqatsiz oila a'zolariga g'amxo'rlik qilishi lozim. Sudya sud resurslaridan shaxsiy maqsadda foydalanmasligi va xodimlarga shaxsiy ishlari bo'yicha topshiriqlar bermasligi kerak. Muayyan ish hal qilinayotganda sudya biron-bir kishiga maslahat berishga va o'z fikrini bildirishga haqli emas.
- Sudya shaxsan o'zi yoki ishonchli shaxslar orqali tadbirkorlik faoliyati bilan shug'ullanish, shu jumladan tijorat tashkilotini boshqarishda ishtirok etish huquqiga ega emas.
- Jamiyatni sud faoliyati to'g'risida xolis, ishonchli va tezkor xabardor qilish maqsadida sudya ommaviy axborot vositalari vakillari bilan hamkorlik qilishi hamda sud ishlarini ommaviy axborot vositalarida professional darajada yoritishga ko'mak berishi zarur, chunki bu nafaqat fuqarolarning huquqiy ongini shakllantirishga va sudga bo'lgan ishonchini mustahkamlashga, odil sudlov nufuzini oshirishga, balki ommaviy axborot vositalariga ham muhim ijtimoiy vazifaning bajarilishiga, ya'ni fuqarolarni barcha ijtimoiy jihatdan ahamiyatli voqealardan xabardor etishga xizmat qiladi.
- Sudya o'z faoliyatida qonun chiqaruvchi va ijro etuvchi hokimiyat organlari, fuqarolarning o'zini o'zi boshqarish organlari, shuningdek boshqa jamoat tashkilotlari bilan huquq, qonunchilik, sud tizimi, sud amaliyoti masalalari bo'yicha o'z ixtisosligi sohasidagi shaxsiy tajribasi va bilimlariga asoslangan o'z nuqtai-nazarini bildirish orqali hamkorlik qiladi. Bunda u mansabdor shaxslar tomonidan unga biron-bir ta'sir ko'rsatilishiga, shuningdek uning xolisligi, mustaqilligi va beg'arazligiga shubhalar tug'ilishiga yo'l qo'ymasligi lozim. Sudya davlat organlari faoliyatini omma oldida tanqid qilish, fikr-mulohaza bildirish va baholashdan o'zini tiyishi zarur.
- Sud protsessi ishtirokchilari bilan o'zaro munosabatlarda sudya uning xolisligi, mustaqilligi va beg'arazligini shubha ostiga qo'yishi, shuningdek biron-bir tarafni afzal deb qarashi, taraflarni eshitmasdan oldindan fikrga ega bo'lishi mumkin bo'lgan vaziyatlardan qochishi lozim.
- Sudya o'z majburiyatlarini bajarishi chog'ida olingan axborotni oshkor etishga haqli emas. Sudya o'z xizmat mavqei munosabati bilan o'ziga ma'lum bo'lib qolgan sir tutiladigan axborotdan sudyalik majburiyatlarini bajarish bilan bog'liq bo'lmagan maqsadda foydalanishi va (yoki) uni biror kishiga oshkor qilishi mumkin emas.
- Vijdon erkinligi huquqini amalga oshirishda sudning obro'siga putur yetmasligi uchun sudya barcha hollarda vazmin va bosiq bo'lishi kerak. Sudya o'zining tashqi ko'rinishi, kamtarligi va sipoligi bilan boshqalarga o'rnak bo'lishi lozim. Sudya e'tiborni haddan tashqari jalb etadigan darajada kiyinmasligi, taqinchoqlar va boshqa

bezaklar taqmasligi kerak. Sudya o'z oila a'zolarining sudyalari odob-axloq normalariga rioya etishini nazorat qilishi, biron-bir shaxsga nisbatan sudyaning obro'siga putur yetkazishi mumkin bo'lgan qo'pol muomalada bo'lishiga yo'l qo'ymasligi shart.

- Sudya, agar bu O'zbekiston Respublikasi qonun hujjatlariga zid bo'lmasa va odil sudlovni amalga oshirishga to'sqinlik qilmasa, ilmiy, pedagogik, ijodiy va ijtimoiy faoliyat bilan shug'ullanishi mumkin.

Biz yuqorida kodeksda belgilab qo'yilgan qoidalarining umumiy mazmuni bilan tanishdik. Shu vaziyatda "Kodeksga rioya etilishi ustidan nazorat masalasi qanday hal etiladi?" degan o'rinli savol tug'iladi. Bu savolga so'nggi yakunlovchi IV bob javob beradi. Kodeksning 19-moddasiga ko'ra sud inspeksiyasi va tegishli sudyalari malaka hay'atlari ushbu Kodeks qoidalari buzilishining oldini olish yuzasidan choralar ko'radi va ularga rioya etilishi ustidan nazoratni amalga oshiradi. Sud inspeksiyasi ushbu Kodeksning buzilishiga yo'l qo'ygan sudyaga nisbatan tegishli choralar qo'llash to'g'risida O'zbekiston Respublikasi Sudyalari oliy kengashiga takliflar kiritadi. 21-moddasiga ko'ra esa Kodeks qoidalarining buzilishi sud hokimiyati obro'siga putur yetkazgan va (yoki) sudya nomiga dog' tushirgan bo'lsa, bu holat sudyani belgilangan tartibda intizomiy javobgarlikka tortish uchun asos bo'ladi. O'zbekiston Respublikasi "Sudlar to'g'risida"gi 2021-yil 28-iyulda qabul qilingan O'RQ-703-sonli qonunining 74-moddasida sudyalari intizomiy javobgarligining asoslaridan biri sifatida Sudyalari odob-axloq kodekslari talablarini buzish¹⁵² belgilab qo'yilgan.

Xulosa o'rnida shuni ta'kidlashimiz joizki sud bu – adolatni ta'minlovchi organdir. Sud hukmlari, hal qiluv qarorlari, ajrimlarining qonuniy, asoslantirilgan va adolatli bo'lishi jamiyatda qonun va adolat haqiqiy kuchga ega ekanligidan dalolat beradi. Odil sudlovni amalga oshirishda yuqorida biz o'rganib chiqqan kodeks ham alohida ahamiyatga ega. Buyuk yunon faylasufi Suqrot shunday degan edi: "Sudyaga to'rtta xususiyat mos keladi: muloyimlik bilan tinglang, oqilona javob bering, ehtiyotkorlik bilan o'ylang va xolis qaror qiling"¹⁵³ Sudyalari kasbiy faoliyatda ham, xizmatdan tashqari vaqtda ham ular uchun majburiy bo'lgan odob-axloq qoidalariga qat'iy amal qilib, xalq bilan muloqot shakllarini kengaytirib, muammolarni qonuniy hal qilish choralari ko'rishi zarur. Bularning barchasi xalqimizning sudga bo'lgan ishonchini yanada mustahkamlashga xizmat qiladi. Prezidentimiz Shavkat Mirziyoyev ta'kidlaganlaridek "Xalq davlat idoralariga emas, balki davlat organlari xalqimizga xizmat qilishi kerak".

¹⁵² Qarang: ex.uz/docs/-5534923. O'zbekiston Respublikasining Qonuni, 28.07.2021 yildagi O'RQ-703-son

¹⁵³ <https://uz.warbletoncouncil.org/frases-de-justicia-5562>

Foydalanilgan adabiyotlar:

1. [https://lex.uz/O'zbekiston Respublikasining "Sudlar to'g'risida"gi Qonuni](https://lex.uz/O'zbekiston-Respublikasining-Sudlar-to'g'risida-gi-Qonuni), 28.07.2021 yildagi O'RQ-703-son
2. [https://lex.uz/O'zbekiston Respublikasi Prezidentining Farmoni](https://lex.uz/O'zbekiston-Respublikasi-Prezidentining-Farmoni), 21.10.2016 yildagi PF-4850-son
3. <https://sud.uz/> Судьялар одоб-ахлоқ кодекси
4. <https://aniq.uz/yangiliklar/uzbekistondagi-sudyalarning-odob-axloq-kodeksi-haqida-bilasizmi>

ФИО автора: *Aminova Gulnoza Nasritdinovna*

Kogon pedagogika kolleji

Maxsus fan o`qituvchisi

Название публикации: «MTTLARNING TURLI YOSH GURUHLARIDA BOLALARGA NOAN`ANAVIY RASM CHIZISH TURLARI YORDAMIDA IJODIY ISHLAR BAJARISHGA O`RGATISH»

Annotatsiya

Ushbu maqolada turli yosh guruhlarida rasm chizishning an`anaviy va noan`anaviy usullari va ularni qo`llash,MTTlar turli yosh guruhlarida rasm chizish orqali ijodiy ishlarni bajarishga o`rgatish haqida ma`lumot berilgan

Kalit so`zlar

Rasm,chizish,noan`anaviy,rang,ritm,kompozitsiya,katta guruh,ko`pikli chizish , I. Disterveg,qum biln chizish,barmoqlarda chizish

Chizish - bu bola uchun katta va jiddiy ish. Boshqa faoliyat turlari bilan taqqoslaganda rasm chizishning ma'lum bir afzalligi shundaki, bu ijod turi ko'plab aqliy funktsiyalarning muvofiqlashtirilgan ishtirokini talab qiladi. Taniqli o'qituvchi I. Disterveg shunday deb ishongan: "Bir soat ichida rasm chizgan kishi to'qqiz soatgina qaraydiganga qaraganda ko'proq narsani oladi". Ko'rish, harakatni muvofiqlashtirish, nutq va fikrlash bilan bevosita bog'liq bo'lgan eng muhim aqliy funktsiyalar bilan bog'liq bo'lish, chizish nafaqat ushbu funktsiyalarning har biriga rivojlanishiga yordam beradi, balki ularni bir-biri bilan bog'laydi, bolaga tez o'zlashtirilgan bilimlarni soddalashtirishga, tobora murakkablashib borayotgan g'oyaning modelini shakllantirishga va tuzatishga yordam beradi. dunyo.

Noan'anaviy-

- An'anaga asoslanmagan.
- O'rnatilgan urf-odatlar asosida emas, balki odatlarga ko'ra emas. O'ziga xosligi bilan ajralib turadi.
- An'anaga sodiq qolmaslik.

(Efremovning izohli lug'ati, TF Efremov, 2000.)

Sinonimlar: individual ravishda, yangicha uslubda, g'ayrioddiy, noyob, nostandart, ahamiyatsiz bo'lmagan, o'ziga xos, yangi uslubda, o'ziga xos tarzda, o'ziga xos, o'ziga xos, o'ziga xos.

(Sinonim lug'at).

"An'anaviy bo'lmagan rasm" iborasi nimani anglatadi?

(Javoblar)

An'anaviy bo'lmagan rasm –An'anaga asoslanmagan tasvirlash san'ati.

Bolalar juda yoshligidan atrofdagi olam haqidagi taassurotlarini o'z san'atlarida aks ettirishga harakat qilishadi. G'ayritabiiy usullarda rasm chizish, bolalarni hayratga soladigan va quvontiradigan qiziqarli, hayratomuz mashg'ulot.

Uyda qancha keraksiz qiziqarli narsalar (tish cho'tkasi, taroq, ko'pikli kauchuk, tiqinlar, polistirol, o'ralgan ip, shamlar va boshqalar). Biz sayrga chiqdik, yaqindan qarab chiqdik va u erda qancha qiziqarli narsalar bor: tayoqchalar, konuslar, barglar, toshlar, o'simlik urug'lari, momaqaymoq momig'i, qushqo'nmas, terak.

xohlaganingizcha va hatto o'zingiznikini o'ylab topishingiz mumkin g'ayrioddiy texnika... Bolalar unutilmas, ijobiy his-tuyg'ularni his qilishadi va hissiyotlar bilan bolaning kayfiyatini, uni quvontiradigan, xafa qiladigan narsani baholash mumkin. An'anaviy bo'lmagan rasm bolaligida tezda chizish uchun erta yoshda qo'llaniladi, chunki unga qat'iyat ko'rsatish hali ham qiyin. Va kattaroq bolalar uchun an'anaviy bo'lmagan rasm - bu ijodkorlikni namoyish etishning bir usuli. Natija katta yoshdagi chaqaloq uchun allaqachon muhim bo'lganligi sababli, chizilgan yorqin, chiroyli va barcha voqealarni aks ettiradi. Bu bolalar uchun fikrlash, sinash, izlash, tajriba qilish va eng muhimi, o'zlarini namoyon etish uchun ajoyib imkoniyatdir.

An'anaviy bo'lmagan usullardan foydalangan holda mashg'ulotlar o'tkazish

- Bolalarning qo'rquvini yo'qotishga yordam beradi;
- O'ziga bo'lgan ishonchni rivojlantiradi;
- Mekansal fikrlashni rivojlantiradi;
- Bolalarni o'z fikrlarini erkin ifoda etishga o'rgatadi;
- Bolalarni rag'batlantiradi ijodiy izlanishlar va echimlar;
- Bolalarni turli xil materiallar bilan ishlashga o'rgatadi;
- Kompozitsiya, ritm, rang, rang idrok etish hissini rivojlantiradi; to'qima va hajm hissi;
- Qo'llarning nozik motorli ko'nikmalarini rivojlantiradi;
- Ijodkorlik, xayolot va fantaziya parvozini rivojlantiradi.
- Ish paytida bolalar estetik zavq olishadi.

Ko'plab noan'anaviy chizish texnikalari mavjud, ularning g'ayrioddiyligi shundaki, ular bolalarga tezda erishishga imkon beradi kerakli natija... Masalan, qaysi bola barmoqlari bilan rasm chizishni, o'z kafti bilan rasm chizishni, qog'ozga qoralashni va kulgili rasm olishni qiziqitirmaydi. Bola o'z ishlarida tezda natijalarga erishishni yaxshi ko'radi.

Kichik maktabgacha yoshdagi bolalar bilan foydalanish tavsiya etiladi:

- barmoq bilan chizish;
- kartoshka muhrlari bilan iz qoldirish;
- palmalar bilan rasm chizish;
- tamping.

O'rta maktabgacha yoshdagi bolalarni yanada murakkab usullar bilan tanishtirish mumkin:

- qattiq, yarim quruq cho'tka bilan jab.
- ko'pikli kauchuk bosib chiqarish;
- mantar bosib chiqarish;
- mumli qalamchalar + akvarel;
- sham + akvarel;
- barg izlari;
- qo'lda chizilgan rasmlar;
- paxta chig'anoqlari bilan rasm chizish;
- sehrli arqonlar.

Katta maktabgacha yoshda bolalar yanada qiyin usul va usullarni o'rganishlari mumkin:

- qum bilan chizish;
- sovun pufakchalari bilan rasm chizish;
- g'ijimlangan qog'oz bilan rasm chizish;
- somon bilan blotografiya;
- landschaft monotipi;
- stencil bosib chiqarish;
- mavzu monotipi;
- blotografiya keng tarqalgan;
- Ushbu texnikalarning har biri kichik o'yin. Ulardan foydalanish bolalarga o'zlarini erkinroq, dadilroq, to'g'ridan-to'g'ri his qilishlariga imkon beradi, tasavvurni rivojlantiradi, o'zini namoyon qilish uchun to'liq erkinlik beradi.

Barmoqlarni bo'yash - baxtli. Bolalarni tanishtiring [noan'anaviy texnika](#) Barmoq bilan chizish bilan rasm chizish yaxshiroqdir - bu tasvirni olishning eng oson usuli. Erta yoshda ko'plab chaqaloqlar nafaqat badiiy vositalardan foydalanishni o'rganmoqdalar va shuning uchun bolalar qalam yoki cho'tkadan ko'ra o'z barmoqlarining harakatlarini boshqarish osonroq. Har bir barmoq cho'tkasining o'ziga xos bo'yog'i bor. Siz dog'lar, dog'lar, dog'lar bilan rasm chizishingiz mumkin - va ko'chada qor yog'adi, quvurlardan tutun chiqadi va uzum dastasi shunchaki og'riqli ko'zlar uchun manzara.

- Bolalar chindan ham kaftlari bilan rasm chizishni yaxshi ko'radilar. Biz bolaning kaftini bo'yoqqa botiramiz, va bola u bilan qog'ozga bosma qog'oz qo'yadi, so'ngra rasmni barmoqlaridagi teglar bilan to'ldiramiz va biz jirafani olamiz, ular kaftini ustunga bosib, barmoqlarimiz bilan nuqta chizishdi - bu chiqdi [kuzgi o'rmon](#)... Va agar siz xurmoingizni turli ranglarda bo'yasangiz, siz kulgili ahtapotlarni, yoki quvnoq quyoshni va chiroyli kapalakni olishingiz mumkin.
- **Kartoshka muhrlari bilan iz.**
- Ushbu texnik sizga eng xilma-xil bo'lgan bir xil narsalarni bir necha bor tasvirlashga imkon beradi [turli xil kompozitsiyalar](#)... Bola imo-ishorani siyoh

paneliga bosadi va qog'oz varag'iga bosib chiqaradi. Olmaning yarmidan foydalanishingiz mumkin.

- **Tamponni stenciling.**
- Bola shablonni qog'ozga qo'llaydi, ko'pikli kauchukni bo'yoqqa botiradi va shablon bo'ylab ko'pikli kauchukni artib oladi, so'ngra shablonni ehtiyotkorlik bilan olib tashlaydi, agar kerak bo'lsa, bo'yoq quriganidan keyin protsedurani takrorlaydi.
- **Ko'pikli chizmalar.**
- Negadir biz hammamiz bo'yoq bilan bo'yaladigan bo'lsak, bu cho'tka bilan kerak deb o'ylashga moyil. Har doim ham emas, ko'pikli kauchuk yordamga kelishi mumkin. Undan turli xil kichik geometrik figuralar yasashni maslahat beramiz, so'ngra ularni ingichka sim bilan tayoq yoki qalamga (o'tkir emas) biriktiring. Asbob tayyor. Endi siz uni bo'yoqqa botirib, qizil uchburchaklar, sariq doiralar, yashil kvadratchalar chizish uchun shtamp usulidan foydalanishingiz mumkin (barcha ko'pikli kauchuk, paxtadan farqli o'laroq, yaxshi yuvilgan). Avvaliga bolalar tartibsiz ravishda rasm chizishadi. [geometrik raqamlar](#)... Va keyin ulardan eng oddiy bezaklarni tayyorlashni taklif eting - avval bir turdagi, keyin esa ikki, uchta.
- **Qattiq, yarim quruq cho'tka bilan jab.**
- Ekspresivlik vositalari: rang to'qimasi, rang. Materiallar: qattiq cho'tka, gouache, har qanday rang va o'lchamdagi qog'oz yoki paxmoq yoki tikanli hayvonning silueti. Tasvirni olish usuli: bola cho'tkani govushga tushiradi va uni vertikal holda ushlab qog'ozga uradi. Ish paytida cho'tka suvga cho'kmaydi. Bu varaq, kontur yoki shablonni to'liq to'ldiradi. Bu yumshoq yoki tikanli sirt to'qimalariga taqlid bo'lib chiqadi.
- **Sham bilan rasm chizish.**
- Bolalar sham bilan bo'yashni yaxshi ko'radilar. Ko'rinmas zarbalarni chizish yoki nuqta qo'yish, so'ngra varaqqa bo'yoq surtish orqali siz varaqdagi yomg'ir yoki to'lqinlarni, derazadagi naqshlarni ko'rishingiz mumkin.
- **"Monopitiya" texnikasi**
- Ushbu texnik eng keng tarqalgan. Bir varaqni yarmiga egib, choyshabning bir qismiga bir necha tomchi suyuq bo'yoq soling, varaqning ikkinchi yarmini yoping, kengaytiring, g'ayrioddiy naqshlarni ko'rasiz. Ularda gullar, bulutlar, chanterelle ko'rishingiz mumkin. Agar siz bir tomoniga qanotlari bukilgan kapalakni chizib qo'ysangiz, ikkinchi yarmini tasvirni yopib qo'ysangiz, kapalak qanotlarini yoyib uchib ketganini ko'rishingiz mumkin. Ushbu metodlardan foydalangan holda bolalarga simmetriya qonunini tushuntirish oson.
- **Nam bo'yash texnikasi**
- Chizilgan varaqni qanday qilib to'g'ri namlash kerak
- Bu ho'l bo'yash texnikasida eng muhim narsa. Siz o'rta yo'lni topishingiz kerak: juda quruq choyshab bo'yoqning chiroyli oqishiga yo'l qo'ymaydi. Agar suv juda ko'p bo'lsa, bo'yoq butun varaqqa tarqaladi va rasm ham ishlamay qoladi.

- Cho'tkaning uchi bilan engil teginish bilan nam choyshabga rasm chizish. Bo'yoq cho'tkasi bilan nam choyshabga tegizganda, bo'yoq cho'tka atrofida taxminan 1-2 santimetr diametrda tarqalishi kerak.
- Agar bo'yoq ishlamasa, demak siz choyshabni etarlicha namlamagansiz. Agar bo'yoq juda ko'p tarqaladigan bo'lsa, unda suv juda ko'p. Haddan tashqari suvni quruq cho'tka yoki shimgich bilan olib tashlash mumkin.
- Chizmalar juda ishonchli, ularning mavzusi qandaydir tarzda suv bilan bog'liq: hovuzdagi baliqlar yoki akvarium, dengiz, yomg'irli bulutlar. Gullar juda jonli.
- Ho'l varaqqa kelajakdagi rasm uchun faqat fon chizishingiz mumkin. Yoki siz trafaret yordamida biron bir rasm chizishingiz mumkin (masalan, hayvon) va fonni faqat shu rasm atrofida namlashingiz mumkin.



Foydalanilgan adabiyotlar ro`yxati

1. “Ilk qadam” davlatdasturi . Toshkent.O’zRMTV. 2018 yil
- 2.M. SH.Nurmatova, SH.T.Xasanova, D.E.Azimova "Ustaxonda amaliy mashg'ulot" Cho'lpon nomidagi nashriyot-matbaa ijodiy uyi. Toshkent-2010.
- 3."O'quv ustaxonasida amaliy mashg'ulot" Rahima Movlonova. Marhama tSatbayeva. Toshkent-"Ilm Ziyο"-2010

ⁱ Информационная политика: Учебник/ Под общ. ред. В. Д. Попова. - М.: Изд-во РАГС, 2003. –С. 38.

ⁱⁱ Информационная политика: Учебник/ Под общ. ред. В. Д. Попова. - М.: Изд-во РАГС, 2003 –С. 38.

ⁱⁱⁱ Yazdanov U. Jamoatchilik fikrini transformasiya qilish imkoniyatlari//. – Ijtimoiy fikr. Inson huquqlari 2017. 2-son B. 79.